

# **Основы менеджмента**

*Проф. кафедры экономики и управления  
Мотышина М.С.*

# Тема 1. Основные понятия менеджмента

1. Понятие менеджмента и управления
2. Виды менеджмента
3. Понятие системы
4. Система менеджмента
5. Основные компоненты СМ

# Понятие управления

- **Управление** - это особый вид деятельности, превращающий неорганизованную толпу в эффективную целенаправленную и производительную группу

*П. Друкер*

- **Управление** – это умение правильно определять, формулировать и анализировать проблемы, возникающие в процессе развития фирмы, разрабатывать программы, ставить перед подчиненными конкретные задачи, принимать рациональные решения.

*В. Глухов*

- Всякий непосредственно общественный или совместный труд, осуществляемый в сравнительно крупном масштабе, нуждается ... в **управлении**, которое устанавливает согласованность между индивидуальными работами... Отдельный скрипач сам управляет собой, оркестр нуждается в дирижере.

*К. Маркс*

# Понятие управления

1. управление - функция организованных систем, обеспечивающая сохранение их структуры, поддержание режима деятельности, реализацию целей и рост организованности;
2. управление - принятие управленческих решений на основе соответствующей информации, разработка мероприятий по обеспечению принятых решений и контроль за ходом их выполнения;
3. управление - процессы восприятия, переработки, хранения и передачи информации;
4. управление - совокупность скоординированных мероприятий, направленных на достижение поставленных целей.

# Понятие менеджмента

- 1) Менеджмент - *вид трудовой деятельности, в результате которой осуществляется процесс управления;*
- 2) менеджмент – *система управления, например, совокупность подразделений аппарата управления;*
- 3) менеджмент- *категория людей, профессионально занимающихся управлением;*
- 4) менеджмент – *научная дисциплина;*
- 5) менеджмент- *практика реального управления;*
- 6) **Менеджмент - система, направленная на достижение целей организации на основе осуществления управленческих функций, процессов и методов**

# Управление и менеджмент

Таким образом, *управление* рассматривается как функция, как процесс, как принятие решений, как функционирование управляющей подсистемы, как преобразование информации.

Управление может осуществляться в различных системах – технических, естественных, социально-экономических.

*Менеджмент* - всегда управление людьми посредством человеческой деятельности. Поэтому менеджмент относится к классу социально-экономических систем

- В современном мире управление и менеджмент рассматриваются как *наука и искусство*. Это понимание основано на том, что организации – это сложные системы, управление которыми требует учета огромного числа факторов внешней и внутренней среды. Принятие управленческих решений в этих условиях – это искусство, базирующееся на знаниях, умениях, интуиции и опыте людей, управляющих организациями.

# 2. Виды менеджмента

Общая теория менеджмента (основы менеджмента)

Деление по организационным подсистемам

Стратегический менеджмент	Производственный менеджмент	Маркетинг-менеджмент	Антикризисный менеджмент и другие.
---------------------------	-----------------------------	----------------------	------------------------------------

Деление по ресурсам

Инновационный менеджмент	Финансовый менеджмент	Менеджмент персонала	Информационный менеджмент	Тайм-менеджмент
--------------------------	-----------------------	----------------------	---------------------------	-----------------

Деление по объектам и сферам деятельности

Менеджмент банков	Менеджмент сервисных организаций	Менеджмент страховых компаний	Менеджмент производственных организаций	Менеджмент туризма и другие
-------------------	----------------------------------	-------------------------------	---	-----------------------------



# 3. Понятие системы

- Совокупность элементов, находящихся в определенных отношениях друг с другом и со средой (Л.фон Берталанфи)
- Система есть средство достижения цели, средство решения проблемы (Ф.И. Перегудов).
- Система - это совокупность элементов и/или отношений, закономерно связанных в единое целое, которое обладает свойствами, отсутствующими у элементов и отношений его образующих.

# Компоненты системы

- Элемент - такая часть системы, которая выполняет определенную специфическую функцию и не подлежит дальнейшему разбиению.
- Связь - перемещение и/или преобразование вещества, энергии, информации. Связь определяют также как ограничение степени свободы элементов.

# Контур обратной связи

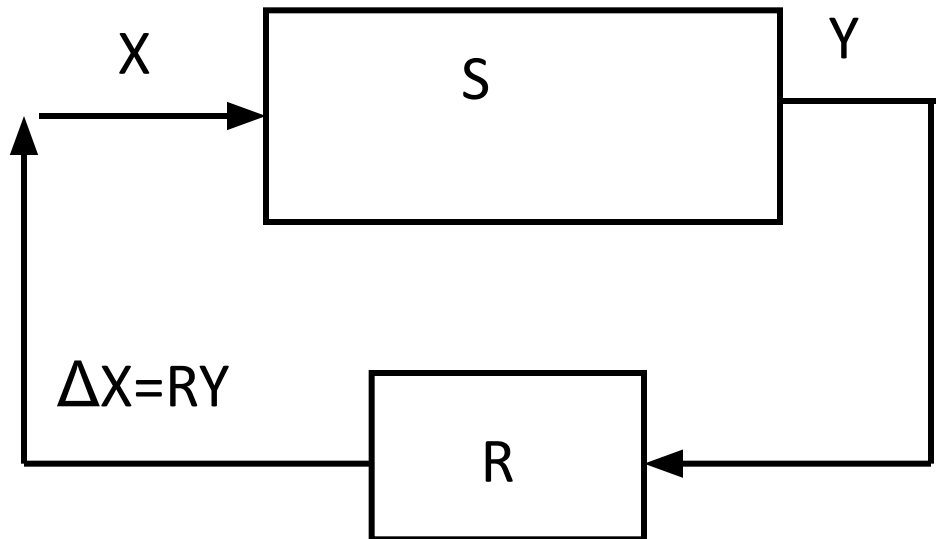

- S - управляемая система; R - регулятор;
- X - вход (входные воздействия);  $\Delta X$  - корректирующие воздействия;
- Y - выход (выходные воздействия).

# Кибернетическое представление СИСТЕМЫ

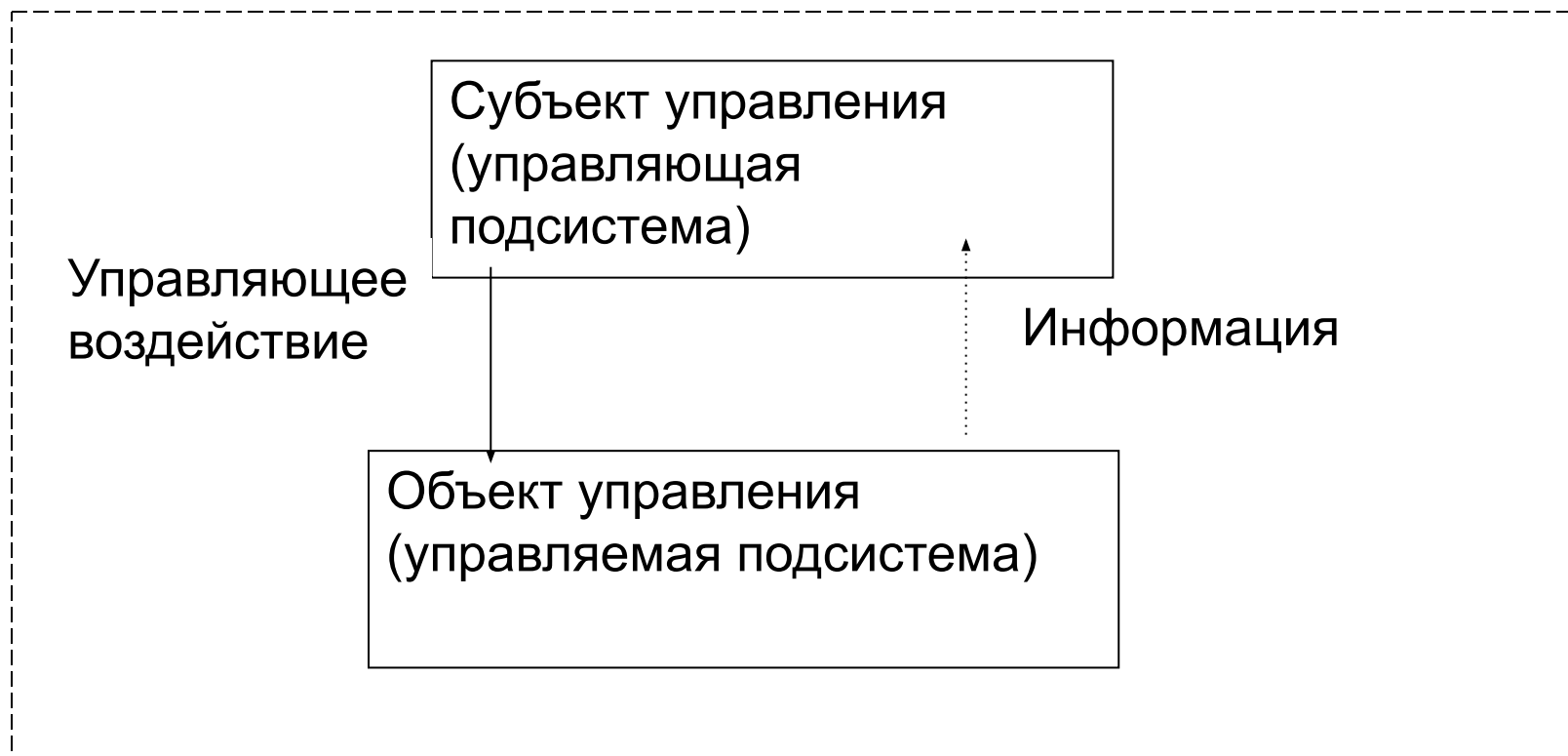

# Описание системы

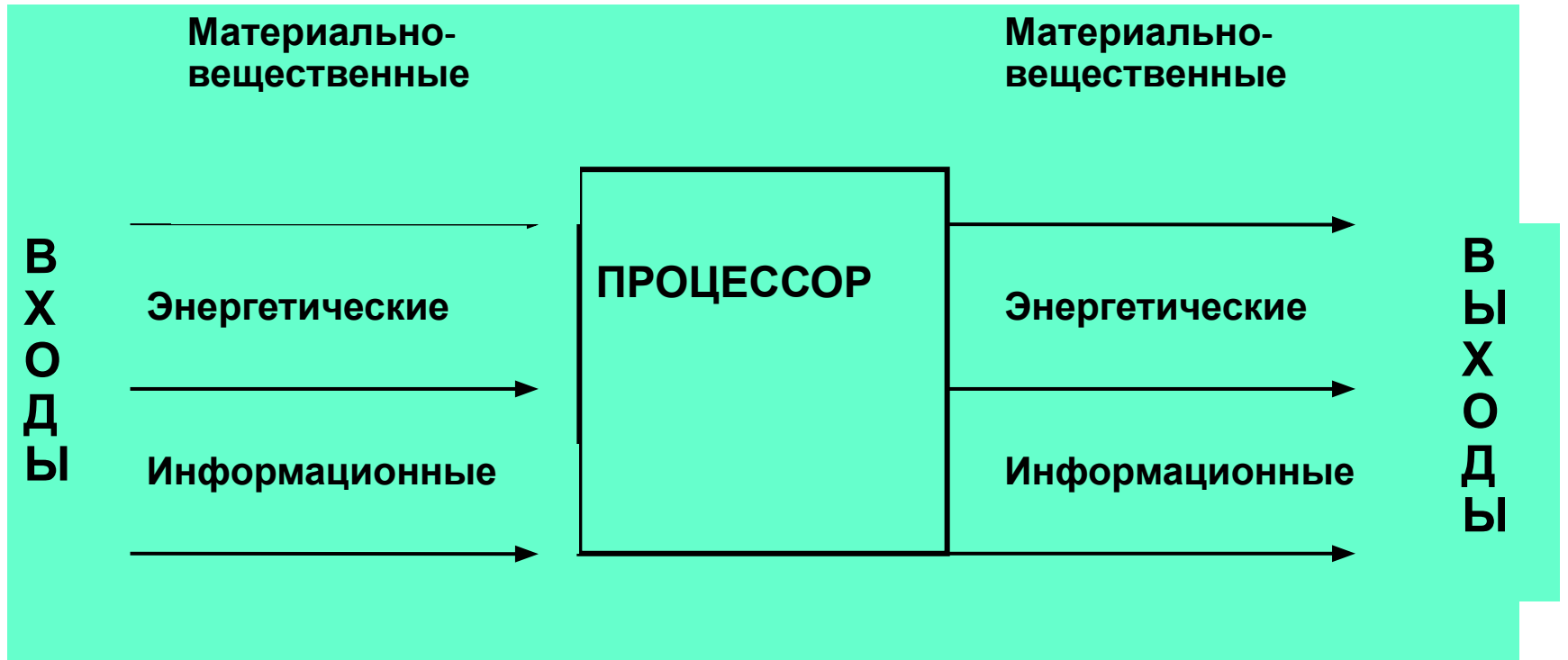

# 4. Понятие системы менеджмента

**Система менеджмента** является *подсистемой* организации, в которой осуществляется *принятие управленческих решений (процесс управления)*, направленных на обеспечение устойчивого развития и функционирования организации.

«Система управления» и «система менеджмента» не тождественны.

*Система менеджмента* – это система управления социально-экономическими объектами, в которых функционируют люди (менеджеры), осуществляющие целенаправленную управленческую деятельность.

# Типы систем управления

В зависимости от уровня управления:

- 1) системы управления народнохозяйственного уровня (например, правительство РФ);
- 2) региональные системы управления;
- 3) отраслевые системы управления (например, министерство здравоохранения);
- 4) системы управления организациями.

# Уровни менеджмента





# Представление организации

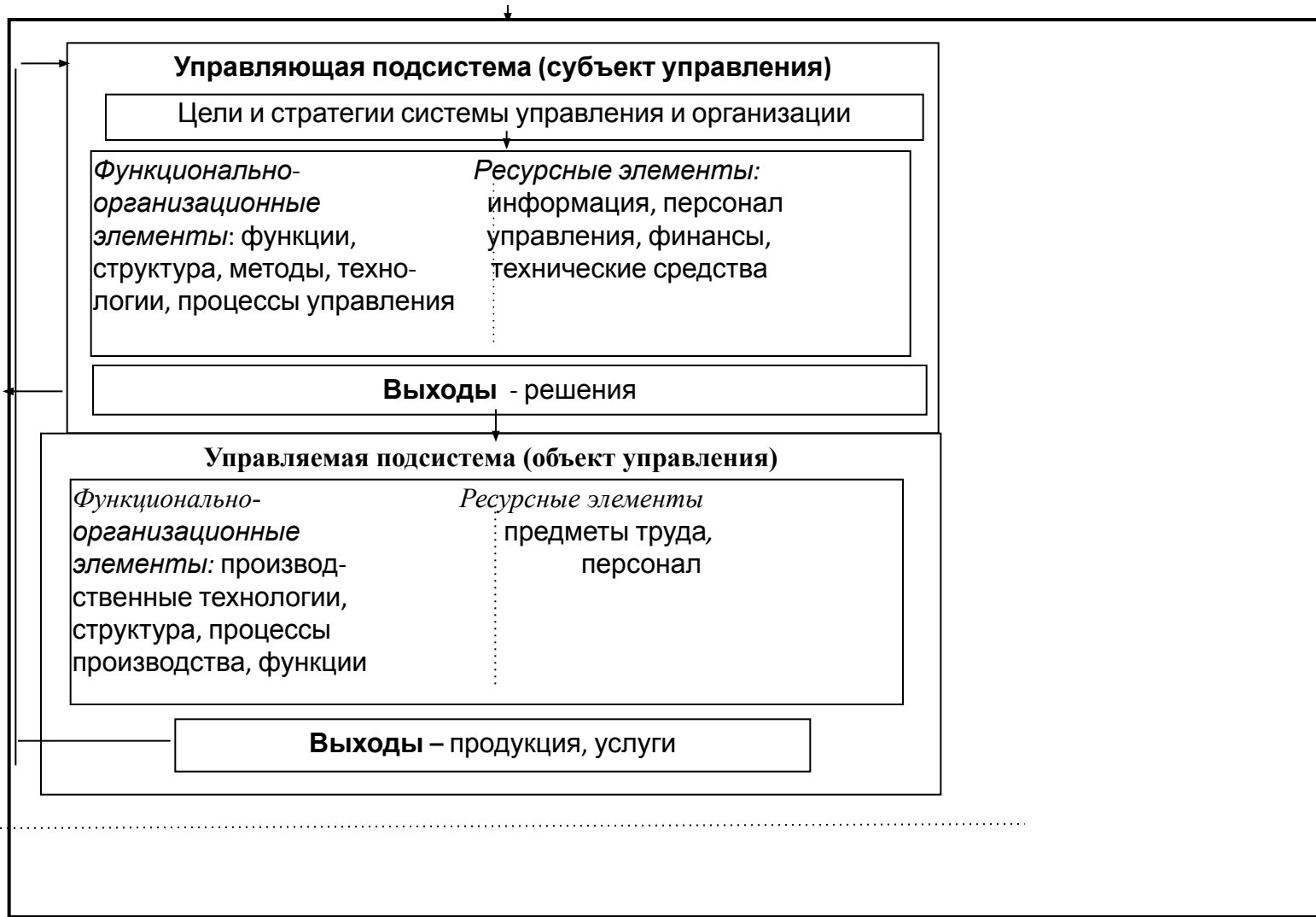

# 5. Основные компоненты СМ

- *Цели* – четко сформулированные и количественно определенные желаемые результаты функционирования и развития системы, обязательные для достижения в определенные сроки.
- *Стратегия* представляет собой «обобщающую модель действий, необходимых для достижения поставленных целей путем координации и распределения ресурсов компании»
- *Функция*– обособленный, однородный, устойчивый вид деятельности (от латинского «отправление, деятельность»).  
*Функция управления* - вид деятельности, основанный на разделении и кооперации управленческого труда и характеризующийся определенной однородностью, сложностью и стабильностью воздействий на объект и субъект менеджмента.
- *Процесс управления* – это совокупность работ, задач или видов деятельности, связанной с управлением, упорядоченная во времени и в пространстве с указанием начала и конца процесса, а также с точным определением входов и выходов.

# Основные компоненты СМ

*Методы управления* - способы осуществления управленческой деятельности, применяемые для постановки и достижения ее целей (организационно-распорядительные, экономические и социально – психологические)

*Управленческий персонал (субъективный фактор)* -осуществляет процесс управления (top management – высшее руководство, middle management – среднее звено управления, sole management – низовое звено)

*Ресурсное обеспечение – материально-техническое, финансовое, **информационное.***

Система менеджмента закреплена в рамках определенной *структуры управления.*

# Системное представление организации: управленческий аспект

