

Презентация по выполнению
рельефа «*Мазай и
зайцы*», в технике
бумагопластика.
(2 занятия)

Презентацию выполнил :
Учитель МХК и технологии
Ромих Владимир
Викторович.

Тема занятия № 1: «Выполнение рельефа Мазай и зайцы в технике бумагопластика»

Цель: Научить изготовлению рельефа с помощью ребра жесткости из бумаги ;

Задачи:

- воспитывать внутреннюю мотивацию для достижения положительного результата;
- развивать навыки аккуратного выполнения на протяжении всей работы ;
- показать возможности пластичных материалов на примере бумаги;

Этапы работы занятия № 1:

Беседа о разнообразии применения в жизни человека современных , бумажных, материалов;

Практическая часть :

Создание эскиза панно , с прорисовкой конструктивного расположения геометрических тел на будущем рельефе;

Оклеивание картона листами цветной бумагой, просушка;

Перенос эскиза на лист;

Изготовление выкроек, имеющих в основании цилиндр по рисунку (из расчета: длина изображения + ее 1/3 часть);

Оклеивание полученных выкроек рельефной бумагой (снять с упаковочного листа из конфетной коробки верхний слой);

Выкраивание ребра жесткости с помощью надреза на изнаночной стороне, с помощью резца или спицы.

Предварительная примерка «туловища и «согнутой руки»;

Склеивание «туловища и «согнутой руки»; просушка;

Анализ качества работы.

Бумагопластика – это техника изготовления рельефов, скульптур из бумаги. Изделие создается на основе конструкции, представляющую собой *систему ребер жесткости*, (плавных изгибов) получаемых в результате деформации листа бумаги.

Традиционно для работы используется тонкая писчая бумага, картон, полукартон, бархатная, плотная рисовальная, чертежная бумага. Для передачи выразительности образа используется различное освещение.



В последнее время, в **бумагопластике** часто используются несколько цветовых сочетаний, или соединение нескольких техник, например: **киригами**, (вырезание бумаги с помощью ножниц или резца) **квиллинг** (бумагоскручивание или бумажная филигрань)



Особого мастерства требует соединение бумаги различной по окраске, цвету, фактуре.



Для многих, работы в этой технике воспринимаются , как что то разовое и сувенирное, не функциональное. Но посмотрев на панно для гостиничного комплекса, невольно проникаешься уважением к труду мастера.



Материалы

- **Бумага:** для конструирования подходит плотная рисовальная или чертежная бумага, позволяющая выполнять сгибание, скручивание, прорезы, гофрирование
- **Для декорирования изделия :** гофрированная, перфорированная, с рисунком различного оттиска; бархатная , слюда для упаковки
- **Выбор бумаги:** отрезать от листа вертикальную и горизонтальную полосу, накрутить на спицу. Развернув , вы увидите, что одна полоса в трещинках (не подходит), а там , где волокна располагаются вдоль полосы - надломов нет (подходит). Выкраиваете детали (особенно цилиндрические) с учетом расположения волокон.

Инструменты:

- **Шило:** необходимо для прокалывания, протяжки полос бумаги, получения спиралевидных форм;
- **Резак канцелярский :** с углом лезвия 45 градусов или меньше;

- **Спицы:** вязальные , любого размера, от 15 до 25 см.;
- **Скрепки:** зажимы необходимы для предварительной примерки и крепежа деталей во время сушки;
- **Угольники, линейки металлические:** длиной от 25-50 см.;
- **Пробойники, дырокол:** необходимы для получения отверстий различного диаметра;
- **Клей:** , желательно ПВА , «Момент» бесцветный
- **Оргалит:** необходим для аккуратного вырезания бумаги резцом;

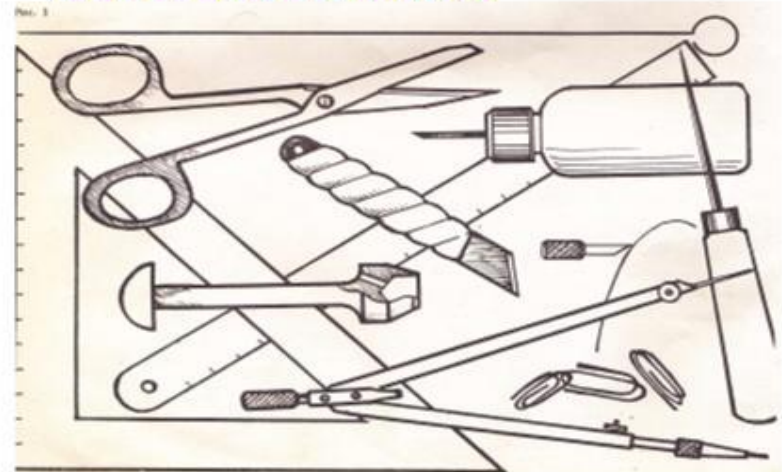

Азбука бумагопластики

- Нанести карандашом линии сгиба: основную тонкую и 2 волнистых пунктирных в направлении основной. Обратной стороной резца выполните надрез по основной линии, перевернув лист - по пунктирным линиям. (рис. 3, а) Формируйте пальцами сгиб по надрезам.
- Нанесите ряд параллельных линий, надрежьте обратной стороной резца, согните, получите гармошку (рис. 4, б)
- Зигзагообразные надрезы выполните в той же последовательности, получите рельеф похожий на стиральную доску

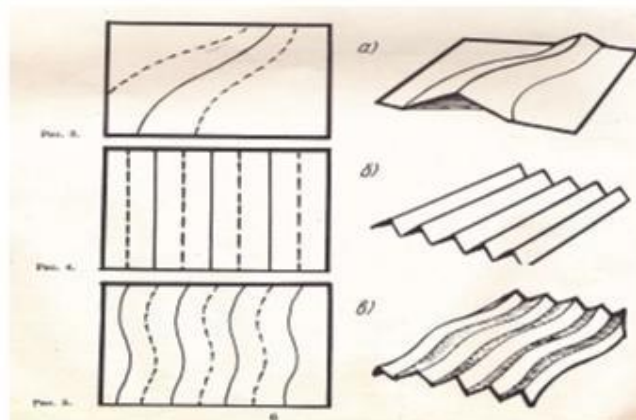

- С интервалом 1-1,5 см нанести с лицевой стороны надрезы, туго скрутить на карандаш, развернуть и сгибом обозначить надрезы

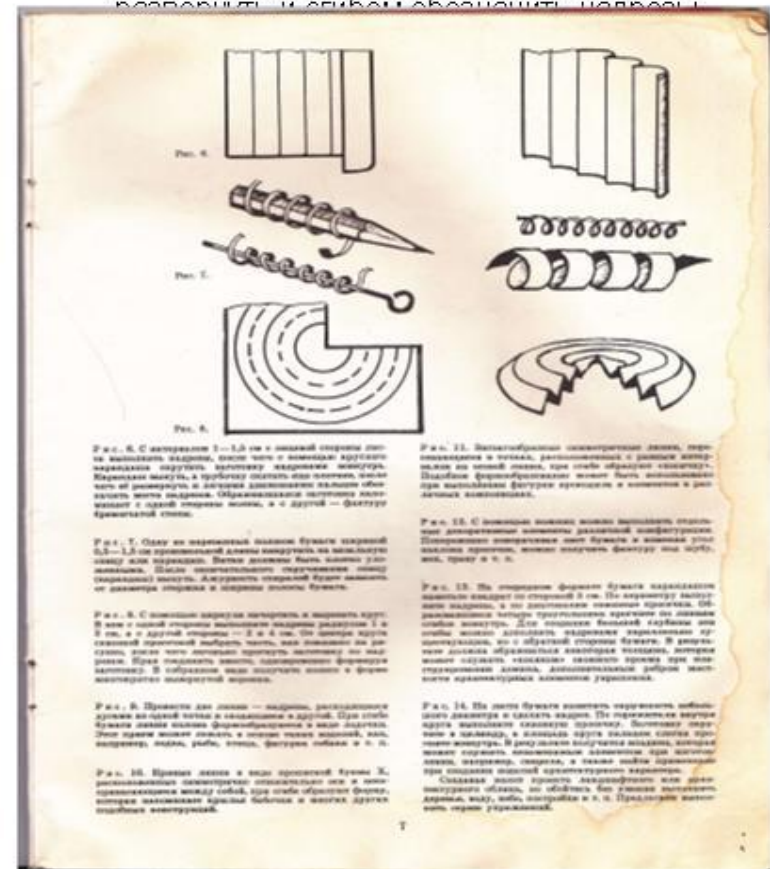

Технологическая карта: Этапы изготовления панно «Мазай и зайцы» в технике бумагопластика

- Создание эскиза панно, с прорисовкой конструктивного расположения геометрических тел на будущем рельефе;
- Оклеивание картона листами цветной бумагой, просушка;
- Перенос эскиза на лист;
- Изготовление выкроек, имеющих в основании цилиндр по рисунку (из расчета: длина изображения + ее 1/3 часть);
- Оклеивание полученных выкроек рельефной бумагой (снять с упаковочного листа из конфетной коробки верхний слой);
- Выкраивание ребра жесткости с помощью надреза на изнаночной стороне, с помощью резца или спицы.
- Предварительная примерка «туловища и «согнутой руки»;
- Склеивание «туловища и «согнутой руки»; просушка;
- Выкраивание, примерка, склеивание короткого «рукава» и «кисти»;
- Соединение туловища, рук, декорирование различными деталями одежды;
- Выкраивание, примерка, склеивание трубочек для ног, декорирование;
- Выкраивание, примерка, склеивание цилиндрической основы для головы из бумаги различной фактуры;
- Выкраивание, примерка, склеивание надбровных дуг, бороды, меха на шапке;
- Выкраивание, примерка, склеивание сумки деда Мазая;
- Выкраивание, примерка, склеивание зайчат;
- Выкраивание, примерка, склеивание лодки по эскизу;
- Изображение деревьев, воды, солнышка с помощью обрезков бумаги;

1 этап

- Создание эскиза панно (расположение композиции на листе, распределение планов, определение главного и второстепенного изображения, прорисовка расположения геометрических тел лежащих в основании фигуры человека, животных);
- Оклеивание картона листами цветной бумагой, просушивание;
- Перенос контуров эскиза на лист;



2 этап

- Изготовление выкроек, имеющих в основании цилиндр или конус выстраивается по размерам с рисунка. Высота и угол выкройки - не меняются, а **примерная длина берется из расчета:**
длина изображения +
ее 1/3 часть +
0,5 см прибавка на сгибы для крепежа;
- Промеривание и подгон выкроек;
- Оклеивание полученных выкроек рельефной бумагой:
 - снять с упаковочного листа из конфетной коробки верхний слой;
 - обводка выкройки с обратной стороны рельефного листа;
 - соединение выкройки и рельефа клеем;



- Выкраивание ребра жесткости с помощью надреза на изнаночной стороне, с помощью резца или спицы.
- Для получения качественного сгиба, необходимо срезать с краев выкройки квадратные окончания. На полученных сгибах, нанести с помощью ножниц надрезы. Это поможет плавному креплению деталей между собой.
- Склеивание конусообразных частей «согнутой руки», наплечника;
 - просушивание;
 - выполнение необходимых косых срезов (в локте), для получения вида согнутой руки;
 - крепление рукава и наплечника;
- Предварительная примерка «туловища и «согнутой руки»;
- Склеивание «туловища и «согнутой руки»; просушка;



Тема занятия № 2 : «*Выполнение рельефа Мазай и зайцы в технике бумагопластика*»

Цель: Научить изготовлению рельефа с помощью ребра жесткости из бумаги ;

Задачи:

- воспитывать внутреннюю мотивацию для достижения положительного результата;
- развивать навыки аккуратного выполнения на протяжении всей работы ;
- показать возможности пластичных материалов на примере бумаги;

Этапы работы занятия № 1:

Беседа о разнообразии применения в жизни человека современных ,
бумажных, материалов;

Практическая часть :

Выкраивание, примерка, склеивание короткого «рукава» и «кисти»;

Соединение туловища, рук, декорирование различными деталями одежды;

Выкраивание, примерка, склеивание трубочек для ног, декорирование;

Выкраивание, примерка, склеивание цилиндрической основы для головы из
бумаги различной фактуры;

Выкраивание, примерка, склеивание надбровных дуг, бороды, меха на шапке;

Выкраивание, примерка, склеивание сумки деда Мазая;

Выкраивание, примерка, склеивание зайчат;

Выкраивание, примерка, склеивание лодки по эскизу;

Изображение деревьев, воды, солнышка с помощью обрезков бумаги;

Анализ качества работы.

- **Выкраивание, примерка, склеивание, короткого «рукава» :**
 - короткий рукав выкраивается по рисунку с эскиза , приклеиваем рельефную бумагу, сушим;
 - для плавного, закругленного сгиба , выкройку можно формировать на фломастере;
- **Кисть выкраиваем по рисунку «сложенных» вместе, внешней и внутренней части ладоней;**
- **Для плавного, закругленного сгиба используйте карандаш, его диаметр меньше диаметра фломастера;**
- **Склеиваем рукав и кисть;**

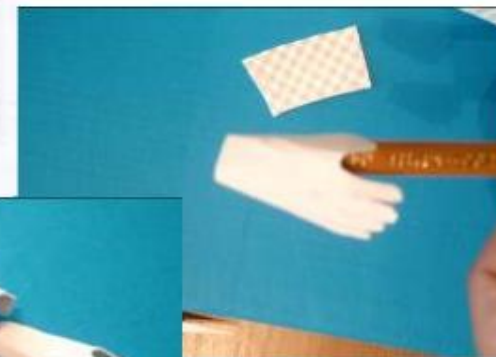

3 этап

- Декорирование частей одежды:
 - вырезаем полоску бумаги длиной около 15 см., надсекаем ее по всей длине с противоположных сторон ножницами и с помощью спицы, стержня для шариковых ручек – слегка закручиваем;
 - полученной «меховой» полосой украшаем края рукавов, верхнюю часть туловища;
 - из разных по рельефу полосок, можно выполнить пояс;
- Соединение всех частей туловища;
- Выполнение ног:
 - склеивание цилиндрических, конусообразных частей (правая состоит из 2 фрагментов);
 - приклеивание «отворотов» на каждый сапог;
 - примерка, крепление с одеждой;



4 этап

- **Выкраивание, примерка, склеивание цилиндрической основы для головы, «крышки» из бумаги различной фактуры:**
- **Выкраивание, примерка, склеивание частей головы:**
 - **надбровные дуги:** на кусочке бумаги, размером меньше цилиндра головы на 1/3, проводим вертикальные и горизонтальные оси, как при рисовании лица;
 - вправо и влево откладываем ширину переносицы, надбровных дуг (чем длиннее линии, тем плавней изгиб);
 - отступаем вниз 2-3 мм. и дублируем линию до нижней части носа;
 - надсекаем обратной стороной резака или ножниц полученные линии;
 - аккуратно надрезаем горизонтальную линию в нижней части носа и вертикальную линию идущую снизу вверх до носа;
 - сгибаем;
 - **склеиваем** : надрез внизу носа, одновременно еще раз приминаем надбровные дуги, склеиваем их в височной части
 - **борода и усы** : по линии челюсти делаем насечку обратной стороной резака, края выкройки надрезаем ножницами по движению направления волос, усы вырезаем по форме и надрезаем;
 - мех на шапке: на полоске рисуем козырек по ширине надбровных дуг, чуть меньше уши шапки, надрезаем по направлению ворса;
- **Дополнительные части волос и бороды:** полоску бумаги, шириной 20-30 мм. надрезаем поперек;
- **Закручиваем** все детали изображающие волосы или мех;



- Склеиваем поочередно на цилиндре: надбровные дуги, бороду, усы, дополняем по необходимости частями волос, мех на шапке; загибаем уши в соответствии с образом Маая;
- Из узкой полоски скручиваем глаза, слегка сжимаем их и крепим;
- По необходимости подкручиваем ворсистые части;



5 этап

■ Выкраивание, примерка, склеивание зайчат:

- **туловище:** за основу берем размеры с эскиза (высота и ширина), получаем прямоугольник, в верхней части определяем место грудины, от полученной точки проводим плавные, закругленные линии во все углы;
- надсекаем, складываем;
- разрезаем верхний треугольник до грудины и склеиваем;
- возможно нанести насечки по контуру линии лап, спины, взять за основу овал или цилиндр;
- **мордочка:** за основу берем размеры с эскиза, проводим линии показывающие лобную часть, правую и левую стороны;
- надрезаем условную линию идущую от носа до лба;
- вырезаем глаза по нижней линии, надсекаем верхнюю часть века, складываем;
- **уши;** складываем полоску бумаги пополам, отмечаем длину и вырезаем, еще раз фиксируем сгиб, если нужно надрезаем половинку в средней части и загибаем в сторону уха косо

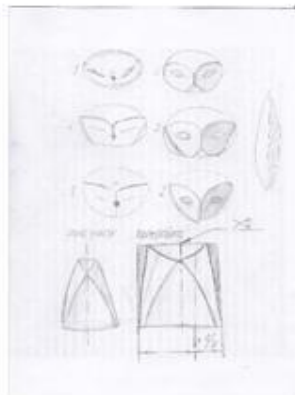

2017 год.

6 этап

- Выкраивание, примерка, склеивание лодки по эскизу:
 - берем размеры лодки с эскиза
+ 10-15 мм. на изгибы для придания объема, приклеиваем;
- «Сажаем» зайчат в лодку;
- Изображение деревьев, воды, солнышка, выполняем с помощью обрезков бумаги, смоченные клеем они хорошо крепятся в соответствии с замыслом;
- Весло выполняется из трубочки и овальной полоски;
 - аккуратно крепится за кисти рук, с некоторым наклоном вперед;
- Сумка выкраивается, как обычная развертка, украшается бахромой и рельефными обрезками;
- Ремешок сумки выполнен из смоченной клеем полоски, высушенный клей позволяет задавать ему любую форму и направление;

