

Государственное бюджетное общеобразовательное учреждение
средняя общеобразовательная школа № 39
Невского района Санкт-Петербурга

«Рисунок – основа изобразительного творчества»

Учитель ИЗО: Иванов В.Г.

Цель урока: познакомить учащихся с понятием «рисунок», его видами, техникой работы над рисунком, рассказать о наброске, его значении для художника, развивать в учениках творческие способности.

Внимание вопрос:

1. Какие виды рисунка вы знаете?
2. Что может рассказать рисунок о его творце?
3. Какие художественные материалы использовали известные художники?
4. В чем их достоинство и преимущество?
5. Приведите примеры использования известных художественных материалов в творчестве одного художника?



Рисунком называется какое-либо изображение, выполненное от руки с помощью графических средств - контурной линии, штриха, пятна.



«Рисунок - это высшая честность искусства. Рисовать вовсе не значит просто обводить контуры. Рисунок - это еще и выразительность, внутренняя форма, план, моделировка. Надо рисовать беспрестанно, рисовать глазами, когда нет возможности рисовать карандашом. »

Жан Огюст Доминик Энгр



Набросок - это рисунок, сделанный без особой затраты времени.



**«Боярыня
Морозова»
В. Суриков**

Эскиз - быстро выполненный свободный рисунок



Зарисовка - рисунок с натуры, выполненный, как правило, вне мастерской с целью собирания материала для более значительной работы.



Рисунок бывает долгим, изучающим, детальным, выполненным с натуры для закрепления определенных навыков.

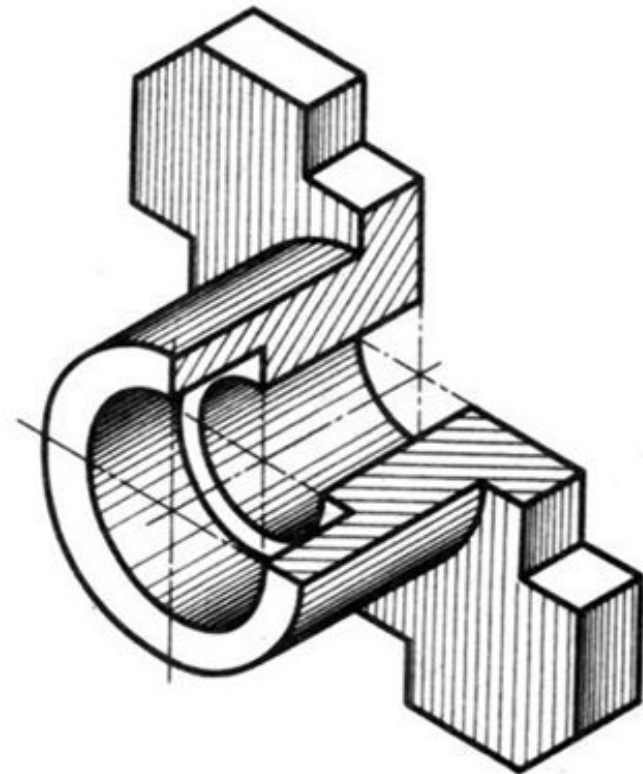
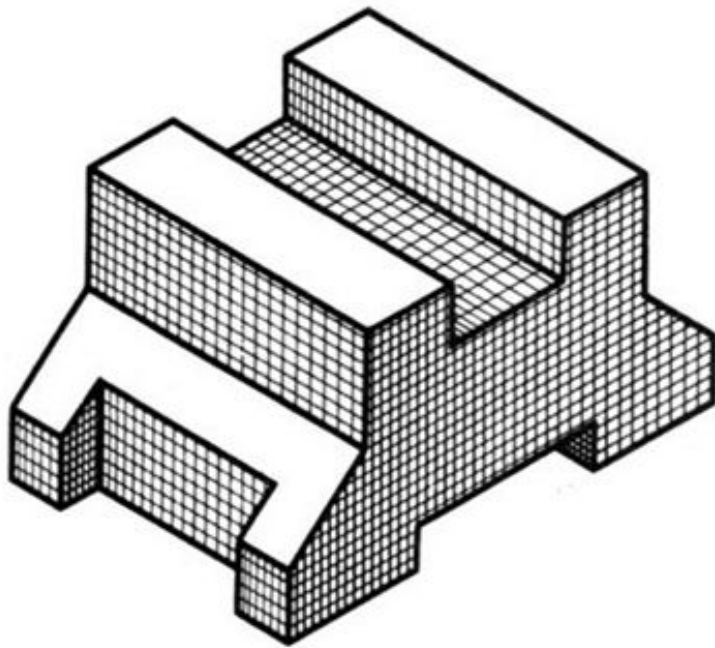

*Образец выполнения работы по теме
«Технический рисунок модели. Нанесение света и тени
на поверхности модели»*

Технический рисунок используется для объяснения работы какого-либо прибора.

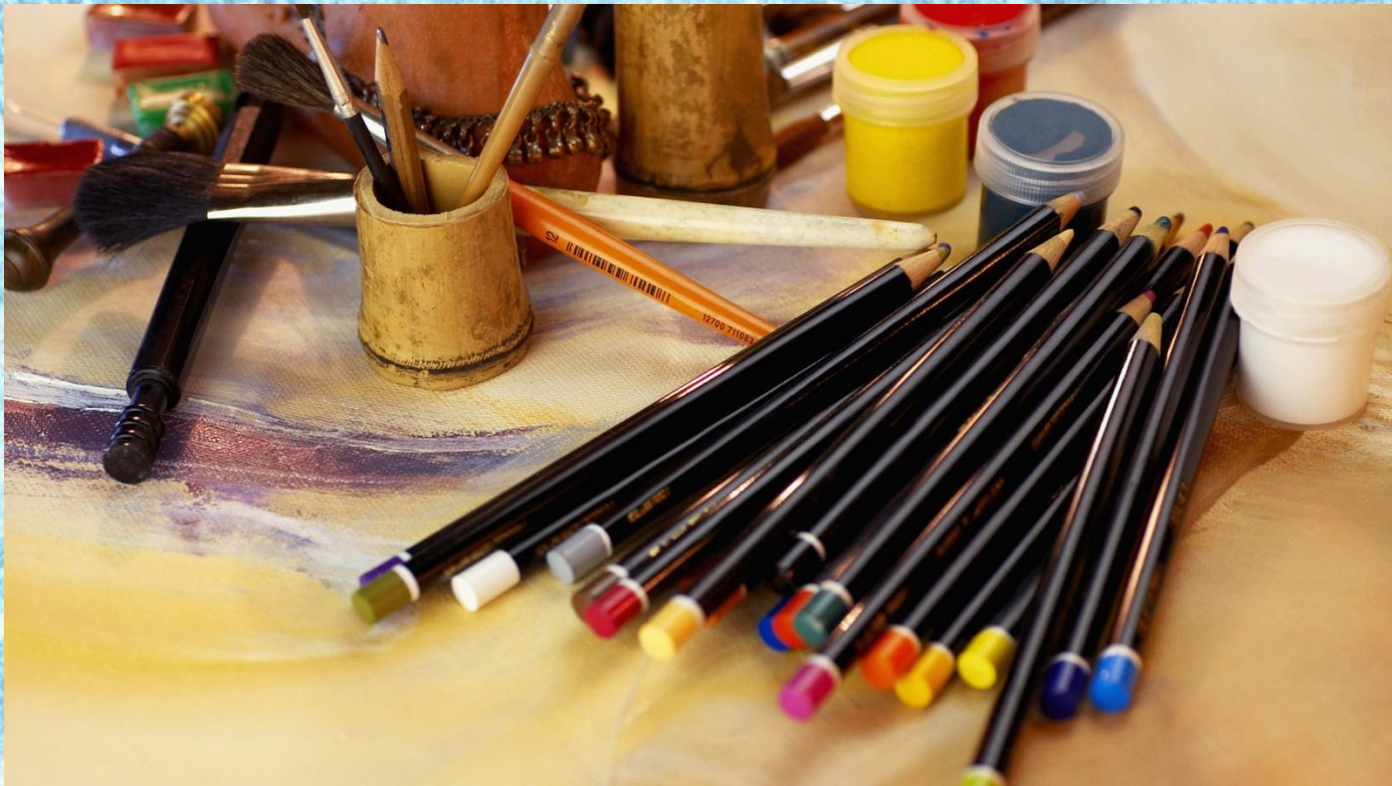

К материально-техническим средствам относятся бумага, акварель, гуашь, кисти, перья, палитра и другие материалы, инструменты и принадлежности, с помощью которых осуществляется изобразительная деятельность.

Задание:

выполнить зарисовки травянистых растений

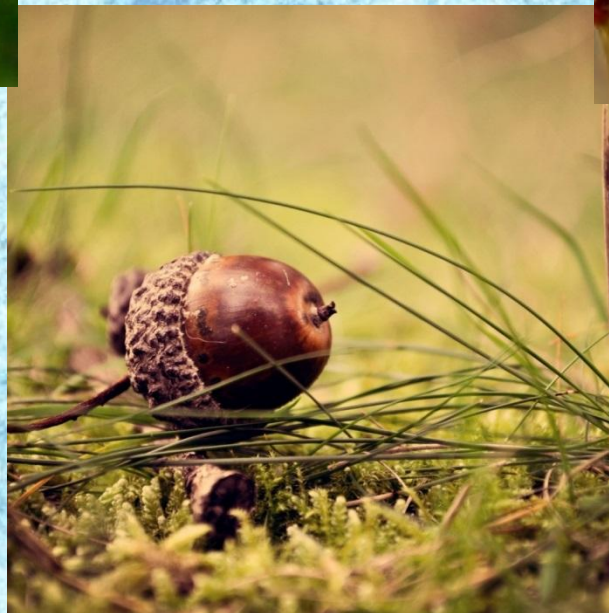



Могут руки людей сделать чудо любое:
И по белому полю можно выткать цветы,
И по синему небу вышить солнце златое,
Чтобы стало чуть больше на земле
красоты.

Я возьму в руки нить и простую тряпицу,
И немного фантазии и волшебства,
И сошью я такое, что вам не приснится,
Только чтобы на свете жила красота.
Чтобы только сияли улыбками лица,
Только чтобы на свете жила красота.

В. Высоцкий