

# МАССОВЫЕ, ОБЩЕДОСТУПНЫЕ ИСКУССТВА (ФОТОГРАФИЯ)

Бронникова Е.А. учитель  
изобразительного искусства,  
искусства и МХК

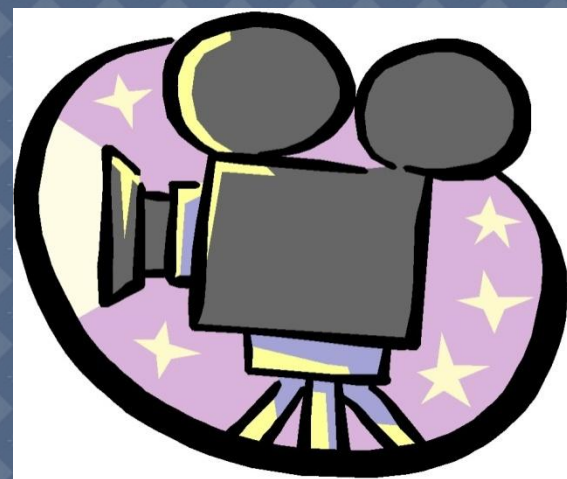

# ПОНЯТИЕ МАССОВОГО ИСКУССТВА

Массовое искусство рассчитано на самый *широкий круг зрителей*, общедоступное, простое по форме, не требующее специальной подготовки для понимания. К массовому искусству относят произведения, распространяемые через *средства массовой коммуникации* (кино, телевидение), *печатную графику*, *популярную музыку*, продукты *художественной индустрии*, рассчитанные на вкус широкого

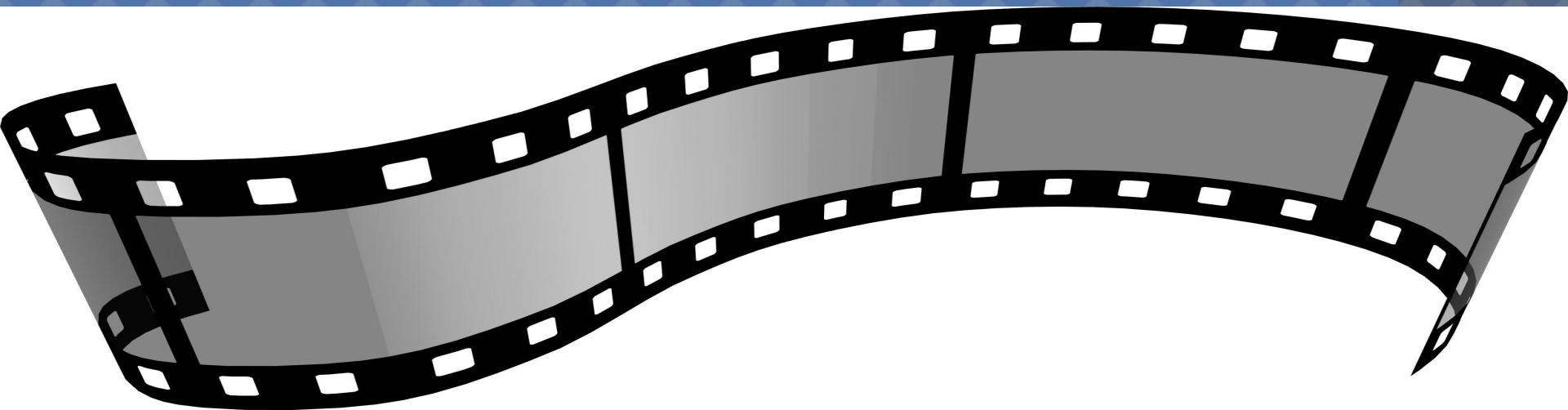

**В XX веке среди широкого круга зрителей большую популярность приобрели *виды искусства, связанные с техническим прогрессом:***

- *фотография*
- *кино*
- *телевидение*
- *продукция полиграфической промышленности (книги, журналы, газеты)*



# ФОТОГРАФИЯ

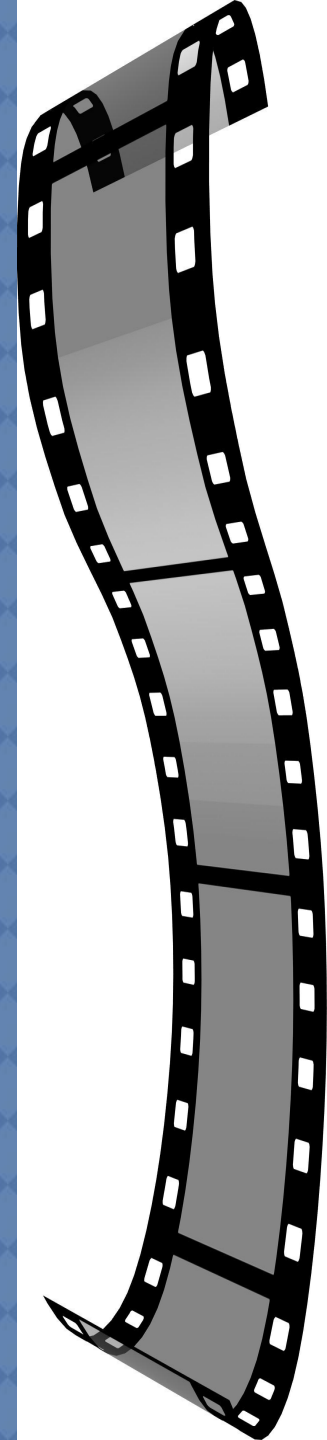

# ИСТОРИЯ ФОТОГРАФИИ

Слово «*фотография*» переводится как «*светопись*».  
Техника фотографирования основана на знакомом людям с древности *оптическом эффекте*: луч света, попадая в небольшое отверстие камеры, дает на ее противоположной стенке перевернутое изображение освещенных предметов.

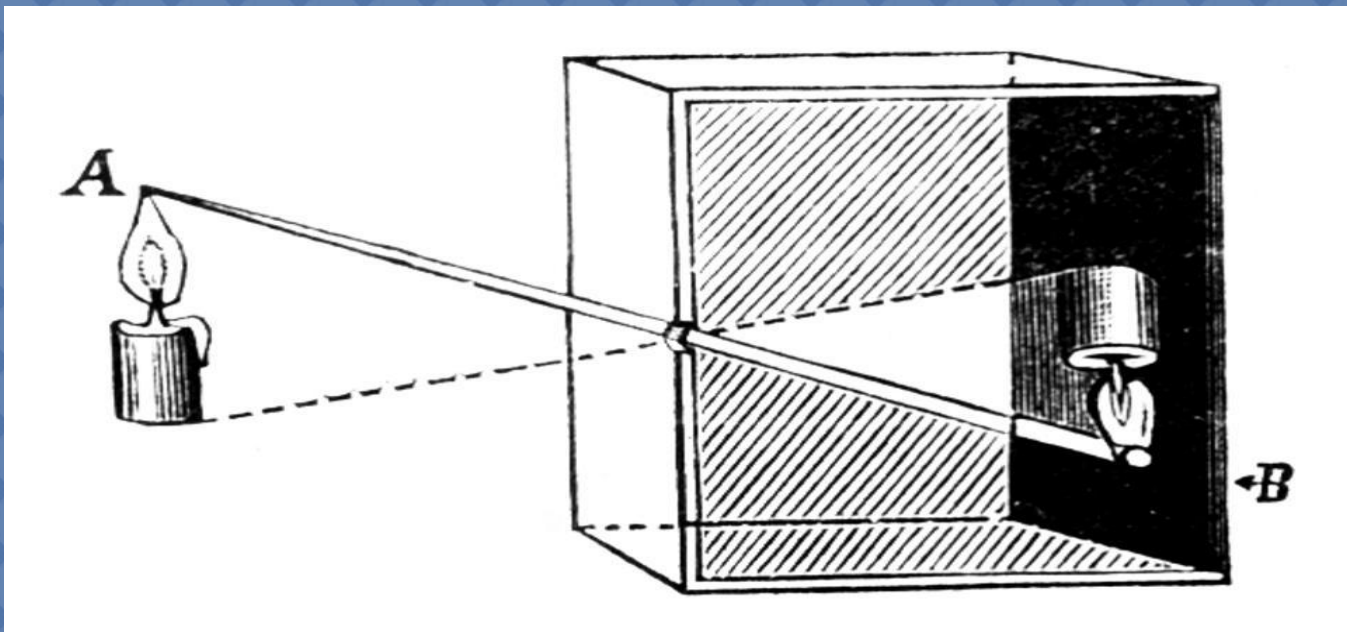

Способность света *рисовать картины мира* в камере-обскуре (темной комнате с маленьким отверстием в стене) было известно еще со времен Аристотеля.



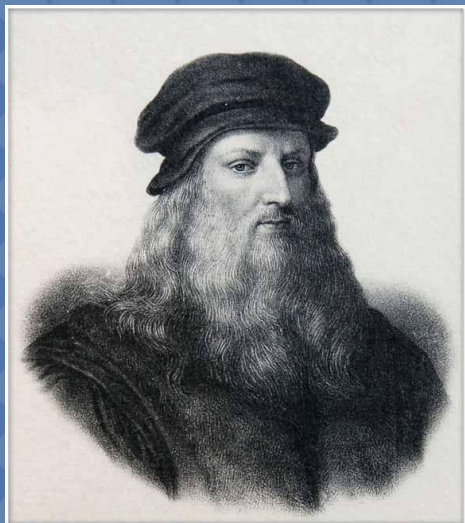

*Леонардо да Винчи  
приспособил  
камеру-обскуру для  
зарисовок с натуры,  
и к началу XIX века  
ей уже пользовались  
многие художники.*

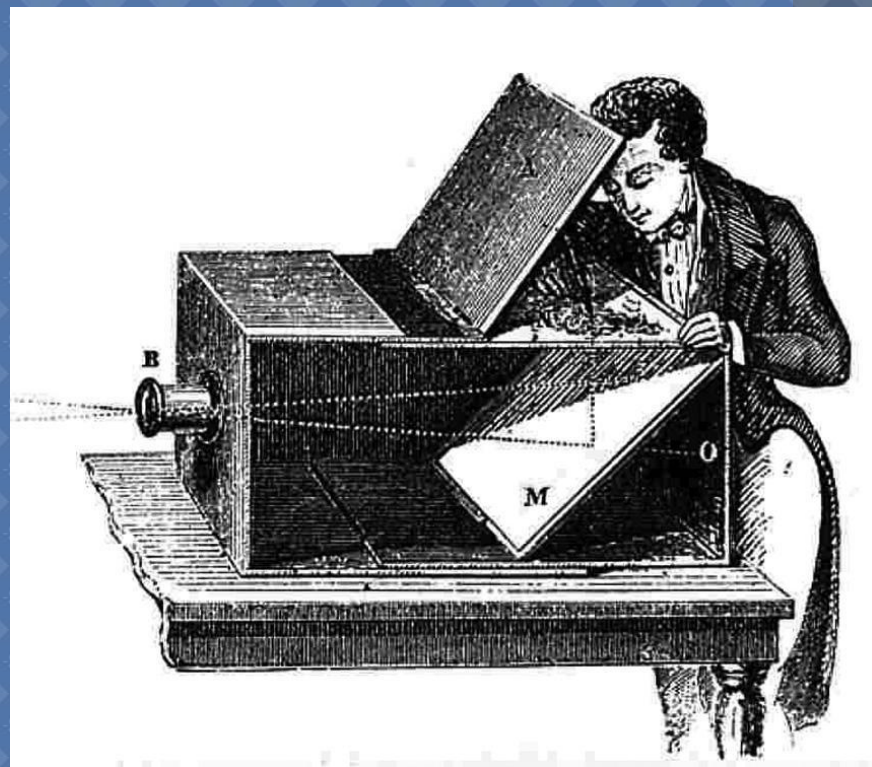

До открытия  
фотографии оставалось  
совсем немного —  
научиться фиксировать  
получаемые  
изображения. Многие  
изобретатели бились  
над решением этой  
задачи, но сделал это  
француз  
*Луи Жак Манде Дагерр.*

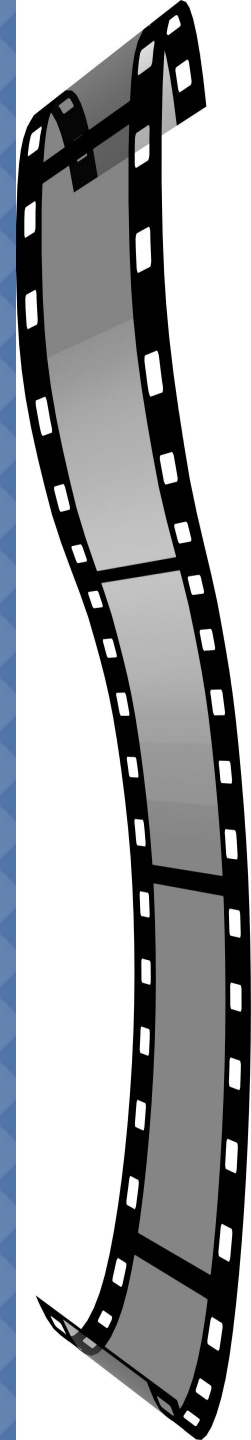
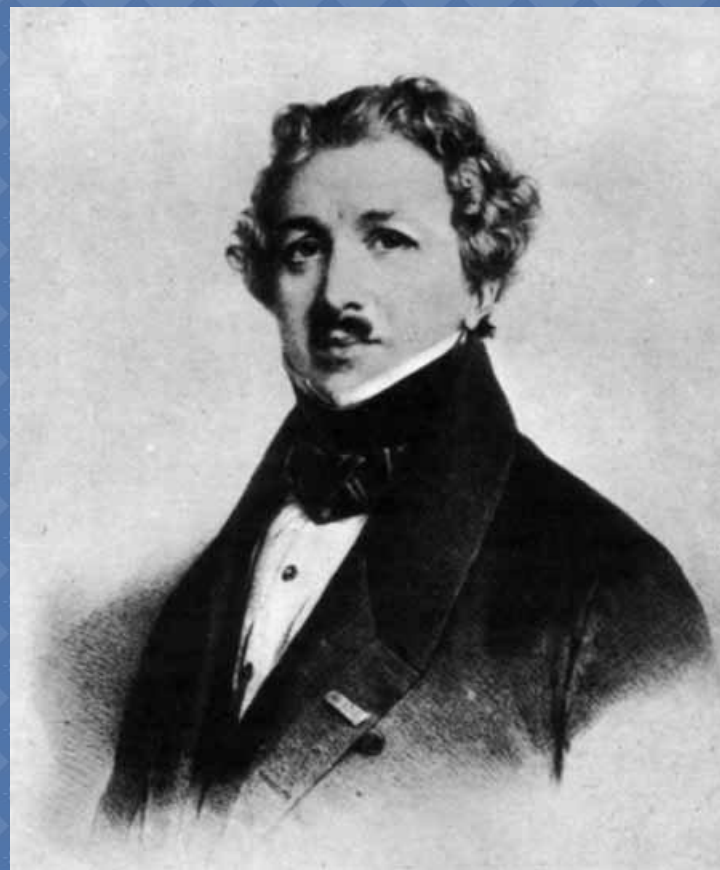



Далее отверстие в стене камеры-обскуры было заменено *линзой*, обеспечивавшей более четкое изображение, а зеркало позволило развернуть его на  $180^\circ$  и придать ему нормальный вид.

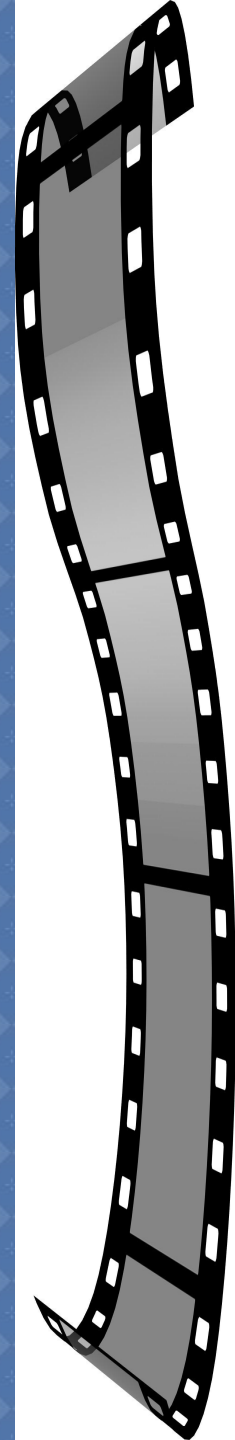
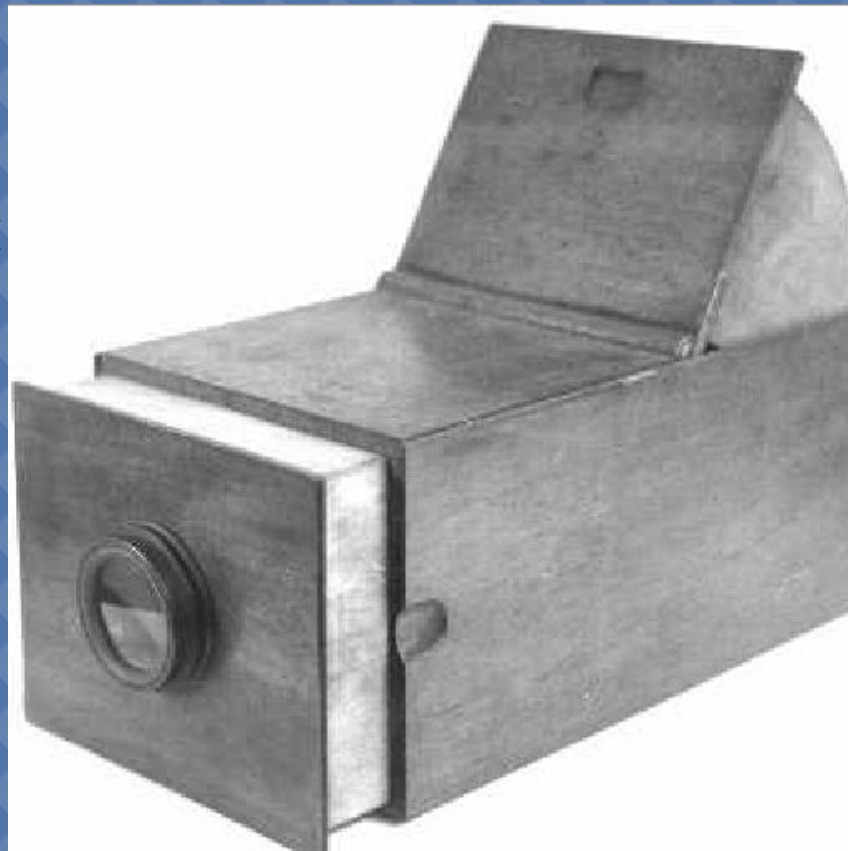

*Переносными камерами*  
подобного рода обычно  
пользовались художники.  
Они проецировали объект  
на экран из матового  
стекла, что давало  
возможность легко обвести  
контуры изображения, а  
затем сделать точный  
рисунок.  
Это был *фотоаппарат* в  
первоначальном виде.  
Осталось изобрести  
*светочувствительную*  
*пленку*.

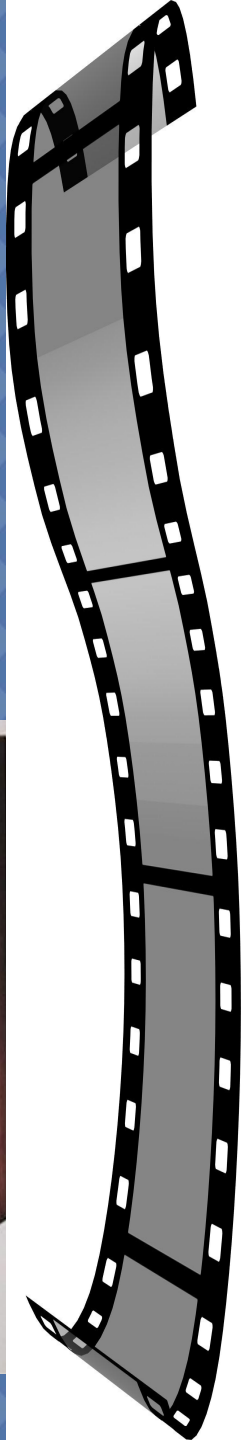

Дагеротипия — фотографический процесс, способ непосредственного получения при съёмке изображения.

Считается первым (1839 год) *практическим способом фотографирования.*

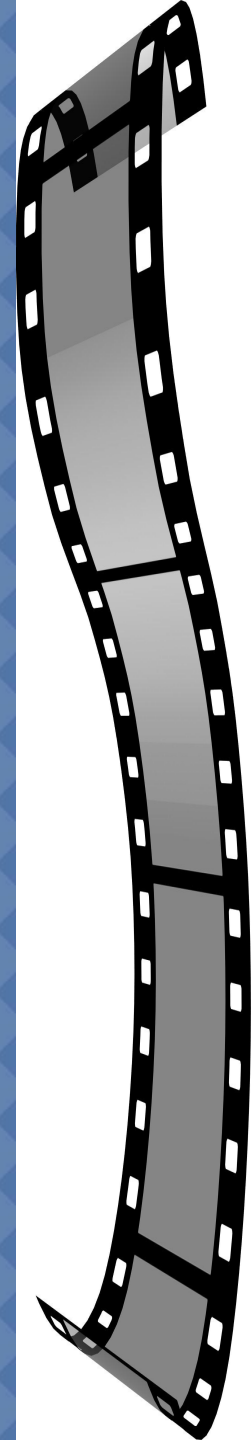

В качестве *фотоматериала*  
ИСПОЛЬЗОВАЛИ  
*посеребрённую медную пластинку.*

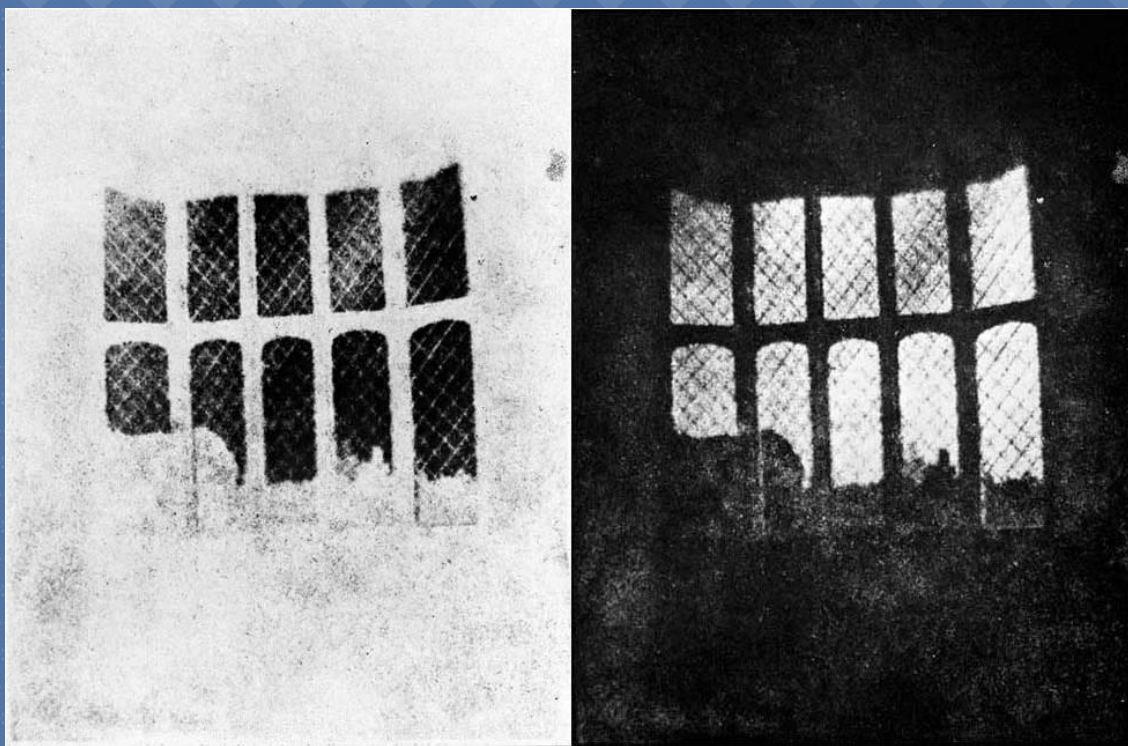

**В XIX веке англичанин Уильям Генри Фокс Талбот добился получения любого количества позитивных отпечатков с одного фотонегатива. Он начал экспериментировать с бумагой, пропитанной светочувствительным нитратом серебра. К 1841 г. усовершенствовал свой метод и представил на суд публики свои фотографии.**

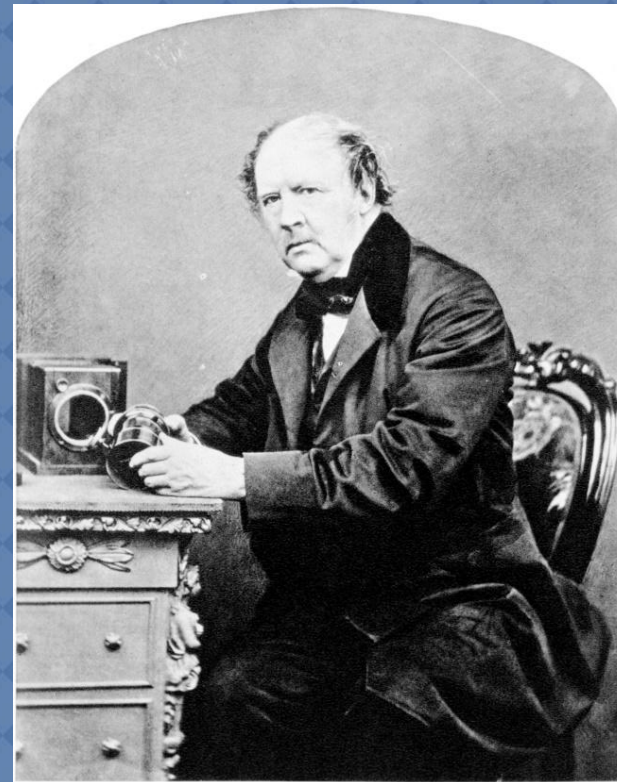



*Первая качественная фотография, Ф.Талбот, 1842*

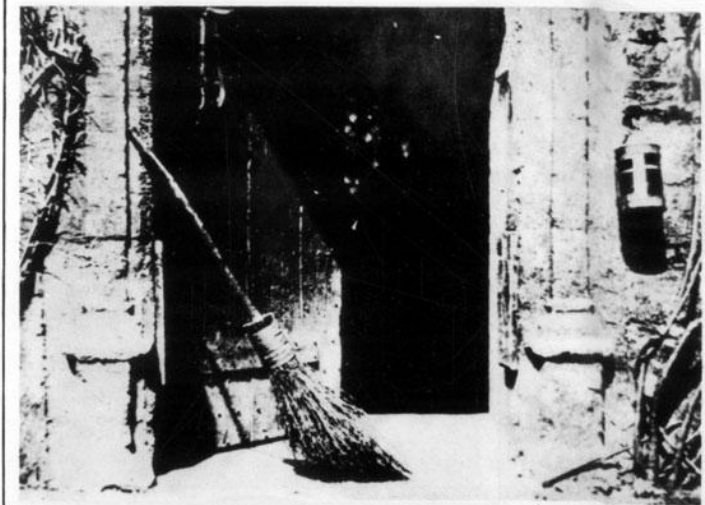

## **ФОТОГРАФИИ ТАЛБОТА**

Английский скульптор  
*Фредерик Скотт Арчер*  
стал получать  
изображение на  
*стеклянной пластине,*  
*покрытой эмульсией*  
*йодистого серебра,*  
смешанного с вязким,  
густым веществом под  
названием коллодий.



Frederick Scott Archer 1813–1857

**Изобретатель *Джордж  
Истмен***  
в конце XIX века нашел  
способ получения *пленки,*  
*способной заменить*  
*стеклянные пластинки.*

Гибкая пленка со  
светочувствительной  
эмульсией сворачивалась в  
рулон, позволяя сделать  
несколько снимков без  
перезарядки фотоаппарата.

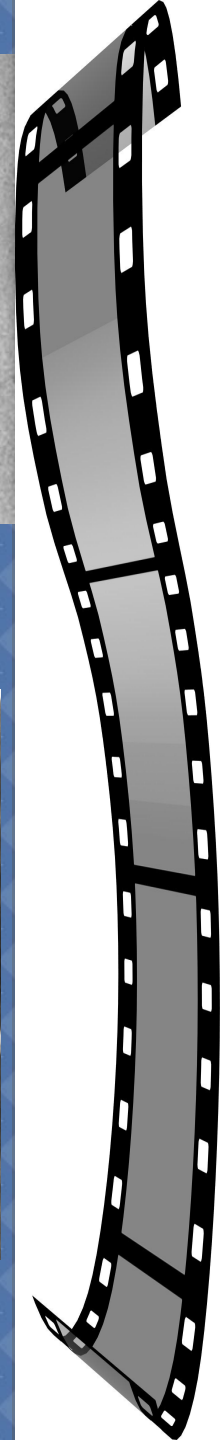
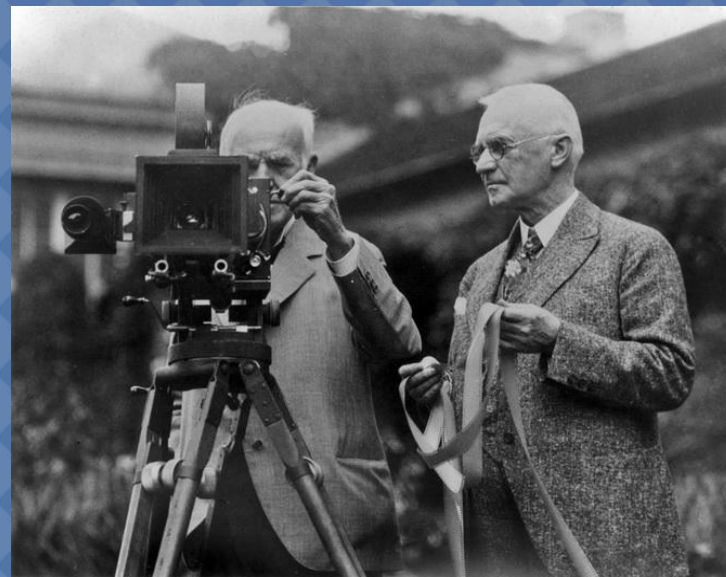



Начиная с 1854 г. в продаже появились портреты на картонных паспарту, их называли *визитными карточками*.

*Художников, лишившихся работы после появления фотокамеры, привлекали для раскрашивания фотографий вручную.*



Поначалу увлечение фотографией было доступно  
лишь *обеспеченным людям.*

Достоянием *широкой публики* фотография стала лишь с появлением  
*дешевого портативного аппарата и пленки в рулонах,* созданных в конце  
XIX века американцем *Истменом.*



# ЗНАЧЕНИЕ ФОТОГРАФИИ

На фотографии стали возлагать большие надежды.

Ученые считали ее незаменимым *средством для наблюдений.*

А социологи решили, что фотография *поможет укрепить семейные узы.*



Фотография, являясь одним из самых распространенных средств массовой коммуникации, имеет огромное историческое значение как *свидетель своего времени*

Особенность изобразительного образа в фотографии заключается в его *документальности*, так как он *всегда объект реального мира или момент действительности.*

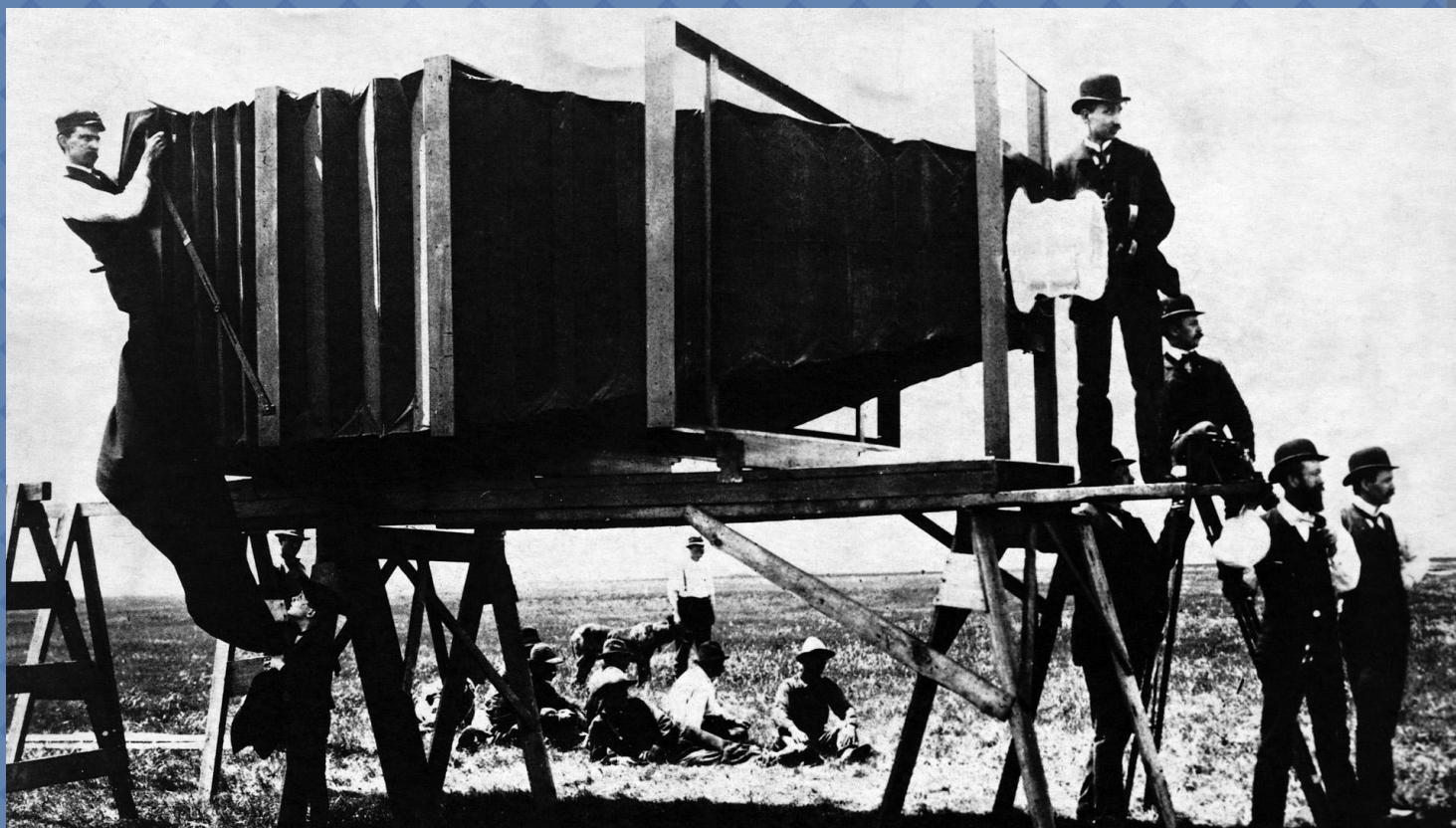

# ХУДОЖЕСТВЕННАЯ ФОТОГРАФИЯ

Благодаря  
художественной  
фотографии мы можем  
увидеть разные страны,  
животных, подводный  
мир океана,  
памятники архитектуры,  
людей и т. д.

*Свое отношение к миру  
автор передает через  
выбор момента съемки,  
ракурс, распределение  
света и тени.*







# ЖАНРЫ ФОТОГРАФИИ

## Пейзаж

## Портрет



## Натюрморт

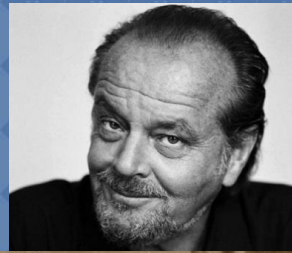



# СРЕДСТВА ВЫРАЗИТЕЛЬНОСТИ ФОТОГРАФИИ

- Композиция
- Сюжетно-композиционный центр
- Гармония
- Движение и ритм
- Контраст и аналогия
- Масштабность и перспектива
- Свет
- Цвет
- Ракурс



# ЧЕМ ФОТОГРАФИЯ ОТЛИЧАЕТСЯ ОТ ЖИВОПИСИ?



*Фотография ловит мгновения, передает  
одномоментный образ происходящего события, тем  
самым переводя его в вечность.*

Сегодня техника фотографирования, пережив множество усовершенствований, достигла *цифрового уровня*.

*Компьютер* помогает добиться *необычайного эффекта* в фотографии, дает возможность *соединять различные объекты, трансформировать* или частично *менять форму, фактуру или цвет предметов, комбинировать* объекты наподобие коллажа.



# ИСКУССТВО ЧЁРНО-БЕЛОЙ ФОТОГРАФИИ

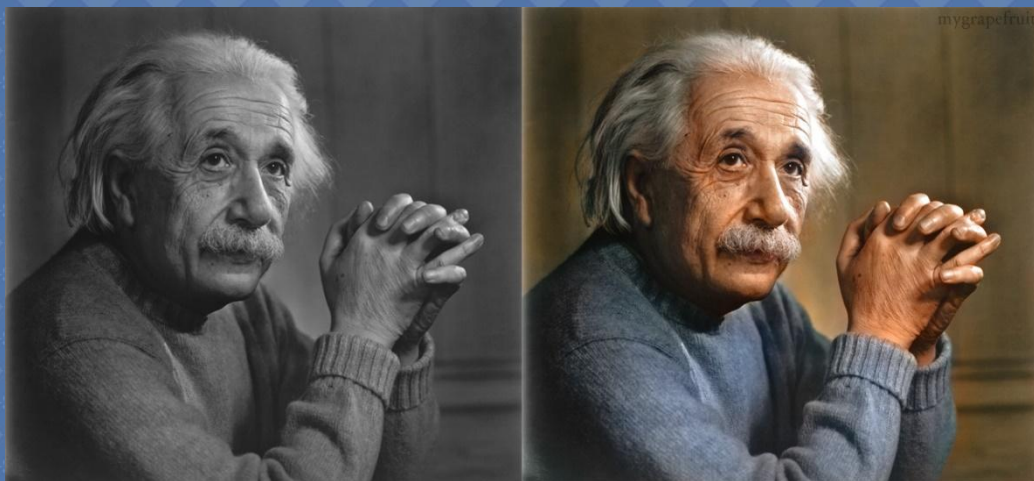



500









# ТВОРЧЕСКОЕ ЗАДАНИЕ

- Сделайте, используя цифровой фотоаппарат, компьютерную презентацию на одну из тем: *«Моя семья»*, *«Мир моих увлечений»*, *«Друзья»*.
- Создайте *портретную галерею* одноклассников, друзей, родственников, выбрав их самые яркие жесты, мимику, передающие образ. Напишите короткие литературные комментарии к серии фотографий.

