

# Изобразительное искусство с элементами черчения

*Валиева Зимфира  
Самигулловна,*

учитель ИЗО, черчения,  
технологии высшей категории  
МАОУ «СОШ №5»

# Открытый урок

---

И, поистине, живопись – это наука и законная дочь природы, ибо она порождена природой.

*Леонардо да Винчи*

## Перспективы в живописи: страницы истории

- «Ортогональная» живопись Древнего Египта.
- «Параллельная» живопись средневекового Китая и Японии.
- Линейная перспектива Возрождения.
- Обратная перспектива живописи Древней Руси.
- Многомерность пространства художников XX века.

# «Ортогональная» живопись Древнего Египта

## «Философия вечности» в образах древнеегипетской живописи



Тутанхамон с  
женой. Спинка  
золотого трона



# ИСКУССТВО ДРЕВНЕГО ЕГИПТА



*Умерший, поклоняющийся фениксу в солнечной барке.*



*Роспись в гробнице. Новое царство*





*Прогон скота.  
(Древнеегипетская  
изображение)*

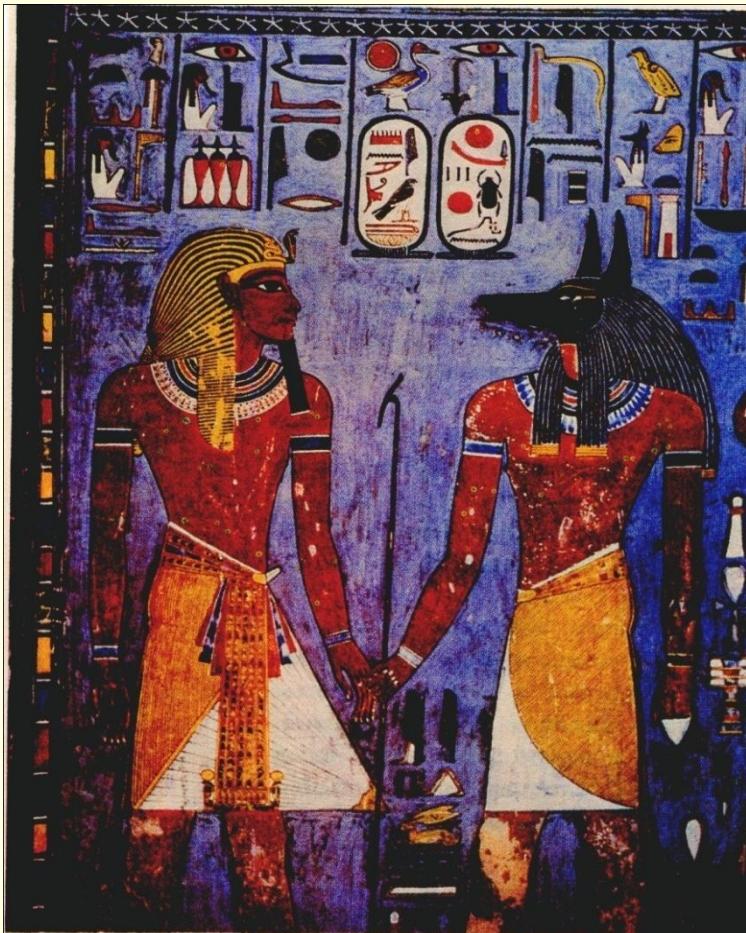

*Изображение фараона с  
богом Анубисом.  
(Древнеегипетская  
роспись)*



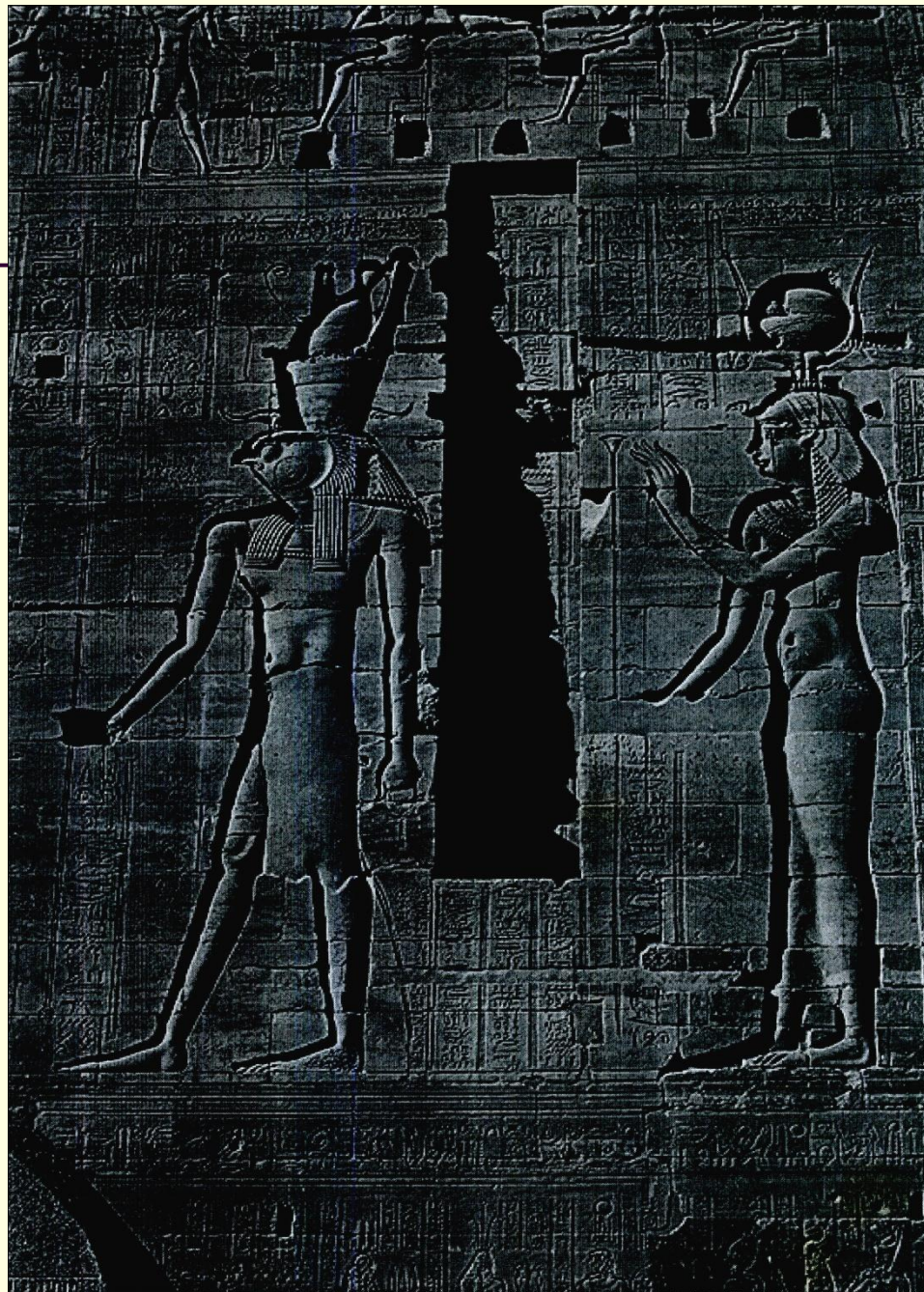

# Прямоугольное (ортогональное) проецирование

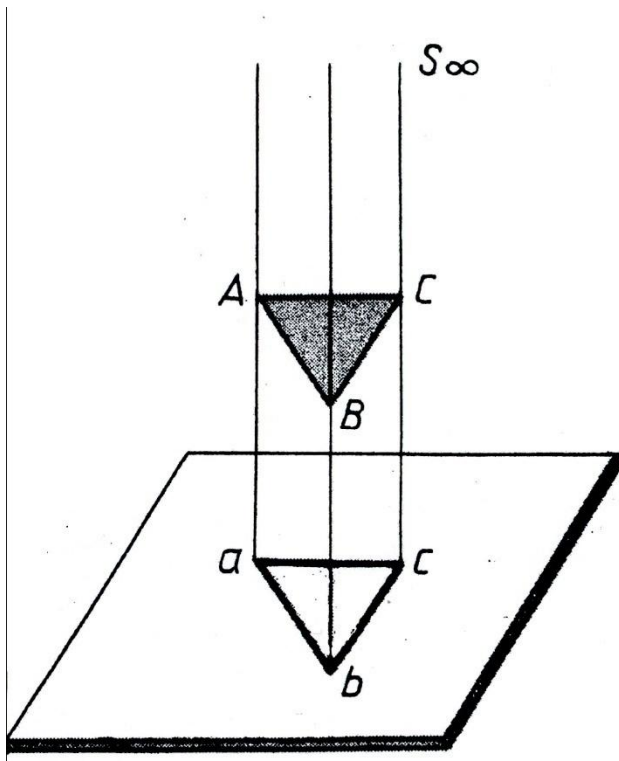

*Проецирование на одну  
плоскость проекций*

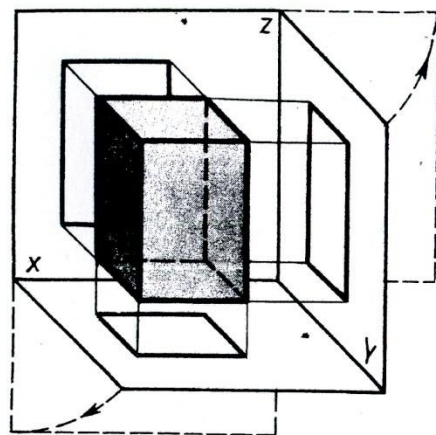

*Проецирование на три  
плоскости проекций*

(a)

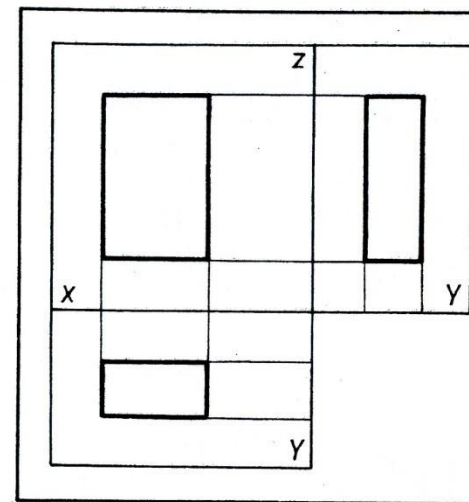

*Проекции предмета  
(три вида)*

# Аксонометрия – система параллельного проецирования

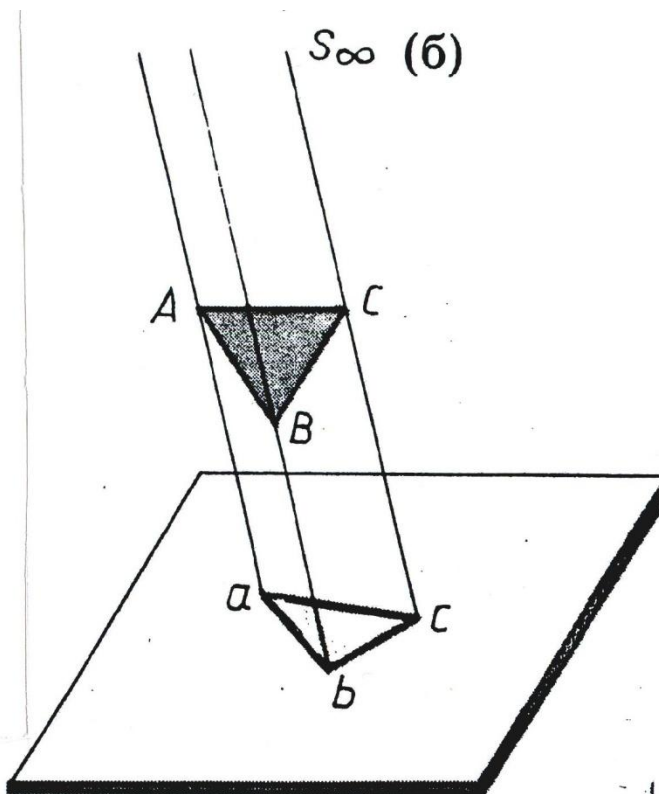

*Параллельное проецирование*

*Аксонометрия (от греч. ось, измеряю), измерение по осям*

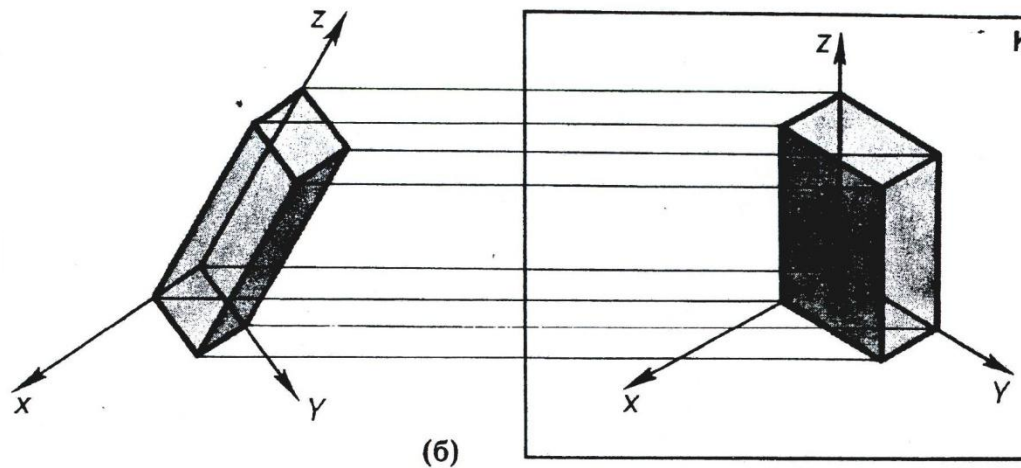

*Образование аксонометрических проекций прямоугольника*



# «Параллельная живопись» средневекового Китая и Японии

---



*МУ-КИ. Сорокопут на  
сосне. XII в. Китай*

---



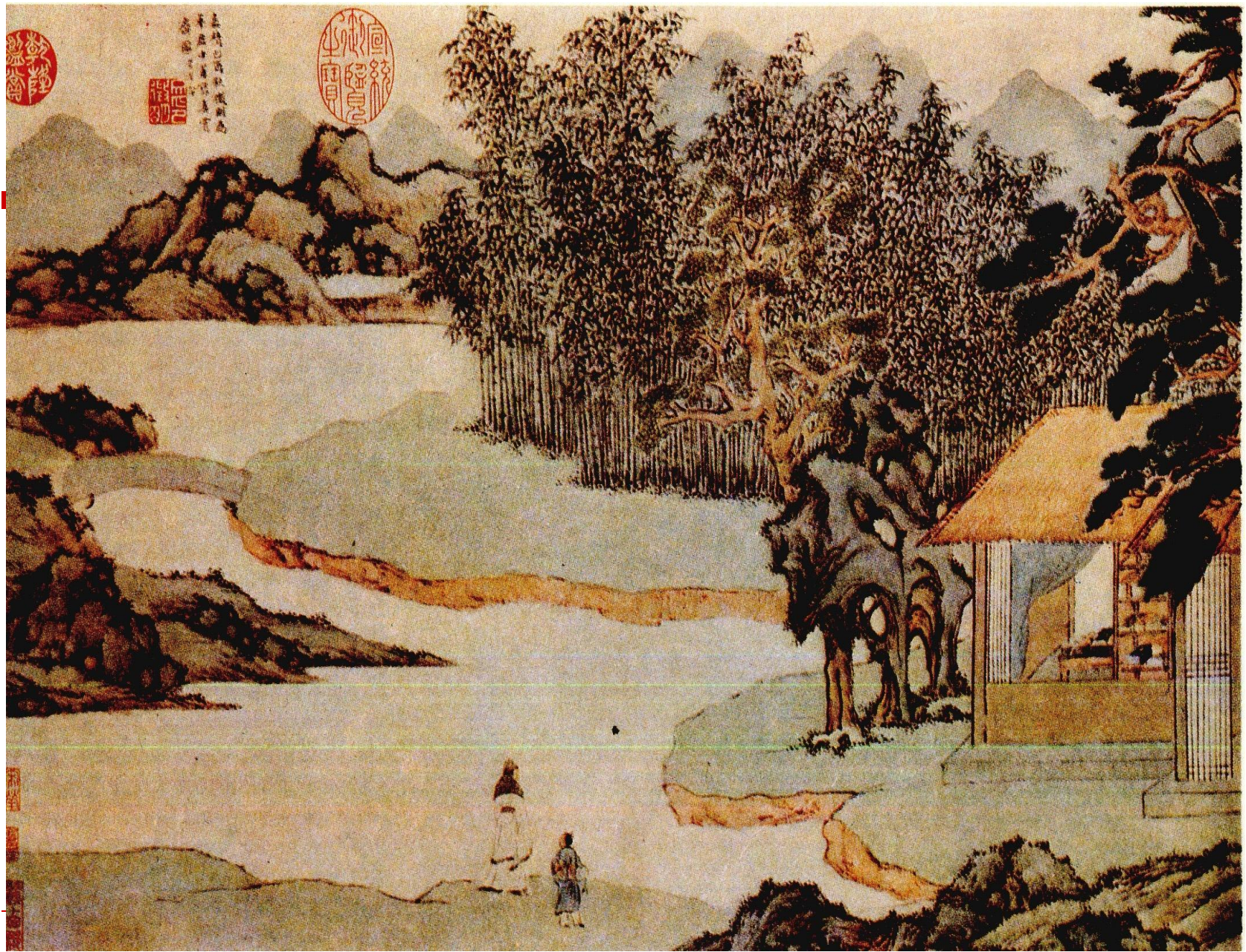





---

*Ли Чжао – дао (?).*

*Путники в горах.*

*Фрагмент свитка на  
шелку. Конец VII –  
начало VIII в.*

---



# Ренессансная перспектива



*Рафаэль.  
«Афинская  
школа»*





*Платон и Аристотель*

# Ренессансная перспектива



*Леонардо да Винчи.  
Тайная вечеря*

*Все проблемы  
Перспективы  
можно пояснить  
при помощи пяти  
терминов  
математики:  
точка, линия, угол,  
поверхность и тело*

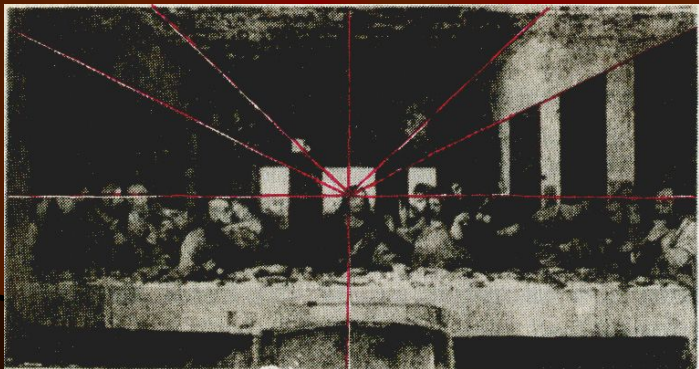

*Перспективный анализ  
«Тайной вечера»*



# Важнейшие виды проекций

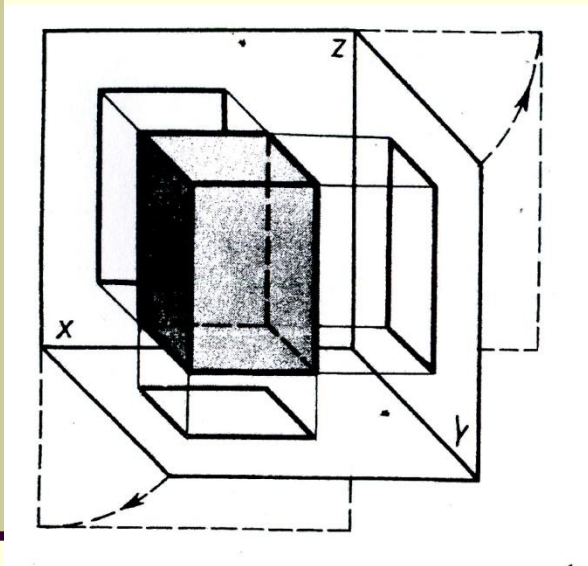

*Ортогональное  
проецирование*

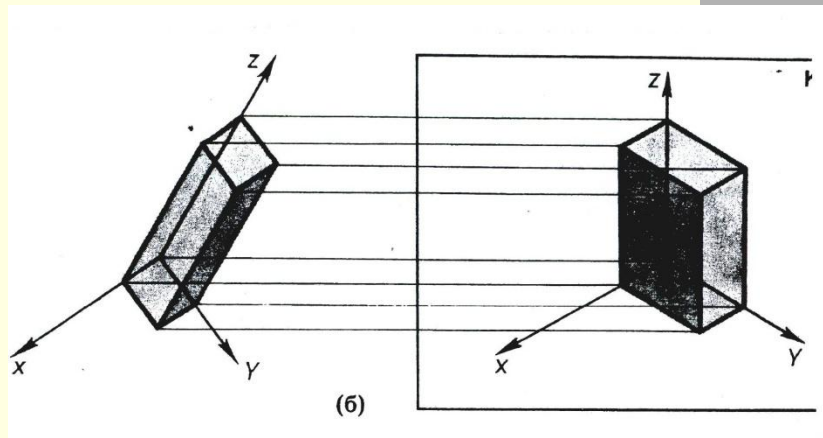

*Параллельное проецирование  
(аксонометрическая проекция)*

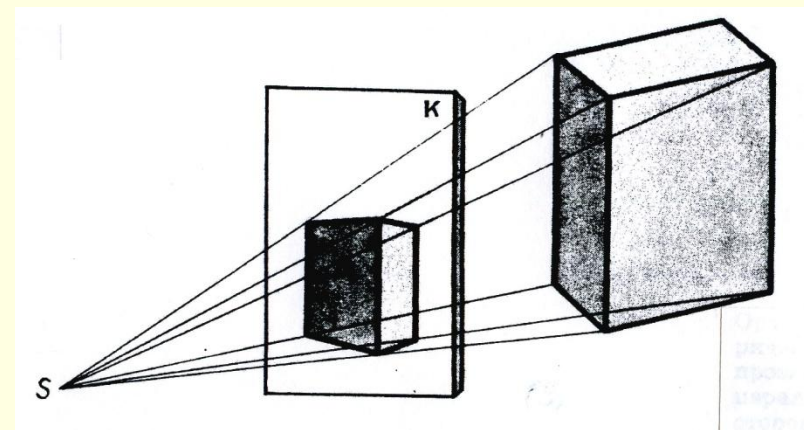

*Центральное проецирование*

# Центральное проецирование

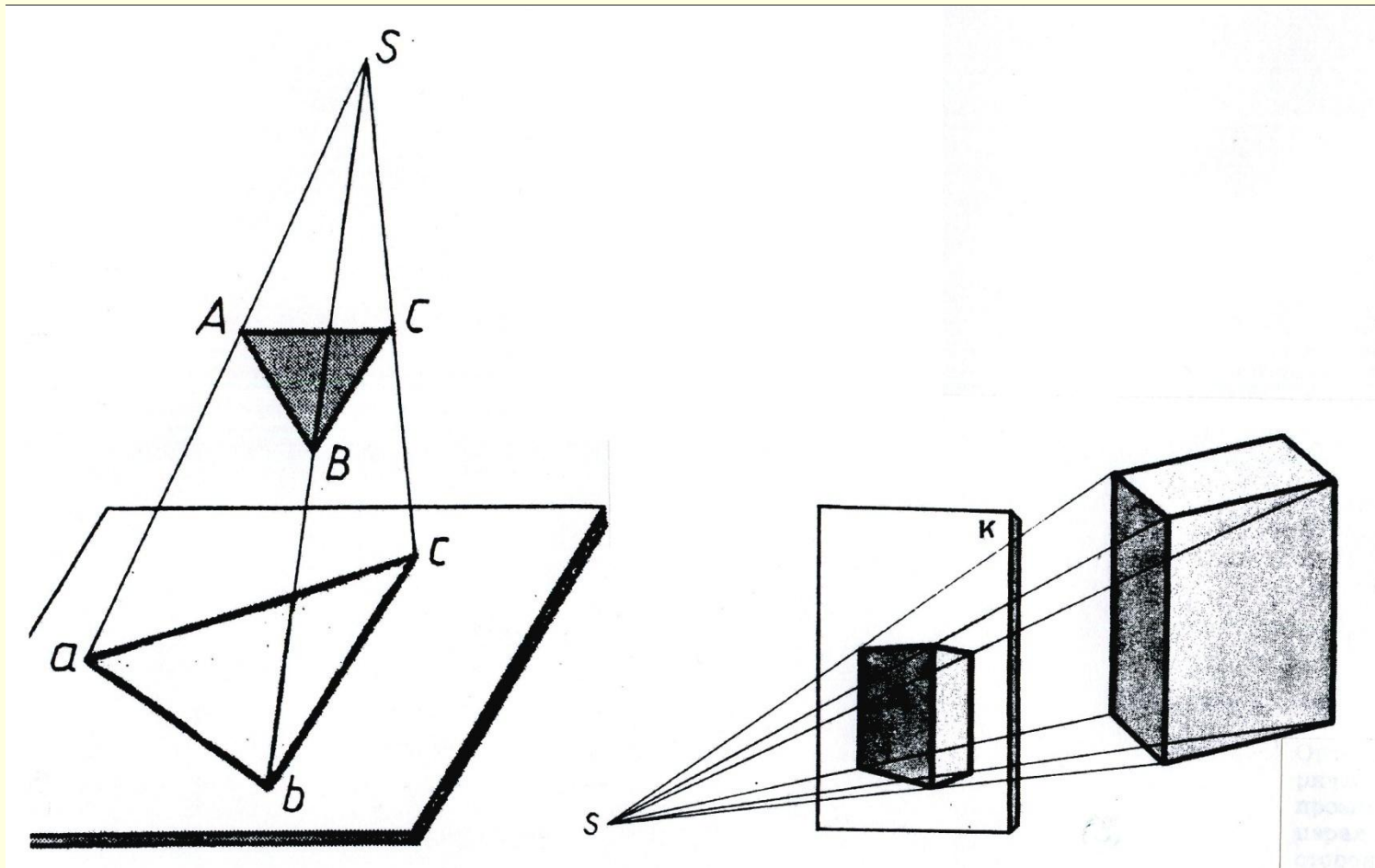



# Многомерность пространства художников XX века



*П.Пикассо  
Портрет Воллара*

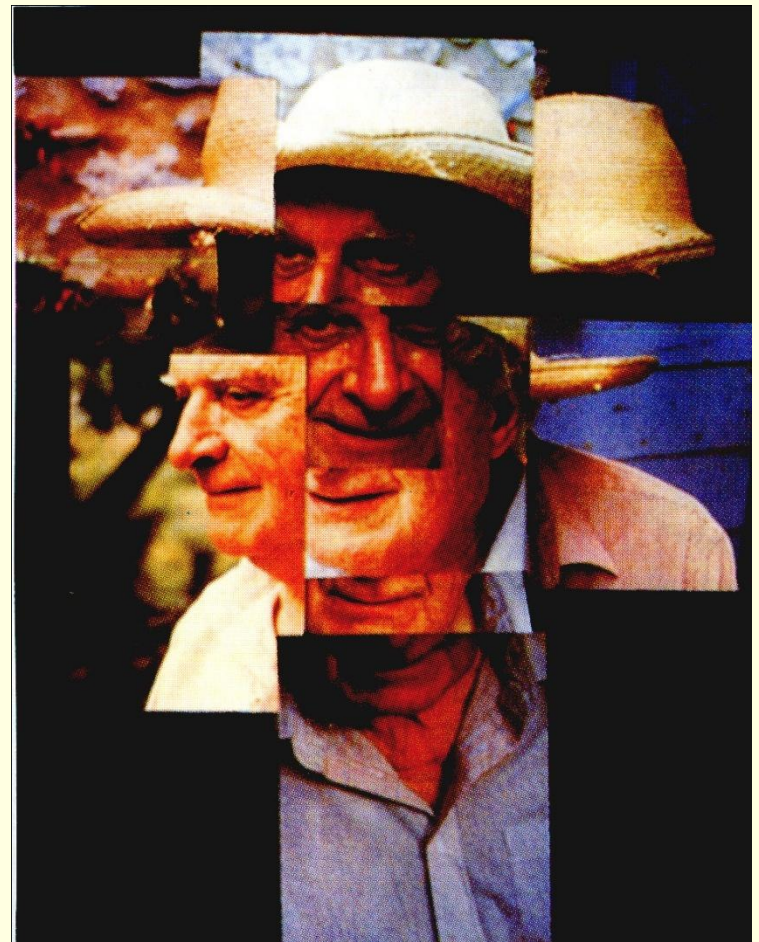

*Фотоколлаж*



# Обратная перспектива древнерусской живописи



*А.Рублев.  
Троица Ветхозаветная*

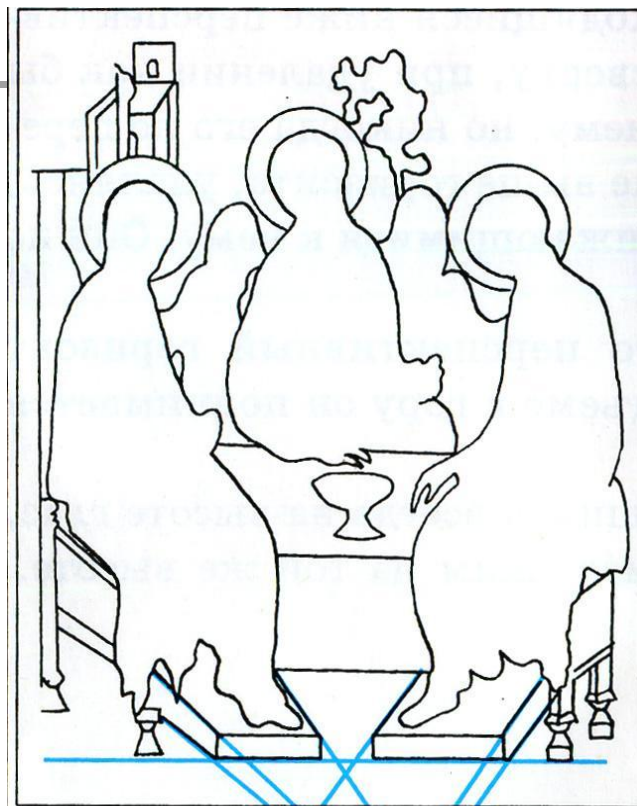

*А.Рублев.  
Схема иконы*



# Создание художественного образа в произведениях художников

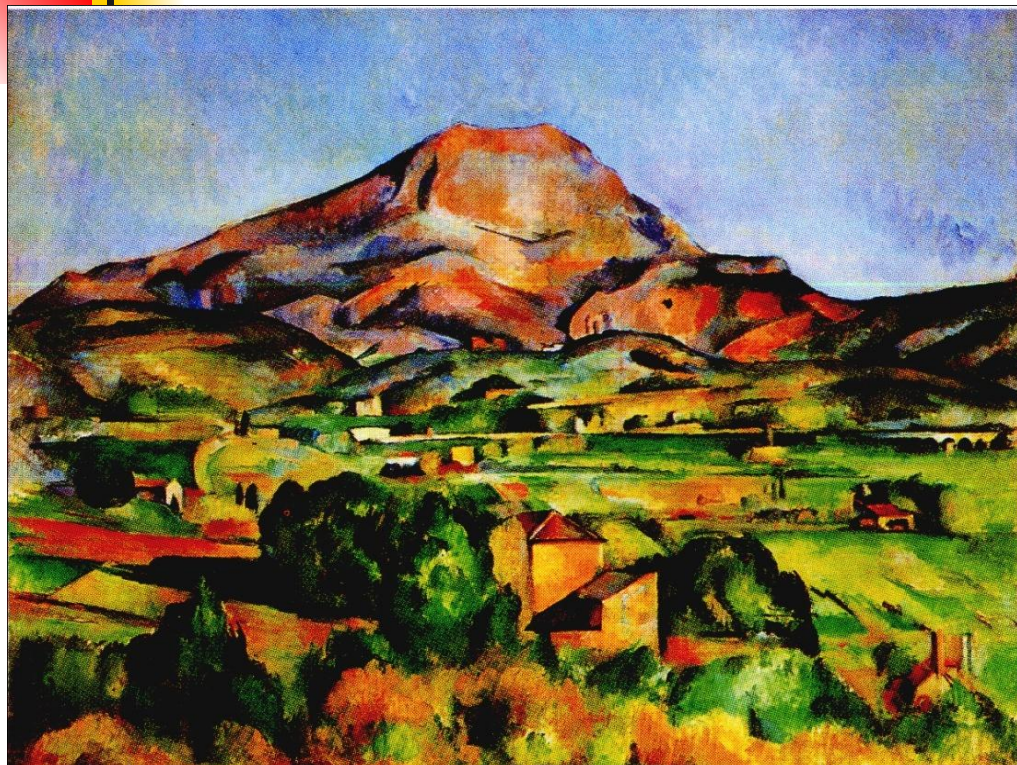

*П.Сезанн  
Гора святой Виктории*

*Схема картины П.  
Сезанна*

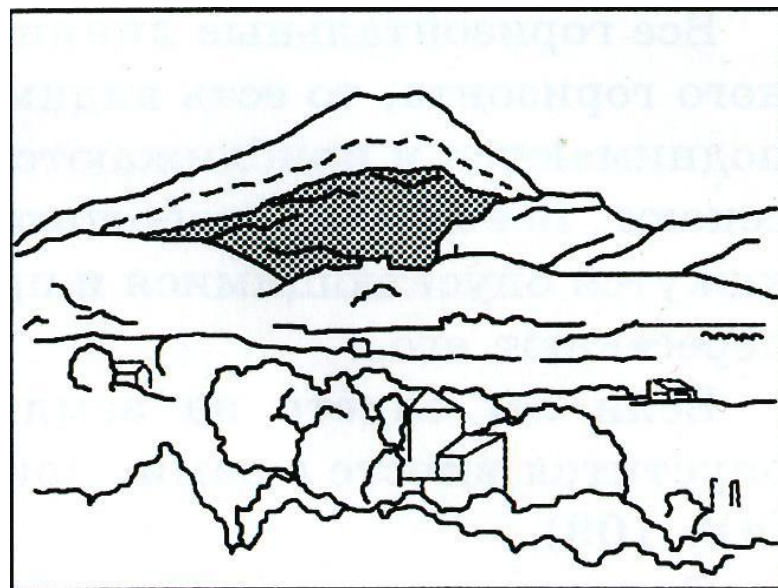



# Пространственные свойства цвета

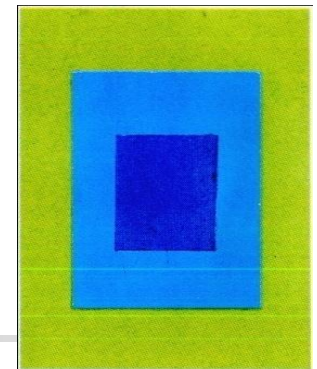
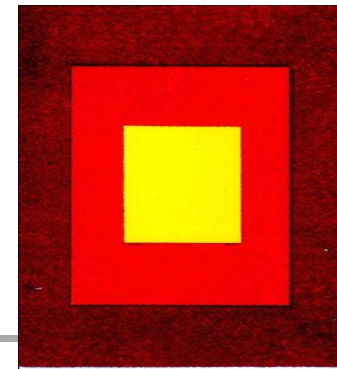

Зависимость впечатления глубины от цвета



*Лукас Кранах Старший.  
Мадонна с младенцем*

*Поль Гоген.  
Скалы на побережье*







*И.Шишкин. Лесные дали*