

Фотография – расширение изобразительных возможностей искусства.

Автор : Мухонько Л. В. – учитель ИЗО МБОУ СОШ №24
Г.Новошахтинск РО

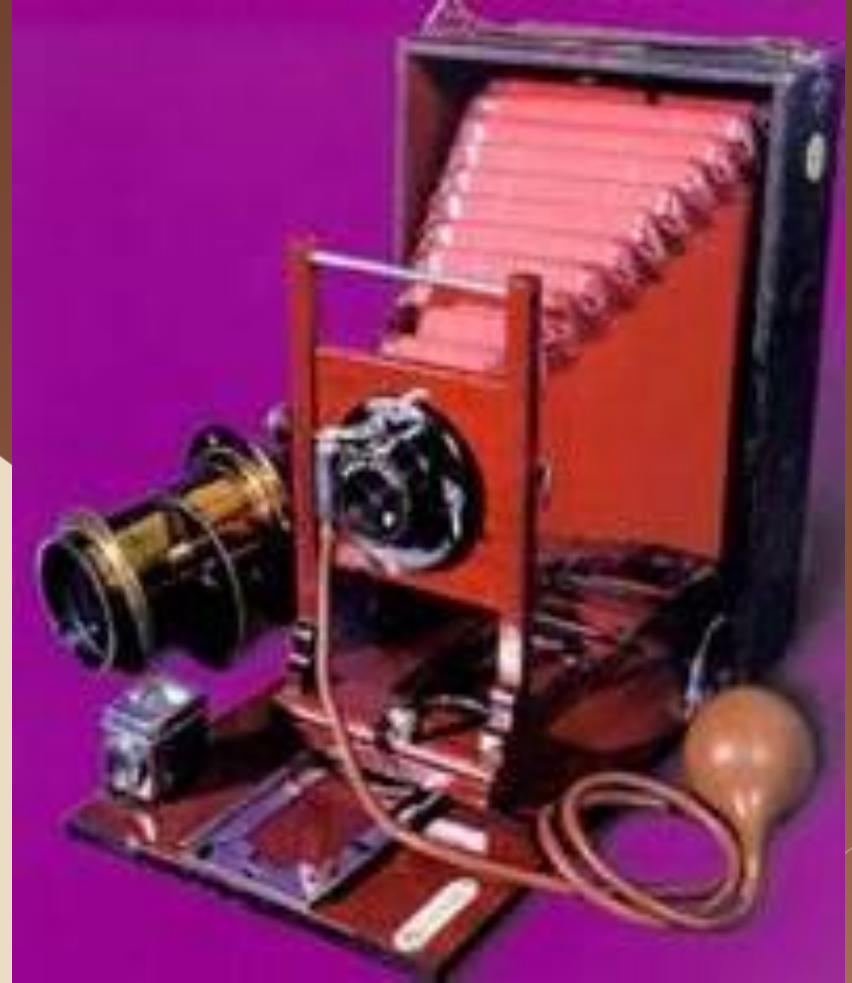



Фотоаппараты 60-х – 80-х годов.



- **А) Вид спереди:** 1 - корпус; 2 – держатель для фото-принадлежностей; 3 – видоискатель; 4 – ручка обратной перемотки плёнки; 5 – объектив видоискателя; 6 – съёмный объектив; 7 – клавиша спуска затвора.

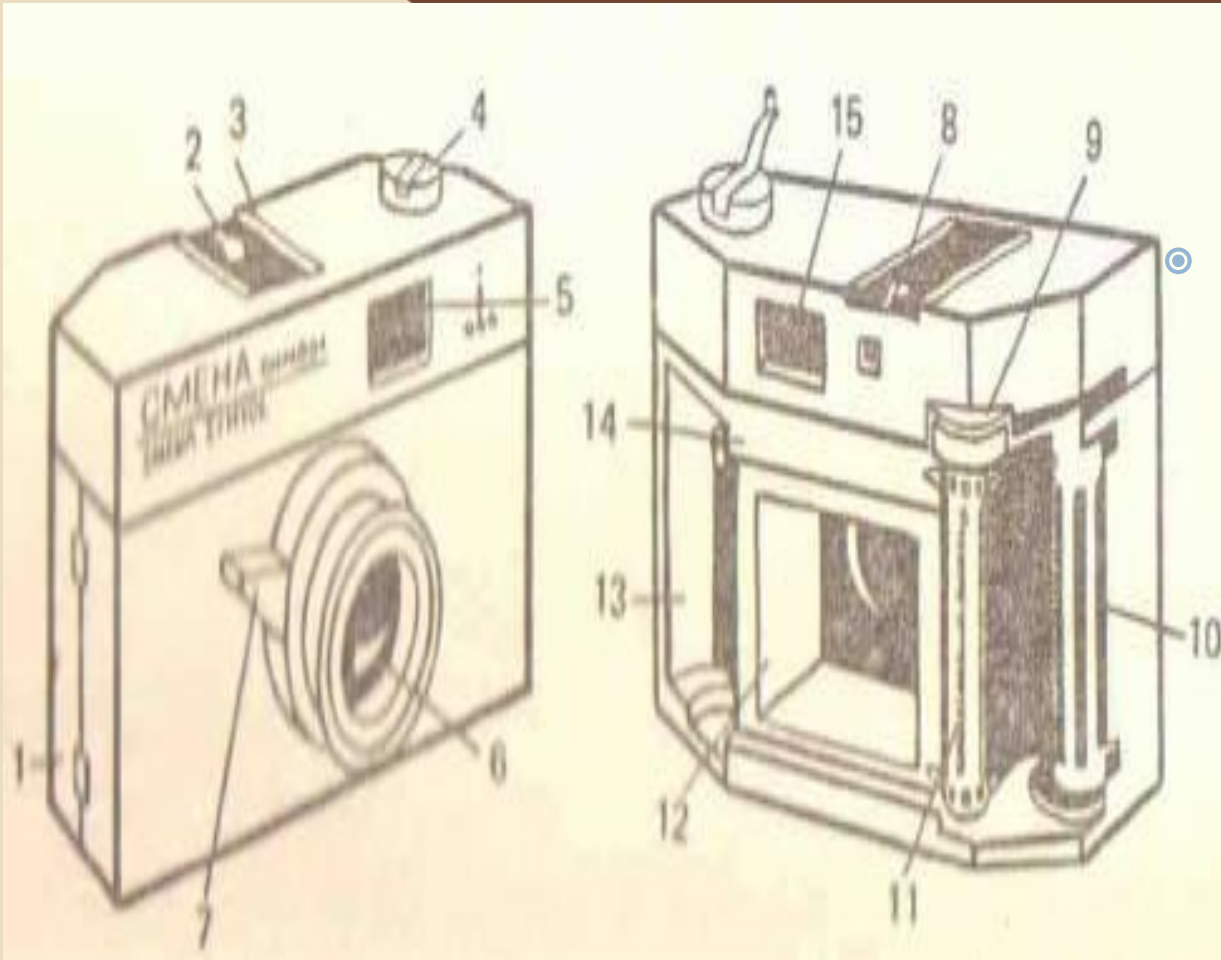

- **Б) Вид сзади (со стороны кадровой рамки):** 8 – окно счётчика кадров; 9 – курок взвода затвора; 10 – приёмная катушка; 11 – зубчатый (мерный) валик; 12 – светонепроницаемая камера; 13 – гнездо для кассеты; 14 – вилка – поводок кассетной катушки; 15 – окуляр видоискателя.

Марки современных фотоаппаратов.

*Canon, Nikon, Olympus, Pentax,
Sony, Fujifilm, Panasonic,
Samsung.*

Портреты.



Групповой портрет.



Портреты в интерьере.







Фото – пейзажи.







События на фотографии.





Компьютерная графика.



Ретушь – французское слово, исправление изображения рисунков и фотоснимков.





ВЫПОЛНИТЬ РЕТУШЬ НАТЮРМОРТА

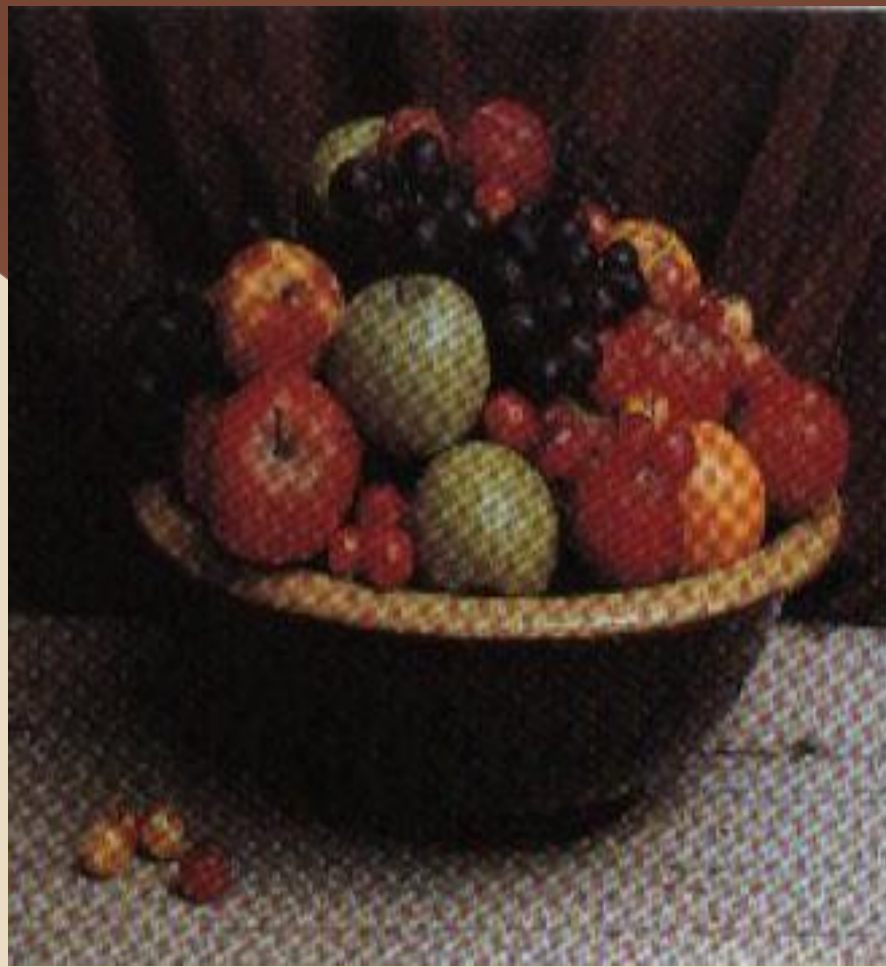

Литература:

1. Агеева И. Д. Занимательные материалы по изобразительному искусству. Методическое пособие. М.: ТЦ Сфера, 2007 г.
2. Дмитриева Н. А. Краткая история искусств. М.: Просвещение, 1985 г.
3. Неменский Б. М. Мудрость красоты. М.: Просвещение, 1987 г.