

**Архитектурные решения  
садовых домов для СНТ  
«Эчилд»**

.

# ДОМ НА БАЗЕ БЫТОВКИ

## Цена 187 700.00 рублей

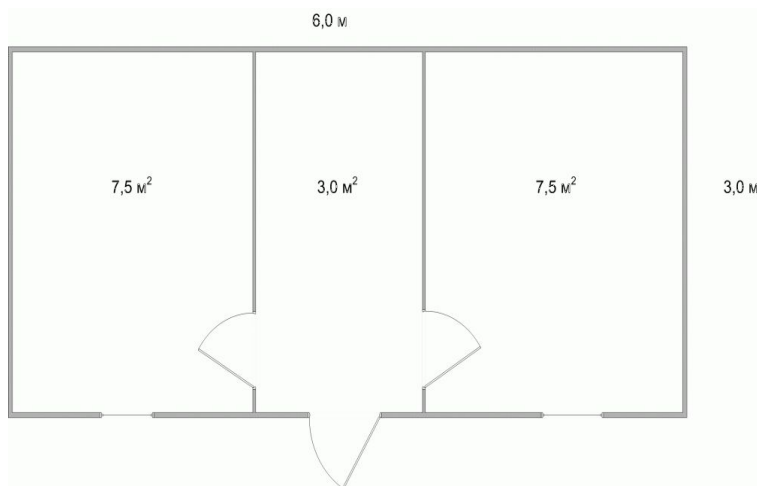

- Садовый домик из самых бюджетных решений, имеющий при этом хорошую площадь, радующую глаз отделку натуральным деревом и качественное утепление.
- Стены – каркас из бруса с двухсторонней обшивкой целиковой вагонкой хвойных пород (18мм толщина), с закладкой по каркасу утеплителя фирмы «Кнауф» толщиной 50мм, высота от пола до потолка 2,2м (далее за доп.плату)
- Потолок – подшит вагонкой, утеплен минеральной ватой, толщиной 50мм
- Половые лаги – обрезная доска 50х150мм, устанавливаются через 0,6м (плашмя)
- Черновой пол – не обрезная доска 25мм в разгон до 10см
- Утепление пола – пергамин, минеральная вата 50мм (100 мм за доп. плату)
- Чистовой пол – строганная шпунтованная доска 37мм
- Полозья (технологические лыжи) из бруса строганного 100х150мм
- Высота конька 1,0 м
- Кровля – оцинкованный гладкий лист
- Окна деревянные -800х800 или 1000х1000, двухстворчатые двойного остекления
- Перегородка – каркасная (брусок +вагонка с двух сторон)
- Двери – вагонка по каркасу с двух сторон-3шт.
- Углы внутренних помещений отделываются плинтусом
- В стоимость входит СБОРКА на месте
- Отделка евро-вагонкой за доп.плату
- Оконные и дверные проемы с двух сторон отделываются вагонкой
- Фундамент и ступени в стоимость не входят

# Садовый домик "ЕВРО -3"

## Цена (3,5X6,0) 252 400 рублей

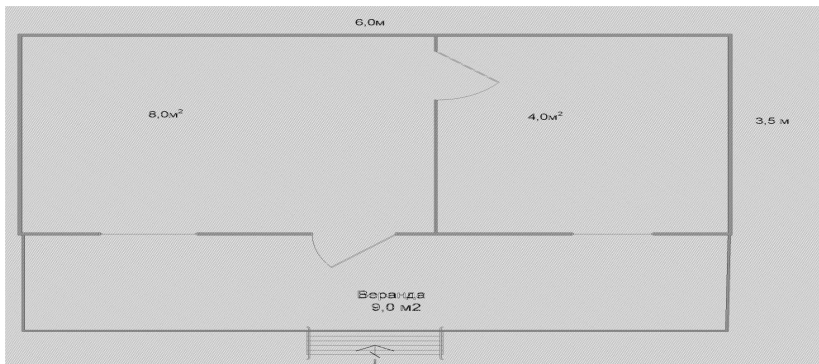

- За счет яркого дизайна этот садовый домик будет выигрышно смотреться на любом участке. Открытая терраса во всю длину домика позволяет отдыхать как внутри домика, так и на свежем воздухе. Входная дверь – металл.
- Стены – каркас из бруса, с закладкой по каркасу утеплителя фирмы «Кнауф» толщиной 50мм, высота от пола до потолка 2,2м
- Внешняя отделка- Блок-хаус, внутренняя отделка – вагонка хвойных пород
- Потолок – подшит вагонкой, утеплен минеральной ватой, толщиной 50мм
- Половые лаги – обрезная доска 50x150мм, устанавливаются через 0,6м (плашмя)
- Черновой пол – не обрезная доска 25мм в разгон до 10см
- Утепление пола – пергамин, минеральная вата 50мм
- Чистовой пол – строганная шпунтованная доска 37мм
- Полозья (технологические лыжи) из бруса строганного 100x150мм
- Кровля – мягкая черепица или металлочерепица
- Окна -800x800 или 1000x1000, двухстворчатые двойного остекления-2 шт., ПВХ – за доп. плату
- Перегородка – каркасная (брусок +вагонка с двух сторон)
- Двери – филленчатые, входная металлическая
- Углы внутренних помещений отделяются плинтусом
- Оконные и дверные проемы с двух сторон отделяются резным наличником или вагонкой
- Фундаментные блоки и ступени в стоимость не входят
- В цену включена металл дверь входная
- В стоимость входит СБОРКА на месте

# Садовый домик "МАЛЫШ» (4,0x4,0) 202 100 рублей



- Небольшие габариты позволяют сэкономить место на дачном участке. Садовый домик стилизован под русскую избу, при этом утеплен и отделан современными экологичными материалами.
- Стены – каркас из бруса, с закладкой по каркасу утеплителя фирмы «Кнауф» толщиной 50мм, высота от пола до потолка 2,20м
- Высота конька – 1,0-1,2м
- Внешняя и внутренняя отделка – Блок-хаус/вагонка хвойных пород
- Потолок – подшит вагонкой, утеплен минеральной ватой, толщиной 50мм
- Половые лаги – обрезная доска 50x150мм, устанавливаются через 0,6м (плашмя)
- Черновой пол – не обрезная доска 25мм в разгон до 10см
- Утепление пола – пергамин, минеральная вата 50мм
- Чистовой пол – строганная шпунтованная доска 30-37мм
- Полозья (технологические лыжи) из бруса строганного 100x150мм
- Крыша – двухскатная, кровля – мягкая черепица или металлочерепица
- Окна дерев. –800x800мм или 1000x1000мм, обрамление – резной наличник – 2 шт.
- Перегородка – каркасная (брусок +вагонка с двух сторон)
- Дверь – филёнчатая
- Дверные проемы с двух сторон отделяются резным наличником
- Углы внутренних помещений отделяются плинтусом
- В стоимость входит СБОРКА на месте
- Отделка евро-вагонкой за доп.плату
- Фундаментные блоки и ступени в стоимость не входят

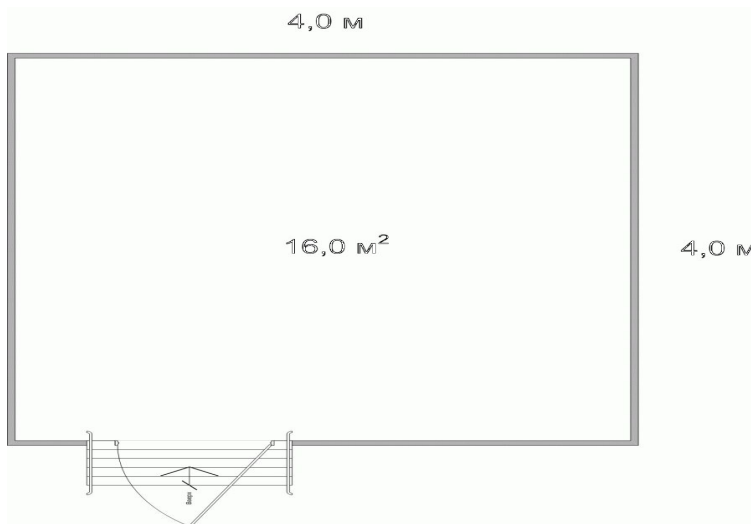



# Садовый домик "Семейный" (3,0x7,0) 209 500 рублей



- Планировка дома отличается продуманностью и создана специально для большой семьи.
- Стены – каркас из бруса, с закладкой по каркасу утеплителя фирмы «Кнауф» толщиной 50мм, высота от пола до потолка 2,2м
- Внешняя отделка- Вагонка, внутренняя отделка – вагонка хвойных пород
- Потолок – подшит вагонкой, утеплен минеральной ватой, толщиной 50мм
- Половые лаги – обрезная доска 50x150мм, устанавливаются через 0,6м — плашмя
- Черновой пол – не обрезная доска 25мм в разгон до 10см
- Утепление пола – пергамин, минеральная вата 50мм
- Чистовой пол – строганная шпунтованная доска 37мм
- Полозья (технологические лыжи) из бруса строганного 100x150мм
- Кровля – мягкая черепица или металлочерепица
- Окна -800x800 или 1000x1000, двухстворчатые двойного остекления, ПВХ – за доп. плату
- Перегородка – каркасная (брусок +вагонка с двух сторон)
- Двери – филенчатые
- Углы внутренних помещений отделываются плинтусом
- Оконные и дверные проемы с двух сторон отделываются резным наличником или вагонкой
- Фундаментные блоки и ступени в стоимость не входят
- В стоимость входит СБОРКА на месте
- Отделка евро-вагонкой за доп.плату

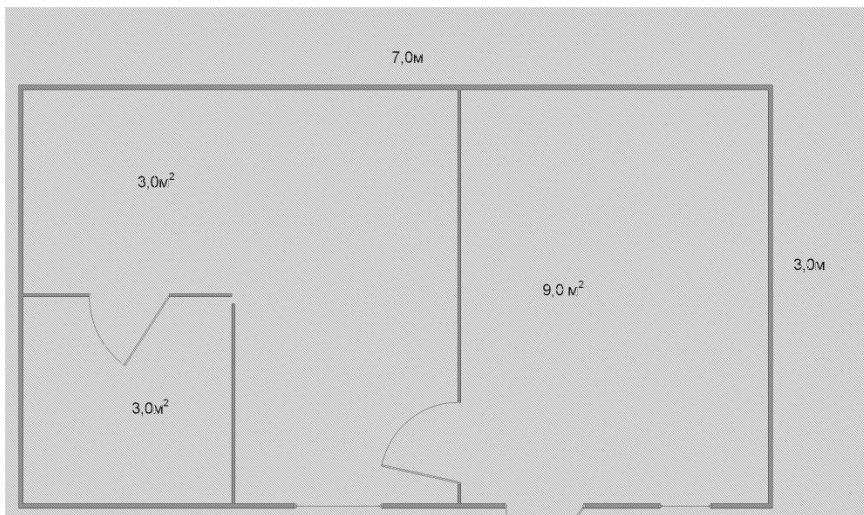



## **Кредит от Банка Кольцо Урала**

При стоимости дома 252 400 рублей типа «Евро-3»

- Процентная ставка по Вашему кредиту, % годовых: 19.9 % (специальные условия для членов СНТ)
- Срок Вашего кредита, мес.: 84
- Ваш ежемесячный примерный платеж, руб.: 5 590

- Процентная ставка по Вашему кредиту, % годовых: 15.5 % (специальные условия для членов СНТ)
- Срок Вашего кредита, мес.: 60
- Ваш ежемесячный примерный платеж, руб.: 7 308

Данный расчет является приблизительным и не означает обязательства банка по предоставлению кредита. Более подробную информацию можете узнать в правлении СНТ.