

Конструкции и строительные приемы в архитектуре эпохи Возрождения

1 — купол собора во Флоренции, 20-е годы XV в.: а — разрез и фасад; б — конструкции купола; 2 — купол собора св. Петра в Риме, вторая половина XVI в.; 3 — капелла Пацци во Флоренции, 30—40-е годы XV в., разрез; 4 — детали подвесного потолка; 5 — детали подвесного потолка; 6, 7 — приемы сочетания облицовки с массивом стен; 8 — бетонное заполнение пазух стены (собор св. Петра, XVI в.)

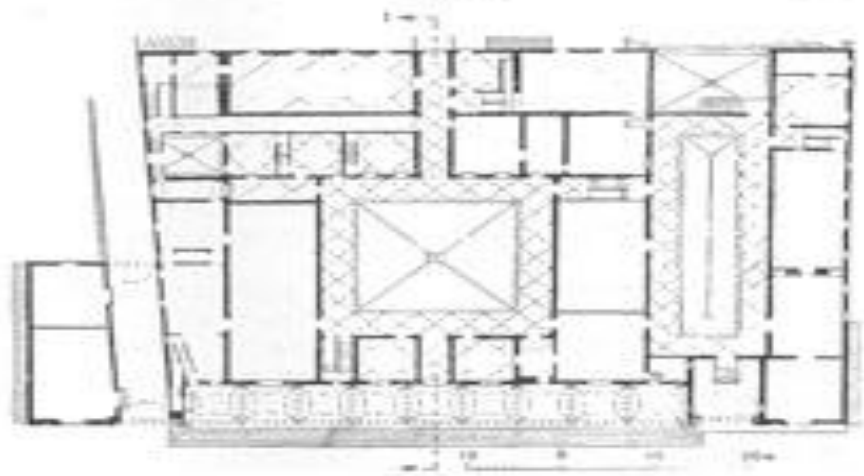

Воспитательный дом во Флоренции
 Флоренция (Италия)
 1419-1444гг.
 Филиппо Брунеллески

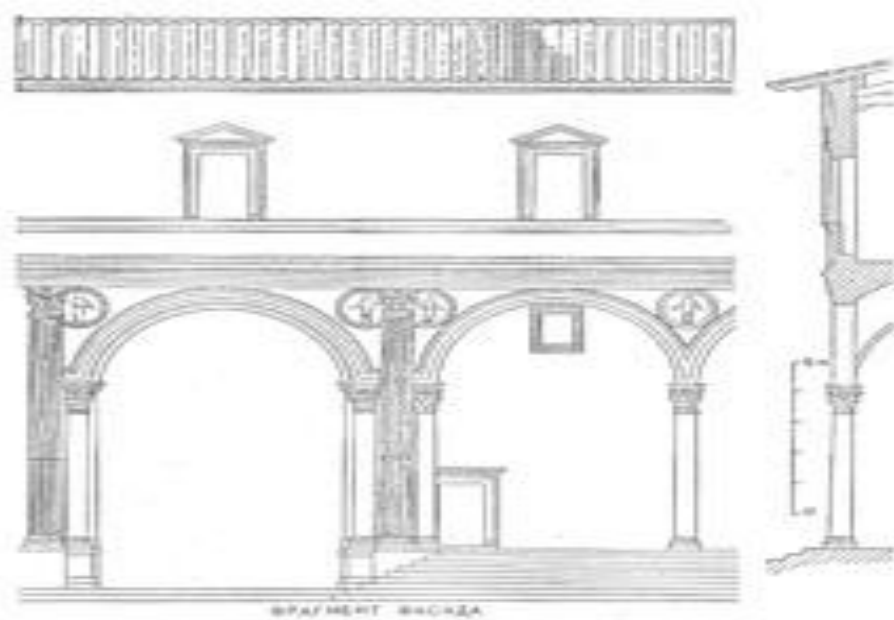



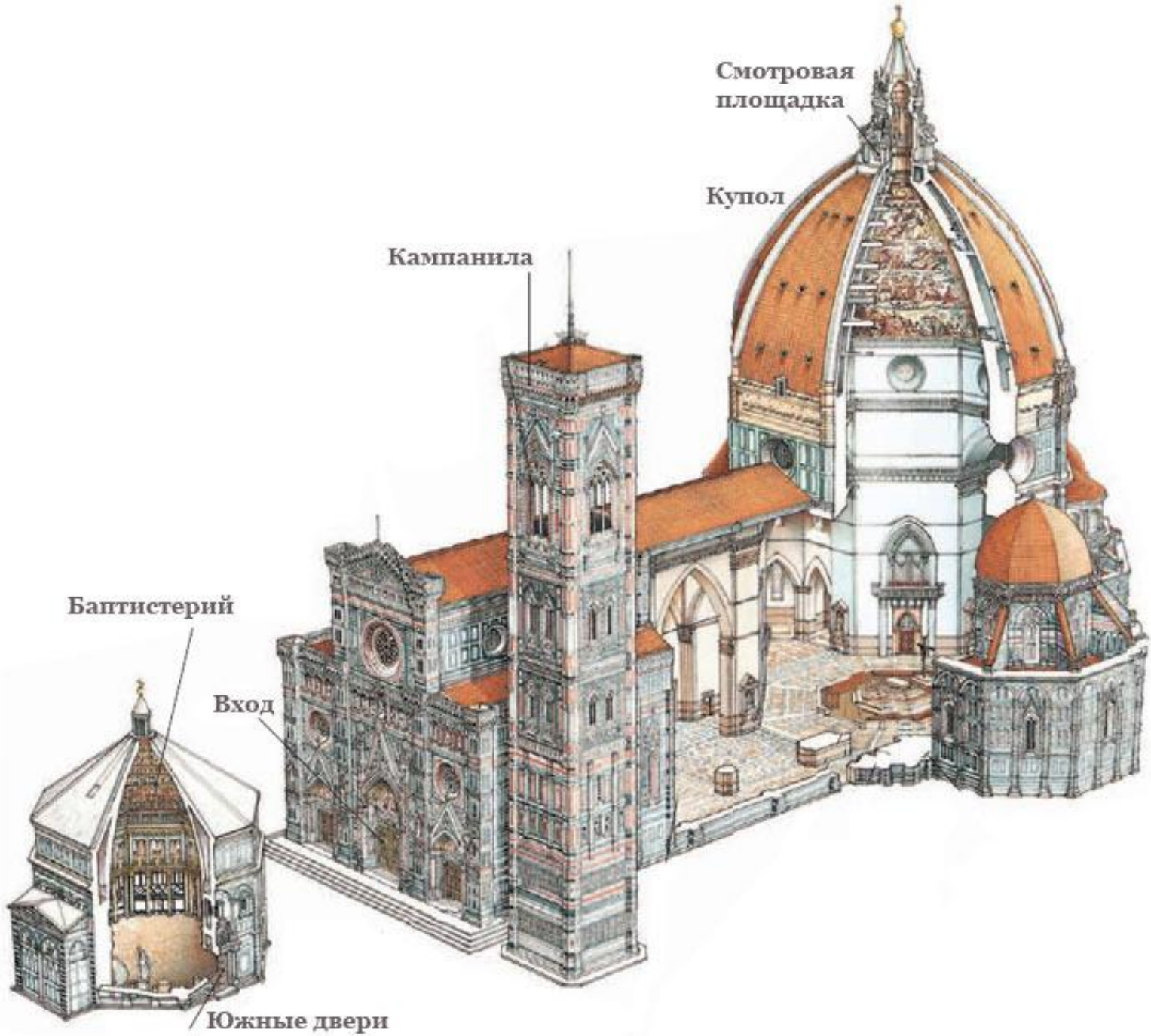

Смотровая
площадка

Купол

Кампанила

Баптистерий

Вход

Южные двери

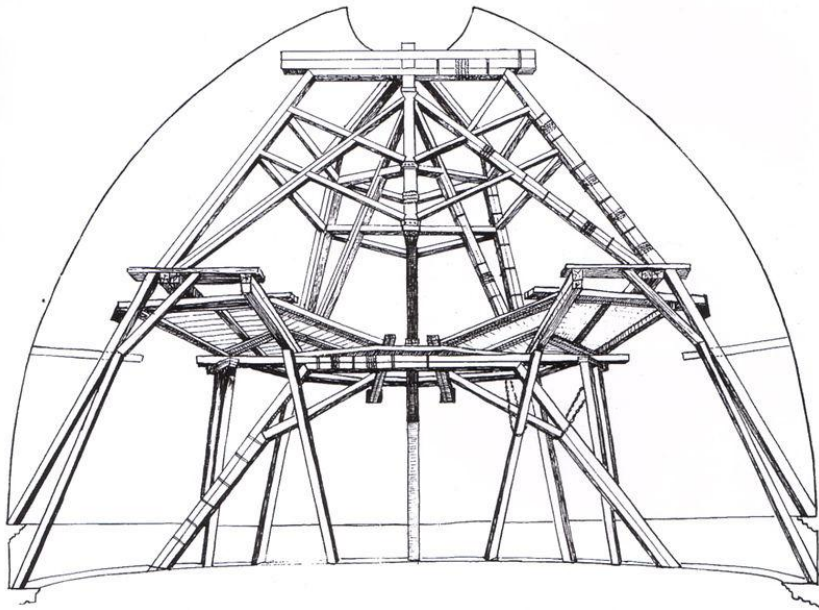

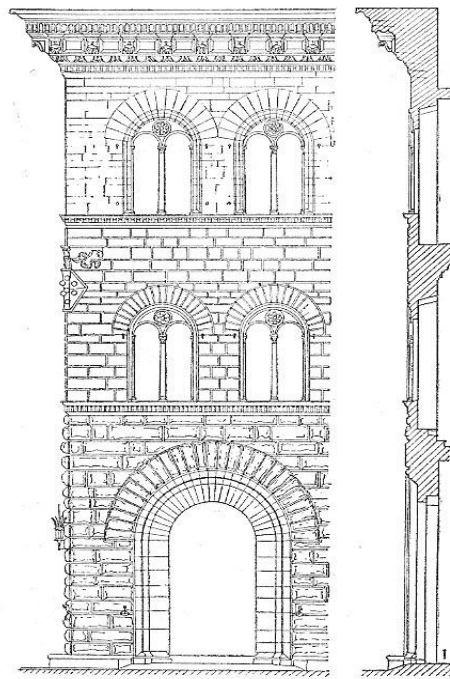

ФРАГМЕНТ ФАСАДА

1 0 5 10 м
М ФРАГМЕНТОВ

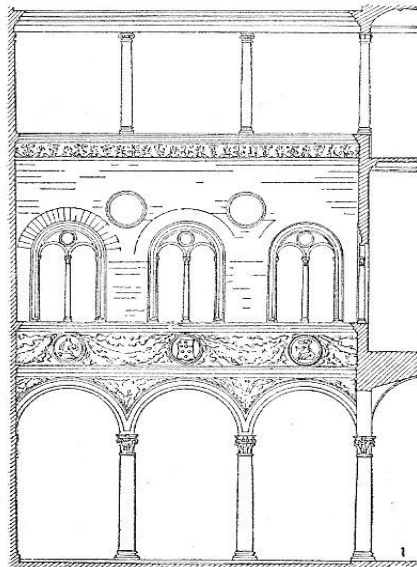

ФРАГМЕНТ ДВОРА

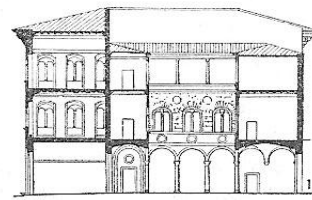

РАЗРЕЗ ПО ГЛАВНОМУ ВХОДУ

10 0 10 м
М ПЛАНОВ И РАЗРЕЗА

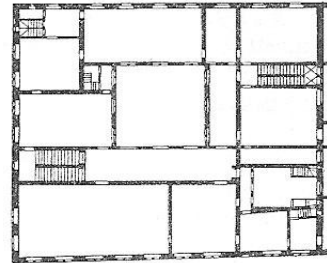

ПЛАН 2 ЭТАЖА

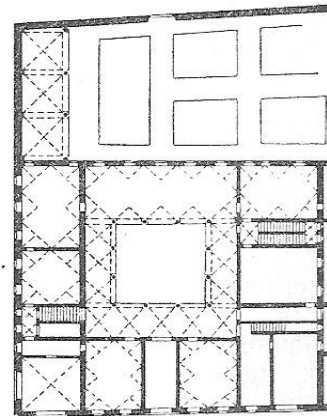

ПЛАН 1 ЭТАЖА

Палаццо Медичи-Риккарди
Флоренция (Италия)
Микелоццо



Рис. 68. Дворец Ручеллаи во Флоренции.
Альберти



Флоренция. Палаццо Ручеллаи, 1446—1451 гг.
Альберти

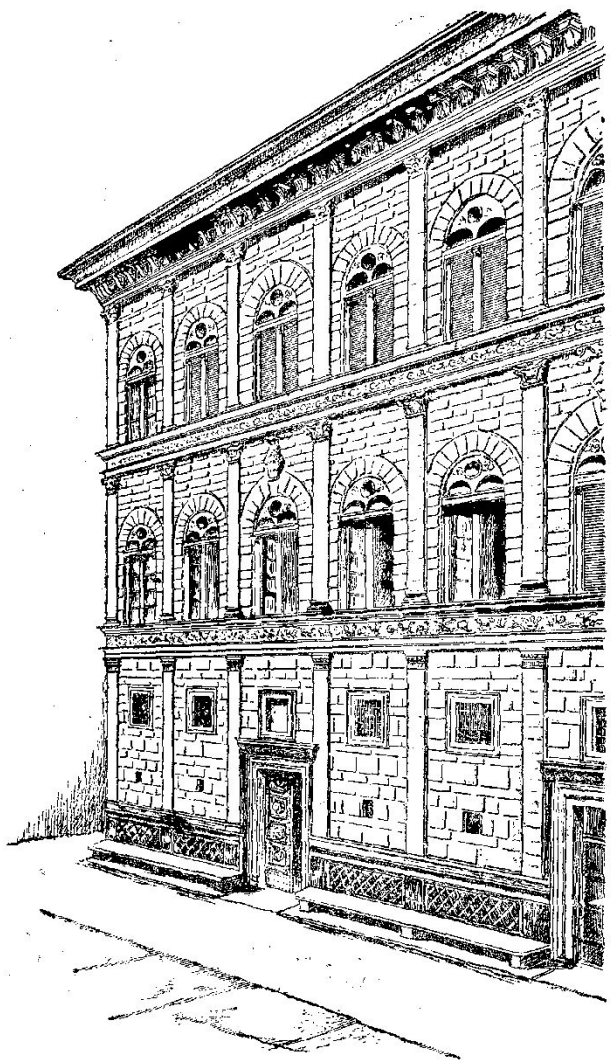
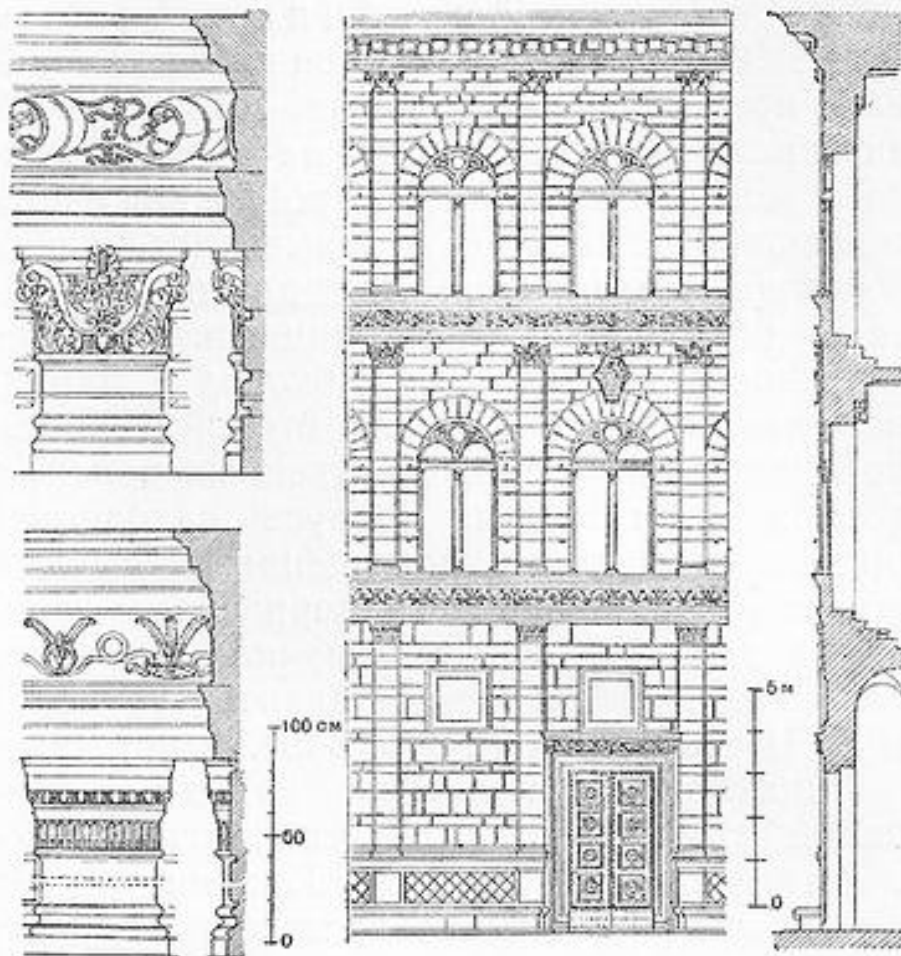
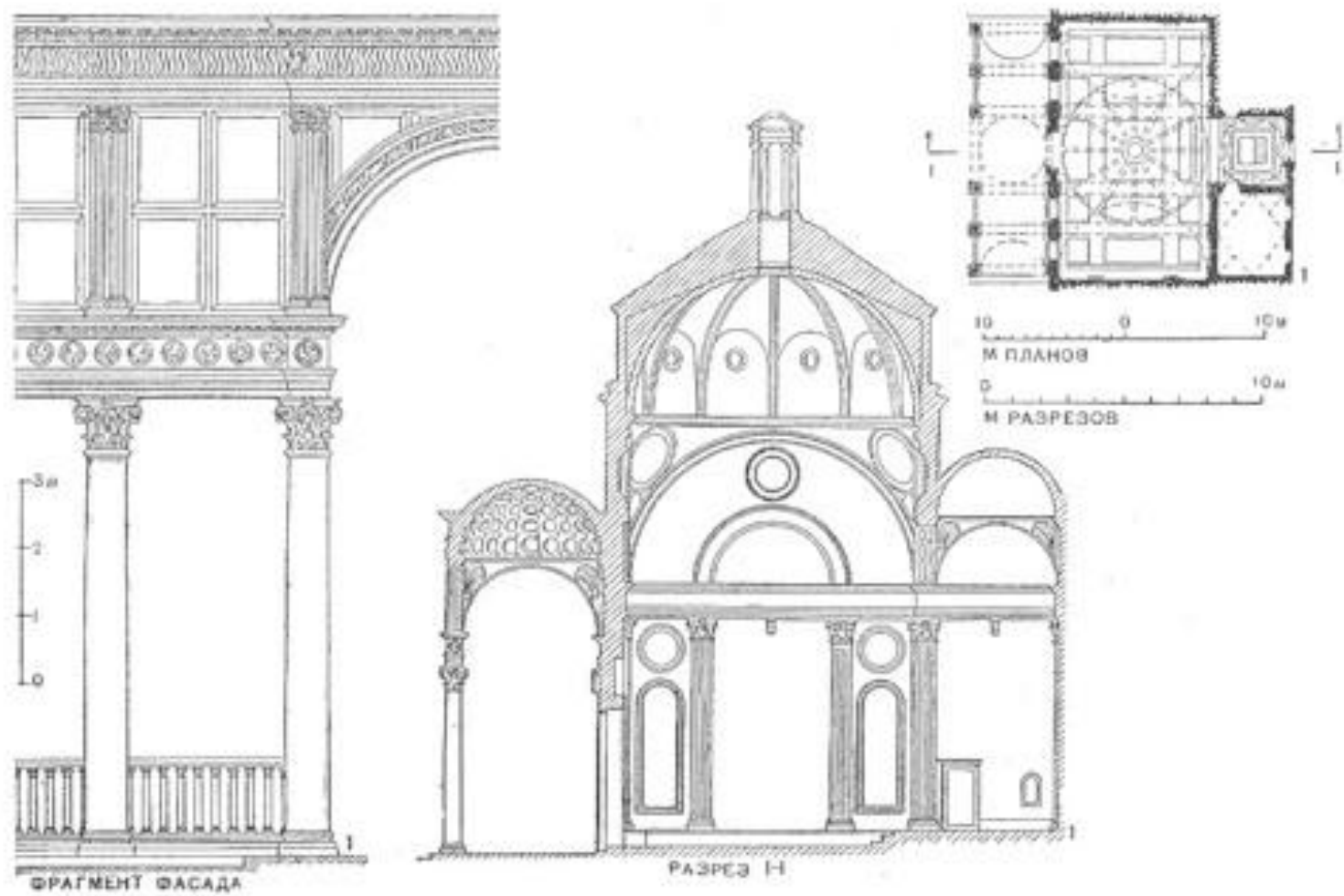

Капелла Пацци, Флоренция (Италия), 1456-1464гг., арх. Филиппо Брунеллеско

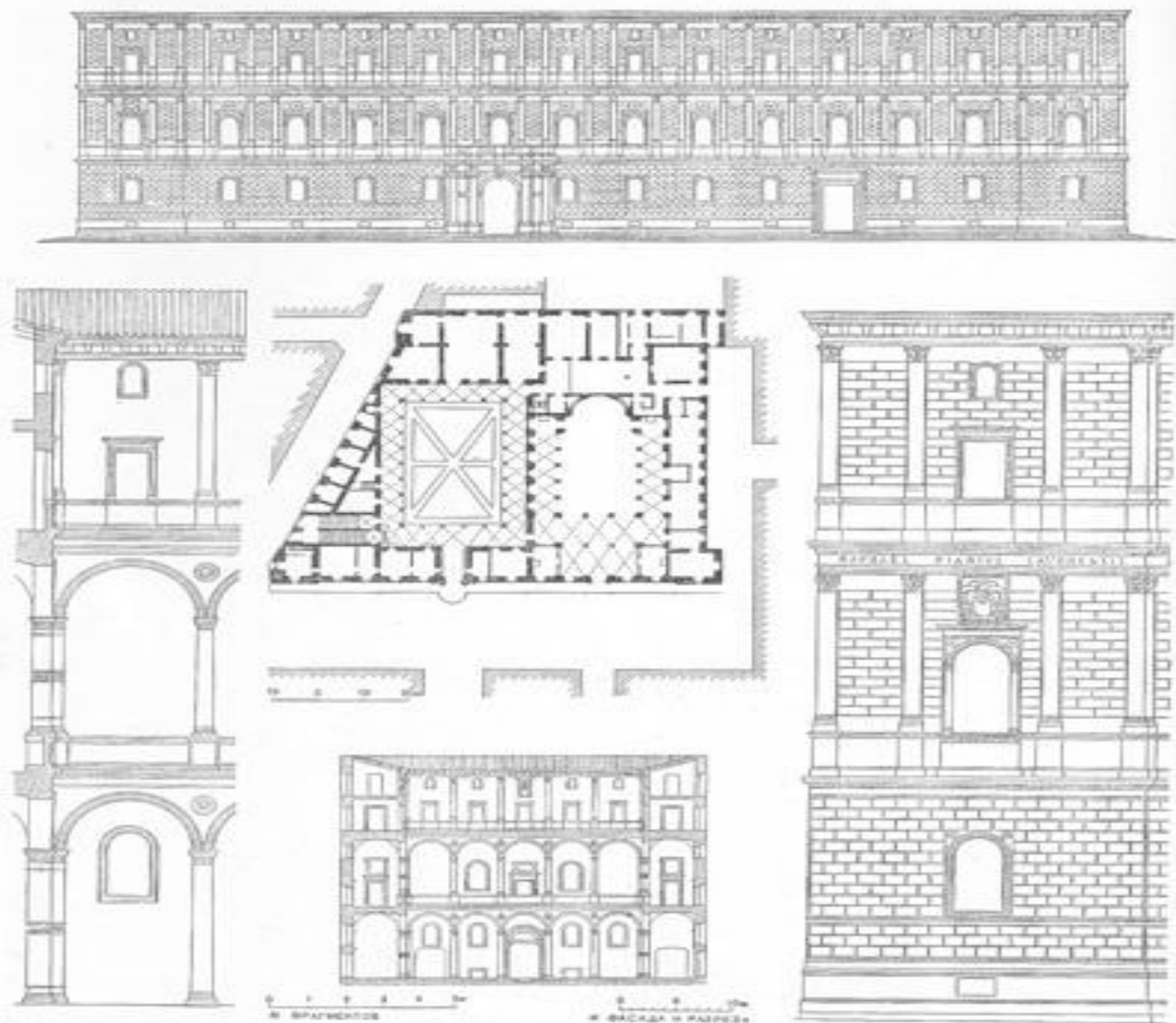

Рим. Палаццо Канцеллерия, 1483—1526 гг. Бренно, Браманте и др. (режисан по Летарун, до пробыаки Корсо Виторлио-Эммануэле)

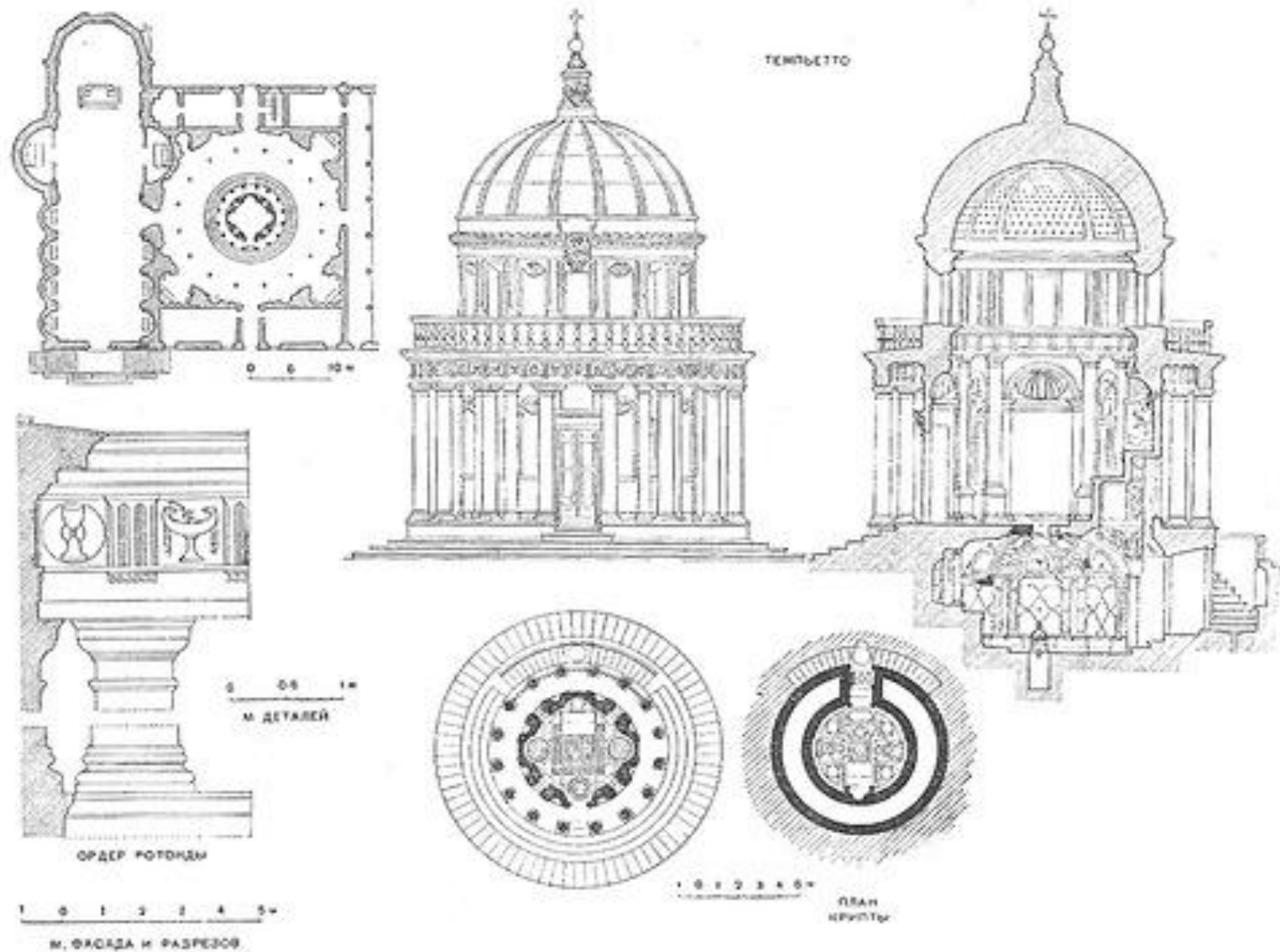

Темплетто

Рим (Италия), 1502 г., Браманте

Вверху слева неосуществленный круглый двор (по гравюре Серлио)

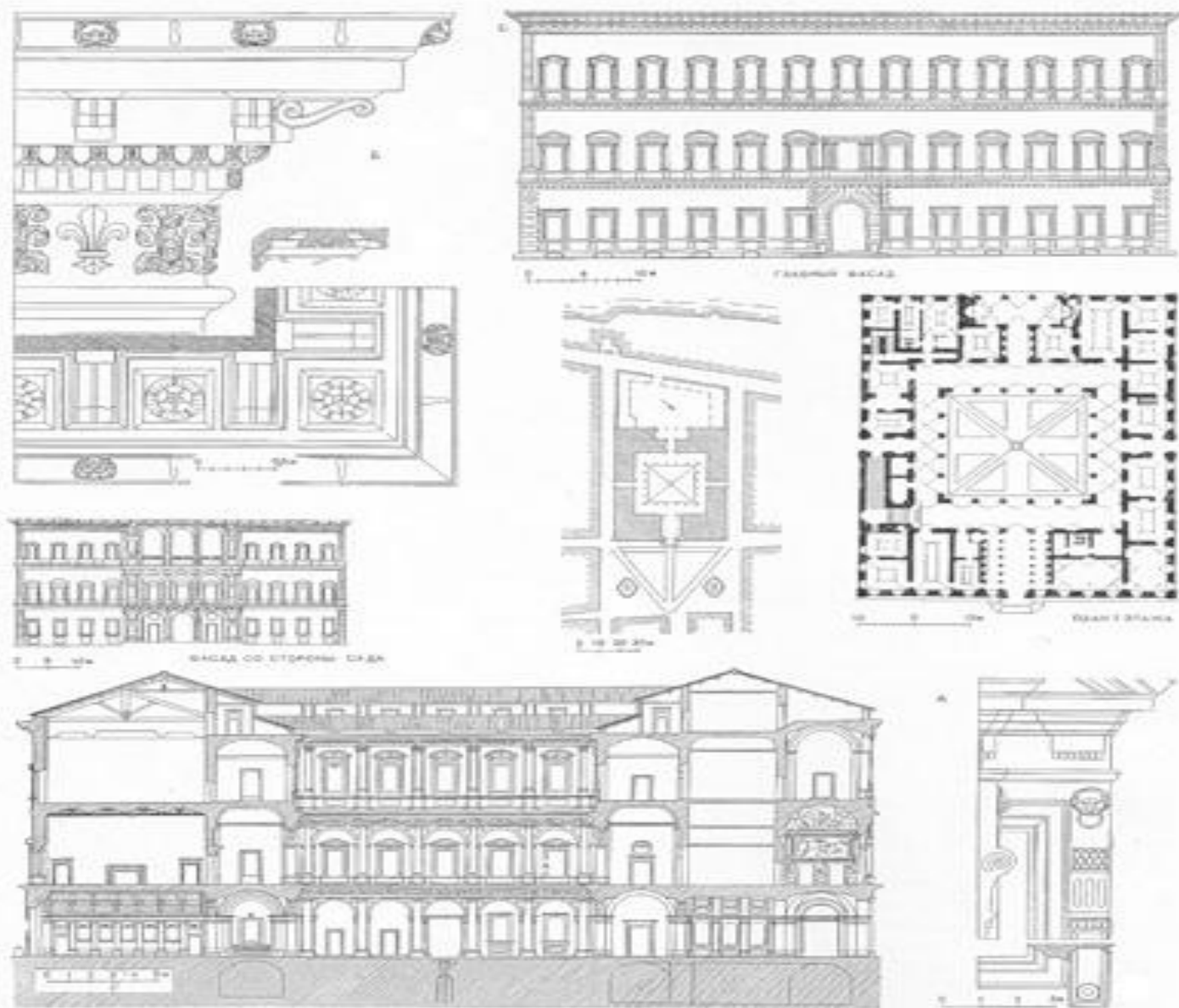

Рим. Палаццо Фарнезе, 1514—1589 гг. Антонио да Сангалло Младший, Микеланджело, Виньола, Джакомо делла Порта

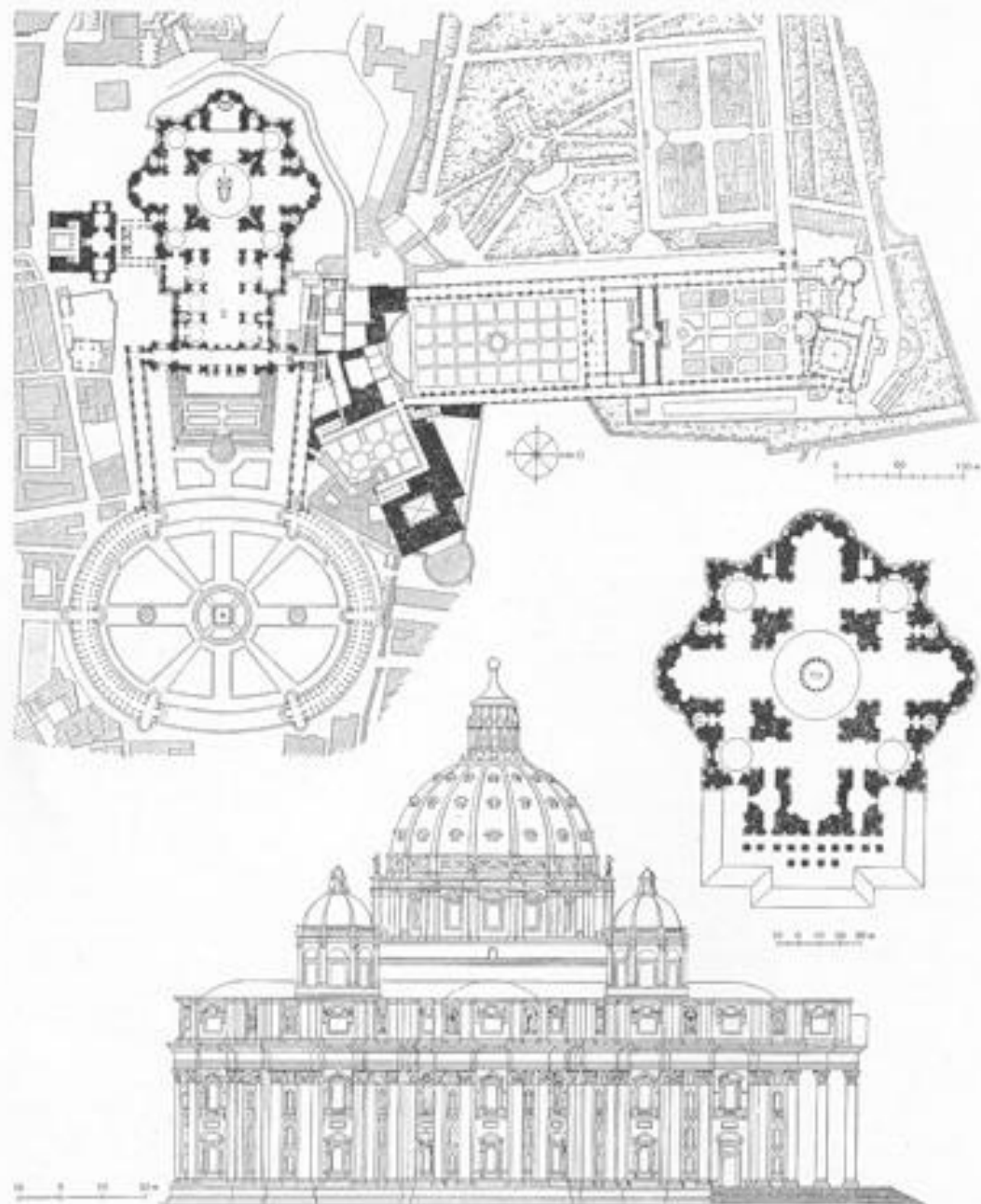

Рим. Ватикан и собор св. Петра, современное состояние. Внизу — план и фасад собора по проекту Микеланджело

1 — основная часть собора, с 1506 г., Браманте, Микеланджело и др.; 2 — восточная часть, 1607—1614 гг., К. Мадрикк; 3 — колоннада, 1656—1667 гг., Бернини; 4 — библиотека, 1583—1590 гг.; 5 — Врата Святого, 1817—1822 гг.; 6 — капище, второй половины XVI в., Пьетро Лигорно

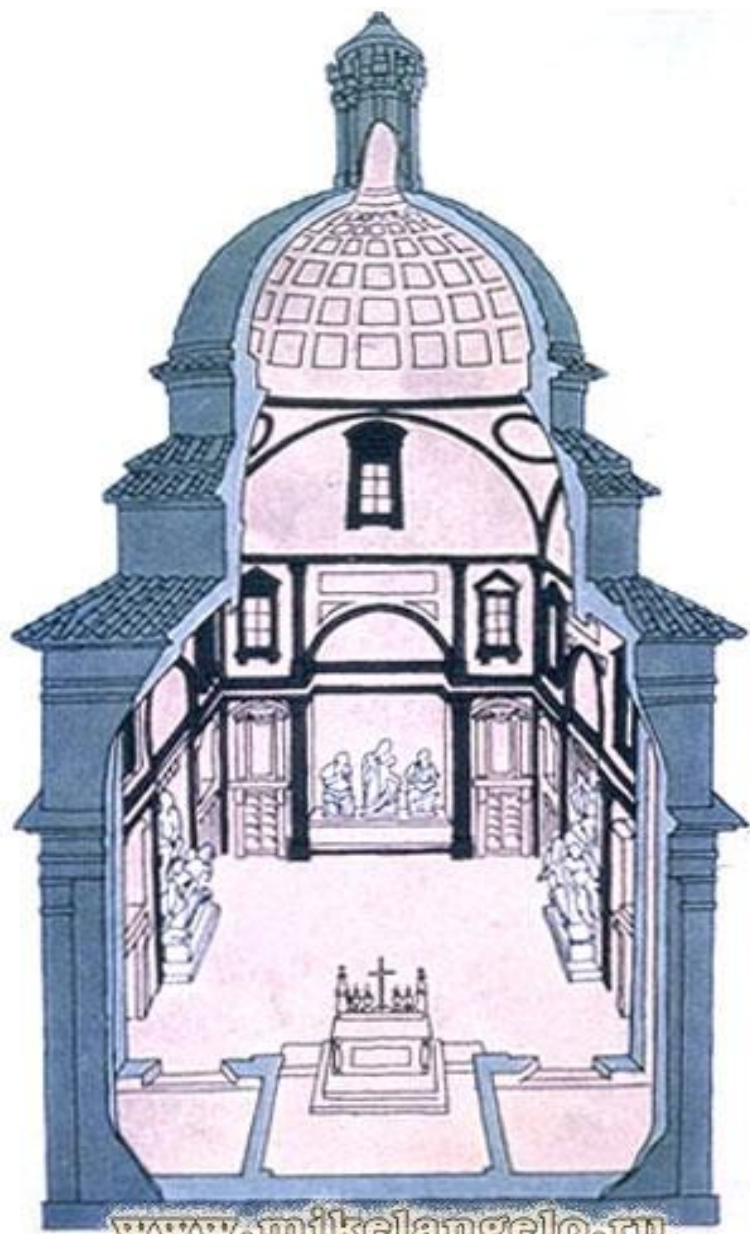

www.mikelangelo.ru

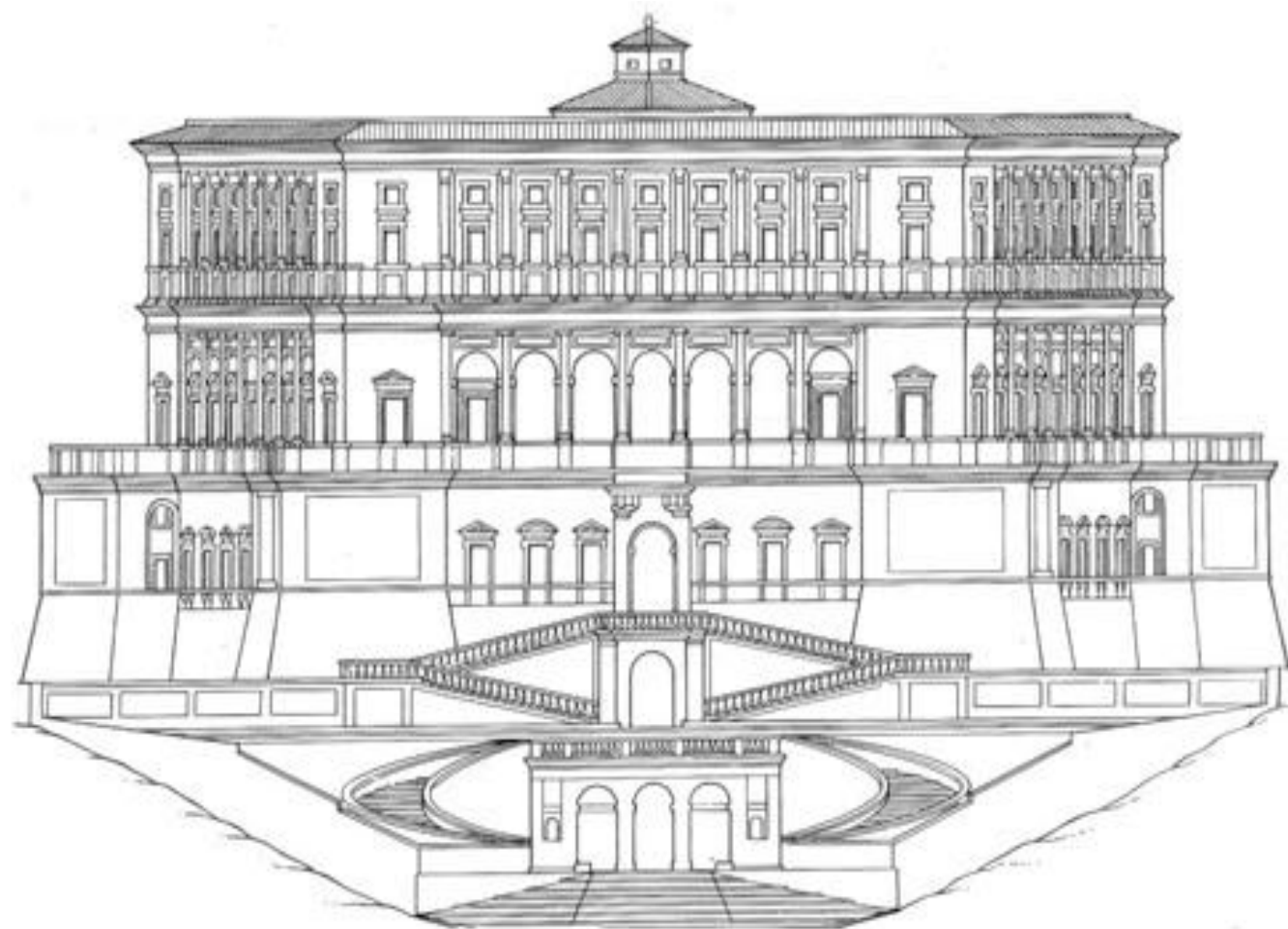

Вилла Фарнезе в Капрарола, Италия, Дж. Виньола, 1559 г.

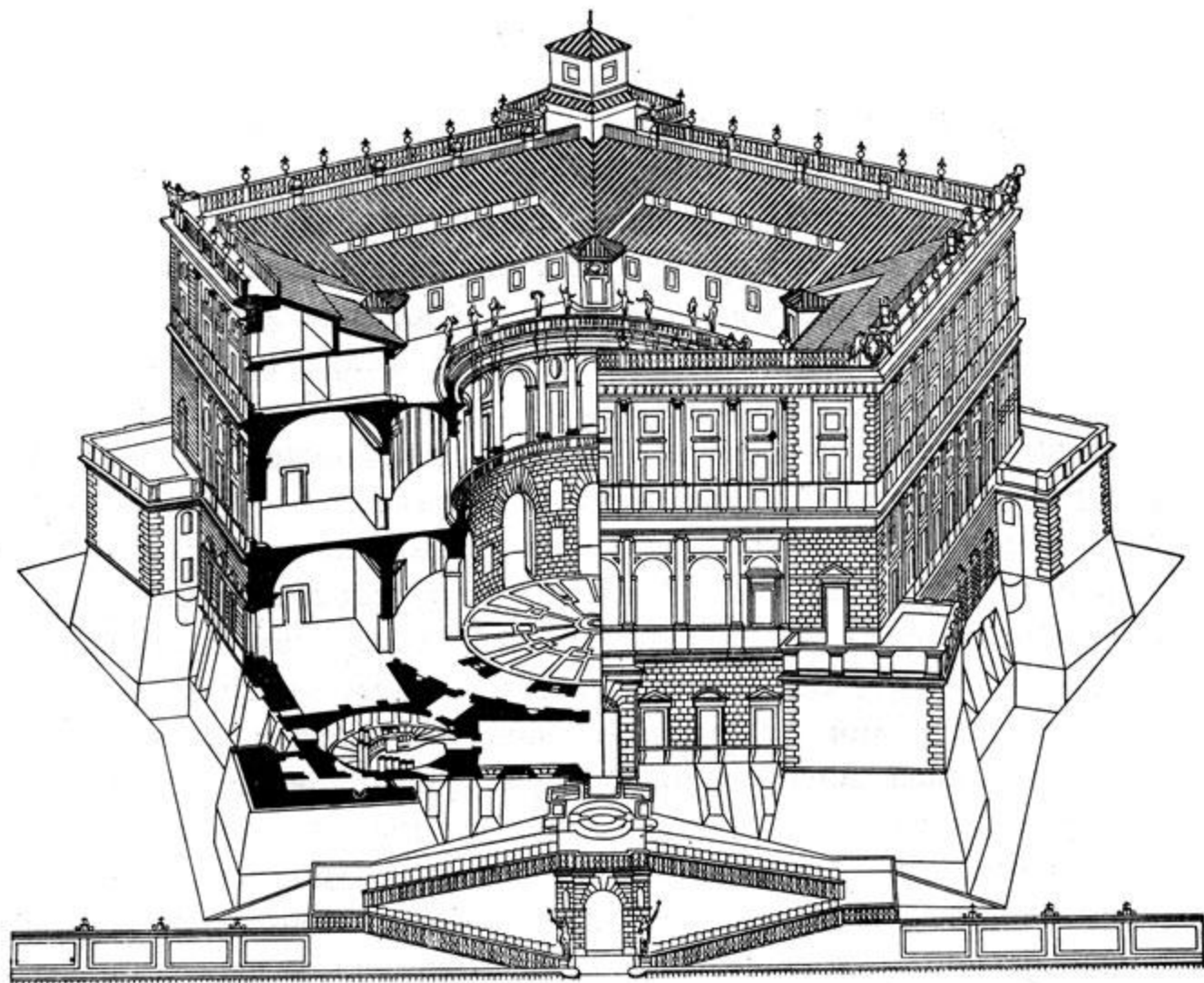

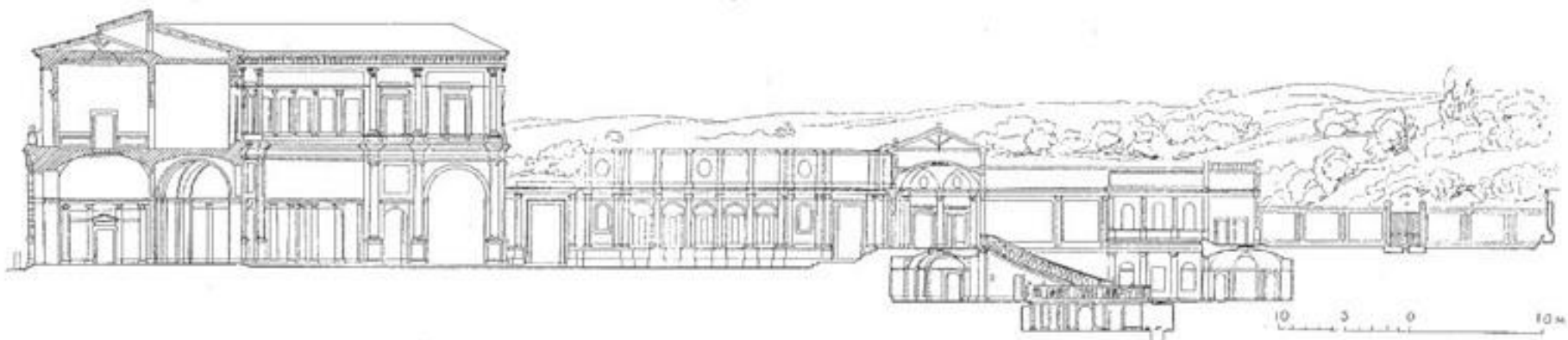

М РАЗРЕЗА И ФАСАДА

ГЛАВНЫЙ ФАСАД

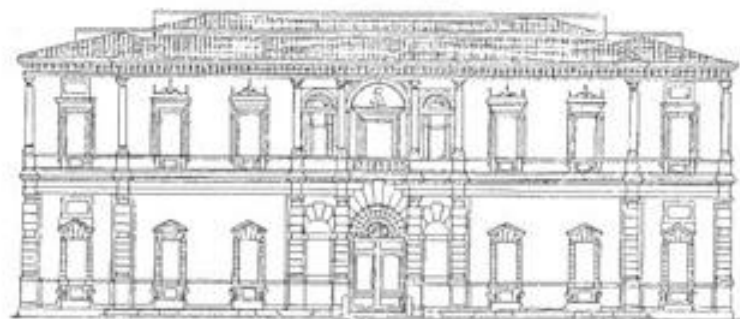

Рим. Вилла папы Юлия III, с 1550 г. Виньола, Вазари, Амманати и др.

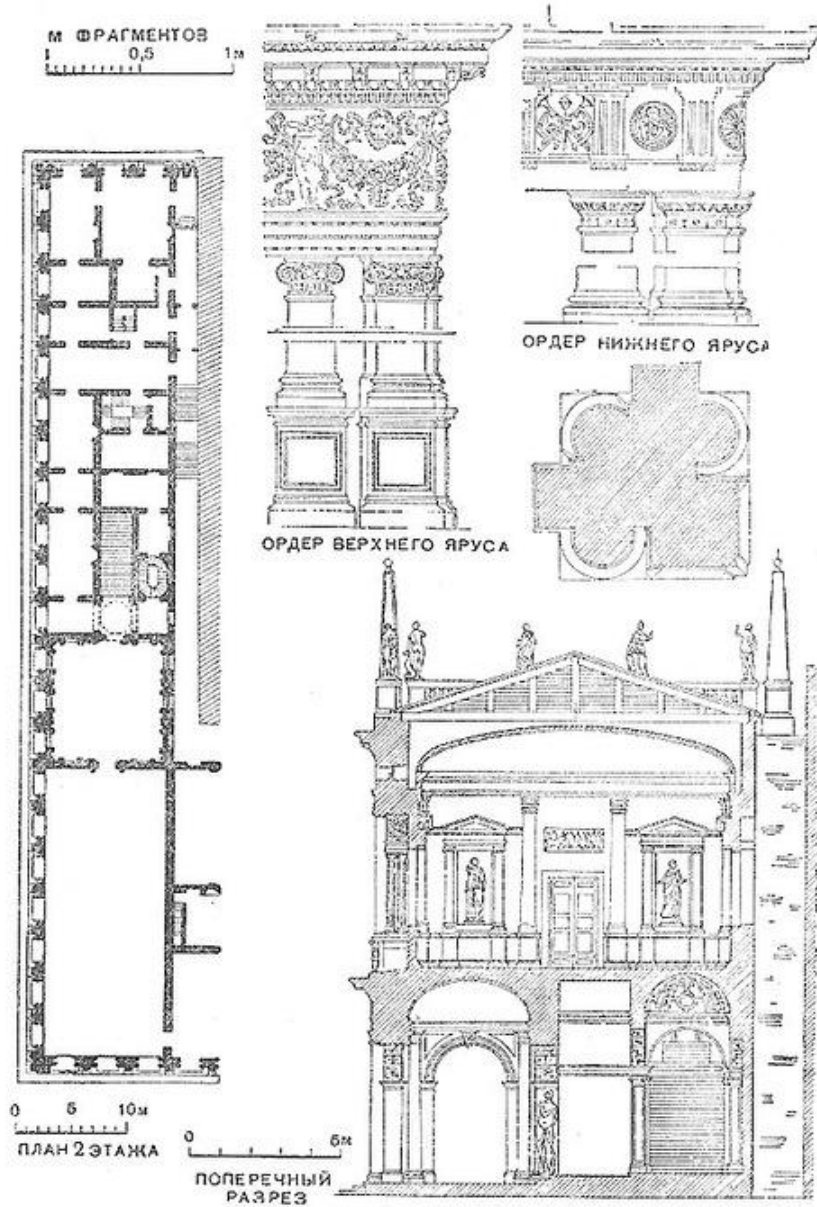

Венеция. Библиотека Сан Марко. Вверху — ее чертежи и торцовый фасад, внизу — библиотека и Лоджетта. Я. Сансовино

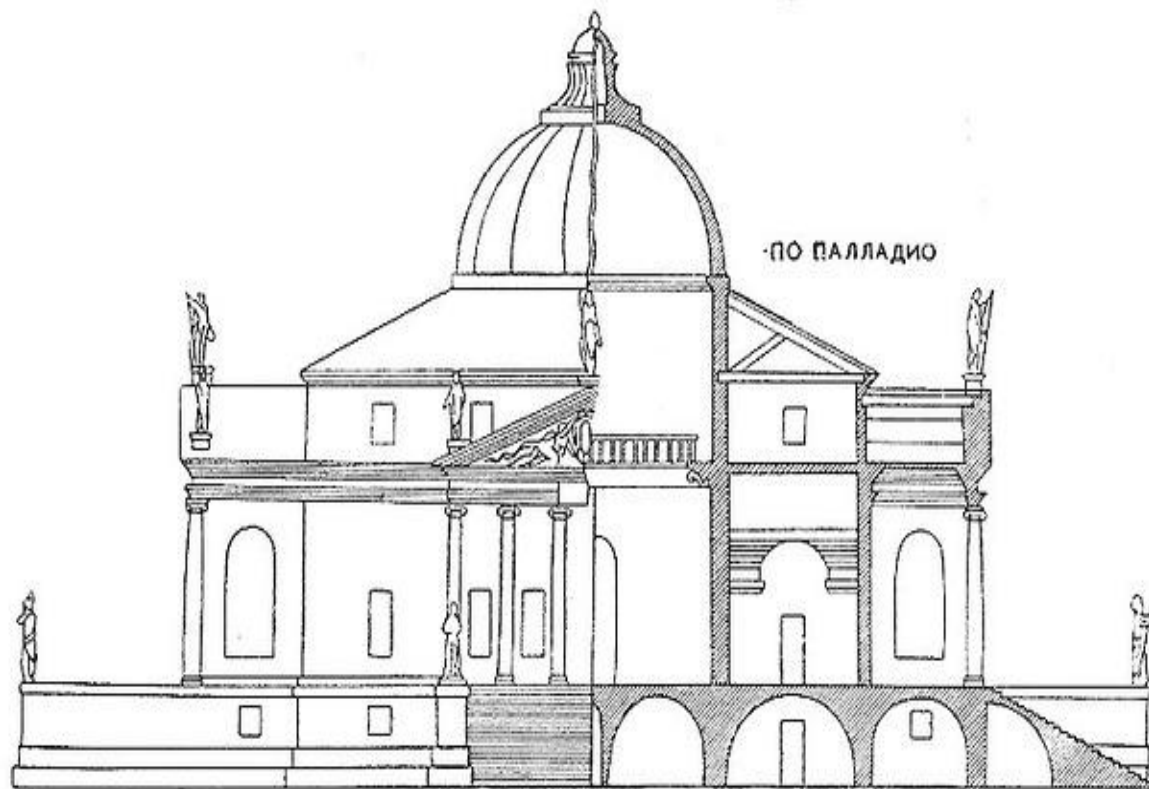

ПО ПАЛЛАДИО

10 0 10м

М ПЛАНОВ, РАЗРЕЗА (2), ФАСАДА (2)

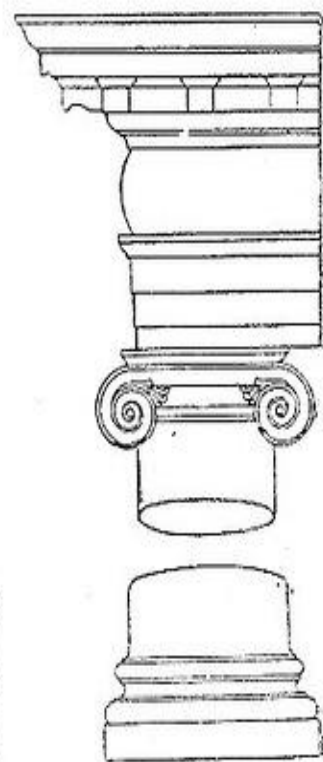

1 м

Ротонда в Виченце, с 1551 г.

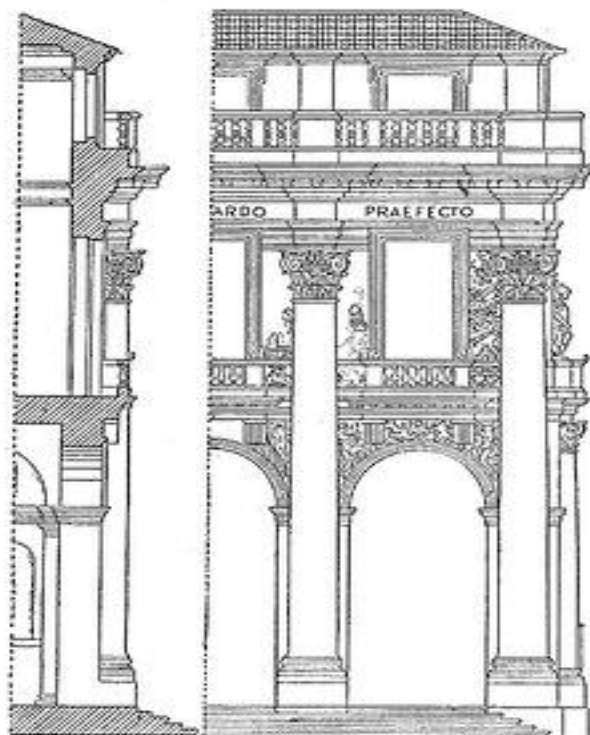

Палаццо дель
Капитанио (Капитано)
Виченца (Италия)
с 1576г.
Андреа Палладио
Фрагменты разреза, главного
фасада, его вид по проекту и
торцовый фасад

