

КУЛЬТУРА  
ЗАПАДНОЕВРОПЕЙСКОГО  
СРЕДНЕВЕКОВЬЯ

# ЭТАПЫ СРЕДНЕВЕКОВОЙ КУЛЬТУРЫ Западной Европы:

раннее Средневековье  
V-XI века

зрелое (романское) Средневековье  
XI-XII века

позднее (готическое) Средневековье  
XII-XV века

# Раннее Средневековье

V-XI вв.

**СРЕДНЕВЕКОВОЙ** принято называть культуру стран Европы и Востока периода феодализма, длящегося почти тысячелетие (от падения Римской империи в V веке и почти до XV века.

## **ОБЩИЕ ЧЕРТЫ И ОСОБЕННОСТИ СРЕДНЕВЕКОВОЙ КУЛЬТУРЫ**

-Стремление к универсализму, обобщённости.

-Объединение наследия древних цивилизаций и энергии молодых народов

-Столкновение христианских идей и языческих представлений

-Развитие религиозной, светской и народной культур

- Прикладной характер искусства в последний период расцвета ремесленного труда

- Выражение жизненных позиций через систему условностей, символов, аллегорий

-Обращение к внутреннему миру человека. Восприятие души и тела как двух противоположных начал.

-Господство религиозного мировоззрения

В эпоху Средневековья формируется новый тип культуры – религиозный.

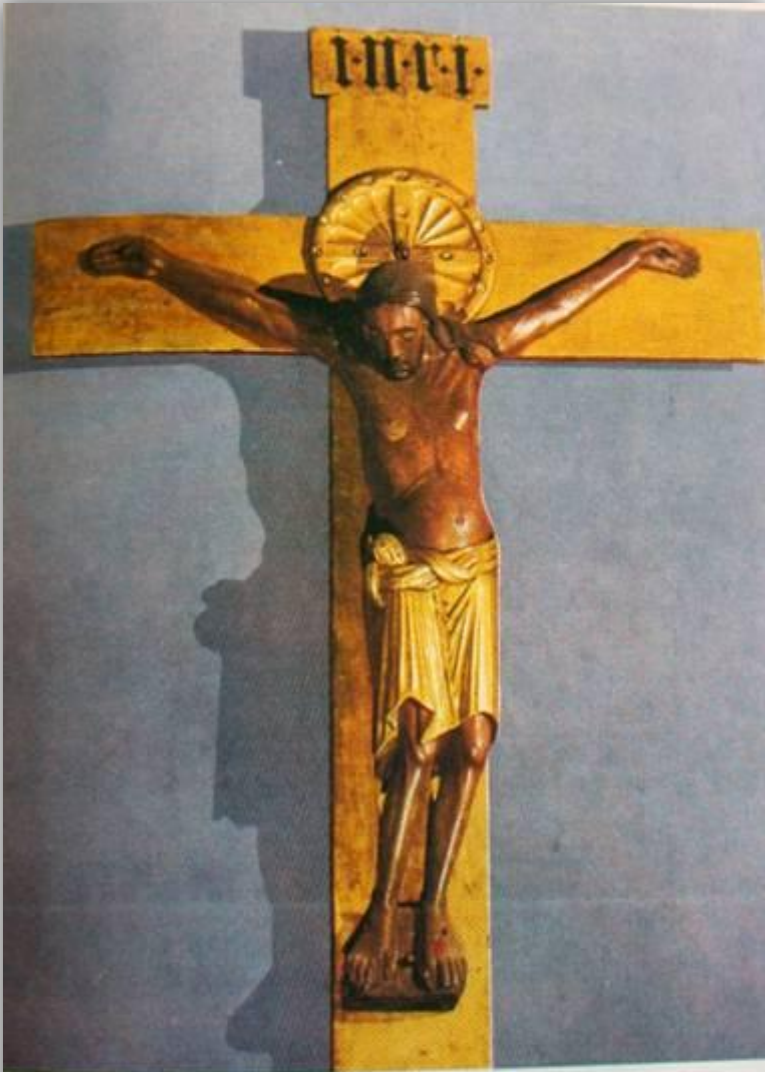

В центре христианства находится личность Иисуса Христа – и человека, и божества

Резьбление. Кёльнский собор. X в.

# ХРИСТИАНСКИЕ СИМВОЛЫ

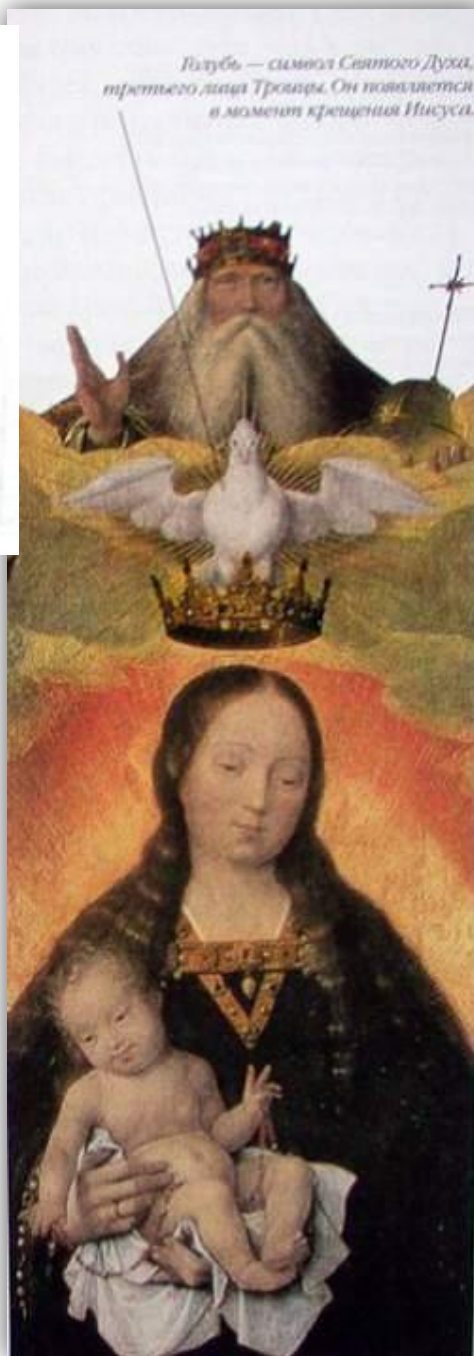
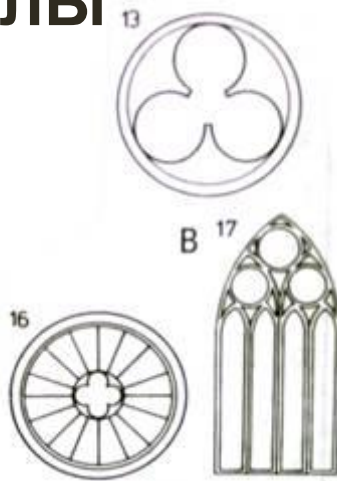



## БИБЛИЯ – ГЛАВНАЯ КНИГА ХРИСТИАНИНА

В эпоху Средневековья почти единственная. Библия - с греческого «книги».

**Ветхий завет** – история еврейского народа от сотворения мира

**Новый Завет или Евангелие** – (В переводе с греческого «благая весть») – сочинение о земной жизни Иисуса Христа, главным образом о последних трёх годах.

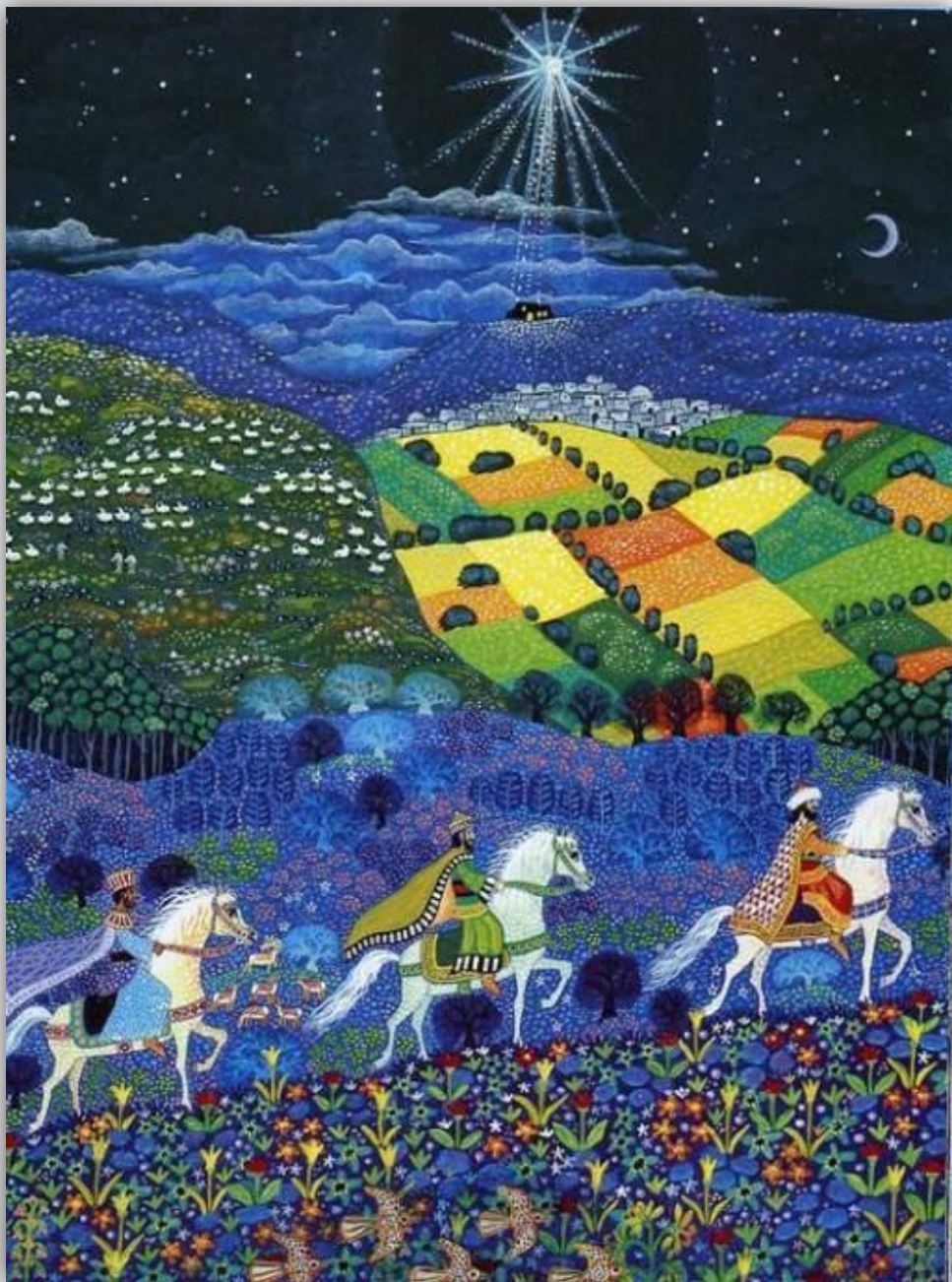

«И внезапно вместе с  
ангелом явилось  
множество воинства  
небесного...  
...И было: когда отошли от  
них на небо ангелы,  
пастухи стали говорить  
друг другу: дойдём же до  
Вифлеема и посмотрим,  
что такое произошло, о  
чём Господь объявил нам.»  
*Лука: 2:8-15*





Книга кельтов – древнейшая рукописная книга, сочетающая языческий стиль иллюстраций и христианское содержание.



Человек – символ св. Матфея



Орёл – символ св. Иоанна



Лев – символ св. Марка

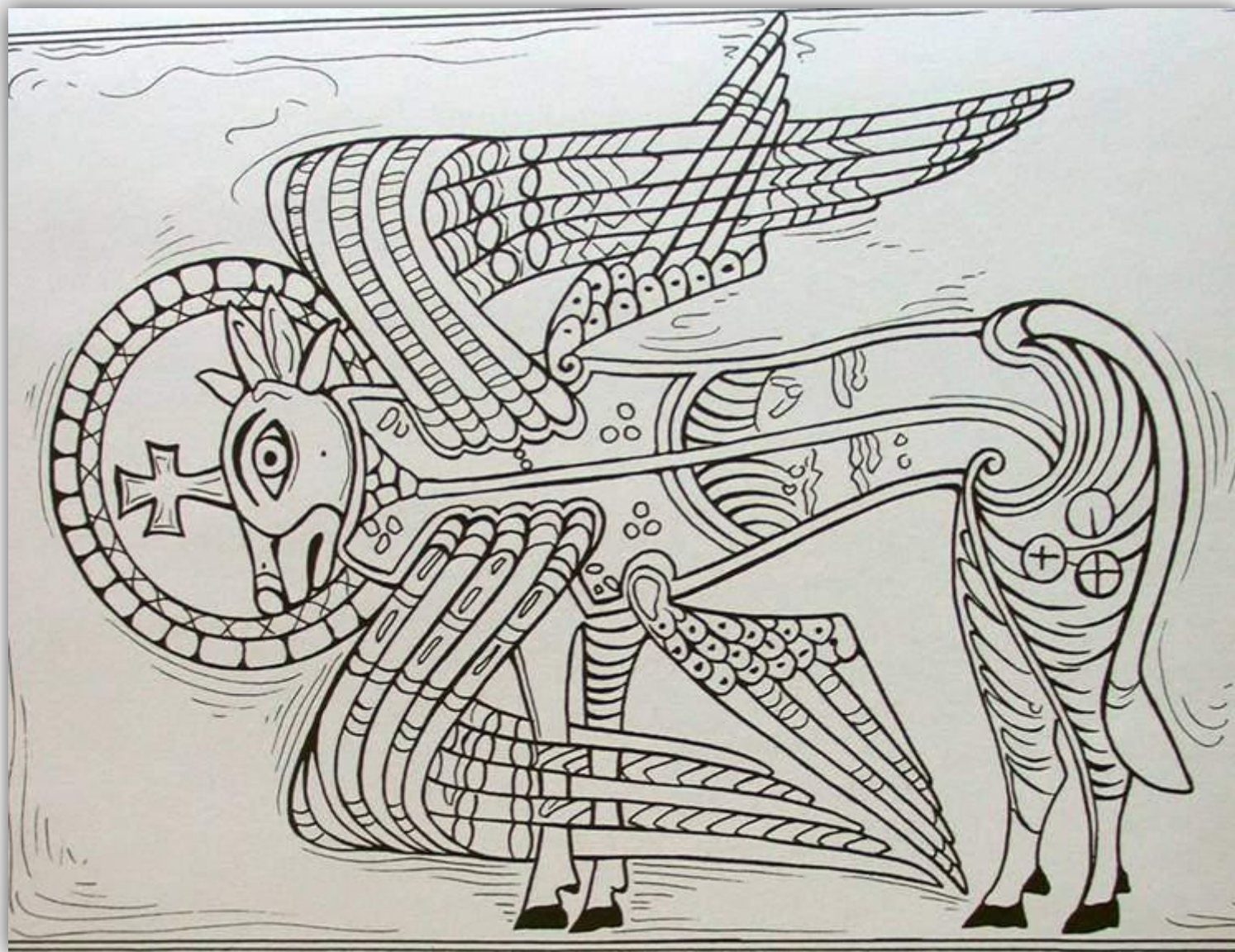

Бык – символ св. Луки

# РЕЛИКВАРИИ - СОКРОВИЩНИЦЫ ДЛЯ ХРАНЕНИЯ РЕЛИКВИЙ – мощей СВЯТЫХ



Головки-  
сокровищницы  
Полны, украшенные  
геммами бисюкки

из ценных металлов,  
служившие  
хранением для  
свтышек, видимых  
через окошко.



Слева:  
Переплет Евангелия,  
IX в.  
Венеция,  
Национальная  
библиотека  
Святого Марка

Ковчег  
Святого Кальмина,  
XI-XII вв. Мозак,  
в окрестностях  
Риома,  
церковь Сен-Пьер



# НАШЕСТВИЕ ВАРВАРОВ

Хоть иногда лампы Рок гасил,  
Рим до конца исполнил труд владыки,  
Он был свершён, когда под вопль и крики  
Сонм варваров империю свалил.

В. Брюсов





В 476 году под натиском варваров пала Западная Римская империя.

Римляне называли «варварами» племена, жившие на границах Римской империи – кельтов, германцев, славян.

# ВЫЕМЧАТАЯ И ПЕРЕГОРОДЧАТАЯ ЭМАЛЬ ФРАНКОВ-

Эмалью заполняются углубления, сделанные на поверхности металла  
Или ёмкости, сделанные тонкими перегородками.





# ЮВЕЛИРНОЕ ИСККУСТВО ГЕРМАНЦЕВ



Особенности: яркие краски, звериная символика, использование дорогих металлов и драгоценных камней

# Резьба по камню и дереву

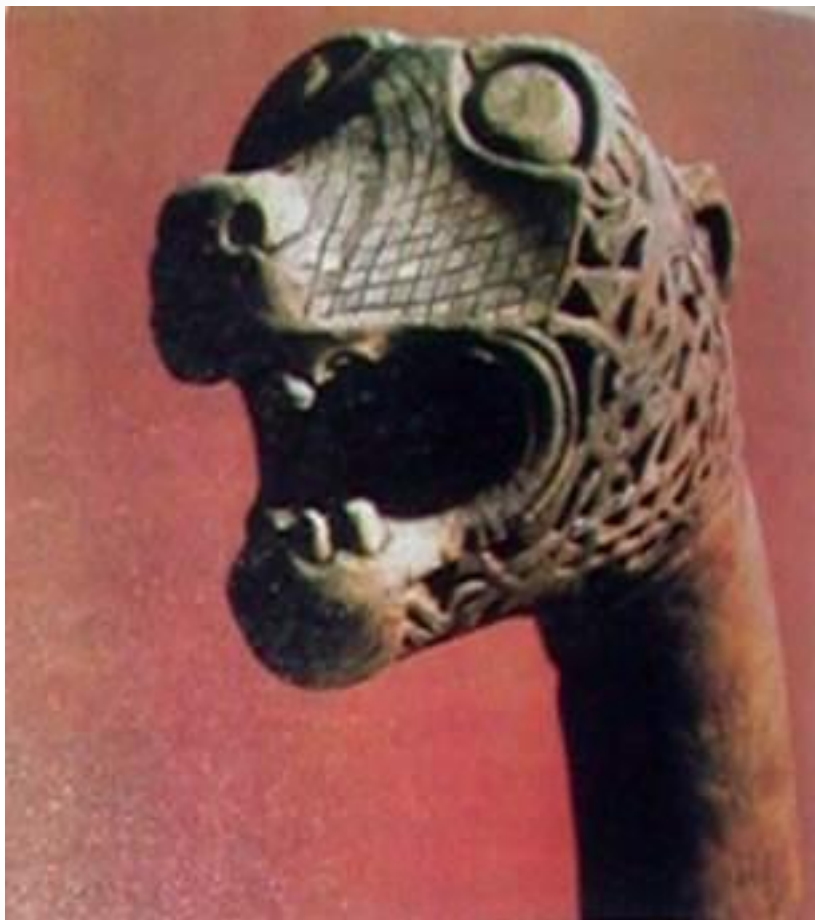

Резная голова фантастического существа, украшавшая корабль. IX век. Норвегия.



Каменный крест. X век. Ирландия.

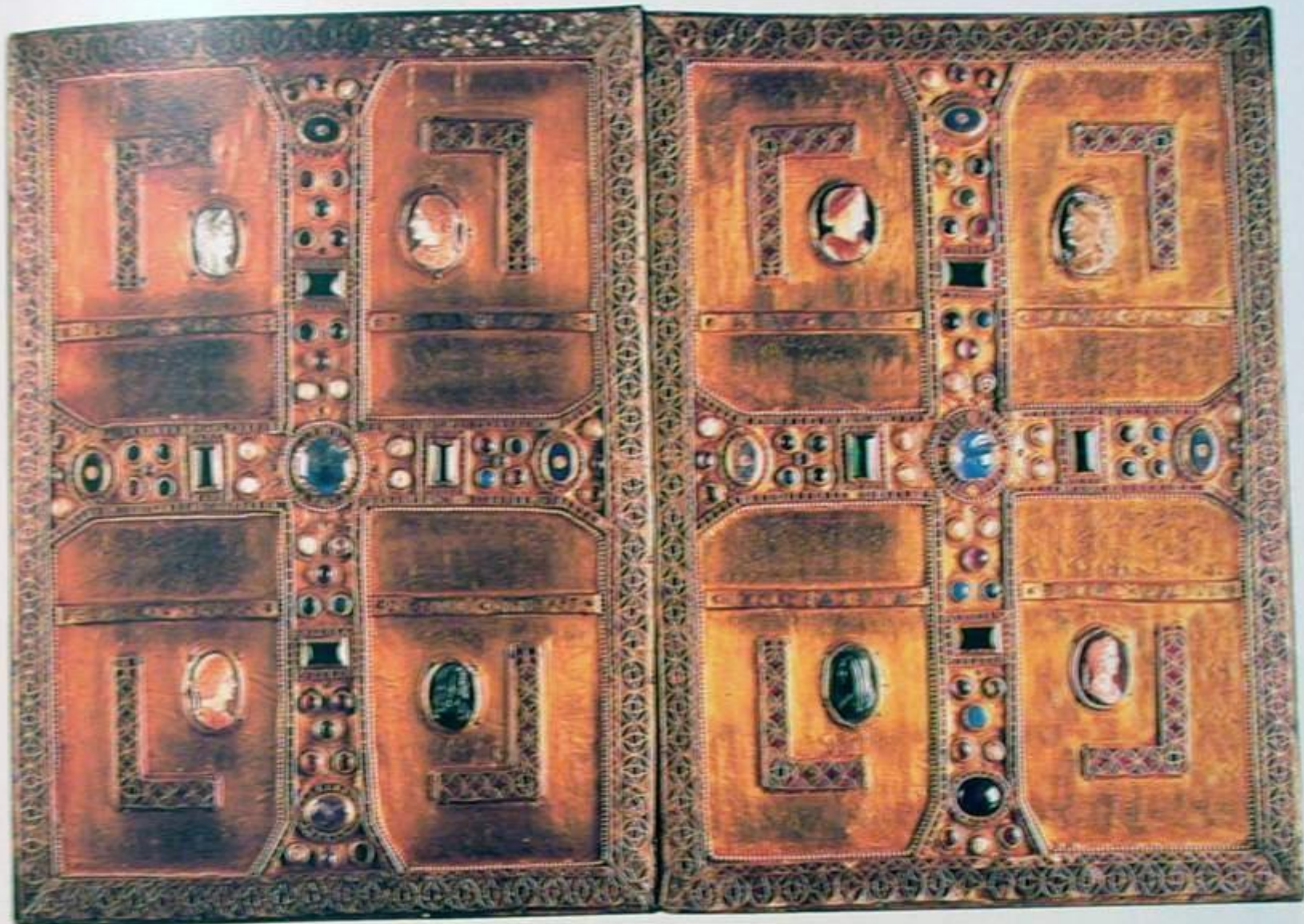

Высокие достижения варварских народов в прикладном искусстве и ремёслах отразились в оформлении окладов первых рукописных книг.

# Христианские храмы раннего Средневековья – наследники римских построек

Центрические в плане  
**мавзолеи**  
**капеллы**



Крестово-купольные храмы  
Восточной Европы

Прямоугольные  
в плане  
**базилики**

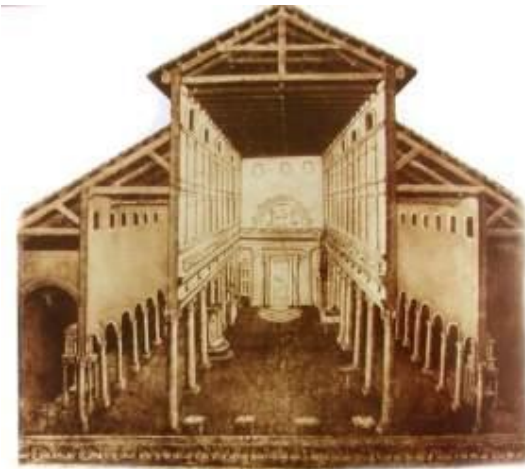

Романские и готические  
храмы  
Западной Европы

# мавзолеи



Мавзолей Теодориха,  
императора остготов, Равенна  
453-526г. арх.Франк Одо из Меца

Сооружения  
круглые или восьмиугольные  
в плане

# капеллы

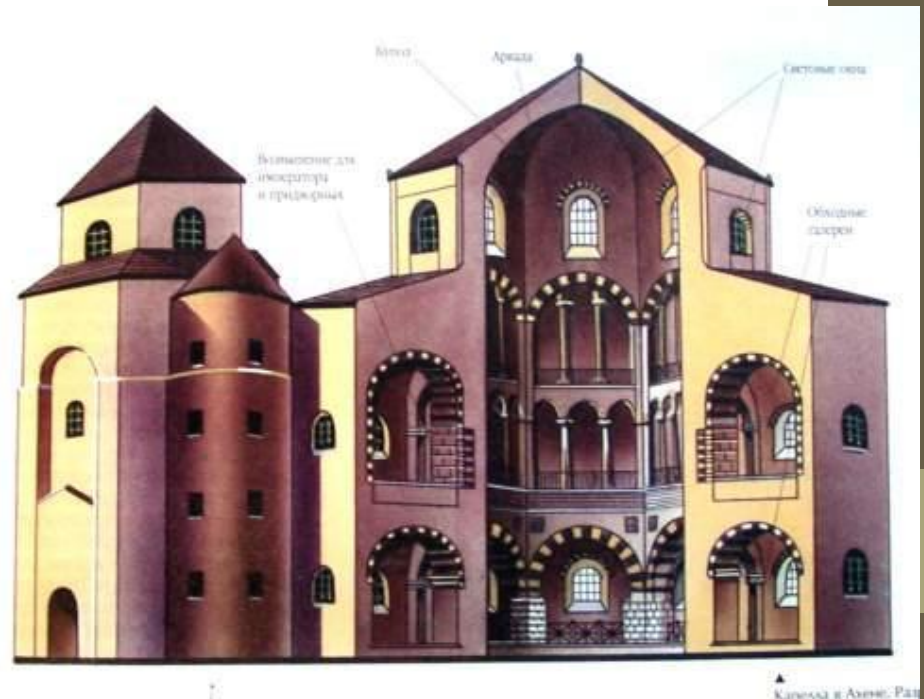

# базилика

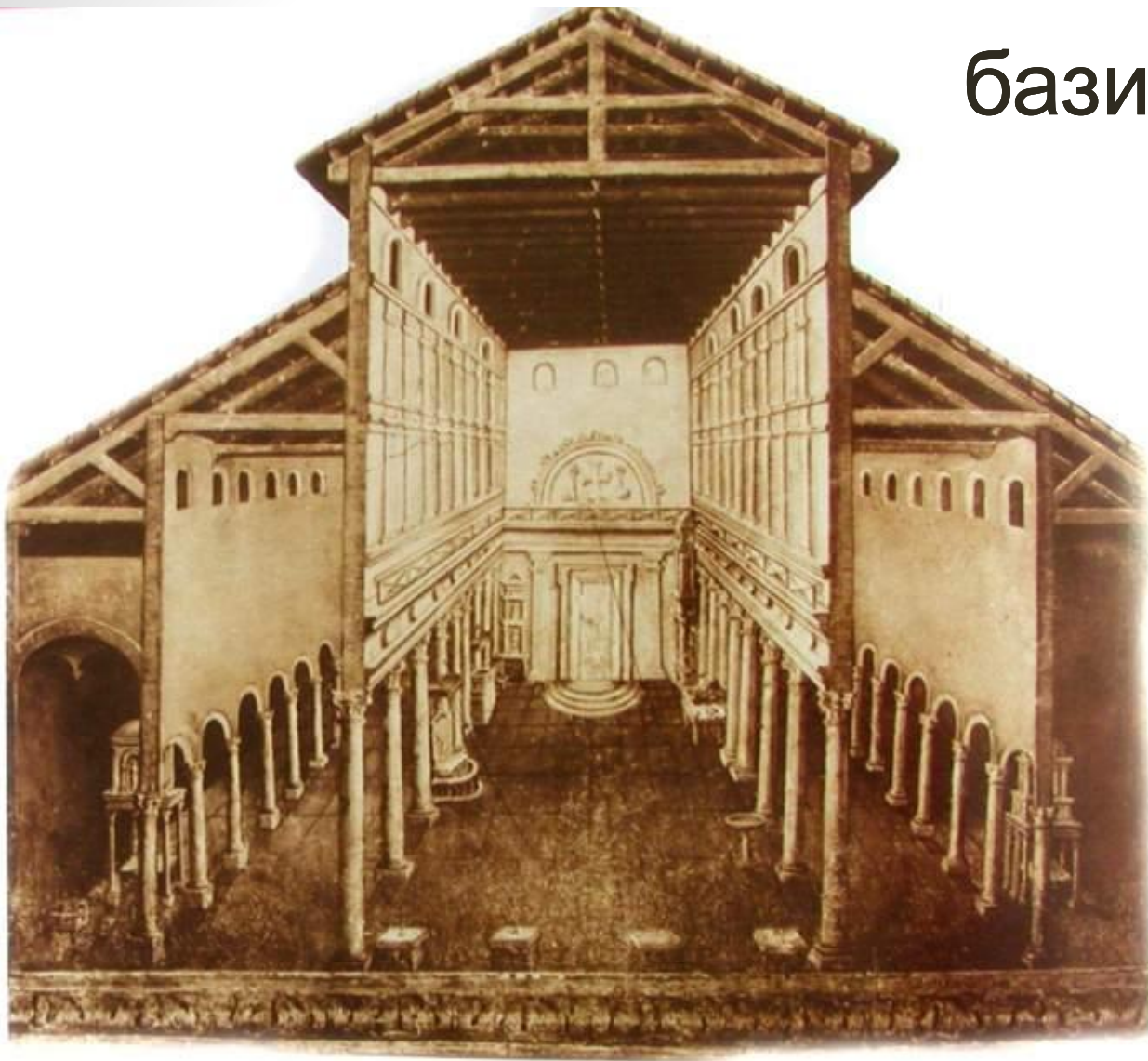

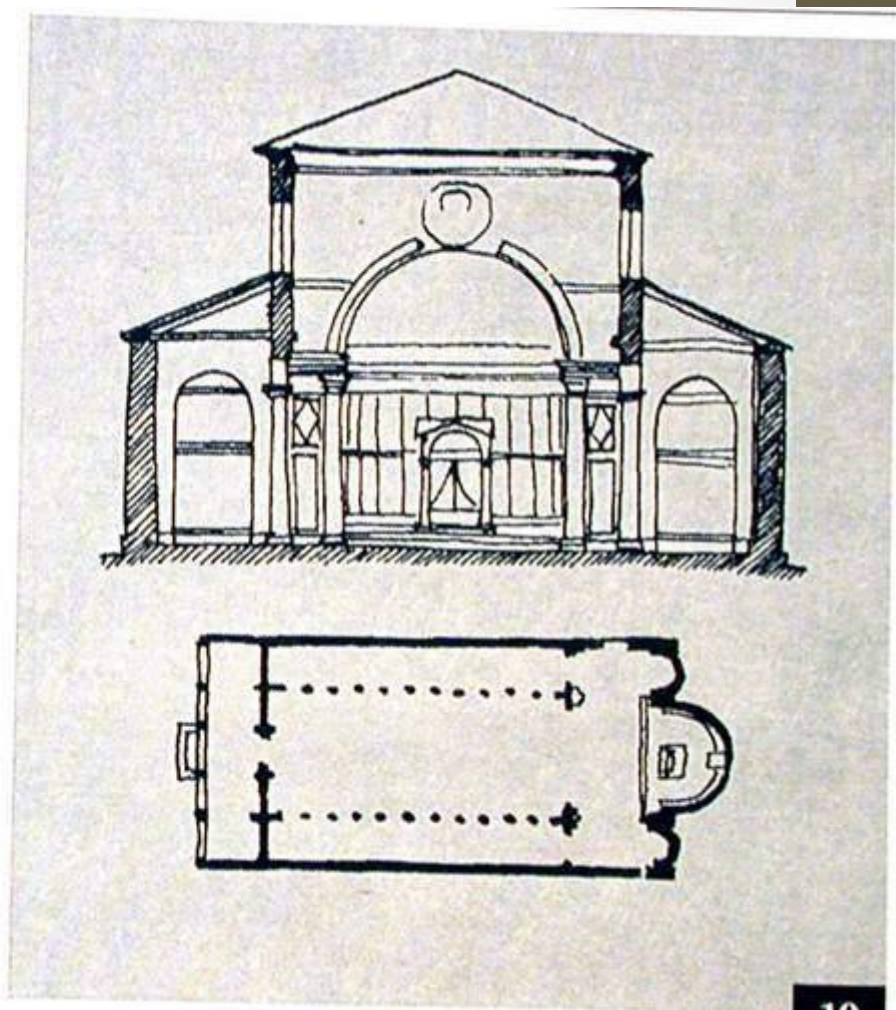
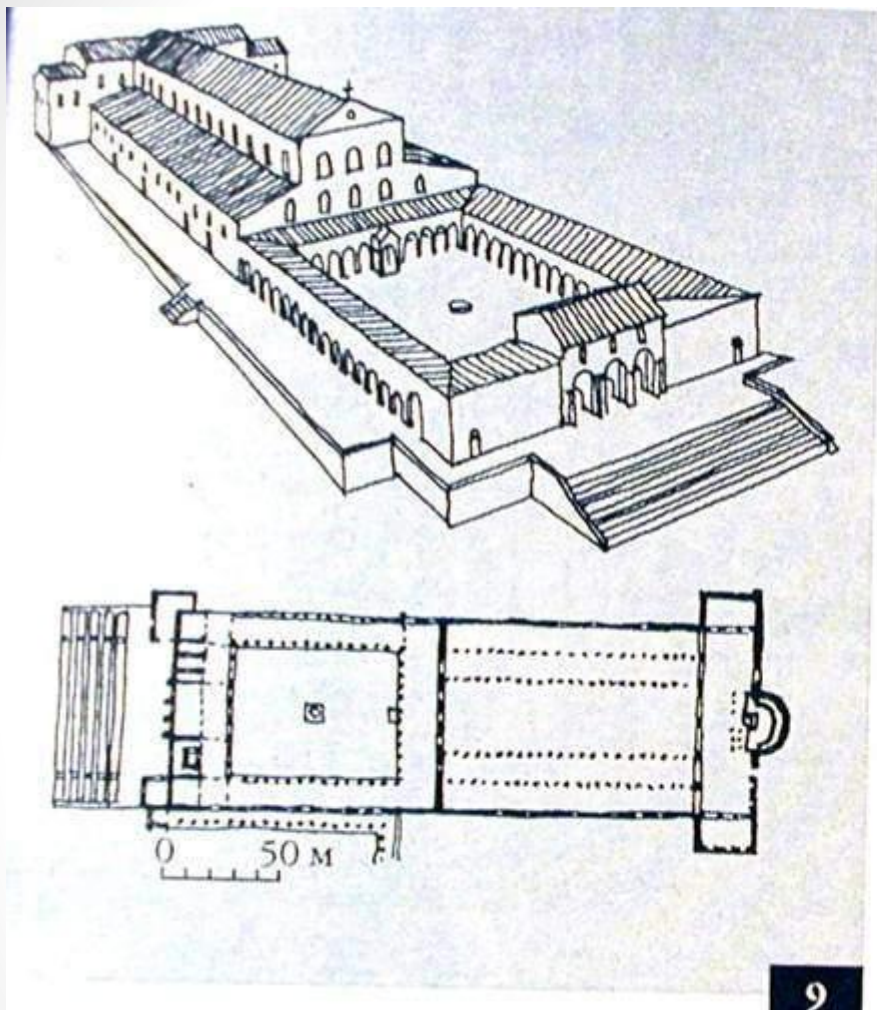

**Неф** – внутреннее пространство храма, ограждённое стенами или аркадами.

**Апсида** – полукруглый алтарный выступ, ориентированный на восток

**Атриум** – двор перед христианской церковью ( римским домом), «райский сад».

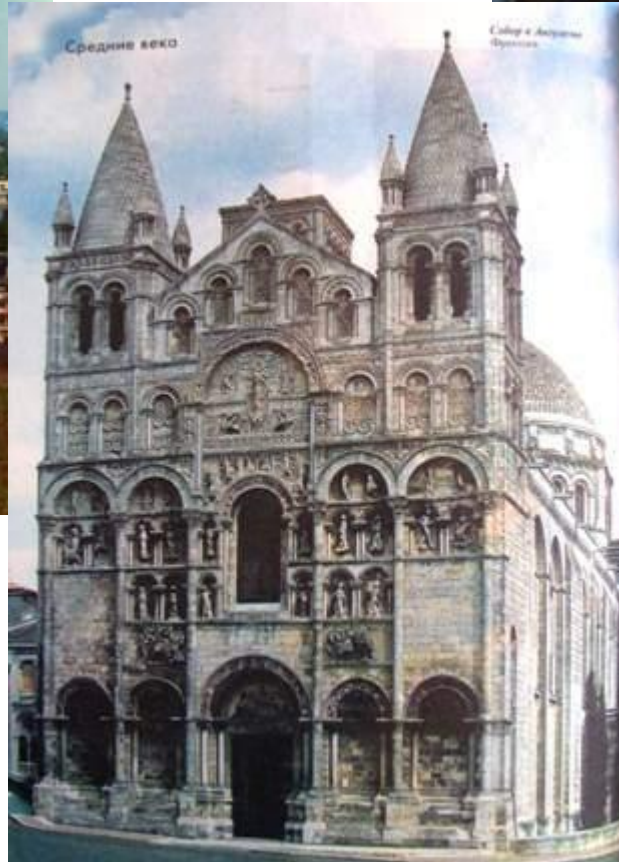
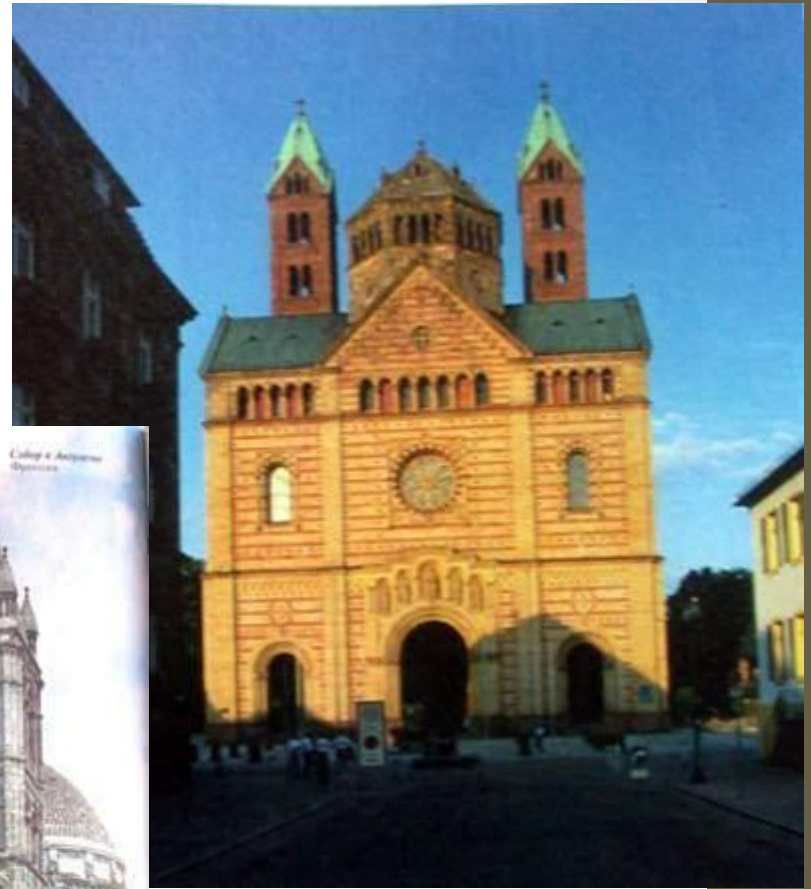

Романские и  
готические  
храмы  
Западной Европы



# КАРОЛИНГСКОЕ ВОЗРОЖДЕНИЕ



При Каролингах – так называлась династия, происшедшая от франкского короля и императора Карла Великого (768г. – 814г.) – античность провозглашалась идеалом государственности и культуры.

«Каролингский ренессанс» - так называют искусство этой эпохи.

При Карле возрождается искусство объёмной скульптуры. Статуэтка из бронзы.

архитектура

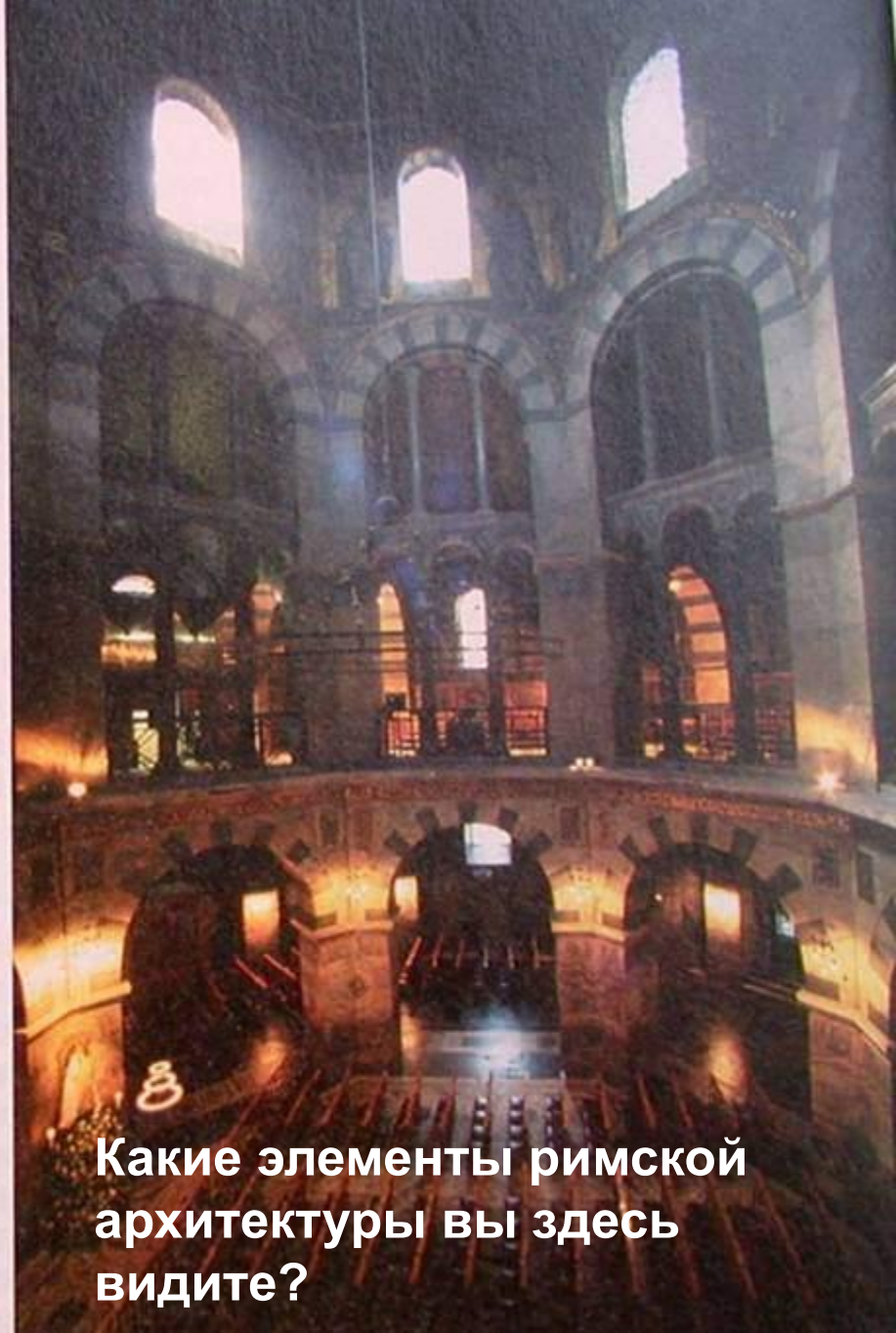

Какие элементы римской архитектуры вы здесь видите?

Капелла Карла I в Ахене, 788-805г.

Какая римская постройка лежит в основе данного сооружения?

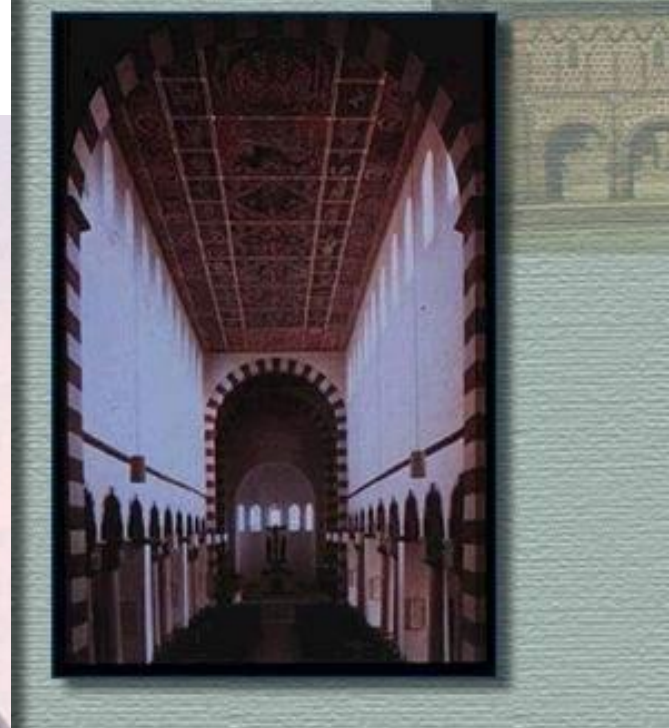
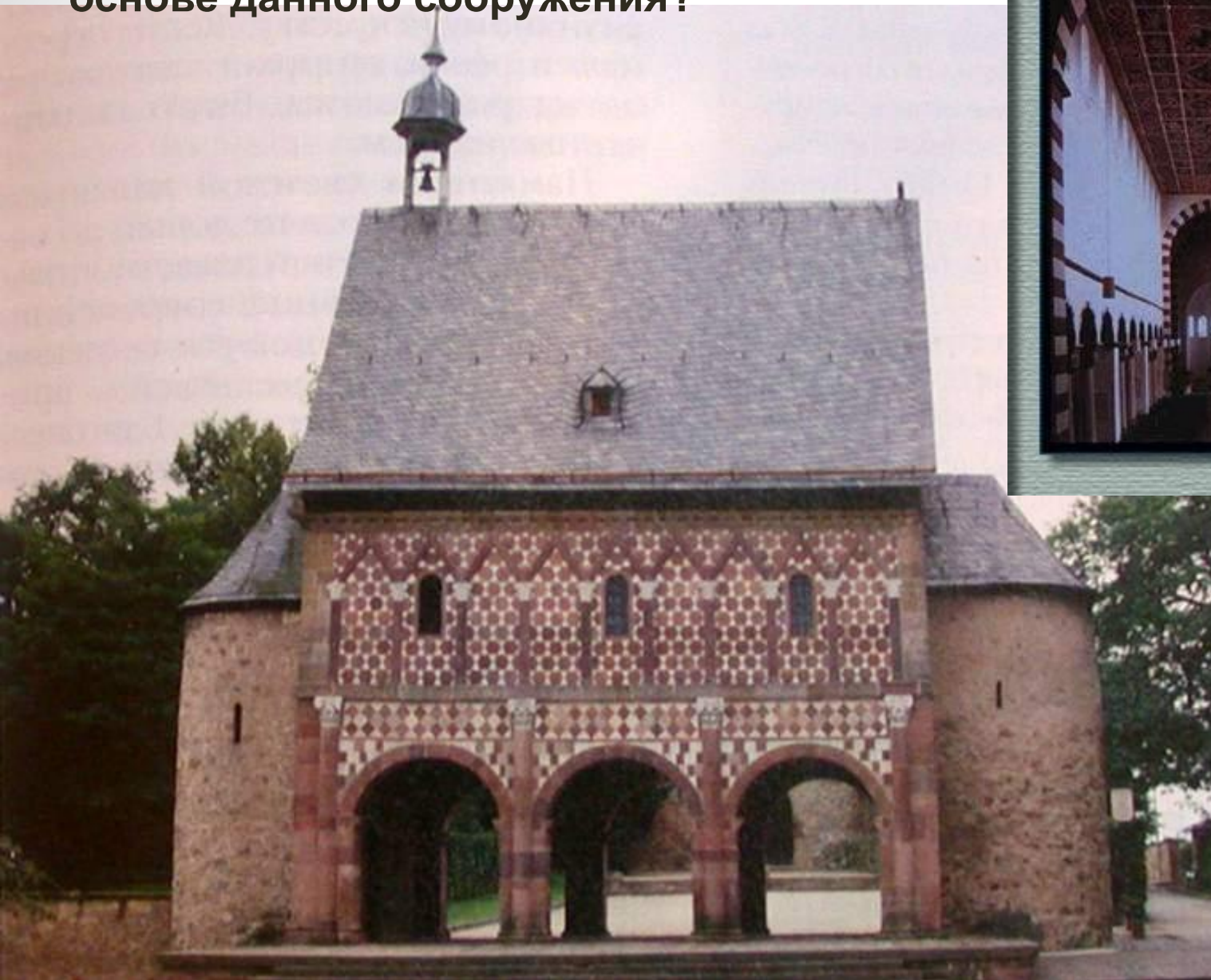

Монастырские ворота, Лорш. Германия, ок. 800 г.

скульптура

**Каменная скульптура по-прежнему представляла собой рельефы.  
Рельефы, выполнялись на библейские сюжеты**





ЖИВОПИСЬ



«Живопись допустима в церквах для того, чтобы неграмотные могли читать, глядя на стены, находя то, чего они не в состоянии почерпнуть в книгах.»

Папа Григорий I (590г.-604г.)



Фрески  
эпохи  
правления  
династии  
Каролингов





Фрески из королевского дворца в Барселоне, Каталония, Испания



# ИСКУССТВО КНИЖНОЙ МИНИАТЮРЫ



В эпоху раннего Средневековья зародилось искусство книжной миниатюры.

Украшению книг уделялось огромное внимание. Сами книги помещались в драгоценные оклады, а их страницы расписывались причудливыми узорами, в которые вплеталась характерная для варваров языческая «звериная» и новая христианская символика.



Еще в эпоху каролингов необычайного расцвета достигло искусство **миниатюры - книжной иллюстрации.**

Слово миниатюра происходит от латинского названия киновари - красной краски (лат. *minium*), которой было принято выделять начало текста.

Художники-миниатюристы часто переезжали с места на место. Потому школ миниатюры не сложилось, а существовали центры изготовления иллюстрированных рукописей при монастырях.

В конце VIII века под покровительством Карла Великого была основана **книгописная мастерская в Ахене.**

Именно здесь в 781-789 годах по заказу Карла Великого мастер Годескальк выполнил особое **Евангелие**, где увековечил визит Карла в Рим на Пасху в 781 году и крещение его сына Пипина папой Адрианом I.

На пурпурном фоне пергамена мастер четко вывел золотые и серебряные буквы, которые символизируют красоту небес и вечной жизни.





Cū in adiuto  
rum meum in  
tende.

Domine ad adiuvandū  
me festina.

Самой же богатой каролингской рукописью стала знаменитая **Утрехтская Псалтирь** (IX век), названная по месту ее хранения (университет нидерландского города Утрехта). В ней 165 миниатюр, каждая из которых соответствует определенному псалму.

На рубеже XII-XIII веков в одном из баварских монастырей была создана и знаменитая **Carmina Burana**. Сборник был полон миниатюрами, которые окружал орнамент из деревьев и трав разнообразными зверями и птицами.

# Особенности культуры и искусства раннего Средневековья

## ВЫВОДЫ:

- Художественное творчество варварских народов представлено предметами прикладного характера с фольклорными орнаментами.
- Архитектура имела культовый характер. Её главные постройки – это храмы и монастыри. Зарождается два основных типа христианского храма – крестово-купольный и базиликальный.
- Скульптура представлена рельефами, похожими на античные образцы, но иллюстрирующими христианские сюжеты; возрождается объёмная скульптура.
- Живопись раннего средневековья – это мало сохранившиеся фрески и книжные миниатюры.
- Центры культуры возникают при монастырях или при дворах новых европейских королей - императоров Карла Великого, Оттона III
- Изобразительное искусство и архитектура раннего Средневековья были разрозненными, подражательными, то есть характерными для переходного периода.