

РИСУНОК -  
ОСНОВА  
ИЗОБРАЗИТЕЛЬНО  
ГО ИСКУССТВА

**Рисунком называется какое-  
либо изображение,  
выполненное с помощью  
графических средств –  
контурной линией, штриха,  
пятна, точки.**

**Художественные рисунки,  
выполненные с  
графическими  
материалами, - это  
*графические произведения***

**Графические  
произведения относятся  
к одному из основных  
видов изобразительного  
искусства - *ГРАФИКЕ.***

## **Виды рисунка:**

1. **Набросок** – это рисунок, сделанный очень быстро, через набросок художник выражает основную идею, мысль.

2. **Зарисовка** - это рисунок, который требует более долгого времени, художник через зарисовку изучает детали будущей картины

3. **Технический рисунок** - это рисунок, который объясняет как устроен прибор

4. **Учебный рисунок** - это рисунок, целью которого освоение правил изображения, грамоты изобразительного языка

5. **Творческий рисунок** – автор стремится выразить то, что ему интересно

**ГРАФИЧЕСКИЕ РИСУНКИ  
МОГУТ БЫТЬ КАК  
*САМОСТОЯТЕЛЬНЫМИ  
ПРОИЗВЕДЕНИЯМИ  
ИСКУССТВА, ТАК ЖЕ  
СПОСОБАМИ ОСОБОГО  
ИССЛЕДОВАНИЯ***

# НАБРОСКИ



**Набросок девушки**



**Набросок кисти руки**

# ЗАРИСОВКИ



**Зарисовки пейзажа**



**Зарисовки пейзажа**



# ТЕХНИЧЕСКИЙ РИСУНОК

Рисунок Алжирской шибки

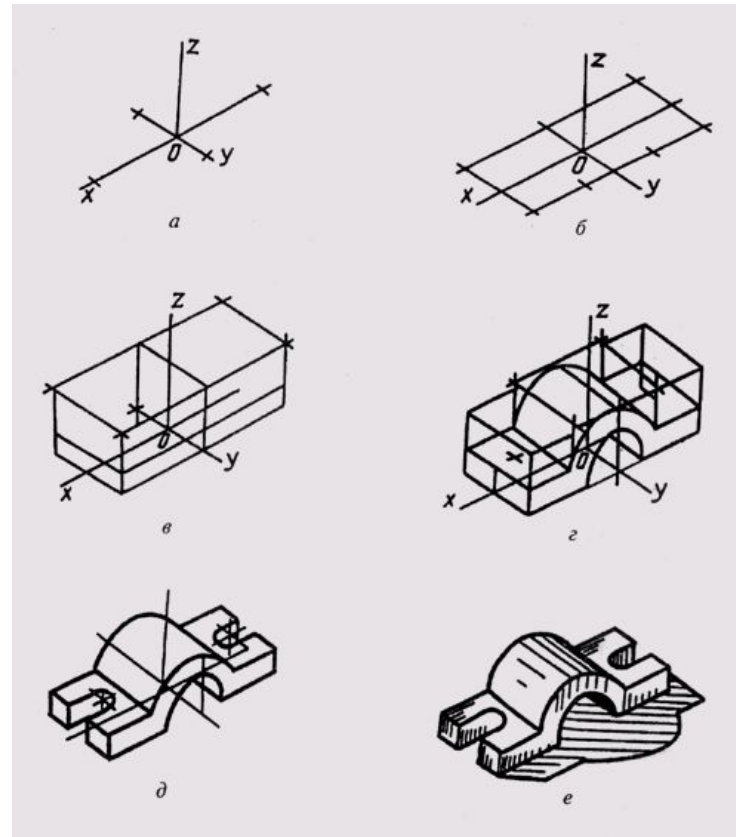
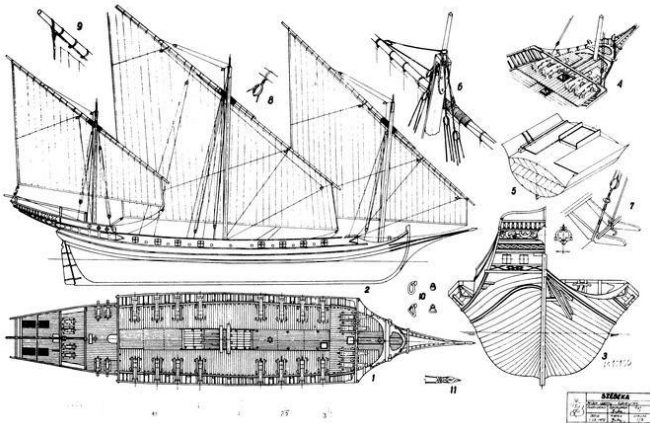

Чертеж строения корабля

Чертеж детали

# УЧЕБНЫЙ РИСУНОК



**Натюрморт**

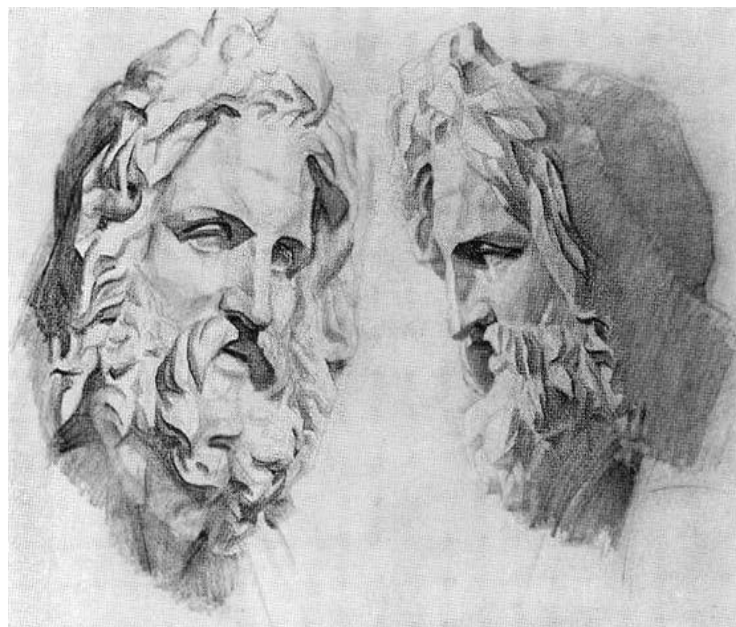

**Рисунок головы**

# История рисунка:

1. Древний Египет – первые правила рисования: свободное движение руки и движение твердой руки (отсутствие линейной перспективы)
2. Древняя Греция – рисунок как строение порядка, симметрии, гармонии частей и целого (зарождение рисунков с натуры)
3. Древний Рим – рисунок имел прикладной характер
4. Эпоха Средневековья – рисунок отражал эмоциональное состояние, нежели точность изображаемого
5. Эпоха Возрождения – сложились технические приемы рисунка, выработали линейную манеру

# ЭПОХА ВОЗРОЖДЕНИЯ. ВЕЛИКИЕ ХУДОЖНИКИ ГРАФИКИ



**Леонардо да Винчи**



**Микеланджело Буанарроти**

# ЭПОХА ВОЗРОЖДЕНИЯ. ВЕЛИКИЕ ХУДОЖНИКИ ГРАФИКИ



**Альбрехт Дюрер**



**Тициан Вечеллио**

# ЭПОХА ВОЗРОЖДЕНИЯ. ВЕЛИКИЕ ХУДОЖНИКИ ГРАФИКИ



**Рембрандт ван Рейн**



**Ян ван Эйк**

## **Русская школа рисунка:**

**Русская школа 18-19 веках многое внесла в развитие техники рисунка. Работы стали выполняться на желтоватой или голубоватой бумаге. Художники достигли обилия полутонов, стали передавать тончайшую моделировку объема средствами светотени. Стали применять в использовании различные материалы. Уже в 19 веке развили и широко использовали в своем искусстве технику соуса.**

**В 20 веке художники продолжали развивать традиции русской школы. Много нового было создано в области свободного, нетрадиционного авангардного рисунка.**

# РУССКАЯ ШКОЛА РИСУНКА. ВЕЛИКИЕ ХУДОЖНИКИ ГРАФИКИ



**Кипренский О.А.**



**Брюллов К.**



# РУССКАЯ ШКОЛА РИСУНКА. ВЕЛИКИЕ ХУДОЖНИКИ ГРАФИКИ



**Репин И.Е.**

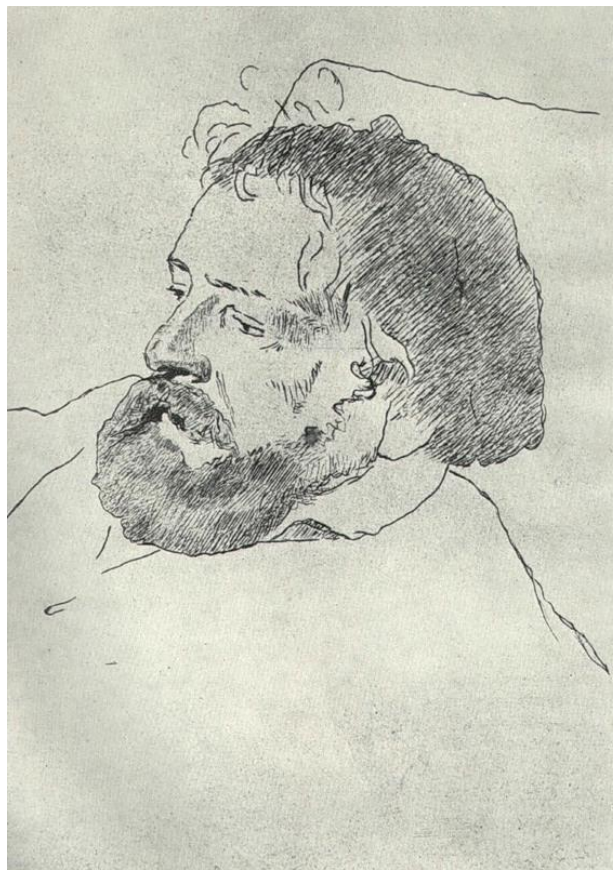

**Иванов А.А.**

# РУССКАЯ ШКОЛА РИСУНКА. ВЕЛИКИЕ ХУДОЖНИКИ ГРАФИКИ



**Лосенко А.**



**Врубель М.**

**“Рисунок, который иначе называют искусством наброска, есть высшая точка и живописи, и скульптуры, и архитектуры, рисунок является источником и душой всех видов живописи и корнем всей науки.”**

*Микеланджело*