

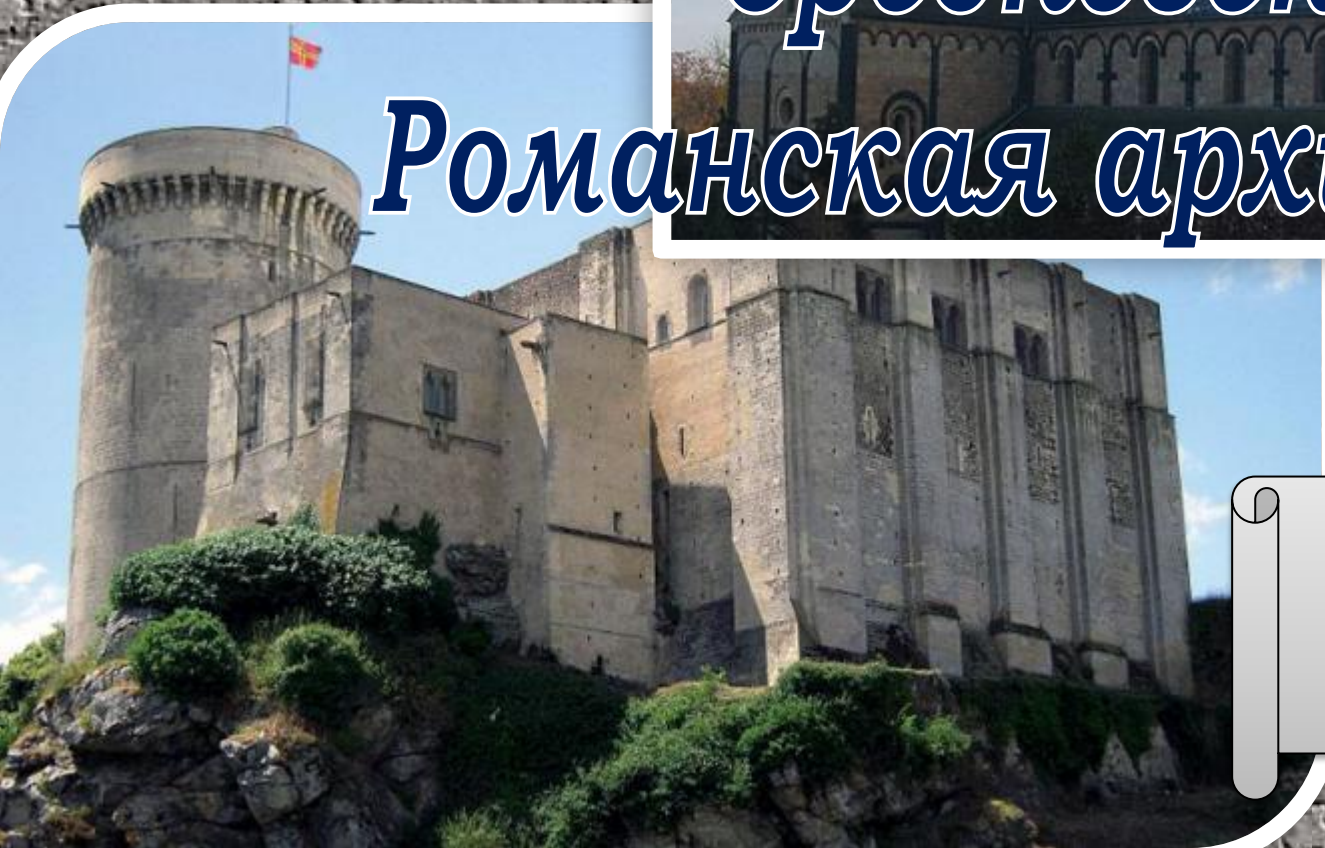

# Художественная культура Средневековья

## Романская архитектура



**МАУ ШИЛИ**  
учитель музыки,  
МХК  
Остапцова Т.Н.  
г. Калининград

V  
век

XV  
век

Западная

Европа

Романская  
культура

X – XII  
вв.

Романская  
культура

Возрождени

Готика

Ранне-христианская  
культура

Византия

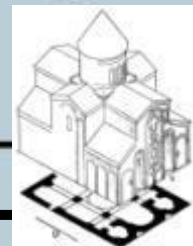

Испания

Древняя  
Русь



# Средневековье

Мавританская  
культура

Мусульманские  
страны



Кита



Индия



Классическая  
эпоха

Культура  
индуизма

Мусульманская  
культура

**«В те времена  
каждый родившийся  
поэтом становился  
зодчим...и их илиады  
выливались в форму  
соборов. Все прочие  
искусства  
повиновались  
зодчеству и  
подчинялись его  
требованиям. До XV  
столетия зодчество  
было главной  
летописью  
человечества».  
Виктор Гюго**

**«Собор Парижской**



**Церковь святых  
апостолов**

# План:

Характеристика романского стиля

1

Архитектурные особенности

2

Замок феодала

3

Монастырь. Романский собор

4

Романская скульптура

5

Романские фрески

6

Проверь себя!

7

# Первый общеевропейский стиль

Термин "**Романский стиль**" относится к искусству Западной и Центральной Европы X-XII вв. (в ряде стран до XIII в.), когда господство феодально-религиозной идеологии было наиболее полным. Название нового стиля происходит от латинского названия города Рима, поскольку стиль возникает в областях, в прошлом входивших в состав Римской империи. Романская архитектура является развитием предшествующей, истоки которой лежат в христианской античности, а следовательно, и римской архитектуре.

# Первый общеевропейский стиль

Европа смотрела на Рим, как на образец для подражания. Что же унаследовала романская архитектура от римской? В романской архитектуре применяются традиционные римские формы :  
**полуциркульные арки,**  
**столбы,**



# Сооружения романского стиля

1

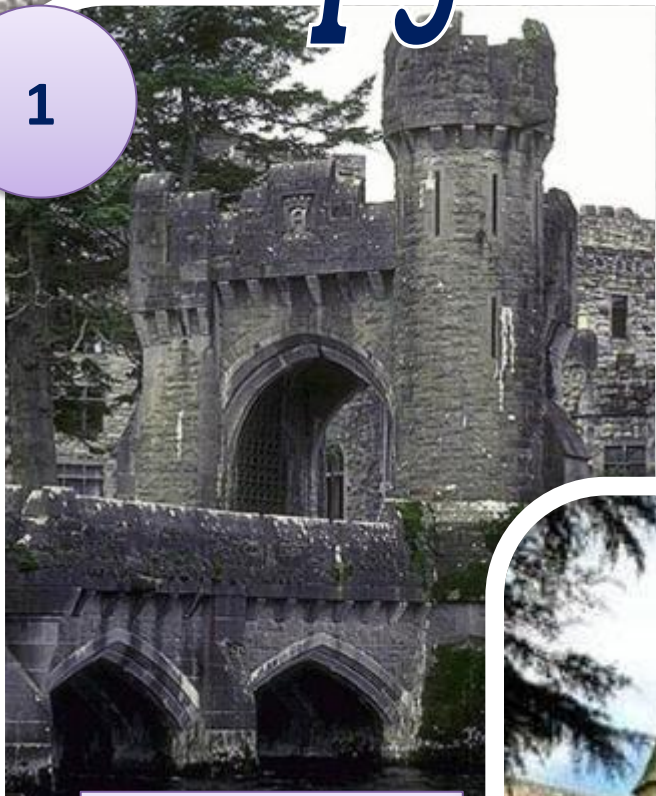

Монастырь  
в-  
крепость

2



Собор-  
крепость

3



Замок-  
крепость

# Романский стиль



Собор в Вормсе, Германия,  
XII в.

Романский стиль следовал пропорциональные каноны и формы античной архитектуры, свойственный ей арсенал орнаментально-декоративных средств. То немногое, что сохранилось от архитектурных деталей античного происхождения, было чрезвычайно сильно преобразовано и огрублено.





# Архитектурные особенности

Узкие проёмы окон

Простые чёткие объёмы

«Ясные»  
Внутренние  
Монолитные башни  
внутренность,  
возвышающаяся  
до истинного  
величия, - вот что  
характеризует  
романское  
зодчество

Суровые  
Мощные  
стены  
дышит в нем, как  
бы в

себя в  
Собор св  
Ангюлем  
Франция  
Ступенчато  
углубленный  
портал



# Архитектурные особенности



**Камень -**  
**основной**  
**строительный**  
**материал.**  
**Мощные стены -**  
**основа любого**  
**сооружения**  
**романской**  
**архитектуры.**

**Собор Нотр-Дам ла**  
**Гранд**

**Пуатье, Франция, XI**

# Архитектурные особенности



- Главная задача романского зодчества - преобразование базилики с плоским деревянным перекрытием в сводчатую.

Бамбергский кафедральный собор,

Германия, XII в.

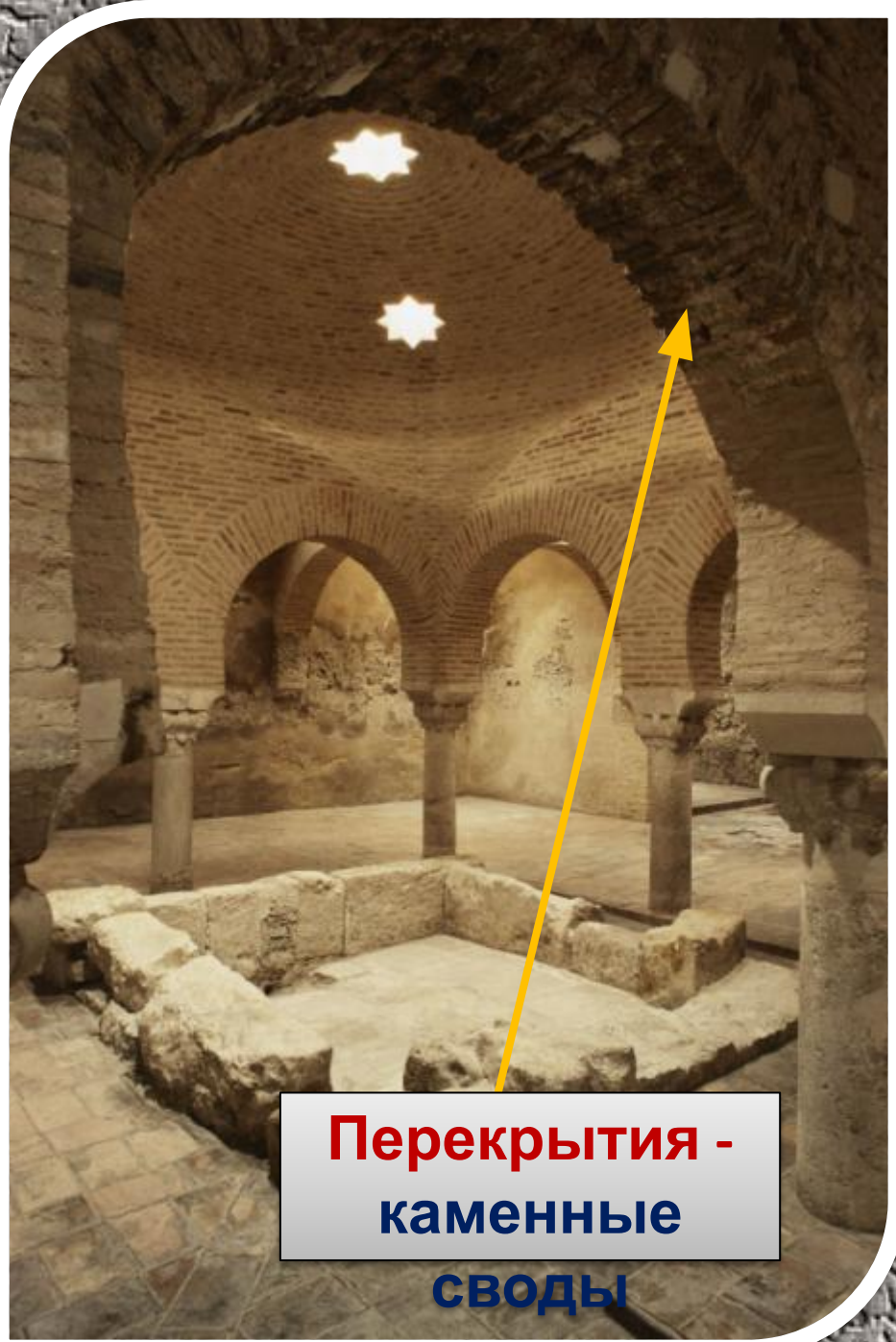

**Перекрытия -  
каменные  
своды**

**Перекрытия  
из деревянных  
балок**

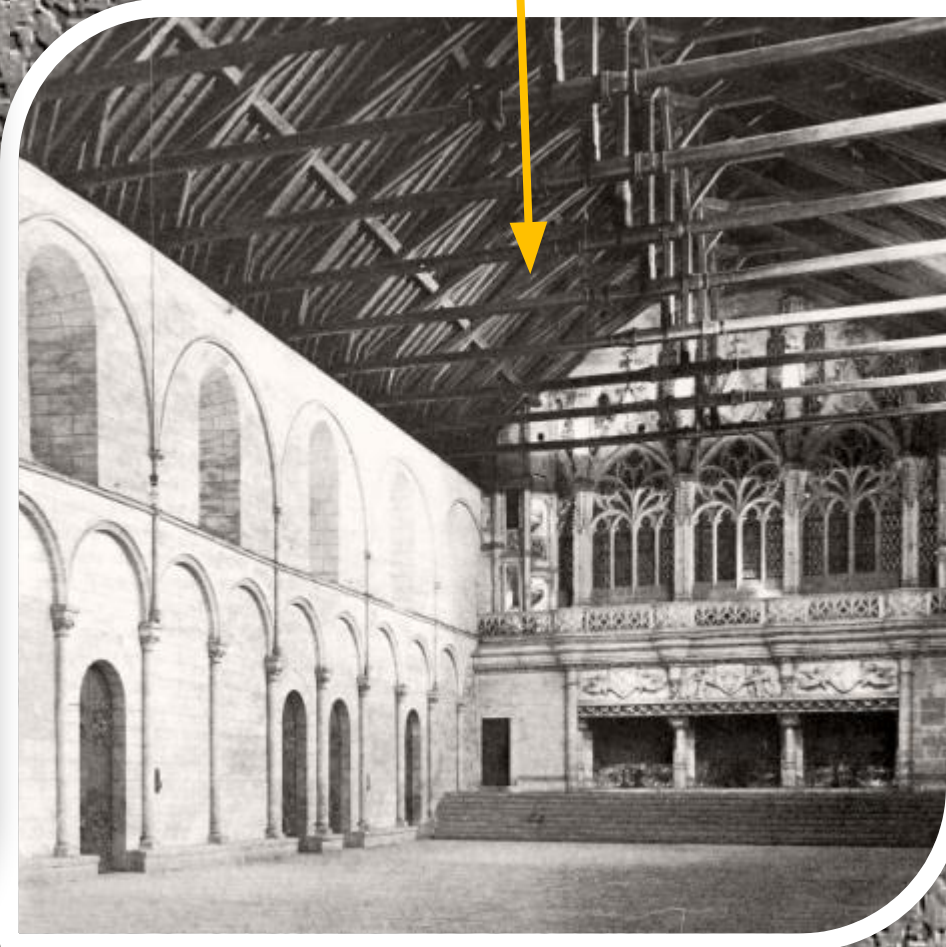

**Сводчатые каменные конструкции**  
- главное техническое завоевание эпохи. Они сменили непрочные деревянные перекрытия.





**Полуциркульные  
(полукруглые)  
своды –  
самые  
популярные  
в романской  
архитектуре.  
Поэтому  
романский стиль  
часто называют  
«стилем  
полукруглой  
арки».**

# Основные виды сводов

Цилиндрический

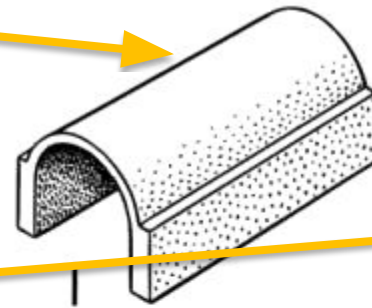

Крестовый

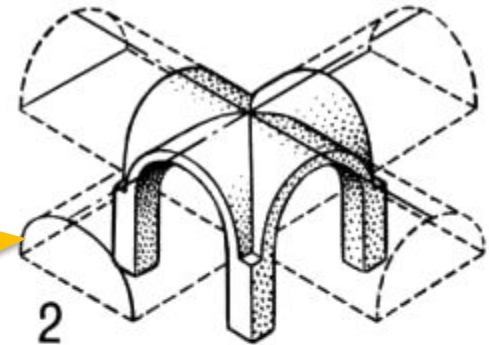

Сомкнутый

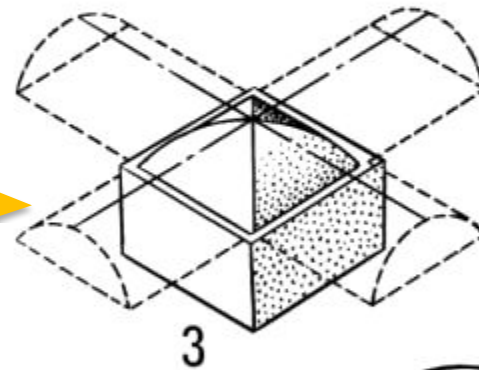

Зеркальный

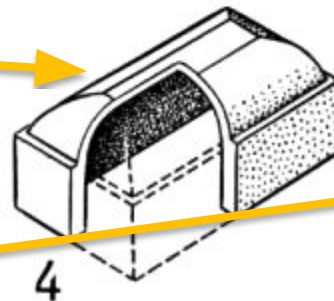

Купольный (парусный)

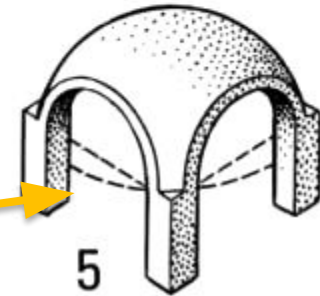

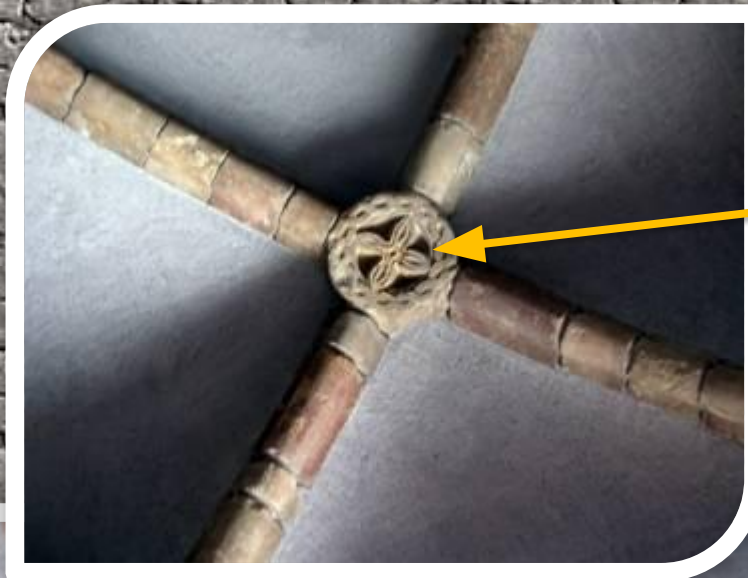

**Нервюра-**  
арка,  
образующая  
укрепляюще  
е свод  
ребро.  
Нервюры  
образуют  
каркас,  
несущий  
основную  
нагрузку  
тяжёлого  
свода.



# Романские капители

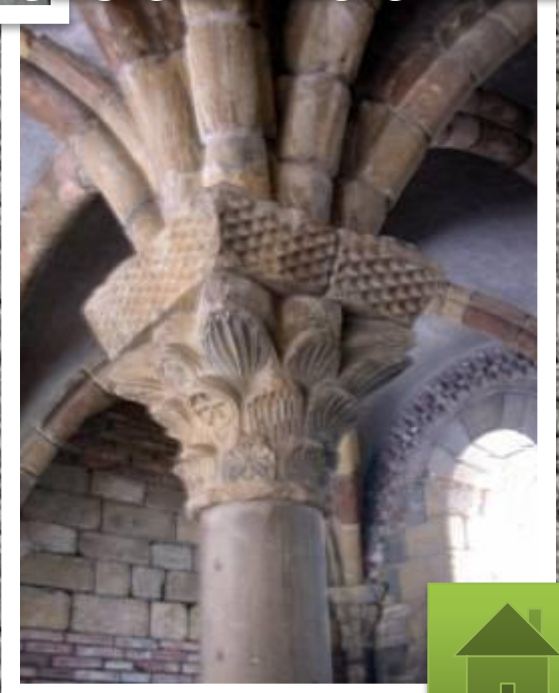
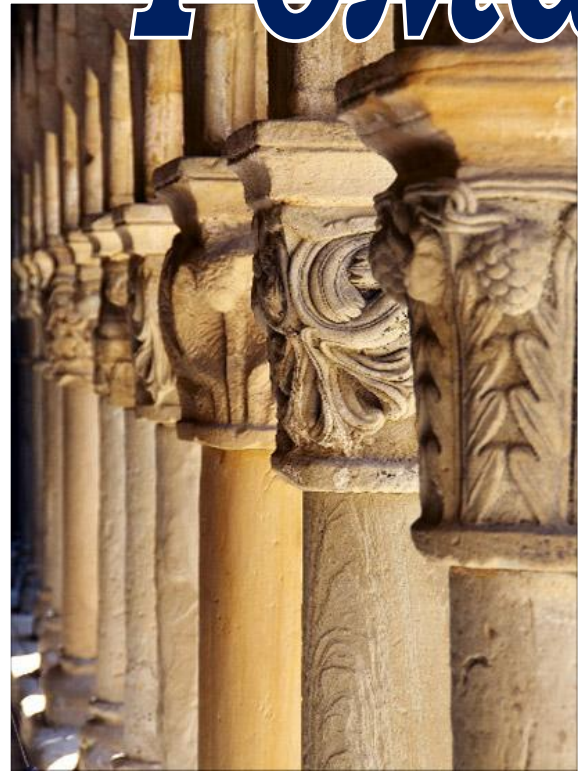
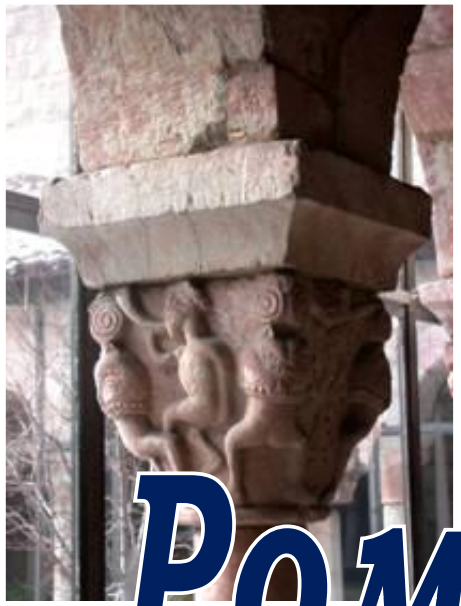

# Замок феодала

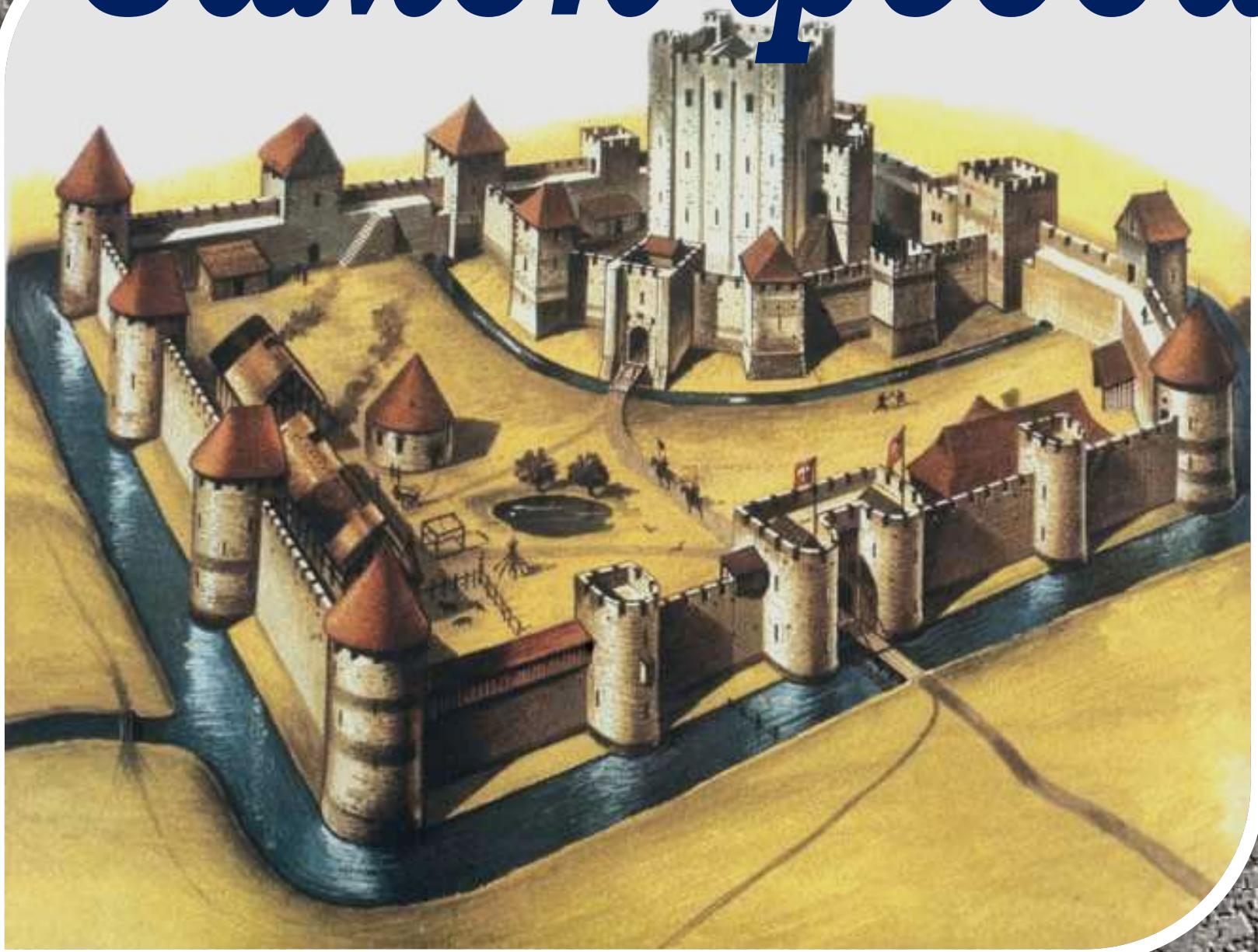

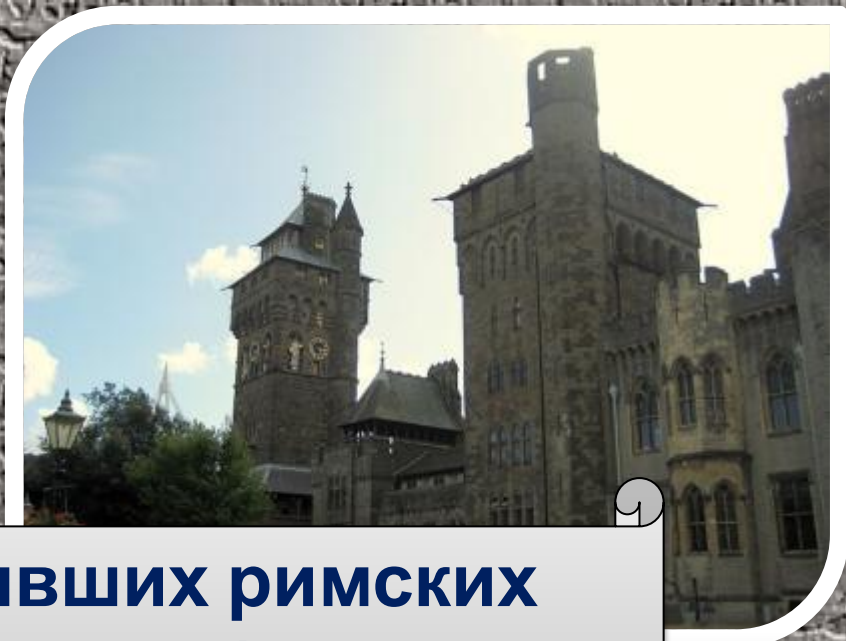

**Вокруг бывших римских  
сторожевых башен  
возводились феодальные  
замки.**

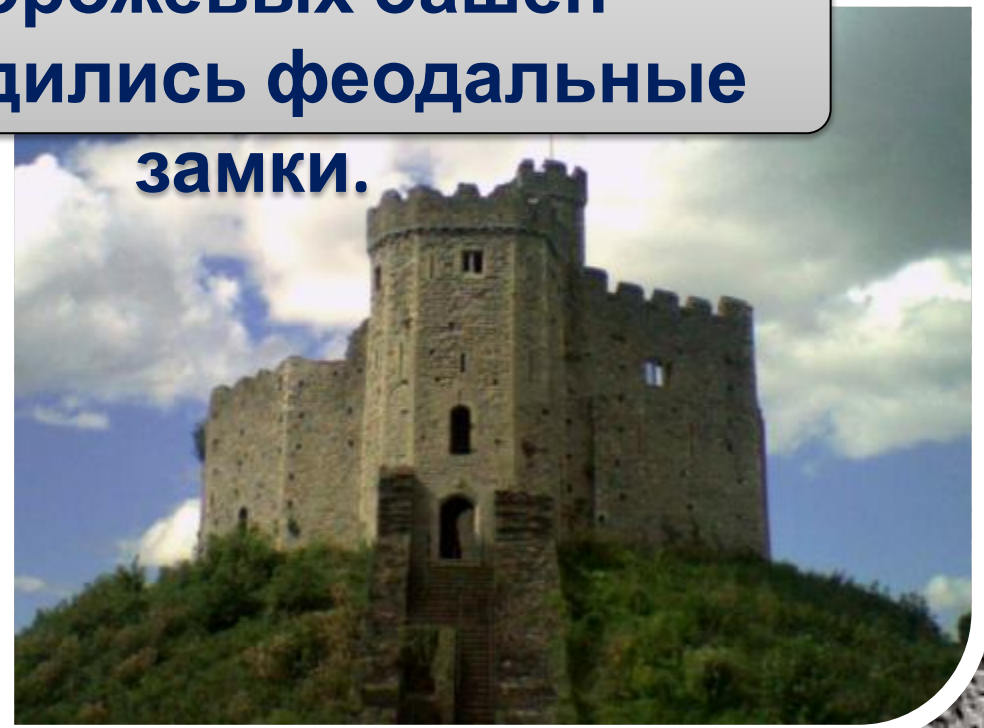
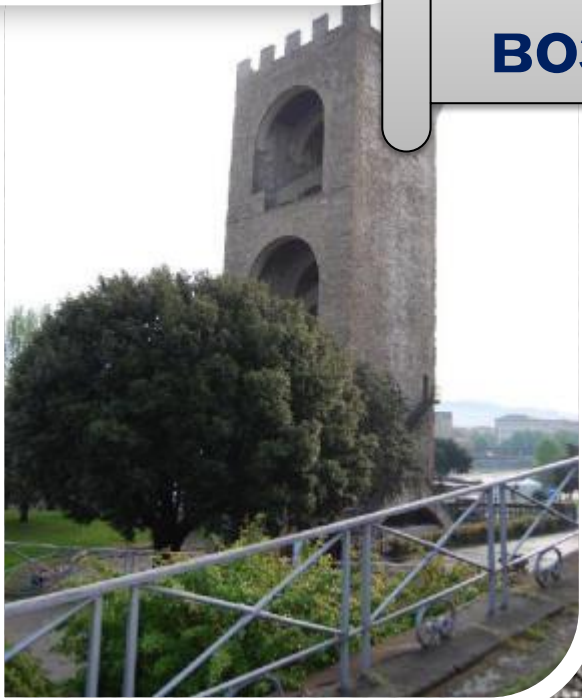

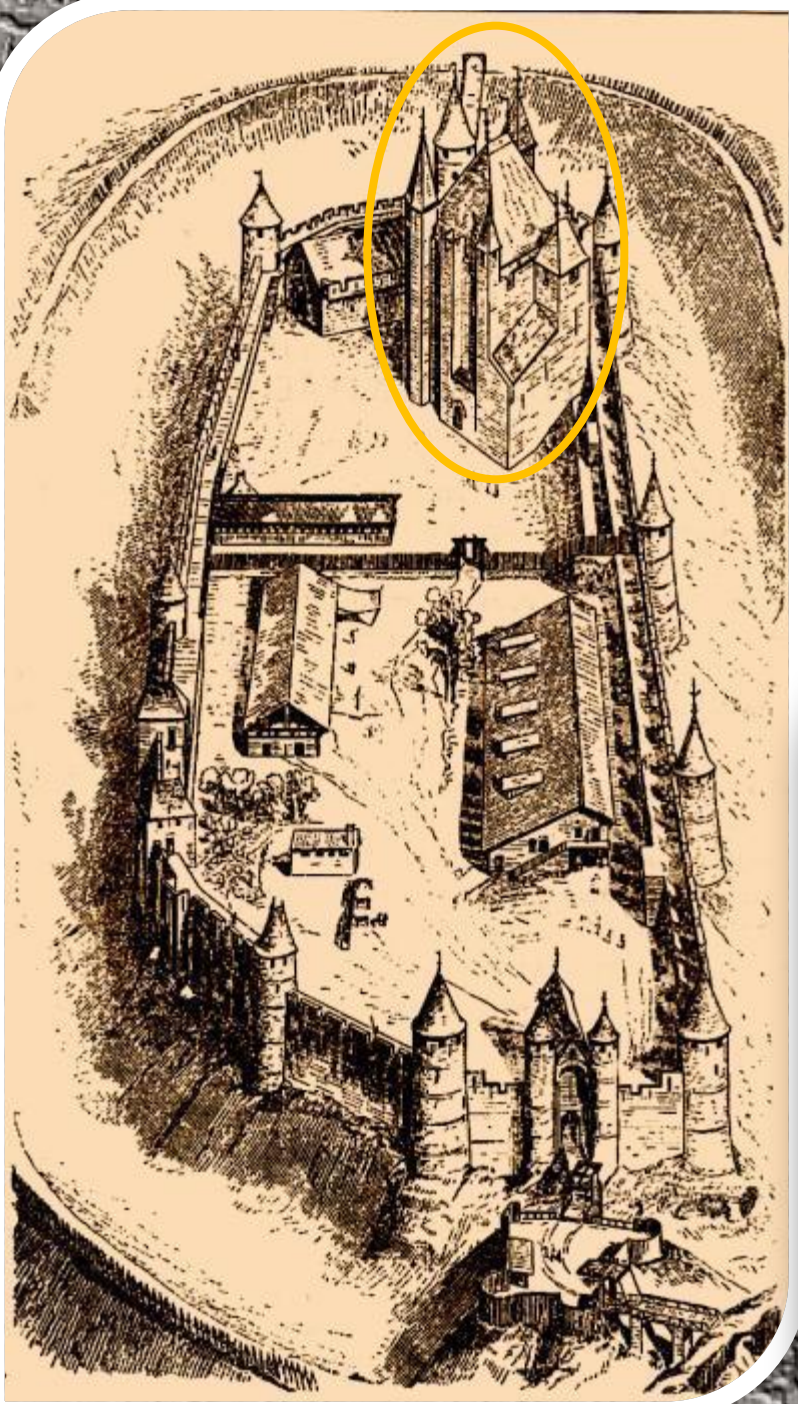

**Донжон –  
жилище  
феодала**



# Донжон



место для  
дозорных

помещение для  
слуг  
и охраны

жилье  
владельца

кладовая

тюрьма

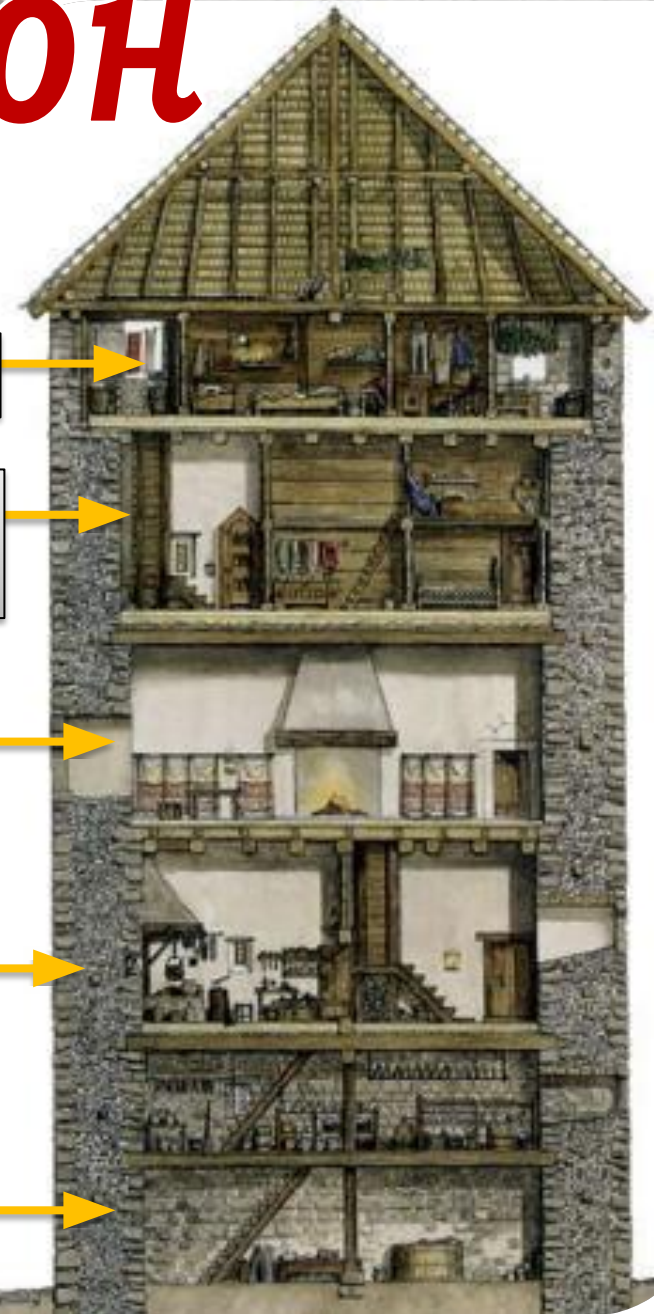

# Caminata



Комната с  
камином  
называла  
сь

**Caminata.**



**Замок Сюлли. X-XI вв. Франция**



**Норманнская крепость. X-XI вв.**





# Романский монастырь



Клюни III, монастырская церковь  
и часть монастыря. Деталь

макета

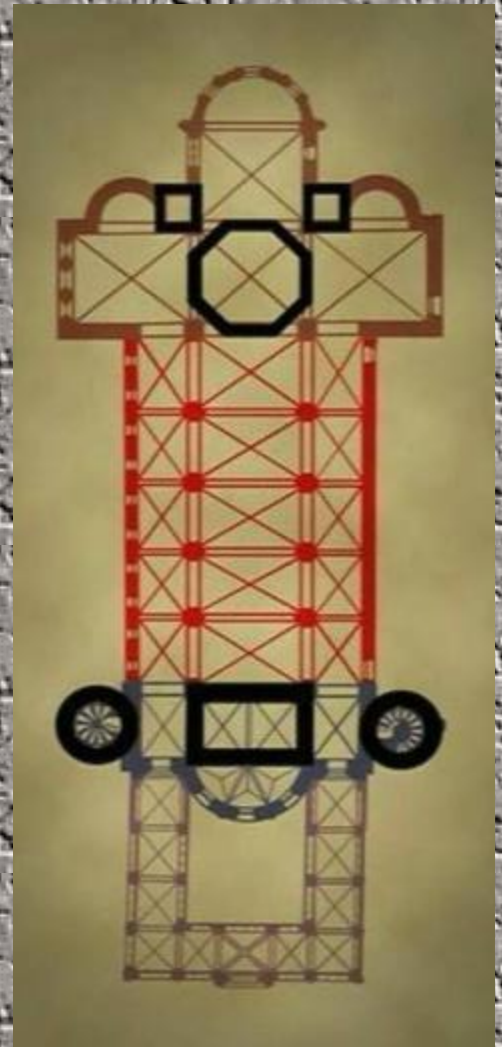

**Аббатство Мария  
Лаах**

**1093-1230, Германия**

**Романский городской собор – это римская базилика с башнями феодального замка и трансептом.**

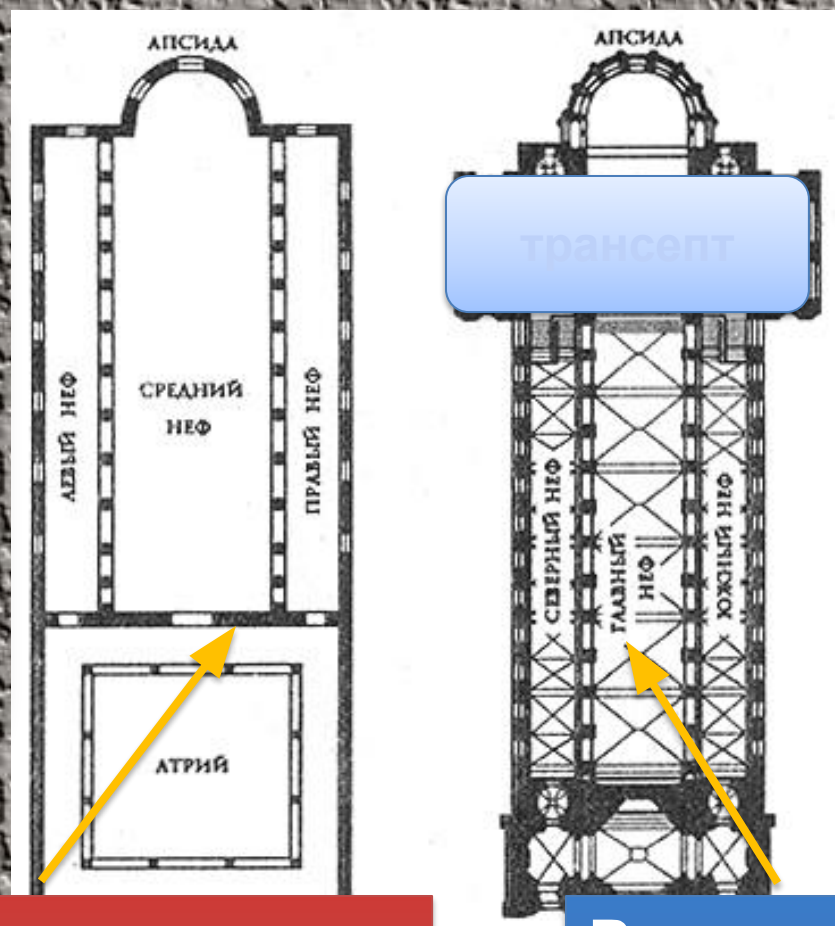

**Раннехристианская**

базилика

**Романский**

собор

Вытянутый в плане в виде латинского креста, он олицетворял модель мира и отражал католическую идею «крестного пути» страдания и искупления грехов.

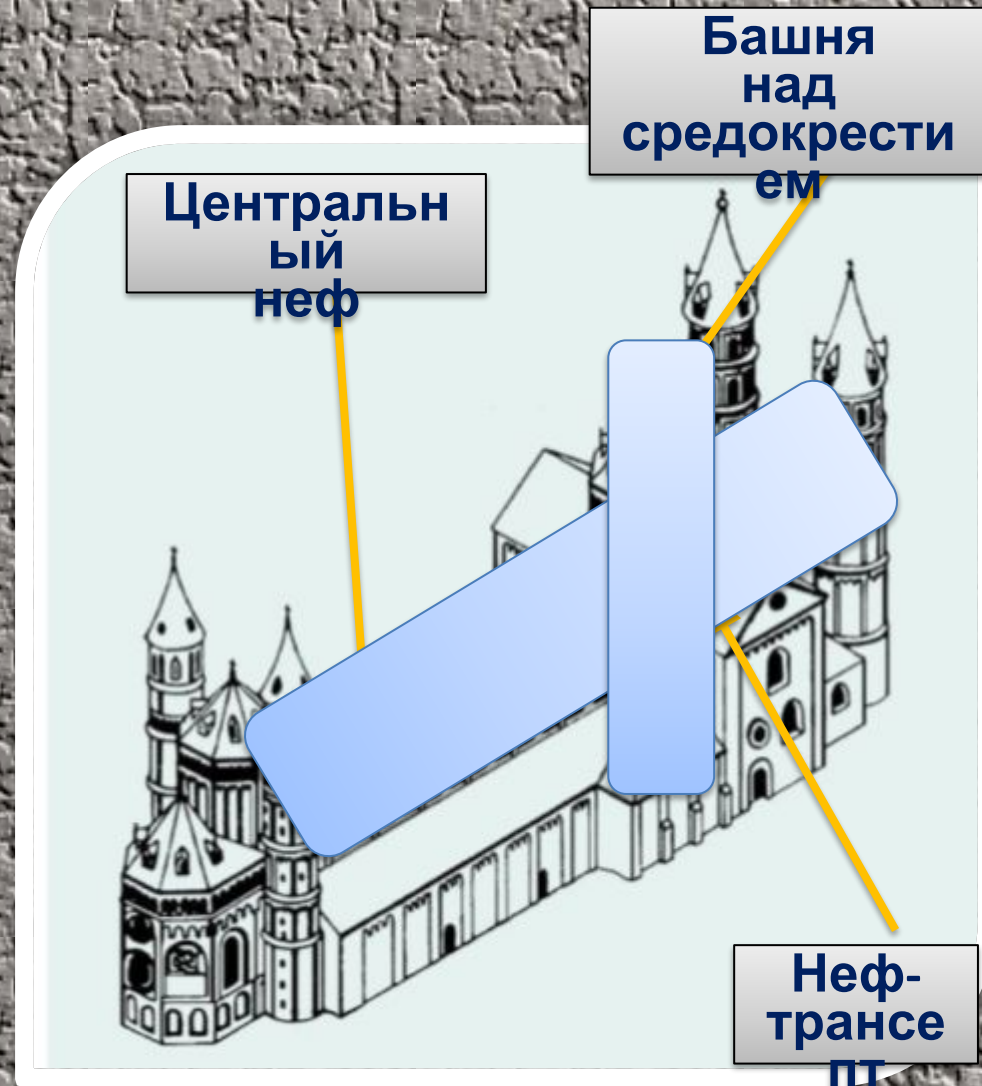

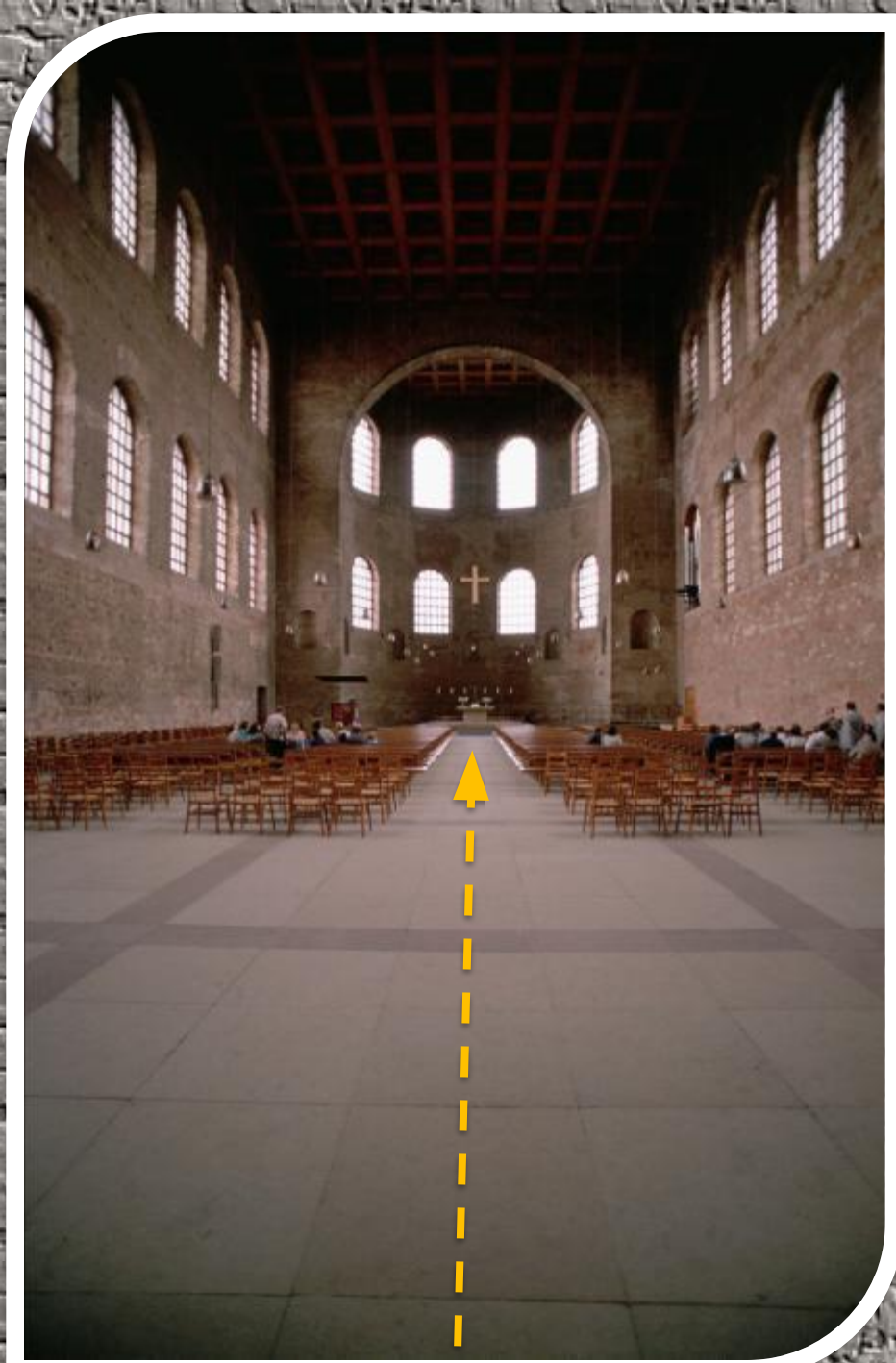

**Путь верующего  
от входа к алтарю**

—

**путь его души  
из мрака и ада  
к свету и раю.**

**Западная часть храма – ад**



**Восточная часть храма – рай**

**Северная часть храма – смерть и зло**

С



Ю

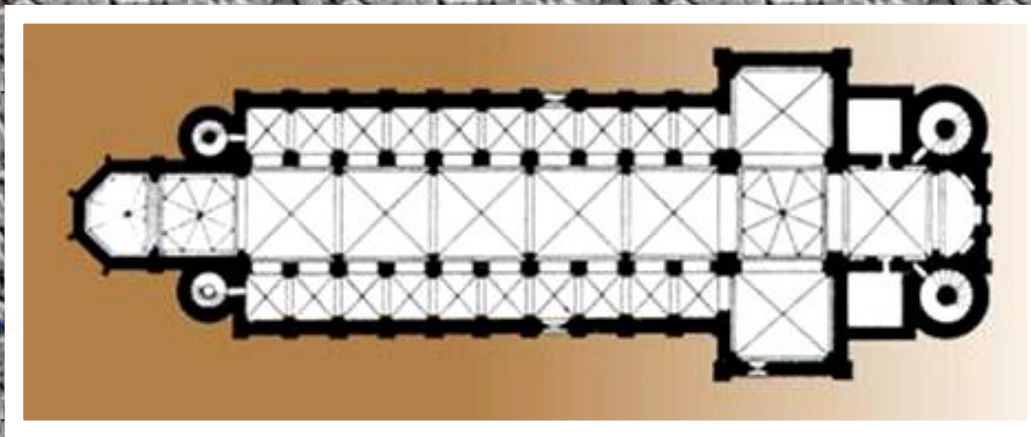

З



В

**Южная часть храма – Новый завет**

# Внутреннее помещение романского храма

– это символ пещеры, в которой погребли Христа, и из которой он воскрес.



# Романский портал

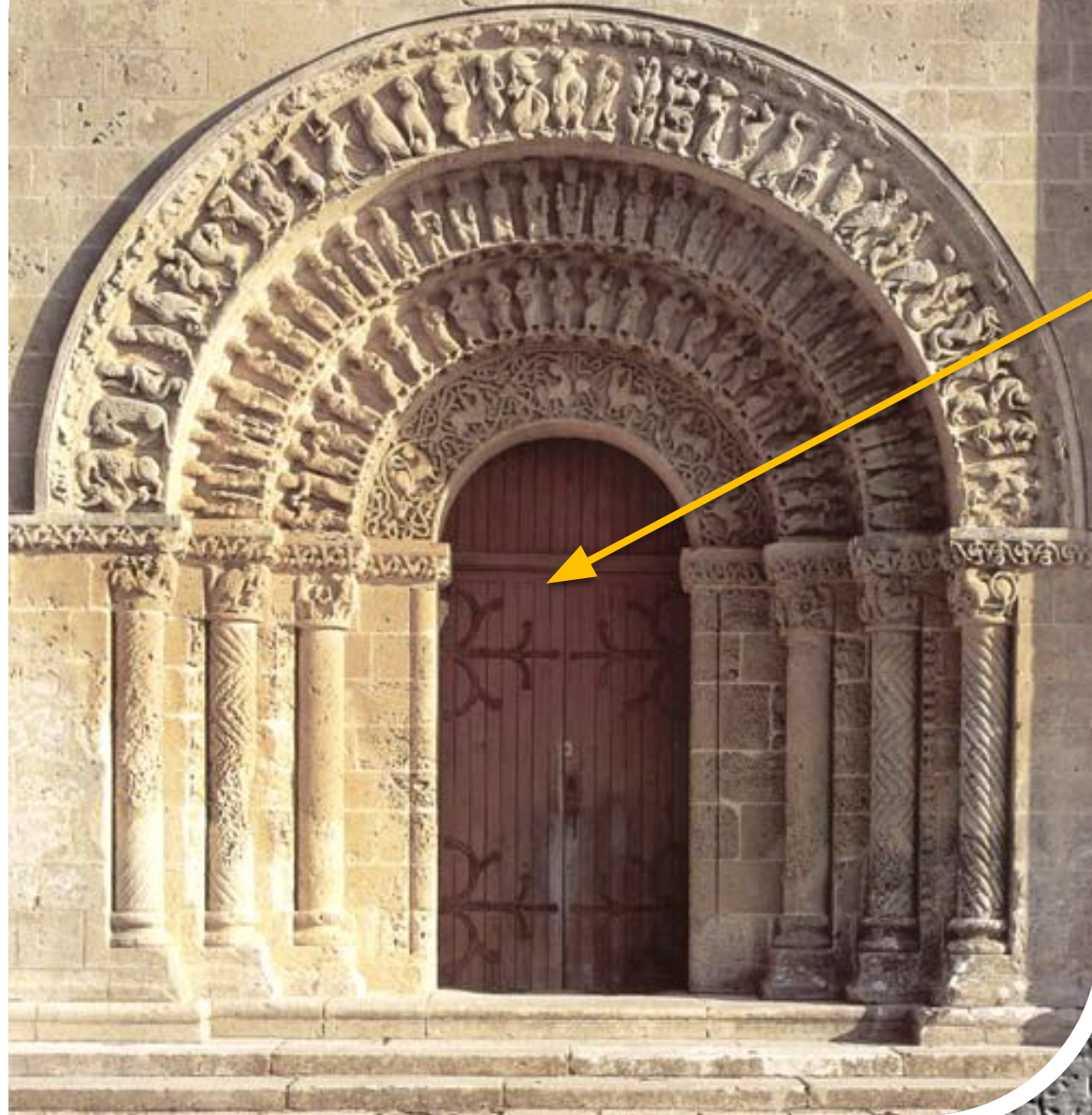

**Портал**  
(от лат.  
«порта» —  
дверь)  
воспринимал  
ся как  
переход из  
мирской  
жизни в

**духовную**  
Портал церкви  
Аулне Сентож,  
Франция



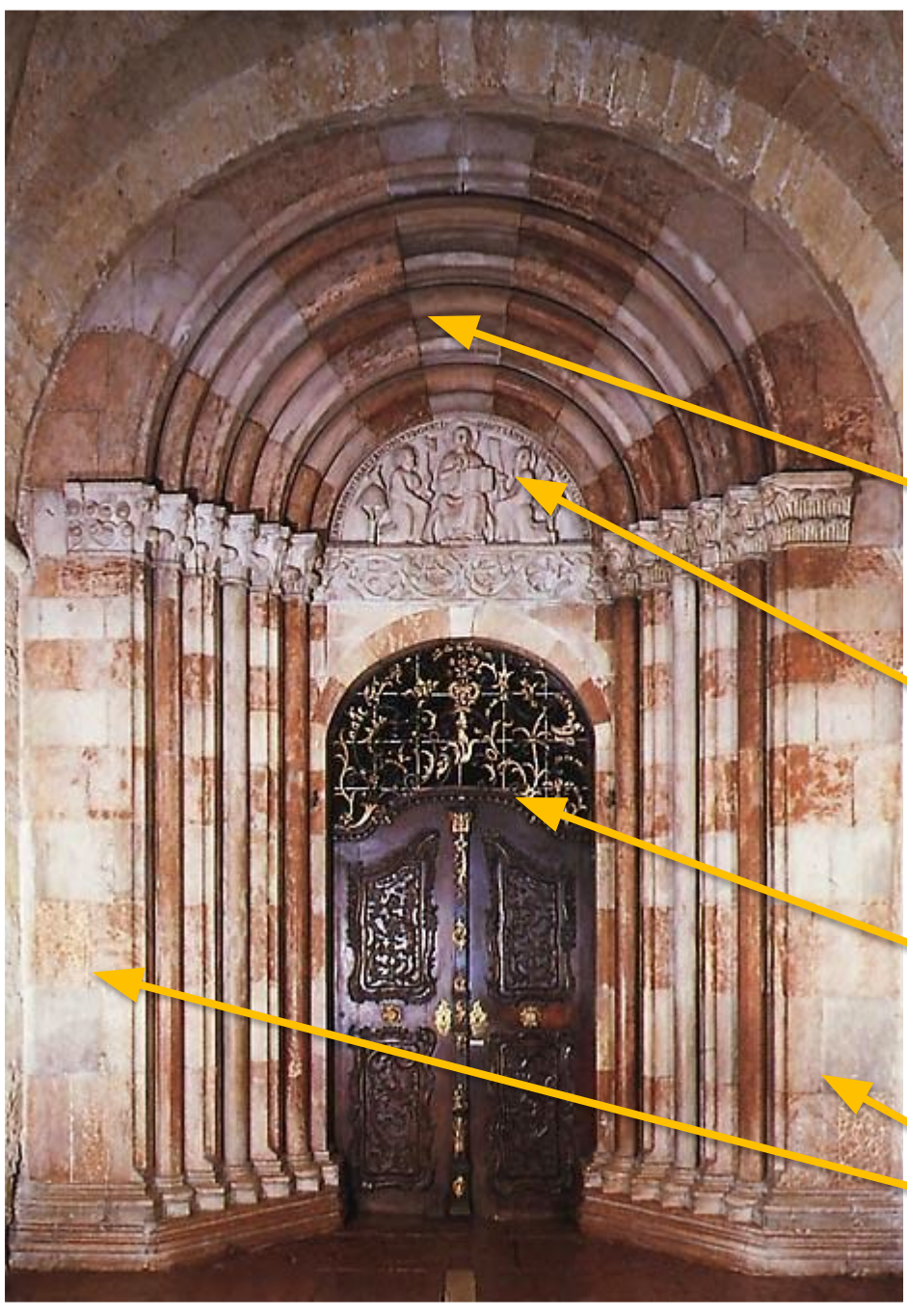

**Портал  
Кафедрального  
собора в Шпейере  
Германия, XI век**

**Архивольт  
ы**

**Тимпан**

**Вход**

**Колонн  
ы**

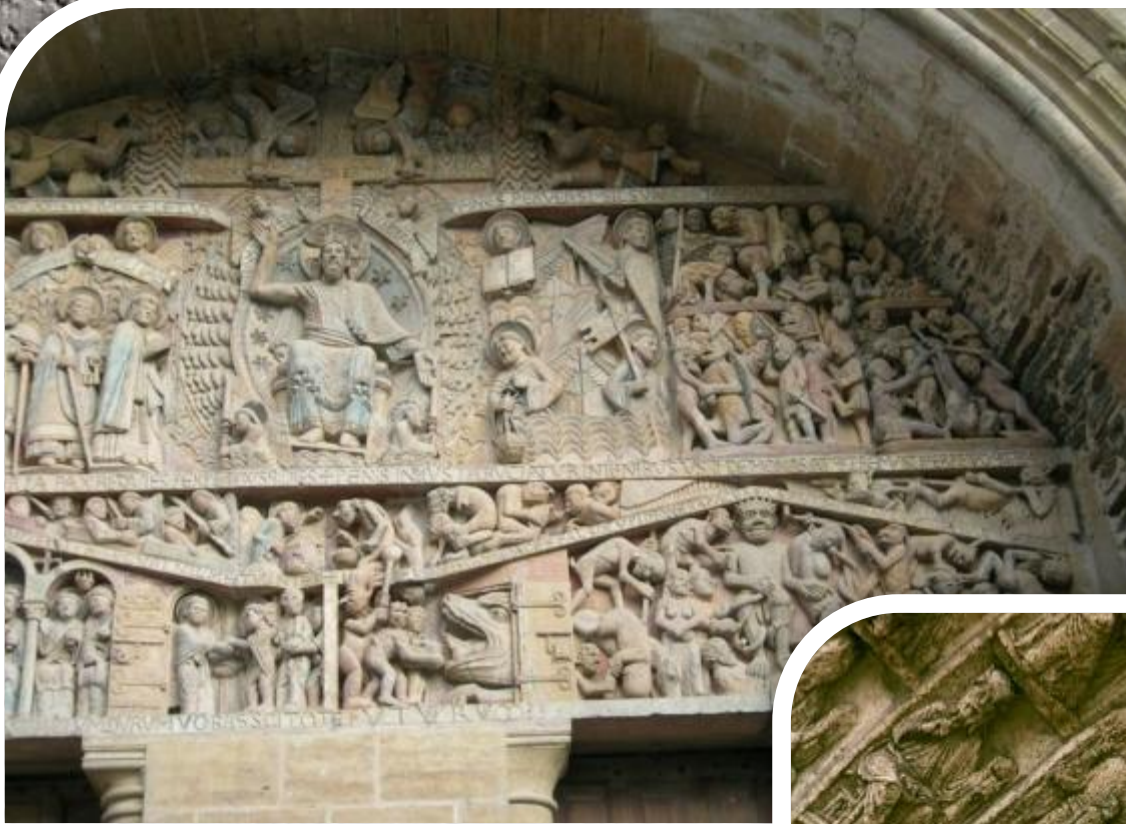

В поле **тимпана**  
часто помещали  
изображение  
Страшного суда

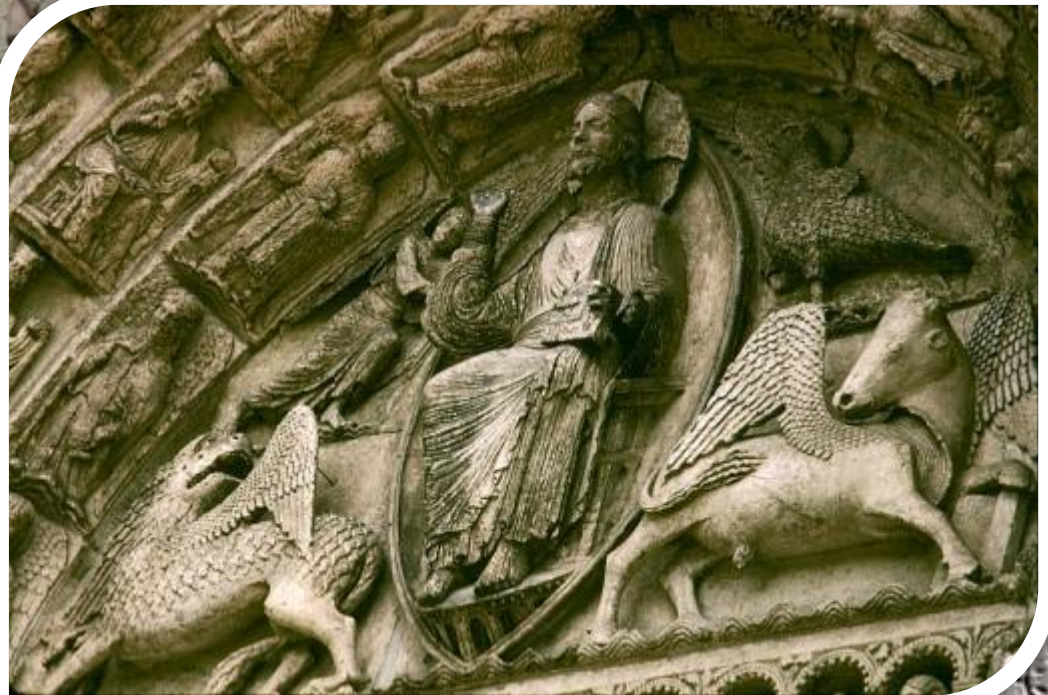



**Роза** (круглое окно)  
на фасаде храма  
символизировала  
солнце, Христа или  
Деву Марию.





**Францисканский**



**Клуатр** - крытая обходная галерея, обрамляющая закрытый прямоугольный двор или внутренний сад (с огородом лекарственных трав) монастыря или крупной церкви



Крипта базилики св. Сернина в Тулузе,  
Франция



**Собор в Вормсе, Германия,  
XII в.**



**Собор, кампанила и баптистерий, 1063-1350 гг.**  
**Пиза**





**Пизанская башня**  
**Бонанно Диотисальви 1153, достр XIVв. Италия,**  
**Пиза**



**Пизанский собор  
Бускет, Райнальдус Вильгельм  
из Инсбрука, 1063-1118, Италия**

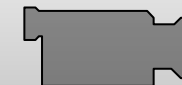

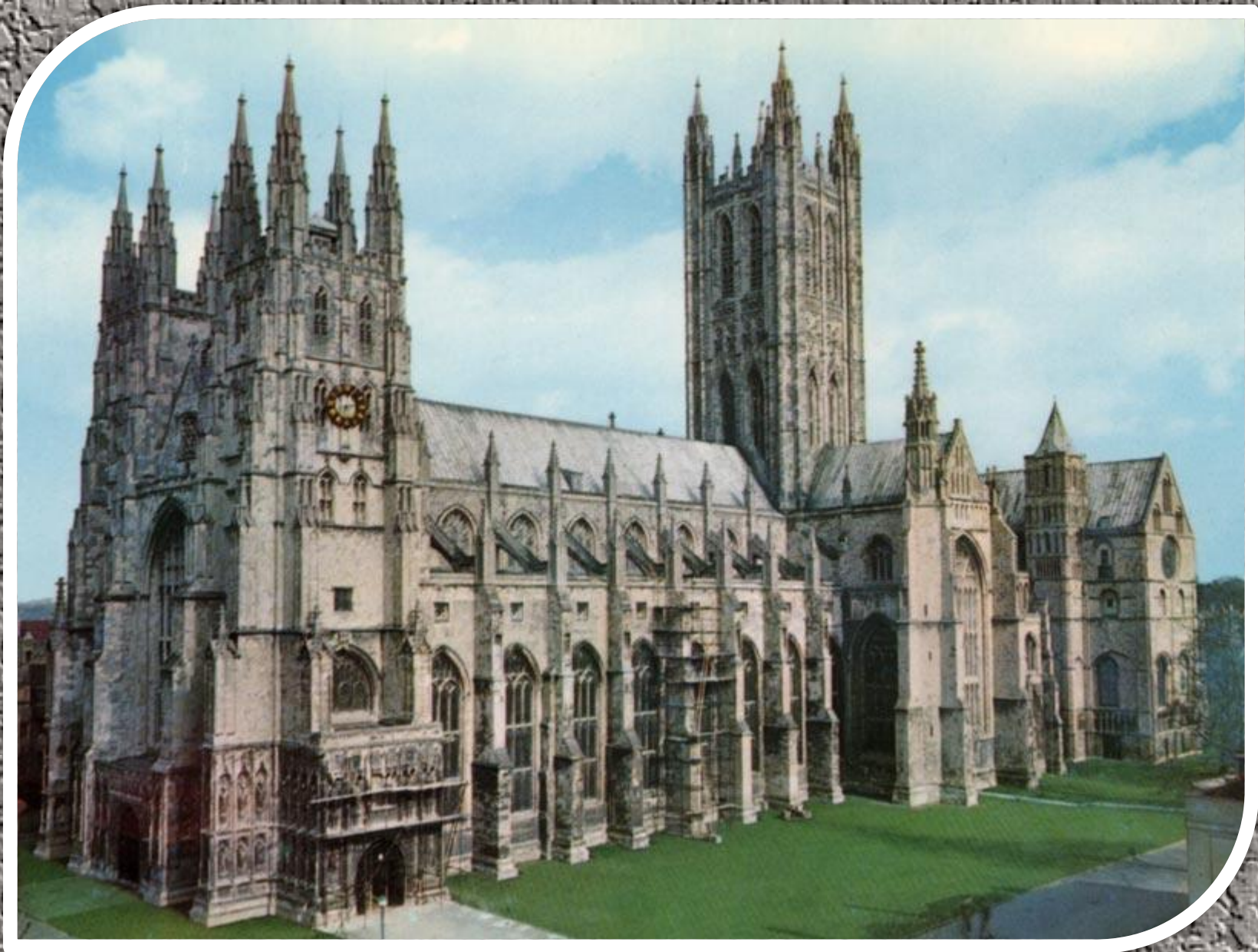

**Кентерберийский собор, строители неизвестны, с  
XIV.**

**Англия, Кентерберри**

# Особенности архитектуры романского собора

1. Рациональная простота конструкции  
(в основе плана - раннехристианская базилика)
2. Увеличение хора или восточной алтарной части храма
3. Увеличение высоты храма
4. Каменные своды
5. Мощные стены и колонны
6. Полуциркульные арки -  
основной мотив интерьера



# Романская скульптура



Просмотр видеофильма «Собор в Парме»

Тема добра  
и зла,  
выражена в  
аллегориче-  
ских  
образах  
сражающих  
ся

добродетел  
ей и  
пороков





Церковь Сен-Савен в Пуату  
(конец XI — начало XII в.)  
«Бог обращается к Ное»

# Романские фрески



Церковь Сен-Савен в Пуату  
(конец XI — начало XII в.)  
«Постройка Вавилонской  
башни» »

Плоскостной  
характер  
живописи с  
локальными  
тонами и  
контурным  
рисунком  
подчеркивал  
массивность  
стен.

# Романские фрески



Церковь Сан Бауделио де Берланга в Сориа. XII в.



Церковь Санта Мария де Тауль.

XII в. «Давид и Голиаф»





# Определите романские и готические сооружения



1



2



3

# Определите ероманско и ексбан





**Спасибо за внимание!**

**МАУ ШИЛИ  
учитель музыки, МХК  
Остапцова Т.Н.**

# Интернет-источники

<http://m.slovari.yandex.ru/article.xml?book=vlasov&title=%D0%A0%D0%BE%D0%BC%D0%B0%D0%BD%D1%81%D0%BA%D0%BE%D0%B5+%D0%B8%D1%81%D0%BA%D1%83%D1%81%D1%81%D1%82%D0%B2%D0%BE>

<http://www.sds.uz/architectural-artistic-styles/109-romanskiy-stil.html>

<http://www.liveinternet.ru/users/3287612/post160209119/>

<http://arhistroika.ru/romanskaya-arxitektura-9-13-vv>

<http://www.bibliotekar.ru/lkuss1/29.htm>

<http://www.kievgrad.info/page/1/233>

<http://architectoram.com/istoriya-arxitektury/1091-osobennosti-formirovaniya-romanskogo-iskusstva.html>

[http://crossmoda.narod.ru/CONTENT/art/midle/roman\\_style/roman\\_pict\\_gallery\\_4.html](http://crossmoda.narod.ru/CONTENT/art/midle/roman_style/roman_pict_gallery_4.html)

<http://pavel-otdelnov.livejournal.com/85689.html>

[http://crossmoda.narod.ru/CONTENT/art/midle/roman\\_style/roman\\_style.html](http://crossmoda.narod.ru/CONTENT/art/midle/roman_style/roman_style.html)

<http://www.liveinternet.ru/community/2281209/post159932293/>

<http://img.encyc.yandex.net/illustrations/vlasov/pictures/04/04c14.jpg>

<http://img.encyc.yandex.net/illustrations/vlasov/pictures/04/04c15.jpg>

<http://img.encyc.yandex.net/illustrations/vlasov/pictures/04/04c16.jpg>

<http://www.uiowa.edu/~c009113/images/souillac-sculpture-7.jpg>

<http://900igr.net/datai/mkhk/Skulptura-Romanskogo-stilja/0022-026-Vidy-romanskikh-kapitelej.jpg>

<http://www.victorialarsen.com/Plaster%20Stencils/Greek%20Ionic%20Columns%20small.jpg>

[http://img0.liveinternet.ru/images/attach/c/2//73/45/73045400\\_1301907617\\_abbatstvo.jpg](http://img0.liveinternet.ru/images/attach/c/2//73/45/73045400_1301907617_abbatstvo.jpg)

<http://dic.academic.ru/pictures/wiki/files/66/BambergDom.jpg>

<http://www.smallbay.ru/article/x.html>

[http://upload.wikimedia.org/wikipedia/commons/a/a8/Cath%C3%A9drale\\_de\\_Cahors\\_159714.jpg?uselang=ru](http://upload.wikimedia.org/wikipedia/commons/a/a8/Cath%C3%A9drale_de_Cahors_159714.jpg?uselang=ru)

<http://www.privatehouse.ru/styles/roman/img/11.jpg>

[http://upload.wikimedia.org/wikipedia/commons/7/75/Saint-savin\\_arche\\_noah1.jpg?uselang=ru](http://upload.wikimedia.org/wikipedia/commons/7/75/Saint-savin_arche_noah1.jpg?uselang=ru)

[http://upload.wikimedia.org/wikipedia/commons/thumb/3/38/Saint-savin\\_gott\\_und\\_noah1.jpg/640px-Saint-savin\\_gott\\_und\\_noah1.jpg?uselang=ru](http://upload.wikimedia.org/wikipedia/commons/thumb/3/38/Saint-savin_gott_und_noah1.jpg/640px-Saint-savin_gott_und_noah1.jpg?uselang=ru)

<http://upload.wikimedia.org/wikipedia/commons/f/fc/Pante%C3%B3nSanIsidoroLe%C3%B3n.jpg?uselang=ru>