

Валгаская Русская Гимназия
Учитель Светлана Кузьменко

Музыкальные инструменты



Музыка – Основы музыкального воспитания

6 класс 2 степень

Руководитель: Игорь Яллай

Работа показывает различные виды музыкальных инструментов: струнные, духовые, ударные.



Инструменты:

Струнные

Духовые

Ударные



Струнные

Арфа

Гитара

Скрипка

АЛЬТ

Виолончель

Контрабас

Арфа

АРФА (от древнегерманского *harpa*), многострунный щипковый музыкальный инструмент. Ранние изображения — в 3-м тысячелетии до нашей эры. Различного типа арфы встречаются у многих народов мира. Современная педальная арфа изобретена в 1801 С. Эраром во Франции. Используется как оркестровый, ансамблевый и сольный инструмент.



Гитара

Гитара — струнный музыкальный инструмент с ручкою (грифом), постоянными ладами и резонансовым ящиком, имеющим плоское дно и вогнутости на боках, верхний и нижней деке инструмента.



Скрипка

СКРИПКА, 4–струнный смычковый музыкальный инструмент. Самый высокий по звучанию в скрипичном семействе, включающем также альт и виолончель. Классический тип создали северо–итальянские скрипичные мастера 16 – 18 вв. брешианской (Гаспаро да Сало, Дж. Маджини) и кремонской (А. и Н. Амати, Дж. Гварнери, А. Страдивари) школ.



АЛЬТ

АЛЬТ (итальянское *alto*, от латинского *altus* — высокий). Струнный смычковый музыкальный инструмент скрипичного семейства. Чуть больше скрипки.



Виолончель

Виолончель (Violoncello, сокращенно Cello) — инструмент средний между альтом и контрабасом; имеет увеличенную форму альта. Виолончель — один из самых благодарных инструментов, как в соло, так и в оркестре. Это инструмент мелодичный; после скрипки он самый богатый по средствам среди группы струнных смычковых инструментов.

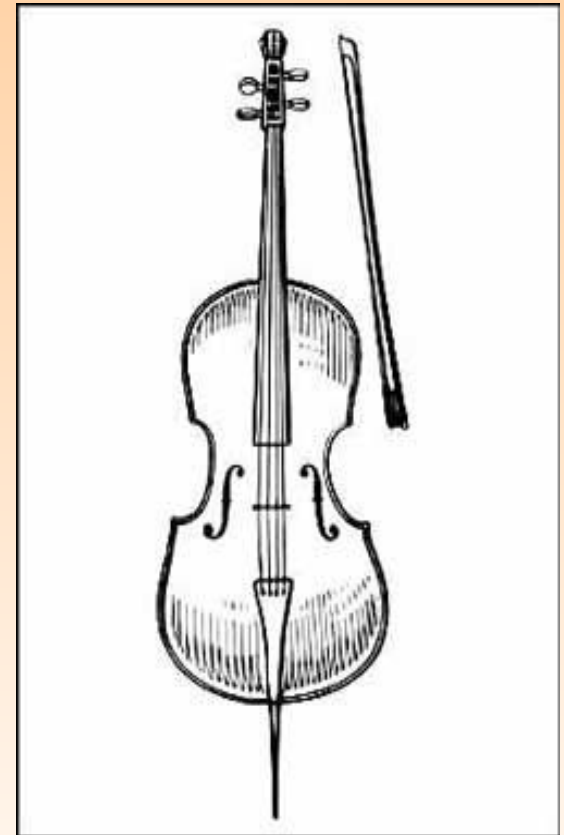

Контрабас

Контрабас (ит. *controbasso*, сокращ. *C. B.*, или *violone* [название старинного 3-струнного К.], фр. — *contrebasse*, нем. — *Contrabasse*) — большой струнный смычковый инструмент низкого строя. На К. играют стоя, держа его перед собой, пользуясь смычком и 4-мя пальцами левой руки, а также большим пальцем, как на виолончели. К. имеет 4 струны, построенные по квартам.

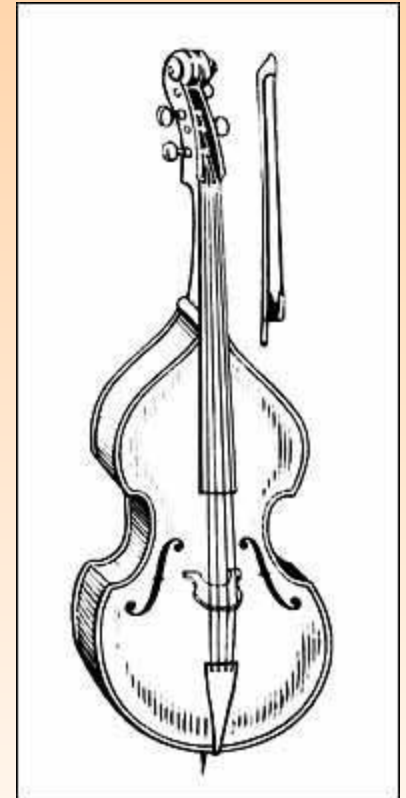



Духовые

Флейта

Гобой

Кларнет

Труба

Тромбон

Валторна

Туба

Флейта большая (Flauto — ит., Flöte — нем., Flute — фр.) — духовой инструмент, деревянный или металлический, состоит из трубки, открытой внизу и имеющей боковое небольшое отверстие. куда вдувается воздух. Играющий держит Ф. горизонтально, отчего она и называется поперечною. Ф. имеет 11 дырочек, из которых 6 закрываются пальцами, а 5 — клапанами. При всех закрытых дырочках Ф. дает наиболее низкий звук.

Флейта



Гобой



ГОБОЙ (немецкое *Нубое*, от французского *hautbois*, буквально — высокое дерево), духовой язычковый музыкальный инструмент. Известен с 17 в. Разновидности: малый гобой, гобой д'амур (буквально — гобой любви), английский рожок и др. Современный гобой с клапанным механизмом создан к началу 20 в. Используется как оркестровый, сольный и ансамблевый инструмент.

Кларнет

Кларнет (ит. — clarinetto, нем. — Clarinette) — духовой деревянный инструмент с клапанами, имеет форму цилиндрической трубки, нижнее отверстие которой оканчивается небольшим раструбом. В верхнее отверстие дуют через мундштук с пластинкой или язычком (anche). К. развился в начале XVIII ст. из старинной французской свирели. В группе духовых деревянных инструментов К. — самый совершенный по чистой, выразительной звучности и техническому устройству.



Труба

Труба (tromba, clarino, множ. clarini — ит., Trompete — нем., trompette — франц.) — медный духовой инструмент, трубка которого длиной в восемь футов, с раструбом в конце. В верхней части Т. помещается мундштук-чашечка в виде полушария, через который играющий вдвует воздух в инструмент.

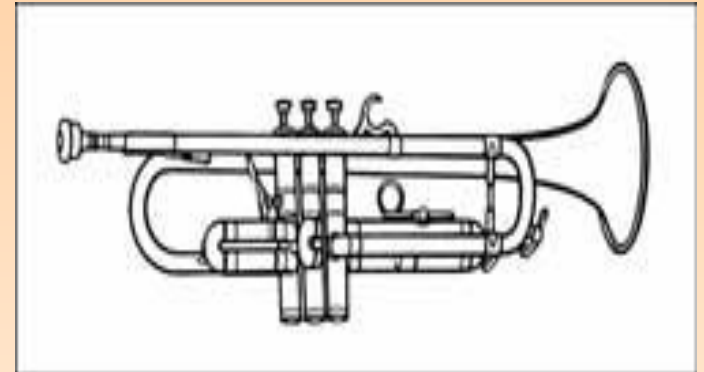

Тромбон

Тромбон (tromba — труба; Posaune — нем.) — металлический инструмент, имеющий вид большой, согнутой овалом металлической трубы. В верхней ее части помещается мундштук, через который исполнитель вдвухает воздух. Подвижная часть Т. называется кулисой. От выдвигания кулисы звук понижается, а от вдвигания — повышается. Т. бывают : альтовый, теноровый, басовый.

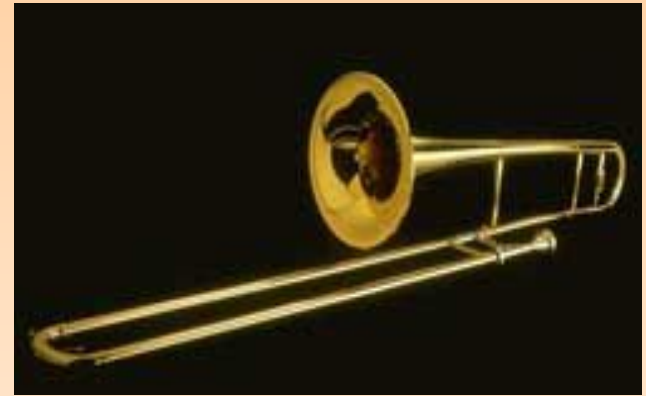

Валторна

ВАЛТОРНА (от немецкого *Waldhorn*, буквально — лесной рог), медный духовой музыкальный инструмент. Появилась в конце 17 века в результате усовершенствования охотничьего рога. Используется как оркестровый, ансамблевый, сольный инструмент.



Туба

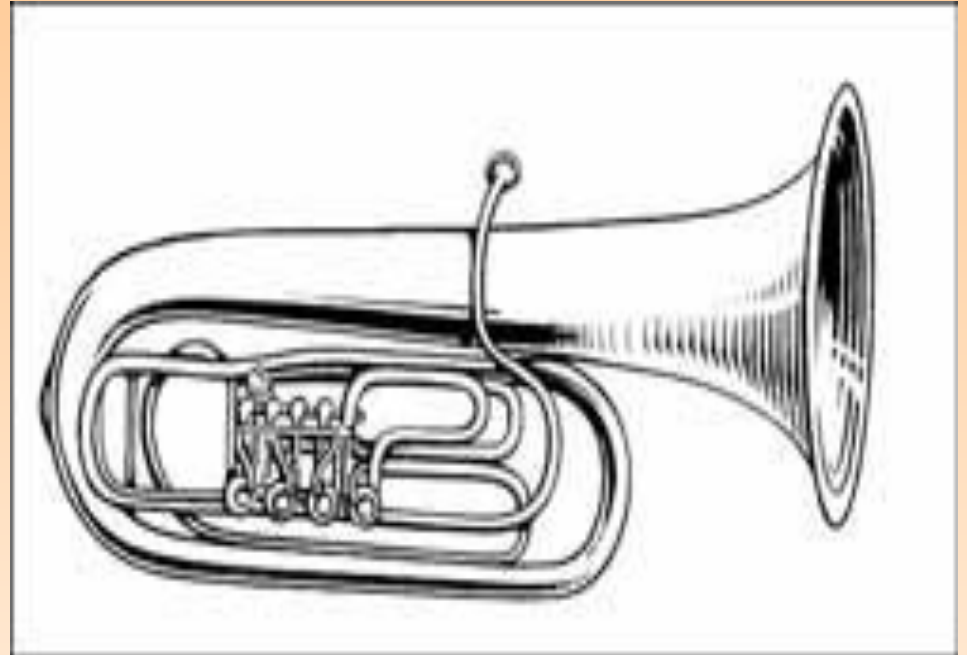

ТУБА (латинское *tuba* — труба), духовой музыкальный инструмент басового звучания. Сконструирован в 1835 в Германии.



Ударные

Барабаны

Литавры

Ксилофон

Тамбурин

Тарелки

Там-там

Колокола

Ксилофон

КСИЛОФОН

(от ксило... и ...фон), ударный музыкальный инструмент: набор деревянных брусочков различной длины.

Распространен у многих народов. В европейской профессиональной музыке с начала 19 в.; современные разновидности — маримба, тубафон и другие.



Тамбурин

ТАМБУРИН (французское tambourin),

1) большой цилиндрический 2-сторонний барабан.

Появился в Провансе в 11 в. (отсюда другое название — провансальский барабан).

Исполнитель на тамбурине одновременно играл на маленькой флейте.

“Тамбурином” иногда называют бубен

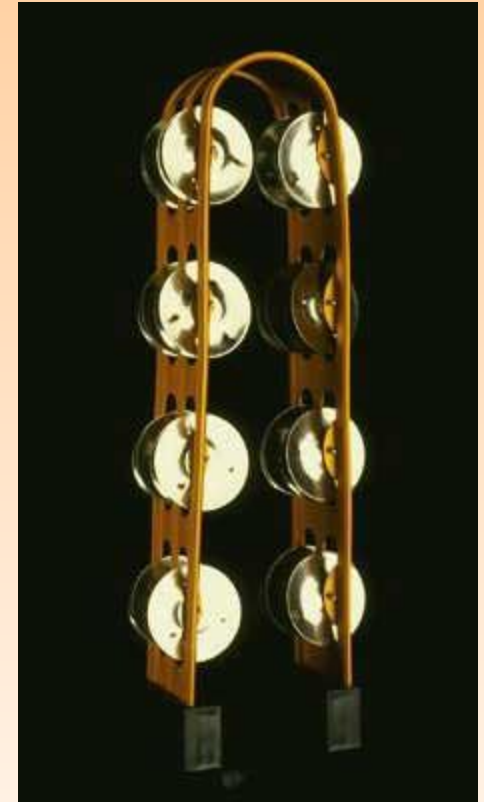

Тарелки

ТАРЕЛКИ, ударный музыкальный инструмент; 2 металлических диска, ударяемые друг о друга (иногда играют, ударяя палочкой по подвешенной тарелке). Известен с древности. В симфоническом оркестре — с конца 18 в.



Там-там

ТАМТАМ
(название основано на
звукоподражании),
музыкальный инструмент,
род гонга, со звуком
неопределенной высоты.
В симфоническом оркестре
с конца 18 в.

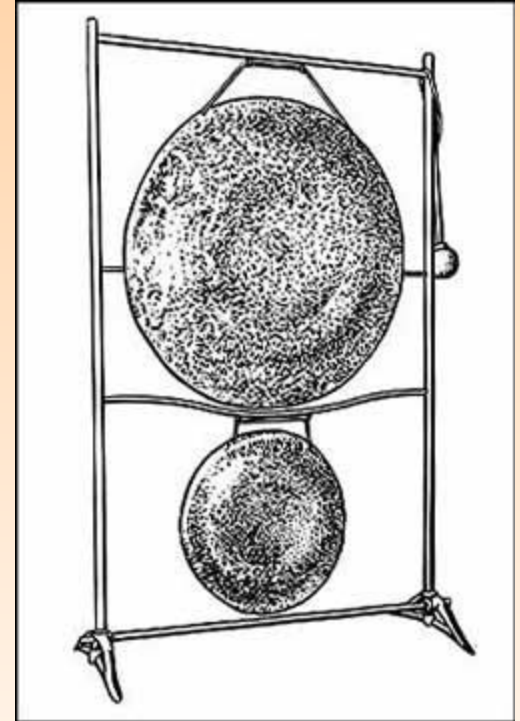

Колокола

КОЛОКОЛА, ударный самозвучащий музыкальный инструмент симфонического оркестра: набор специальных труб-цилиндров хроматического строя, свободно подвешенных в раме. Применяется для имитации колокольного звона.

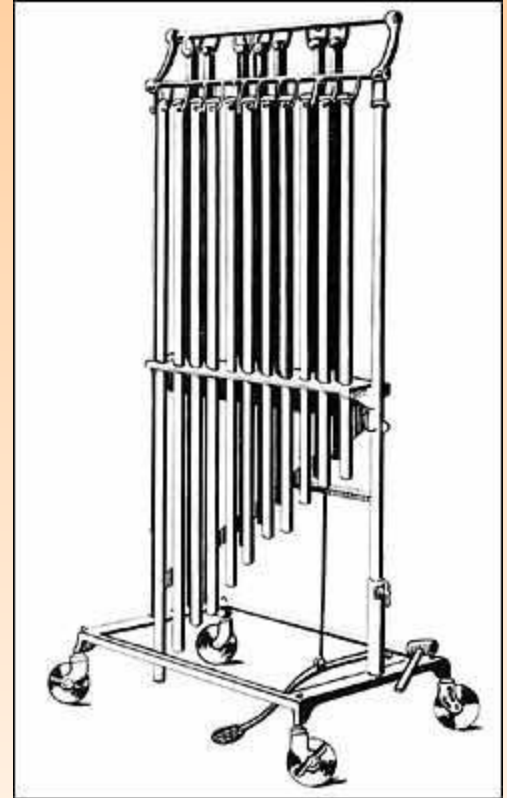

Литавры

КОЛОКОЛА, ударный самозвучащий музыкальный инструмент симфонического оркестра: набор специальных труб-цилиндров хроматического строя, свободно подвешенных в раме. Применяется для имитации колокольного звона.

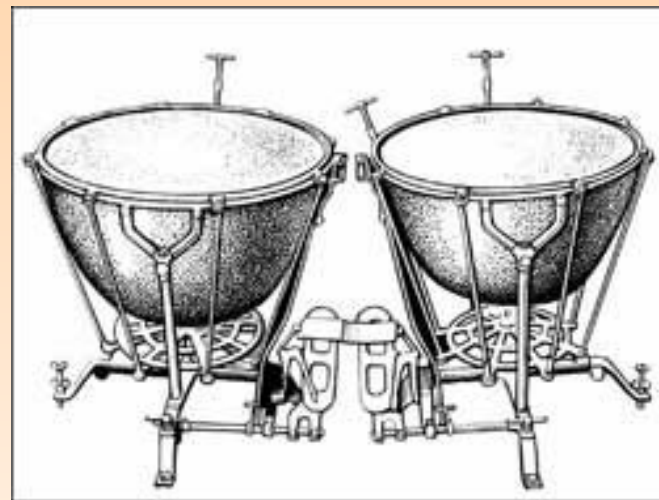

Барабаны

Барабан — ударный музыкальный инструмент из латунного цилиндрического корпуса, внутри пустого, на который с обеих сторон натягивается телячья шкура, обработанная в виде пергамента и по которой бьют двумя палочками (малый Б.) или одной с мягким наконечником (большой или турец. Б.)

