



О кафедре

- [Приветствие начальника военной кафедры](#)
- [Структура военной кафедры](#)
- [Направления деятельности](#)
- [Историческая справка](#)
- [Поступающим](#)
- [Контактная информация](#)
- [Новости, объявления, события](#)

Нормативно-правовые документы

- [В помощь студенту](#)
- [Общая часть](#)
- [Положение о о факультетах военного обучения \(военных кафедрах\) при федеральных государственных образовательных учреждениях высшего профессионального образования](#)
- [Постановление Правительства РФ от 6 марта 2008 г. N 152](#)
- [Распоряжение Правительства РФ от 6 марта 2008 года N275-р](#)
- [Федеральный закон "О воинской обязанности и военной службе" от 28.03.1998 № 53-ФЗ](#)

В помощь студенту

- [Общественно-государственная подготовка](#)
- [Общая тактика](#)
- [Общевойсковая подготовка](#)
- [Радиоэлектронные системы и устройства радиолокации](#)
- [Авиационная техника](#)
- [Метрология в военной деле](#)
- [Рекомендуется для просмотра следующие издания](#)
- [Многоканальные системы передачи](#)

Общевойсковая подготовка

Общевойсковые уставы ВС РФ

- [Строевой устав ВС РФ](#)
2.6 Мб
- [Устав внутренней службы ВС РФ](#)
1.4 Мб
- [Дисциплинарный устав ВС РФ](#)
577 Кб
- [Устав гарнизонной и караульной службы ВС РФ](#)
1.4 Мб

Огневая подготовка

- [Огневая подготовка](#)
Учебное пособие
6.2 Мб
- [Правила стрельбы из пистолета Макарова и АКМ](#)
2.3 Мб
- [Пистолет Макарова \(наставление\)](#)
1.4 Мб
- [Автомат Калашникова \(наставление\)](#)
2.5 Мб
- [Ручные осколочные гранаты \(наставление\)](#)
11.3 Мб

Объявления кафедры

- **Внимание!**
[Список студентов, допущенных к обучению по программам военной подготовки на военной кафедре при ГУАП](#)
- [Информация об отборе в научные роты и отборе для военной службы по контракту](#)

1865



Яндекс x Видеозаписи x ГУАП: Санкт- x 4_12.pdf x voenservice x Средства за x правила озк x

← → ↻ ↗ guap.ru/guap/kaf71/meth_page4.shtml ☆

-  [Д.М. Сазонов. Антенны и устройства СВЧ](#)
4,5 Мб
-  [П.А. Бакулев. Радиолокационные системы](#)
5,3 Мб
-  [А.М. Финк. Сигналы, помехи, ошибки](#)
5,5 Мб
-  [Б.Л. Лисицын. Низковольтные индикаторы](#)
1,9 Мб
-  [И.А. Липкин. Статистическая радиотехника. Теория информации и кодирования](#)
6,9 Мб
-  [Ю.Б. Окунев. Цифровая передача информации](#)
2,5 Мб
-  [С.К. Бурмистров. Справочник офицера Воздушно-космической обороны](#)
58 Мб
-  [Ф.К. Неупокоев. Противовоздушный бой](#)
10 Мб
-  [Ф.К. Неупокоев. Стрельба зенитными управляемыми ракетами](#)
4,7 Мб
-  [Н.Я. Василий. Зенитные ракетные комплексы](#)
100 Мб
-  [МКБ "Факел". Зенитные управляемые ракеты](#)
55 Мб
-  [С.М. Ганин, А.М. Карпенко. ЗРС С-300](#)
8,2 Мб
-  [Е.Д. Волков. Твёрдотопливные ракеты](#)
3,4 Мб
-  [М.Н. Алешков. Физические основы ракетного оружия](#)
6,1 Мб
-  [М.П. Атражев. Радиоэлектронная борьба](#)
3,2 Мб
-  [В. А. Гульшин А., С. Садовомский. Задачник по радиолокации](#)
1 Мб
-  [В.П. Блохин, Б.Ф. Бондаренко, В.Т. Неснов, В.Е. Угольников. Основы построения РЛС РТР](#)

Боевой порядок - это взаимное расположение самолетов (вертолетов, беспилотных средств), авиационных подразделений (групп тактического назначения) и частей в воздухе, созданное для совместного выполнения боевой задачи (боевого полета).

Боевой порядок должен строиться с учетом:

- конкретной воздушной обстановки;
- ведения эффективного поиска;
- характера боевой задачи, поставленной истребителям;
- состава групп истребителей;
- вооружения истребителей;
- высоты полета, времени суток;
- метеорологических условий.

Боевые порядки истребительной авиации в первую очередь

БОЕВОЙ ПОРЯДОК

О
Б
Е
С
П
Е
Ч
И
В
А
Т
Ь

огневое и тактическое взаимодействие экипажей (групп)

удобство и безопасность пилотирования истребителей

сохранение высоких летных характеристик

лучшие условия предстоящего воздушного боя

Сомкнутые боевые порядки применяются парой (звеном) истребителей при выполнении одновременной атаки в ближнем воздушном бою при визуальной видимости цели и огневом взаимодействии между экипажами.

Разомкнутые боевые порядки применяются парой (звеном) истребителей и группами тактического назначения при визуальной или радиолокационной видимости в ходе наведения, при поиске цели, при выполнении сближения и атаки в ближнем и дальнем воздушных боях при огневом или тактическом взаимодействии между экипажами (группами).

Рассредоточенные боевые порядки применяются группами тактического назначения при построении боевых порядков эскадрилий и полков вне визуальной видимости с сохранением тактического взаимодействия между экипажами (группами).

**Боевой порядок
может быть**

сомкнутый

минимальная
дистанция в
пределах
визуальной,
приборной
видимости

разомкнутый

увеличенная
дистанция
в пределах разумной
визуальной и
приборной
видимости

рассредоточенный

самолеты следуют вне
визуальной, приборной
видимости, взаимное
расположение
определяется
временным
интервалом

Боевой порядок характеризуется:

- видом и формой;
- общей глубиной;
- шириной;
- высотой;
- дистанциями и интервалами;
- понижениями (превышениями) между самолетами (вертолетами), подразделениями, частями.

Боевой порядок пары должен отвечать следующим требованиям:

- быть гибким в управлении и легко сохраняться в бою;
- отвлекать минимум внимания летчиков от наблюдения за воздухом и поиска противника;
- допускать свободный маневр в горизонтальной и вертикальной плоскости;
- обеспечивать **огневое** и **тактическое** взаимодействие между самолетами.

Огневое взаимодействие - это согласованное ведение боя истребителями по воздушному противнику различными огневыми средствами

Тактическое взаимодействие заключается в сочетании огня, удара и маневра экипажей (групп), участвующих в воздушном бою, в целях выполнения общей боевой задачи.

а) «прямоугольные»

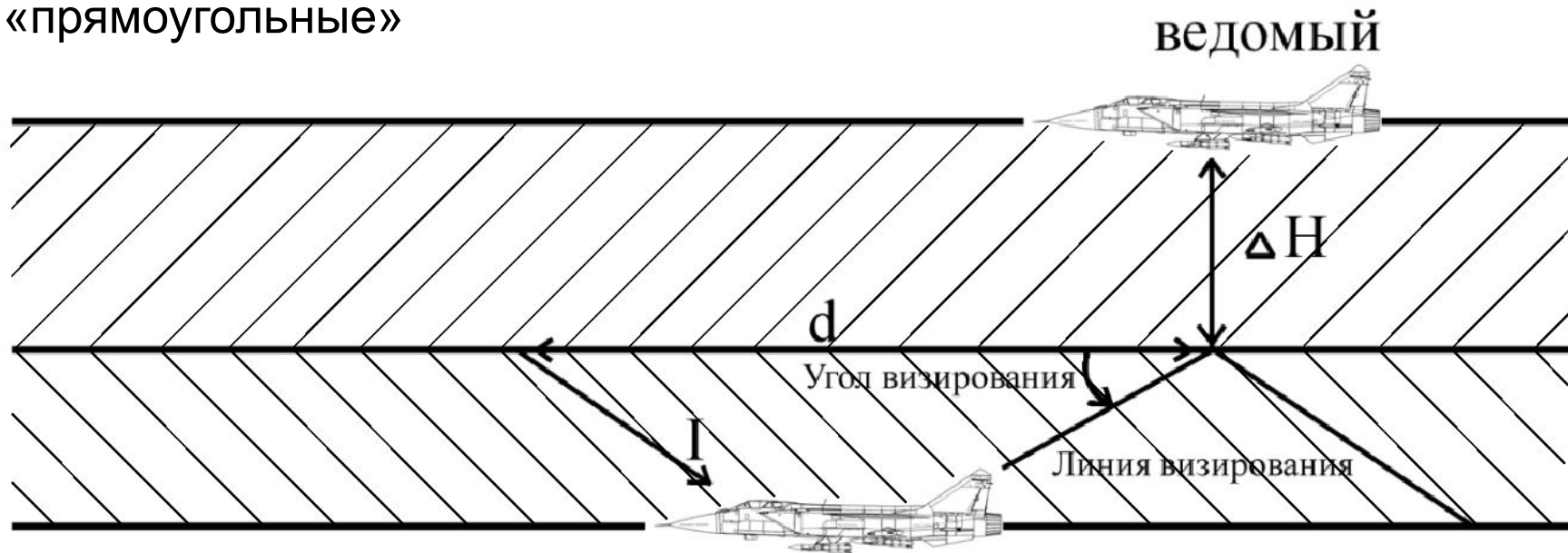

б) «полярные»

ведущий

Боевые порядки истребителей характеризуются формой и параметрами. **Параметрами боевого порядка** истребителей являются **интервал (I)**, **дистанция (d)** и **превышение (принижение)** ведомого (ведущего) относительно ведущего (ведомого) истребителя или группы (**ΔH**). В качестве параметров могут рассматриваться **угол визирования** на ведущего, **дальность по линии** и **превышение (принижение)**.

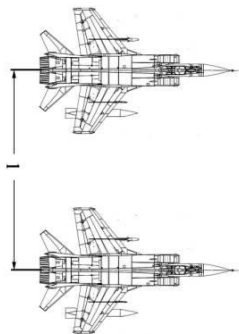

«фронт самолетов»

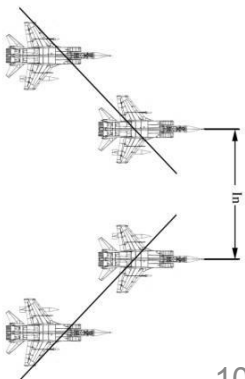

«фронт пар»

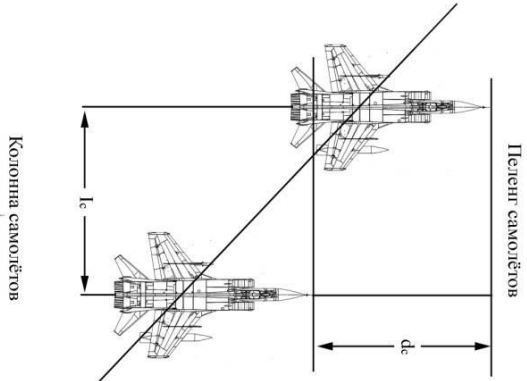

«пеленг самолетов»



«пеленг пар»

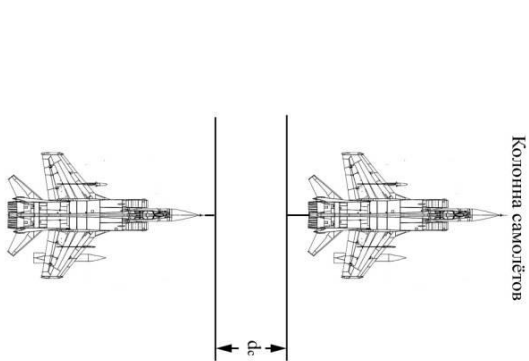

«колонна самолетов»



«колонна пар»

«КЛИН САМОЛЕТОВ»

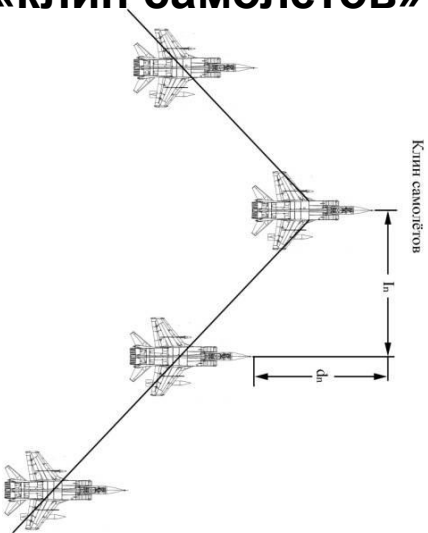

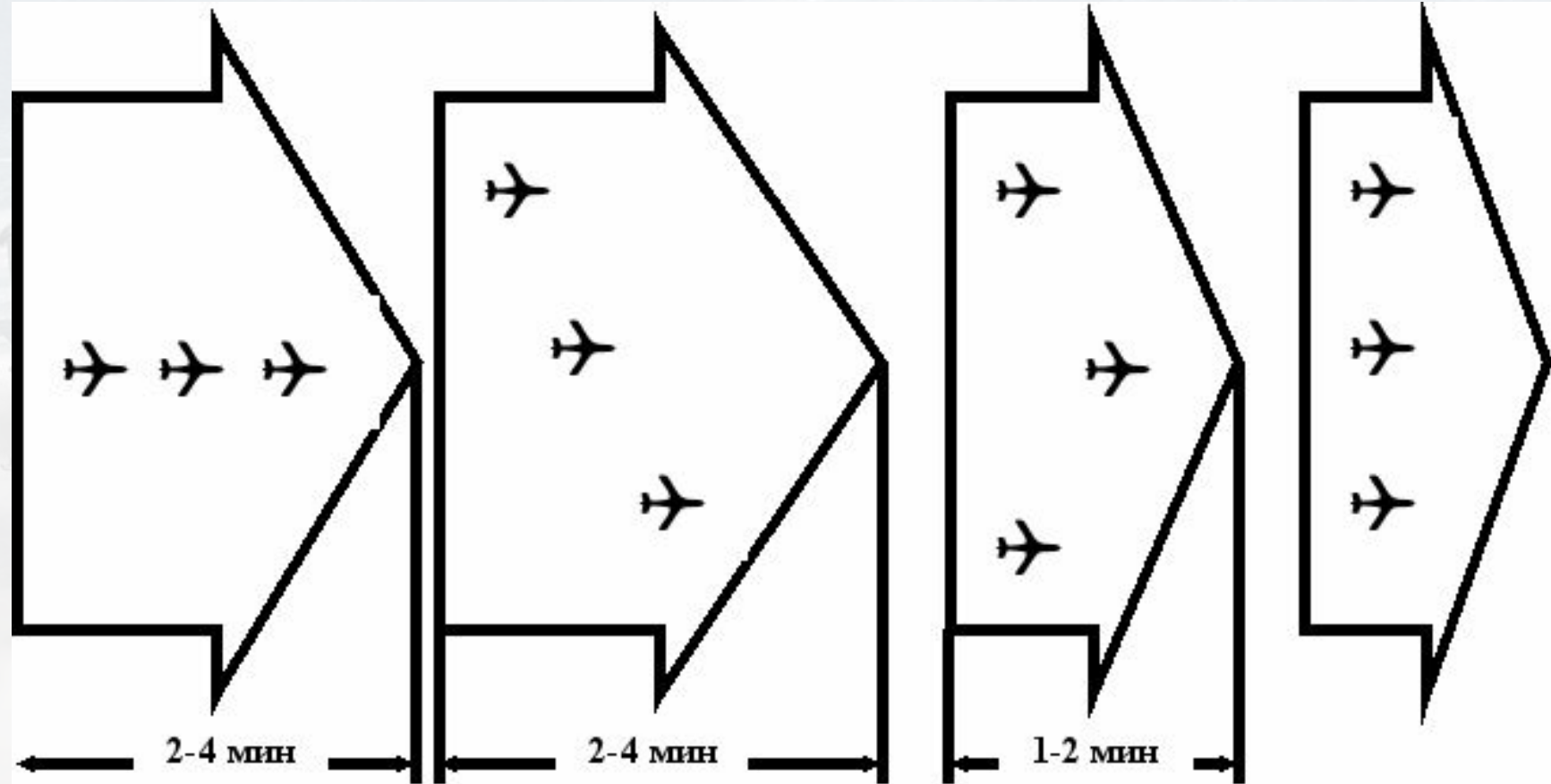

**Колонна
самолетов**

**Пеленг
самолетов**

**Клин
самолетов**

**Фронт
самолетов**

Строй	При полёте к цели	В зоне боевых действий
Клин		
Ромб		
Пелена		
Колонна		
Фронт		

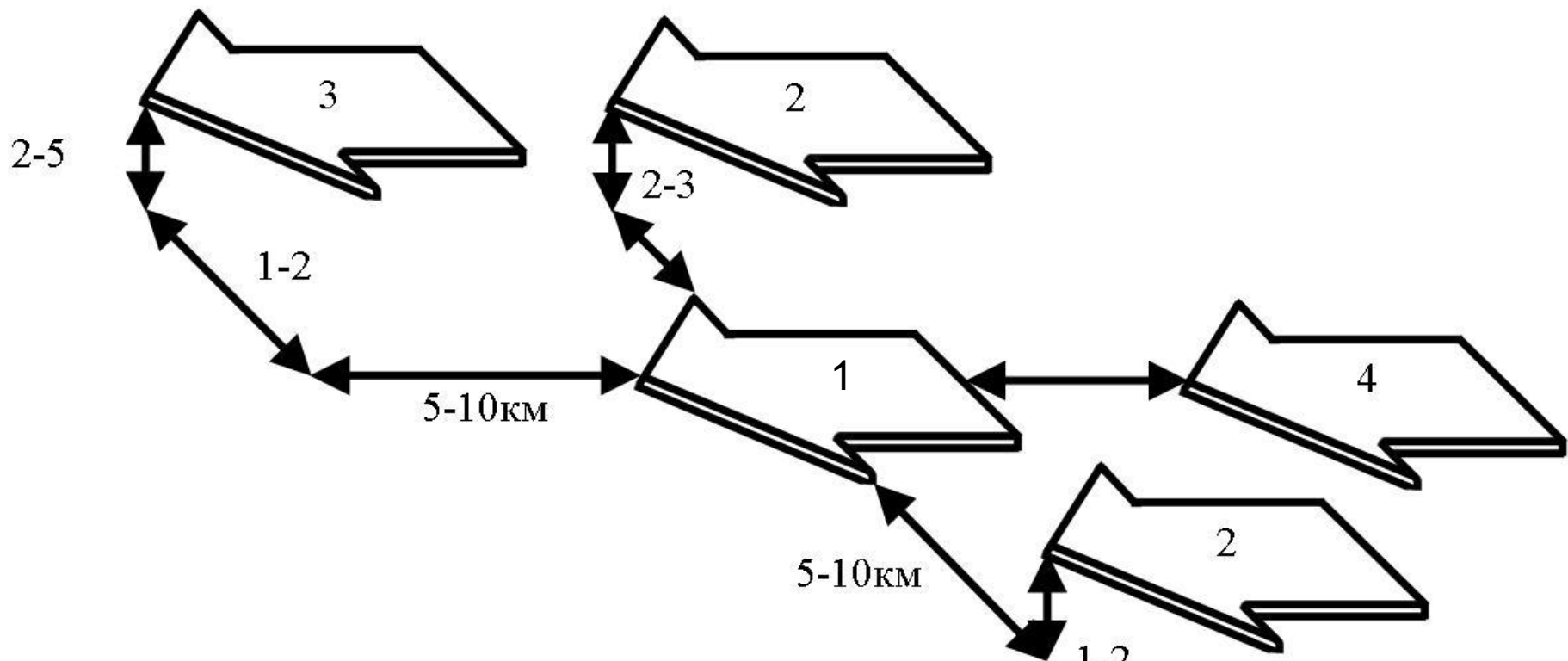

Истребительная авиационная эскадрилья (полк) боевые задачи выполняет, действуя в **разомкнутых** или **рассредоточенных** боевых порядках, которые состоят из нескольких групп различного тактического назначения (ударной и групп обеспечения).

Ударная группа (1) предназначена для решения основной задачи – не допускать удара воздушного противника по прикрываемым войскам (силам флота) и объектам тыла.

Группа прикрытия (2) предназначена для обеспечения прорыва ударной группы истребителей к ударной группе самолетов противника и прикрытия ударной группы истребителей от атак истребителей противника.

Демонстративная (отвлекающая) группа (3) создаётся в целях введения противника в заблуждение относительно истинных намерений наших истребителей и обеспечения скрытности полета нашей ударной группы.

Резервная группа (группа наращивания усилий) (4) создается в целях достижения в короткие сроки временного численного превосходства над противником для уничтожения его ударных самолетов.

Командир назначает различные дистанции и интервалы

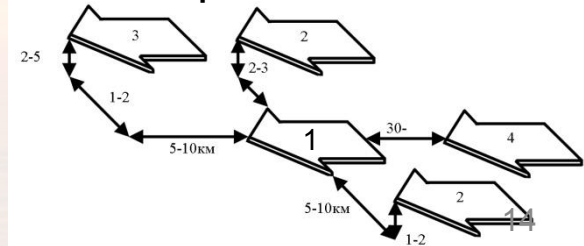

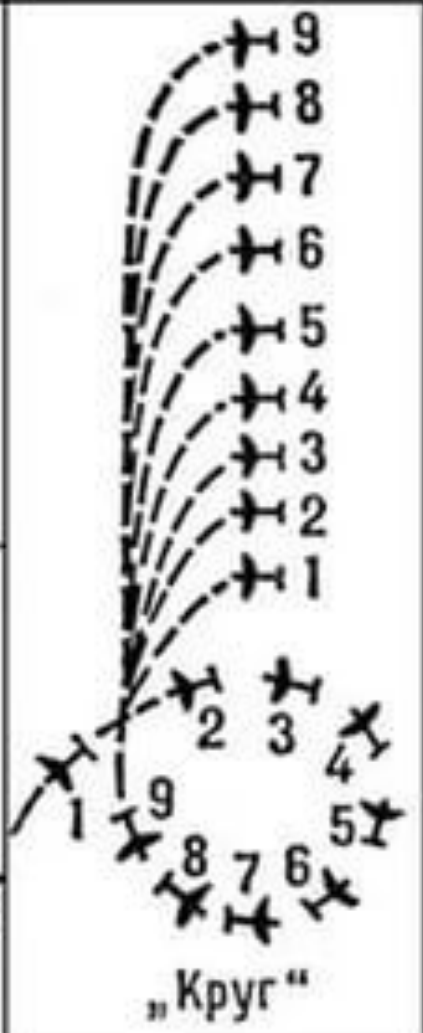

Боевые порядки

Виды

- Сомкнутый
- Разомкнутый
- Рассредоточенный

Формы

Пара

Звено

АЭ

Колонна
Пеленг
Фронт

Колонна пар
Пеленг пар
Клин пар
Фронт пар

Колонна звеньев
Змейка звеньев
Пеленг звеньев
Клин звеньев

Группы

Пеленг



Фронт пар



Клин



К
о
л
о
н
н
а

з
в
е
н
ь
е
в

З
м
е
й
к
а

з
в
е
н
ь
е
в

Колонна
пар



К боевым порядкам групп тактического назначения предъявляются следующие основные требования:

- возможность выполнения внезапной атаки без дополнительных перестроений при полном использовании боевых возможностей истребителей;
- изменение роли групп тактического назначения в воздушном бою в случае изменения обстановки;
- максимальная эффективность поиска воздушного противника;
- тактическое (огневое) взаимодействие в бою;
- свобода маневра без нарушения параметров заданного боевого порядка;
- простота и надежность управления.

Боевое маневрирование

Под **боевым маневрированием** понимается перемещение истребителей (групп) в воздушном пространстве для занятия тактически выгодного положения и атаки воздушного противника, выхода из под его удара или для сохранения между истребителями (группами) боевого порядка, огневого и тактического взаимодействия.

Основные задачи боевого маневрирования:

- воспреещение противнику выход из-под удара;

- вывод противника под удар взаимодействующих истребителей;

- сосредоточение усилий истребителей на наиболее важной цели (группе) противника;

- вывод истребителей из под удара противника.