



«Умная дорога в школу»



ИГРА-ПРЕЗЕНТАЦИЯ

Презентацию подготовила команда «Константа»

Замечательную сказку
Помнят с детства стар и млад,
Но хотим мы эту сказку
Рассказать на новый лад.

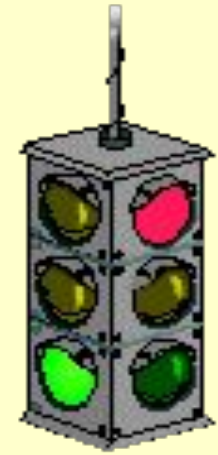

Мы героев этой сказки
Знаем все по именам.
Сегодня поучительную историю
Они расскажут нам.



Весьма печальная картина:
Среди дороги, на ходу
Ворон считает Буратино,
И может он попасть в беду!

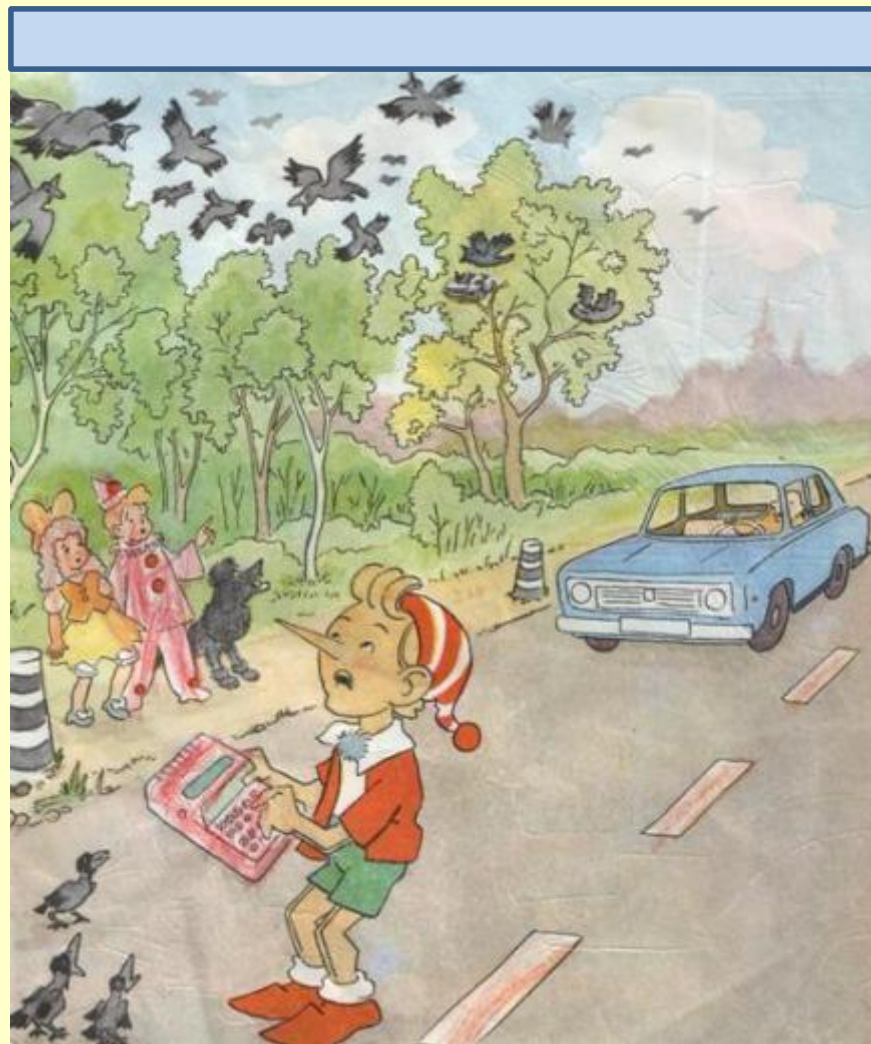

Весьма печальная картина:
Среди дороги, на ходу
Ворон считает Буратино,
И может он попасть в беду!

Не останавливайся на проезжей части!

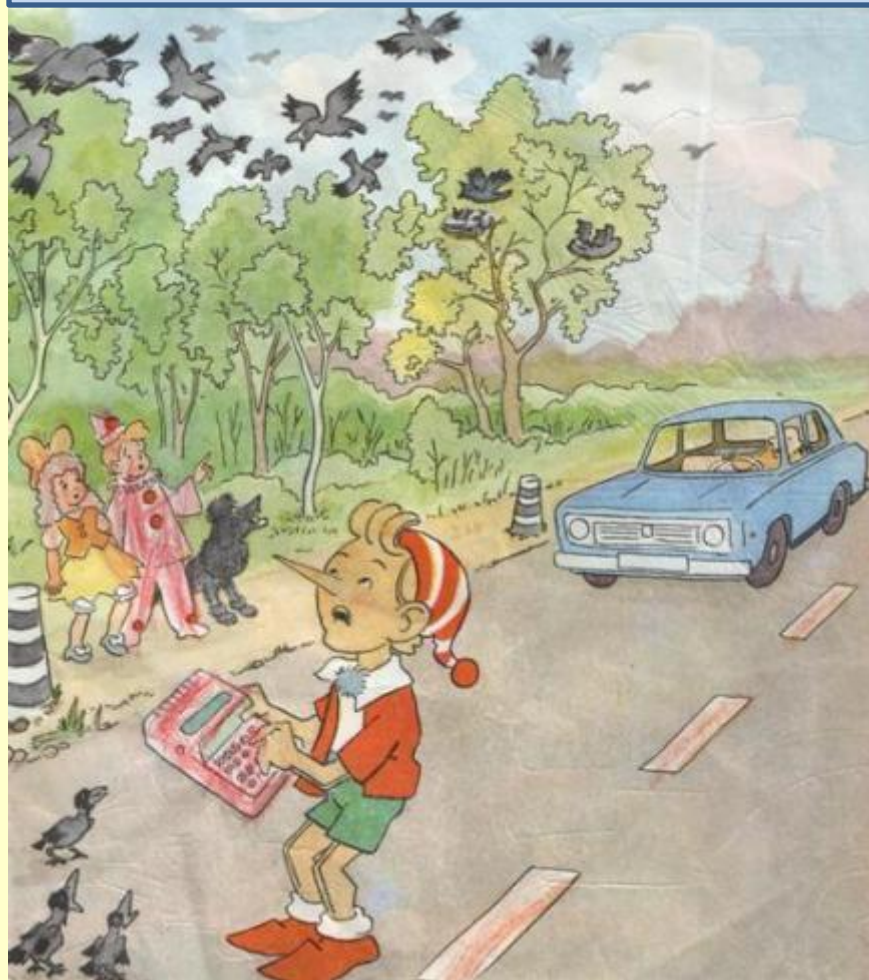

Наверно, страшным Карабасом
Любой водитель станет в миг,
Когда таким опасным пасом
Поставлен будет он в тупик.



Наверно, страшным Карабасом
Любой водитель станет в миг,
Когда таким опасным пасом
Поставлен будет он в тупик.

Не играй на дороге!



Совершил поступок странный
Человечек деревянный:
За машину он цеплялся-
Только чудом жив остался.



Совершил поступок странный

Человечек деревянный:

За машину он цеплялся-

Только чудом жив остался.

**Не нарушай правила перевозки
пассажиров!**



Внезапный выезд на дорогу
Ведет к печальному исходу:
-Останови велосипед!-
Кричат Пьеро с Мальвиной вслед.

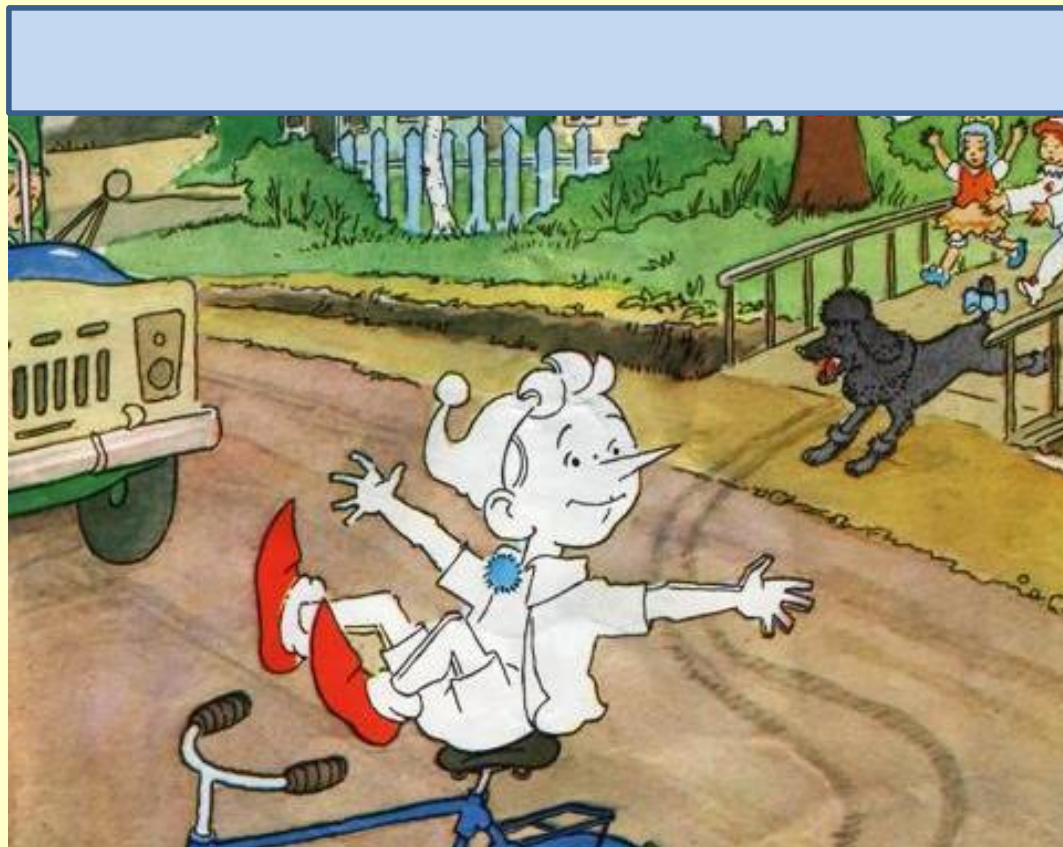

Внезапный выезд на дорогу

Ведет к печальному исходу:

-Останови велосипед!-

Кричат Пьеро с Мальвиной вслед.

Катайся на велосипеде в специально отведенных местах, на велодорожках!



На проезжей части дороги

нельзя :



1. Кататься на велосипедах и самокатах.

2. Играть в игры.



3. Играть с мячом.



4. Перебегать через дорогу.





Последствия игр на проезжей части!



**Если на дороге случилась
беда -
Срочно звони -**



Непослушный Буратино,
Что ты мчишь во весь опор?
Ты внимание обрати на светофор!

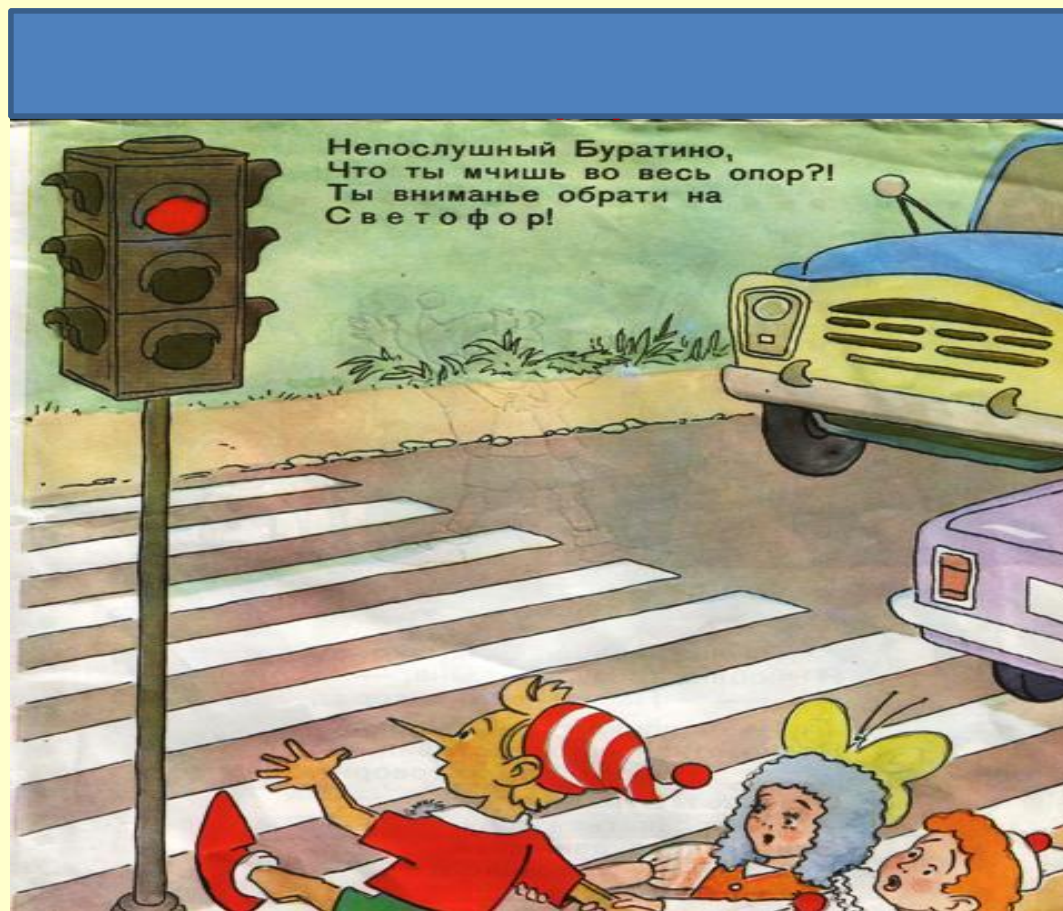

Непослушный Буратино,
Что ты мчишь во весь опор?
Ты внимание обрати на светофор!

**Переходи дорогу на зелёный сигнал
светофора!**





Светофор – настоящий друг водителей и пешеходов.

Остановись и жди!



Можешь переходить улицу!

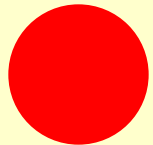

Всякое движение запрещено!

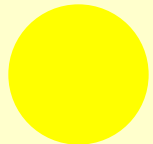

Внимание! Жди нового сигнала!

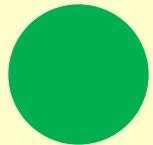

Движение разрешается!

Выучи безопасный маршрут в школу и ходи только по нему!

Всем ясно без подсказки,
Не зря мы бьем тревогу:
Кто читает сказки,
Переходя дорогу?



Всем ясно без подсказки,
Не зря мы бьем тревогу:
Кто читает сказки,
Переходя дорогу?

Будь внимателен при переходе через проезжую часть!



Что же понял Буратино?



- Ты же знаешь, Буратино,
Я люблю тебя, как сына,-
Папа Карло говорит.
- Ты нарушил столько правил,
Волноваться всех заставил.

Отвечает Буратино:

- Я исправиться хочу.
Эти правила движенья,
Как таблицу умноженья,
Наизусть я заучу.
И , конечно , их я буду
Соблюдать везде и всюду.-
Буратино отвечал.

Ребята, соблюдайте правила дорожного движения!





Проверь себя!



1. Найди лишнюю картинку.



ПРОВЕРКА



2. Кто поступает правильно?

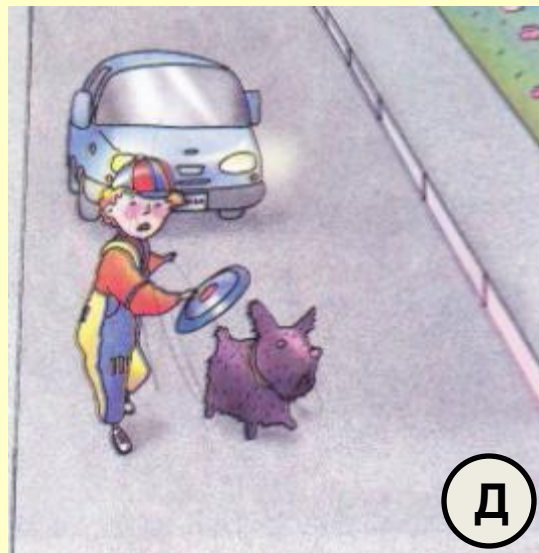
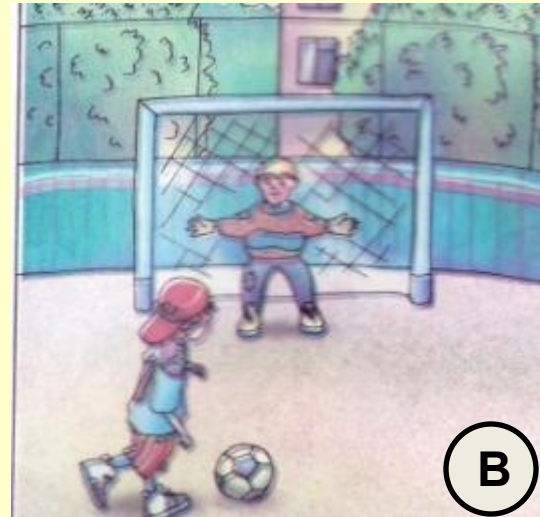
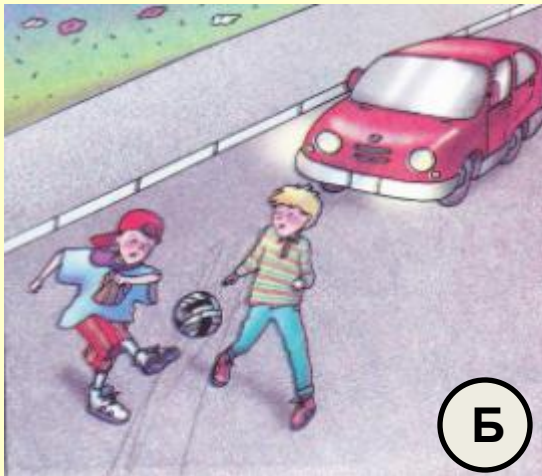

ПРОВЕРКА



3. Кто поступает правильно?

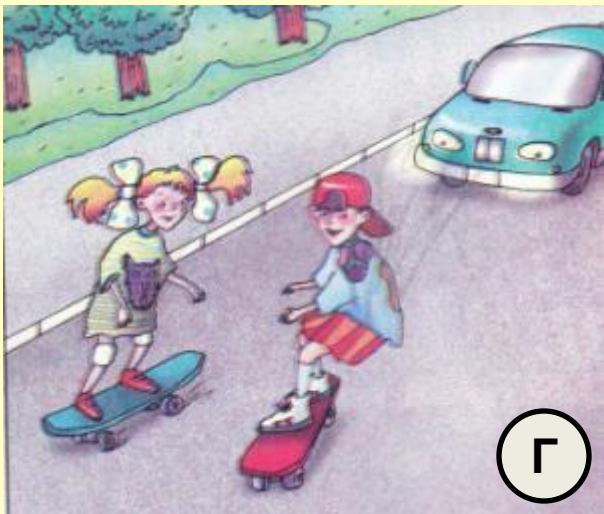

Г

ПРОВЕРКА



З



Е



Ю

4. Найди лишнюю картинку.



ПРОВЕРКА

5. Кто из пешеходов правильно переходит улицу?

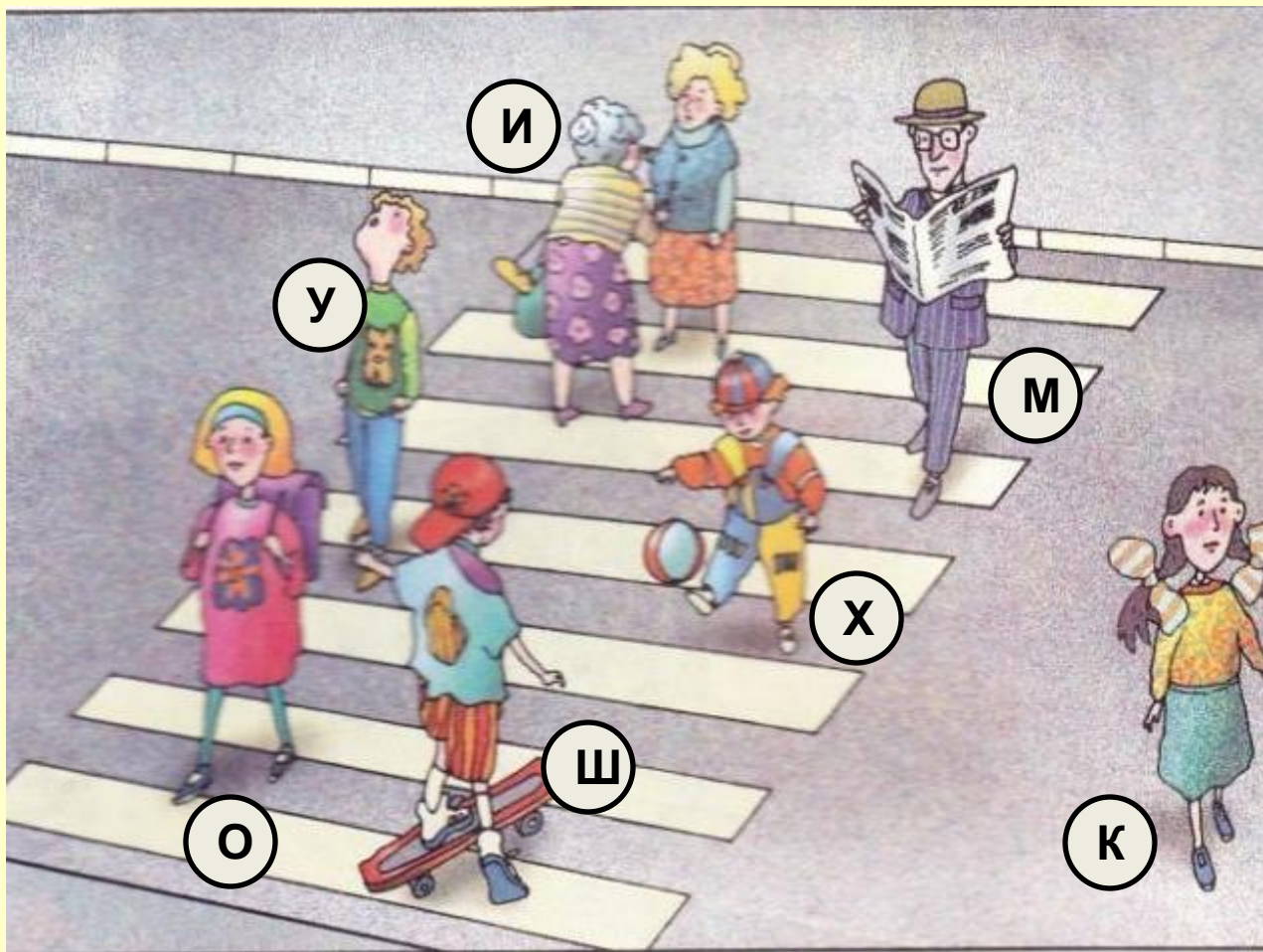

ПРОВЕРКА

6. Кто соблюдает правила безопасности дорожного движения?

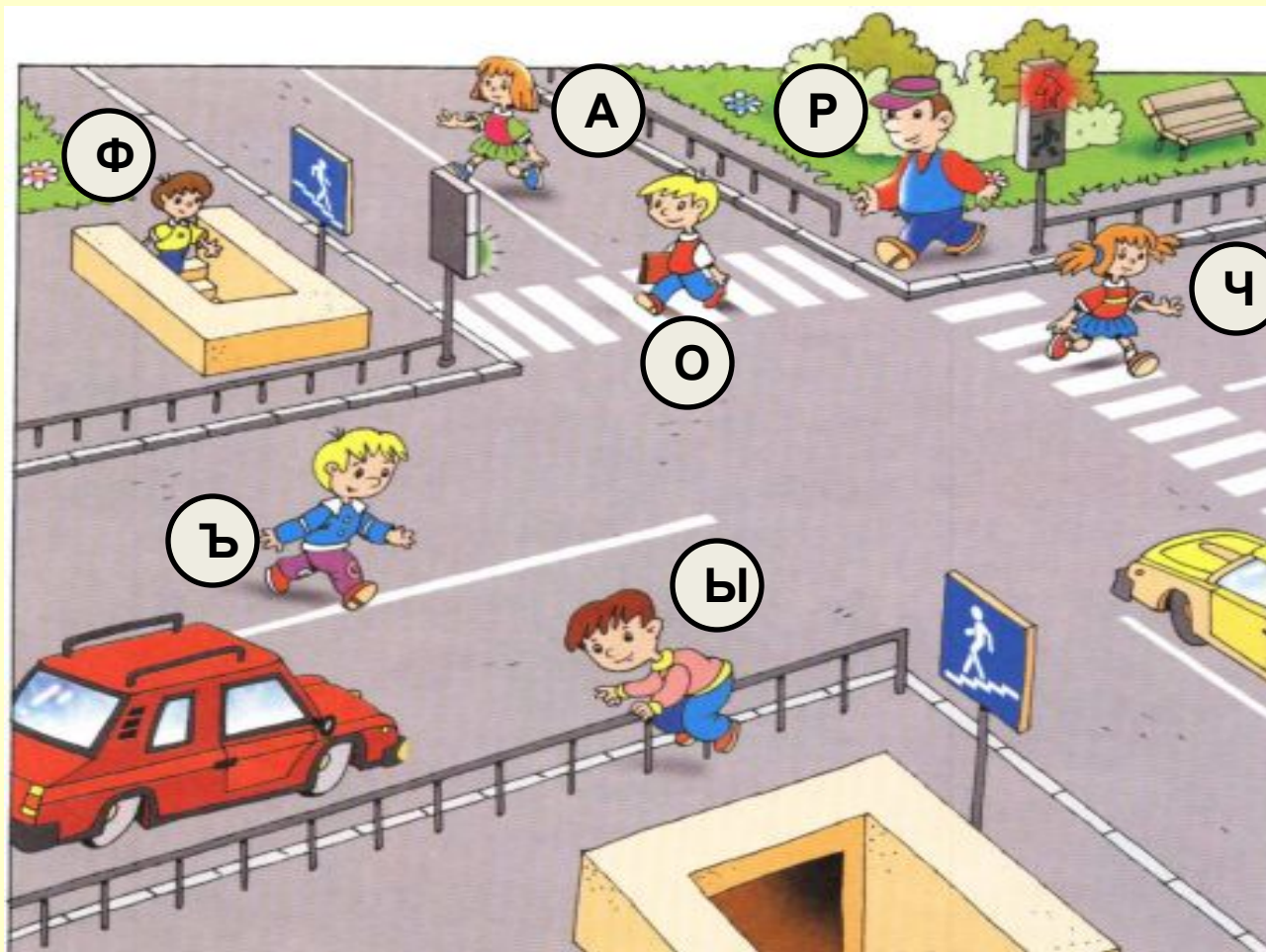

ПРОВЕРКА

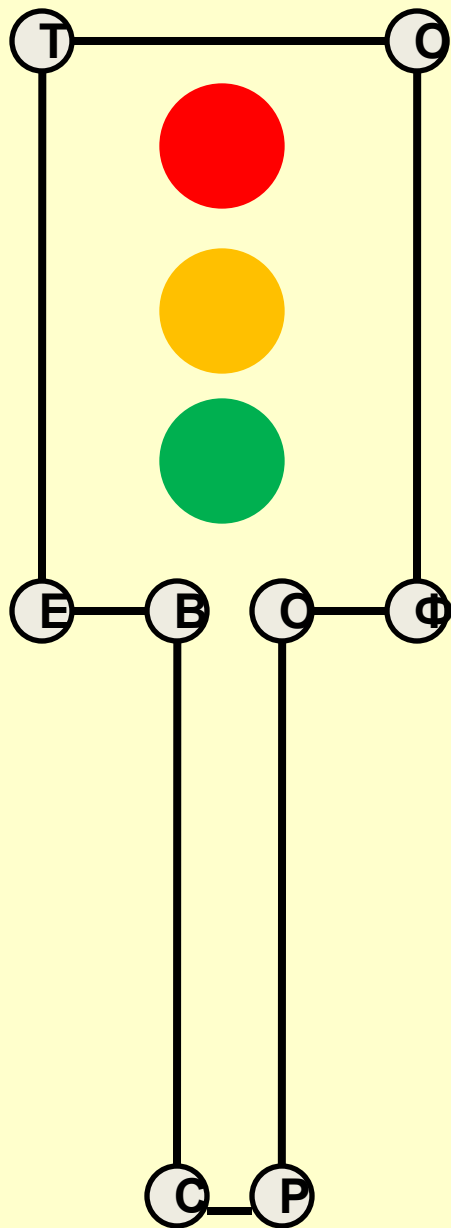

ПРОВЕРКА

конец