

# Народная кукла



**Емельянова Ольга Юрьевна**

**ВОСПИТАТЕЛЬ Д/С 47 ОАО РЖД**



# Цели:

- Познакомить детей с историей народной игрушки.

# Задачи:

- **Образовательная:** познакомить воспитанников с историей появления народной куклы, с русскими обрядами и традициями, связанными с изготовлением кукол.
- **Воспитательная:** Воспитание художественного и эстетического вкуса, творческого восприятия окружающего мира.
- **Развивающая:** развитие воображения, фантазии, творческого мышления.

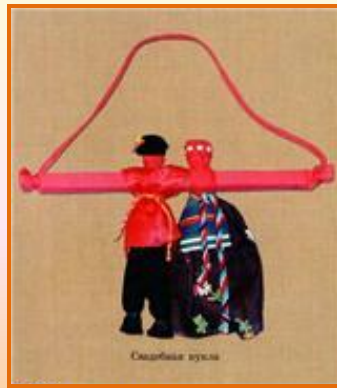

Свадебная кукла



Кукли



- **Обрядовые:** они имели ритуальное назначение, участвовали в народных обрядах. Некоторых обрядовых кукол почитали и ставили в избе, в красный угол.
- **Обереги:** куклы магического характера, выполняли роль оберегов от зла. Оберег – амулет или волшебное заклинание, спасающее человека от различных опасностей, а также предмет, на который заклинание наговорено и который носят на теле в качестве талисмана.
- **Игровые:** предназначались для забавы детям.



- Раньше к любому празднику в семье мастерили куклу, в которую вкладывалась частица души. Поэтому выбрасывать таких кукол считалось делом грешным. Их бережно складывали в сундук.
- Лицо у куклы, как правило, оставалось белым. Кукла без лица считалась недоступной для вселения в нее злых сил.
- Куклы в древности служили обрядовым символом. Куклам приписывались различные волшебные свойства: они могли защитить человека от злых сил, принять на себя болезни и несчастья, помочь хорошему



- Считалось, что при изготовлении **обрядовых** кукол недопустимо использовать колющие и режущие предметы. Поэтому тряпочки и нитки для кукол нужно было не резать, а рвать.



- Подрастая, дети тоже начинали сами вертеть таких кукол. Во многих домах их насчитывали десятками, и считалось, что они приносили удачу и богатство, сулили богатый урожай и были символами продолжения рода. Многие куклы передавались от матери к дочке, а дальше внучке и правнучке.



- Куклы младенчества (от 0 до 3 лет). Это кукла, которую будущая мама шьет для своего еще не родившегося ребеночка. Обычно ее изготавливали из поношенной чистой домотканины, вобравшей в себя тепло изготовивших ее рук. Считалось, что с родным, домашним материалом ребенку передается частичка жизненной силы, необходимой в этот период жизни. Такая кукла помогает развивать тактильные ощущения, а также ребенок мог просто поточить об нее первые зубки.
- Куклы раннего детства (4-6 лет). В этот период своей жизни ребенок при помощи взрослого уже мог изготовить простейшую тряпичную куклу.
- Куклы для возраста 7-9 лет. Девочка могла при работе над куклой использовать «взрослые» инструменты (ножницы и иглу), а также выполнить простейший шов.
- Куклы для подростков (10-14 лет). Кукла этого периода детства выполняется с использованием волос и одета в более сложный костюм.
- Куклы для юношества (15-18 лет). Эти куклы назывались «куклами на выхвалку». Девочка могла продемонстрировать все свое мастерство и знание, показать аккуратность и то, как она хорошо владеет иглой при вышивании и плетении



# Масленица

(Лихорадки-Лихоманки, Масленица)

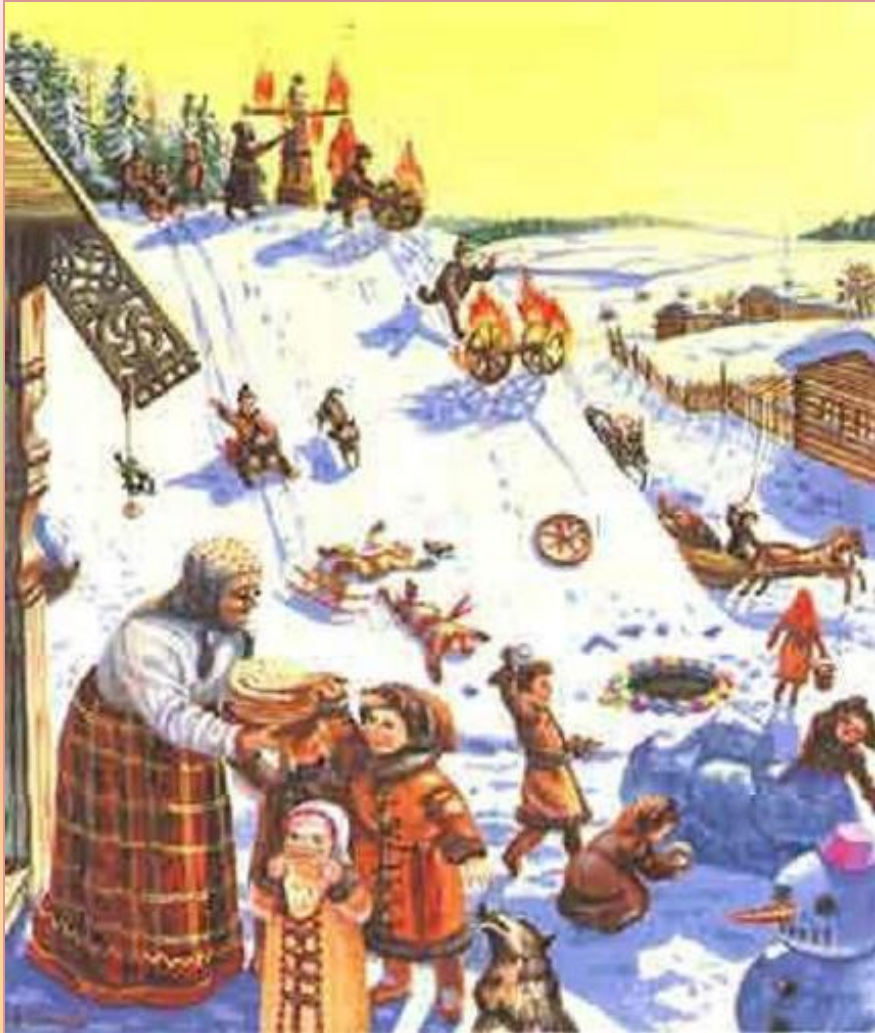

• За семь недель до Пасхи справляют Масленицу. Это - веселые проводы зимы, озаренные радостным ожиданием близкого тепла, весеннего обновления природы. Блины, непрменный атрибут масленицы, имеют ритуальное значение: круглые, румяные, горячие, они являют собой символ солнца, которое все ярче разгорается, удлиняя дни. Само слово «масленица» появилось в XVI веке. Масленицу в народе так любили, что, кроме многочисленных ласковых имен для всей недели («касаточка», «сахарные уста», «целовальница»), придумали названия и для каждого из семи дней. Дни были строго



## Кукла «Санница»

Куклу «Санницу» девочки катали на Масленицу с горок и считалось, чем дальше кукла «Санница» прокатится, тем длиннее вырастет лен и тем лучше будут льняные холсты.



## Кукла «Масленица» –

обязательный атрибут этого праздника, так как она является символом злой и холодной Зимы. Изготавливают куклу из веток, прутьев, соломы, вместо волос – очесы льна, заплетенные в косу, на голове – платок. Это один из немногих вариантов кукол, на которой разрешалось изображать лицо.

Насадив чучело на шест, с пением и прибаутками возили его по деревне на санях, затем водружали на самой высокой горе, где начиналось катание на санях. В этот Масленичный вечер вел



*Дорогая наша Масленица,  
Авдотьюшка Изотьевна!  
Дуня белая, Дуня румяная,  
Коса длинная, триаршинная,  
Лента алая, двуполтинная,  
Платок беленький,  
новомодненький,  
Брови черные, наведенные,  
Шуба синяя, лапки красные;  
Лапти частые, головастые,  
Портянки белые, набеленные!*



- В последний день масляной недели, в Прощенное воскресенье, люди просили перед наступлением Великого поста друг у друга прощения и везли провожать **Масленицу** на околицу, где устраивался большой костер. Давали **Масленице** блин и торжественно сжигали чучело на костре. Сожжение **Масленицы** было отголоском языческой веры: чучело зимы надо уничтожить ради воскрешения ее силы весной в злаках.



- *Прощай, Масленица,  
Пересмешница.  
Тырь, тырь, монастырь!  
Ты лежи, лежи, старуха,  
На осиновых дровах,  
Три полена в головах. Ура!!!*



- Маленьких **кукол-маслениц** делали очень просто: обыкновенные веточки связывали традиционным способом, получались ручки, потом специальным шнурочком навязывалась голова, а затем навязывалось огромное количество разных цветных лоскуточков - и куколка-масленица готова. В нее дети играли всего одну неделю, а потом, в Прощеное воскресенье, когда сжигали огромную Масленицу, туда же кидали эту куклу.





## Домашняя Масленица

Её называли дочкой Масленицы или её младшей сестрой. Она представляет собой небольшую, высотой 20 – 25 сантиметров, соломенную или лыковую куклу с белым тряпичным лицом. Домашняя Масленица символизировала крепкий достаток и здоровое потомство молодой семьи. Она считалась сильным оберегом жилища, выполняя заветы хозяев дома. Хранили эту куклу в красном углу или у входа в жилище.



## (лиходеек, лихоманок)

Специально для сжигания делались и другие куклы – лихорадки. Одевали лихорадок покрасившее, поярче, чтобы кукла точно понравилась болезни-демонице.

Сгорая на костре кукла-лихоманка якобы уносила – выманивала из дома беду.

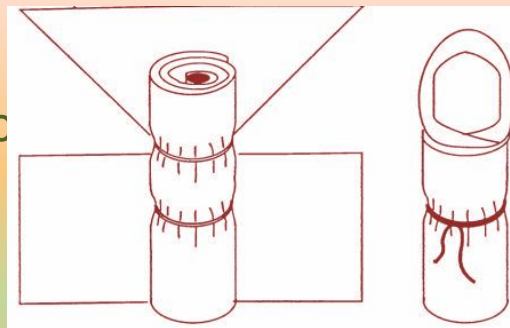

Ровно год был отпущен оберегу, который назывался «12 лихорадок». Делали его в виде 12 фигурок, подвешенных на красной нитке над печкой, чтобы отпугивать приносящих болезни демонов-трясовиц, которых звали Дряхлея, Глупея, Глядея, Ленея, Немяя, Ледея, Трясея, Дремлея, Огнея, Ветрея, Желтея и Авея.





## Праздник Сороки и куклы для этого праздника

(Мартинички, Веснянка, Птица-Радость, Птички)

9(22) марта - Праздник "Сороки" - весеннее равноденствие. Считается, что в этот день прилетают жаворонки и кулики. В этот день пекли из теста изображения жаворонков, обмазывали их мёдом, золотили им головы и крылья. Птичек раздавали детям, и те с криком и звонким смехом бежали звать жаворонков, а с ними и весну. Для этого печеных жаворонков насаживали на длинные палки и выбегали с ними на пригорки или насаживали птичек на шесты, на палки плетня и т.п. и, сбившись в кучу, что есть силы кричали:

*Жаворонки, прилетите,  
Студену зиму унесите,  
Теплу весну принесите:  
Зима нам надоела,  
Весь хлеб у нас поела!*





У слов ВОЗДУХ, ДЫХАНИЕ, ДУША, ДУХ

-

общий корень. Древний образ  
ДУХА И ДУШИ – ПТИЦА.







## Кукла Птица-Радость

Ее делали во время заклика Весны. Женщины с девочками выходили в поле кликали Весну, если в это время птица садилась на женщину, то считали, что в этот год она





## Мартинички

Мартинички - это соединенные пояском две куколки, скрученные из ниток – белая и красная, мужская и женская. Кукол вязали парами: из белых ниток – символ уходящей зимы, из красных – символ весны и жаркого солнца. Название Мартинички уже указывает, что делалась эта кукла в марте. Ею «закликали» весну, приближали ее начало, праздновали и радовались ее приходу. Мартинички прикалывали к одежде, привязывали к поясам, их развешивали в доме и во дворе на ветвях деревьев.





**Куклы-Веснянки**, перевязанные ленточкой, с яркими волосами в косичке, дополняют символику этого праздника.

Уничтожение куклы – Веснянки проходило в Троицу, как символ перехода из весеннего времени в летнее.

- *На Сороки день с ночью меряются, зима кончается, весна начинается.*
- *Сорок сороков птиц на сороки прилетают.*
- *На Сороки сорока кладет на гнездо 40 палочек.*
- *На Сорок святых прилетел кулик из-за моря, принес весну из чужбины.*





# Живин день

1 мая

- Жива — западнославянская богиня жизни и плодородия. Богиня рождения, жизни, красоты всего земного, весенней поры.
- От слова «жива» произошли названия основной еды славян — жита, дома — жилья, богатой жизни — житухи, скота — животные, живности; целебных, заживляющих лекарств и т.д. Другими словами, Жива — это жизнь, оживление, всё живое...





- Согласно древним поверьям, воплощением Живы зачастую воспринималась кукушка. Наши предки верили, что богиня Жизни превращалась в птицу и предвещала продолжение всего живого. Кукушка прилетает из далёкого Ирия, небесного рая, куда уносятся души умерших, где пребывают девы судьбы, и указывает нам магические часы.
- Все мы с детства помним рассказы о том, что кукушка отсчитывает часы нашего рождения, жизни и смерти. Услышав звуки, которые она издаёт, мы прислушиваемся к ним и задаём ей вопрос: «Кукушка-кукушка, сколько лет жить мне осталось?».



Кукушка



По традиции Живин день, 1 мая, славяне посвящали отдыху. В первый день мая принято разводить костры, купаться и обливаться холодной весенней водой, водить хороводы, петь песни и благодарить Живу за нашу жизнь, рождение, появление на свет детей, а также продолжение рода человеческого и всего живого.



# Иван Купала

(Иван-колдовник,  
Иван-травник)

7 июля



Праздник этот в глубокой древности славяне связывали с богом Солнца — ведь приходится он на день летнего солнцестояния («солнцеворота»), на самую середину года.





- Символ праздника — цветок иван-дамарья. Почиталась и белая кувшинка, распускаясь к этому дню. По преданию, она может отвести беду и даже заменить часы, так как раскрывается в семь утра, а закрывается в пять часов вечера.



- Много чудесных явлений, по мнению наших предков, происходило в Иванову ночь с растениями. Бытовало поверье, что деревья в эту ночь разговаривают друг с другом и даже переходят с места на место.



- Но самое главное волшебство — огненный цветок папоротника. Счастливцу, сумевшему найти этот цветок, откроются все клады, он станет сильным, начнет понимать язык животных и птиц.



## Кукла для здоровья – Кубышка Травница.



Кукла набита целебной и душистой травой. В народе считали, что дух травы отгоняет дух болезни, куколку мяли для очищения воздуха и заваривали из нее траву для лечения.



## Купавка

«Купавки» с ленточками на руках «жили» всего один день. Делали их в дни начала купания на праздники Аграфены Купальницы и Ивана Купалы (6 и 7 июля по новому стилю), чтобы сплавить по воде.

Считалось, что вместе с куклой уплывут от людей и недуги, и несчастья.



Кукла «Русалка»  
изготавливалась  
девушками на  
праздники  
Аграфены  
Купальницы и  
Ивана Купала 6  
и 7 июля



# Коляда

Коляда - славянский праздник зимнего солнцеворота и одноименный бог. Знаменует сезонный поворот, прибытие света, умирание старого, приход сильного, молодого. В день зимнего солнцестояния (22 декабря) в дома приносили снопы и куклы и пели песни - колядки с пожеланиями благополучия дому и с просьбами о подарках - караваев и пирогов, суля скупым бедность. Колядующие наряжаются медведем, конем, козой, коровой, а это древний символ изобилия.



**Коза** и медведь -  
непременные участники  
святочного рождественского  
обхода дворов, ряжения, так  
как эти животные у славян  
издавна связаны с культом  
плодородия.

Коза была символом  
жизненной силы, и эту силу  
она должна была принести  
хозяину избы и его земле,  
полю, чтобы лучше родился  
хлеб.

Коза – это амулет хорошего  
настроения. «Коза» - всегда  
весела, всегда беспечна. Она  
помогает очень серьезным  
людям посмотреть на мир  
немного веселее, она  
помогает чуть отстраненнее  
взглянуть на свои проблемы.





## Спиридон Солнцеворот 25 декабря



- 24-25 декабря происходит «поворот солнца на лето, зимы на мороз», то есть прибавление светового дня.
- Спиридон - существо, поворачивающее Солнце, отвечающее за прибытие солнечных дней, за наступление зимних святок. Спиридон поворотом колеса может полностью изменить жизнь в нужную сторону.
- Соответственно руки должны хорошо держать Солнце (чтоб не выпало).

## Новый год

Кукла «День и ночь» –  
изготавливалась под  
Новый год.

Считалось, что кукла  
днем и ночью  
охраняет дом. День и  
Ночь – куклы-  
обереги жилища.

Днем выставляли  
вперед светлую, а  
ночью – темную.

Куклы связаны одной  
ниточкой и  
представляют собой  
единую цельную  
композицию.



## Колокольчик - кукла

добрых вестей.

Родина этой куклы - Валдай. Оттуда пошли валдайские колокольчики. Звон колокола оберегал людей от чумы и других страшных болезней. Колокольчик звенел под дугой на всех праздничных тройках. Колокольчик имеет куполообразную форму, а сверху напоминает солнышко.

У куколки три юбки. У человека тоже три царства. Медное, серебряное, золотое. И счастье складывается тоже из трех частей. Если телу хорошо, душе радостно, дух спокоен, то человек вполне счастлив.

Эта куколка - веселая, задорная, приносит в дом радость и веселье. Это оберег хорошего настроения. Даря Колокольчик, человек желает своему другу получать только хорошие известия





## Зернушка (Крупеничка)



Простая на внешний вид куколка - зернушка, но изготовленная с большой любовью, имеет глубокий символический смысл. Ее обычно дарили на Коляду, Рождество и иногда на праздники, связанные с урожаем.

Кукла обязательно наполнялась зерном, чтобы урожай был богатым.



На Руси каша долгое время была основным видом питания, так как зерно имеет мощную жизненную силу, легко усваивается, доступно для возвращивания на территории славян. Коли именно земля дает урожай - родит значит, то и образ, дающий этот урожай, женский.

**Санкт-Петербурга** посвящена русским традиционным обрядам и праздникам: встрече Рождества, Пасхи, обрядам колядования, святочным играм, традиционной русской ярмарке. Эта тема находит своё продолжение в зале традиционной восточнославянской куклы. Выполненные по этнографическим образцам мастерами этноклуба «Параскева», эти куклы рассказывают посетителям о значении обрядовой куклы, о способах их изготовления.



Свадебное дерево (из коллекции **Санкт-Петербургского музея игрушки**). Собиратели музея много внимания уделяют русским обрядам и традициям, имеется экспозиция, посвященная празднованию Пасхи, Святкам, Рождеству.



