



**Презентацию на тему: «Баскетбол.
История создания и правила игры»
выполнил:**

**Учитель физической культуры
Высшей квалификационной категории
МБОУ «Сакская гимназия №1»
г. Саки Республика Крым
Потёмкин Вячеслав Александрович**

Баскетбол история создания и правила игры



у



История создания игры



Dr. James Naismith, Inventor of Basketball

Born: November 6 1861, Ramsay Township, Ontario
Died: November 29 1939, Lawrence, Kansas

Statue Commissioned by the Dr. James Naismith Basketball Foundation

Directors:

Allen Rae, James Lowery, John Cossett, Gunnar Laustonen,
Kathy Stewart, Bonnie McBain, Kristen Ray, Kevin Lee

Dedicated July 23 2011

Sculptor Elden Tefft - Lawrence, Kansas

**историки
утверждают, что еще
до нашей эры в
Мексике поселенцы
играли в похожую на
баскетбол игру,
а в XVI веке племена
ацтеков бросали мяч
в кольца и получали
за это призы**

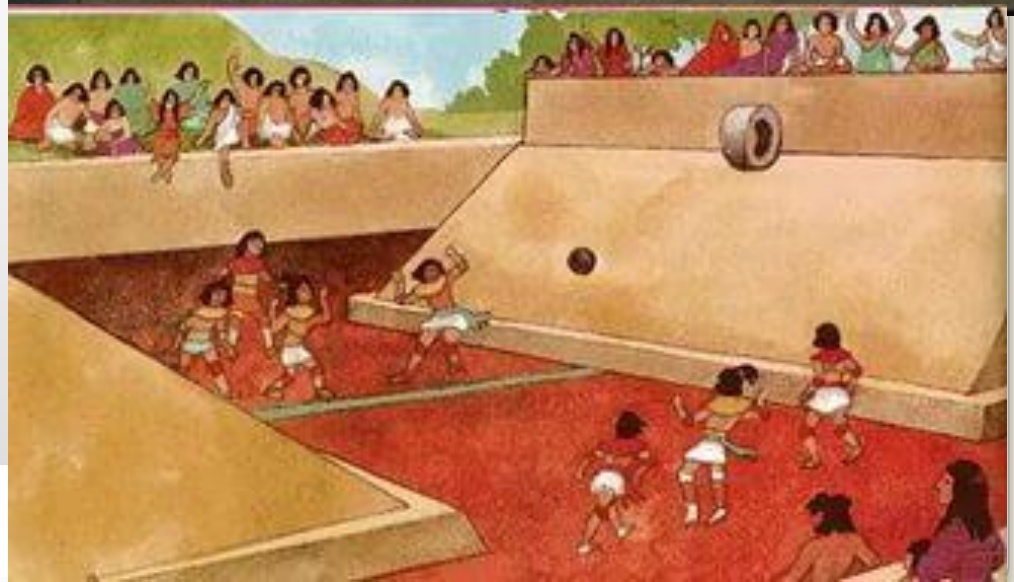
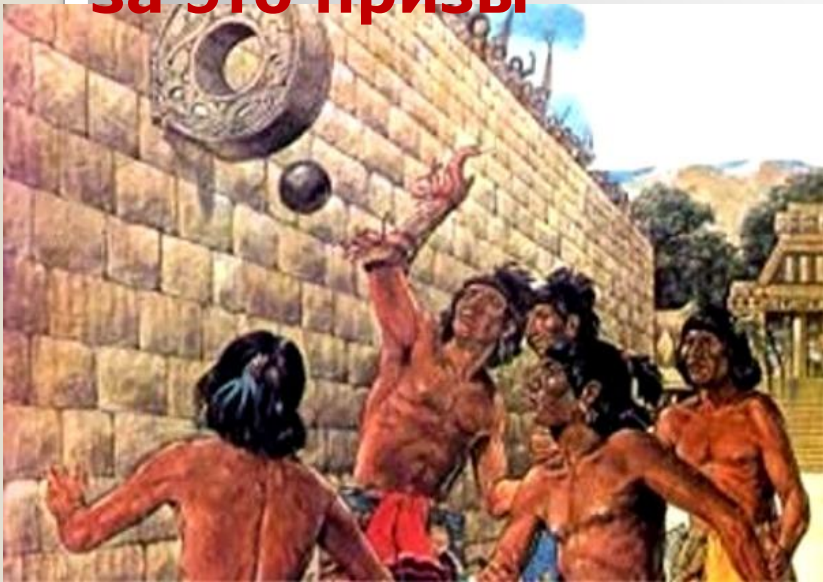
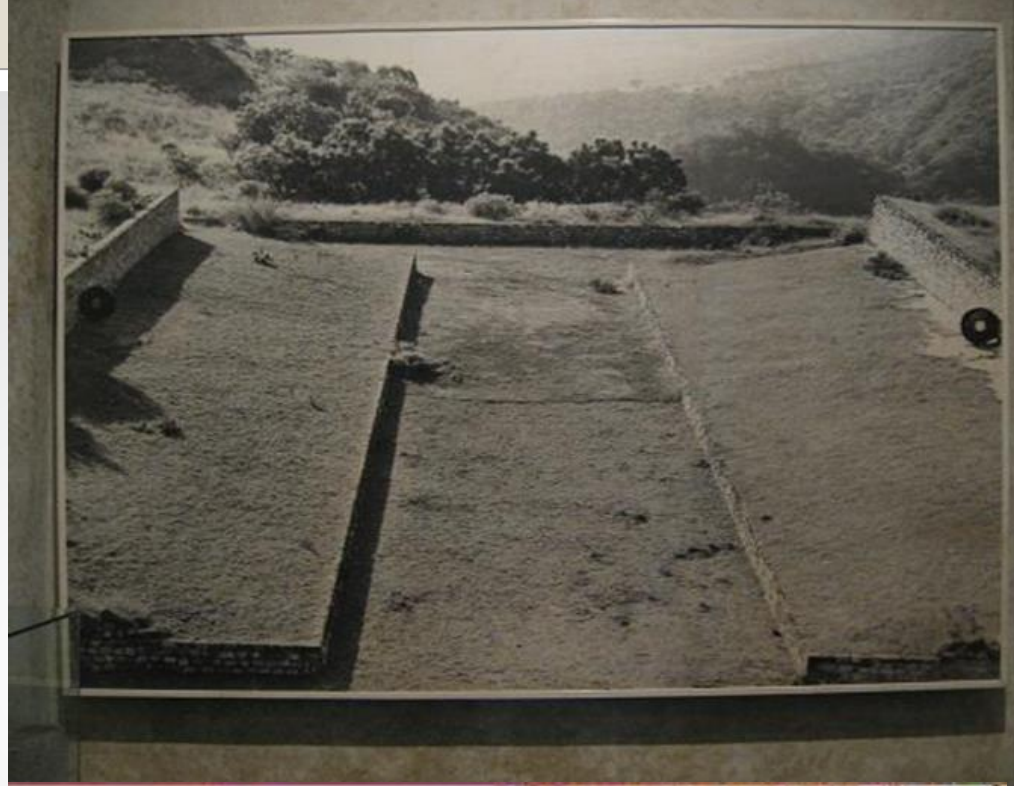

Античная история баскетбола

Если углубиться в историю, то в X веке до н.э. согласно археологическим раскопкам мексиканцы любили игру в мяч, что немногим напоминает смесь современно футбола и баскетбола. Суть заключалась в том, что две команды выстраивались перед определенной линией (за которую нельзя было заступать) на площадке размером до 150 метров. За спинами у каждой из команд находились трибуны на высоте до 10 метров, а там в свою очередь располагалось каменное кольцо. Цель игры заключалась в том, чтобы попасть каучуковым мячом размером с человеческую голову в кольцо противника. При этом допускалось использование только локтей, колен, бедер и голов. Команда, которая первой поражало кольцо противника побеждала. Следует отметить два интересных факта. Во-первых, сначала мексиканцы играли головами попавших в плен воинов. Во-вторых, иногда капитану проигравшей команды отрывали голову. Начиная с XV столетия ацтеки немного модифицировали эту игру, сделав мяч тяжелее. Правда, кардинальных изменений не было. В Центральной Америке в "уламу" (так называлась игра) играют и по сей день.

История создания баскетбола

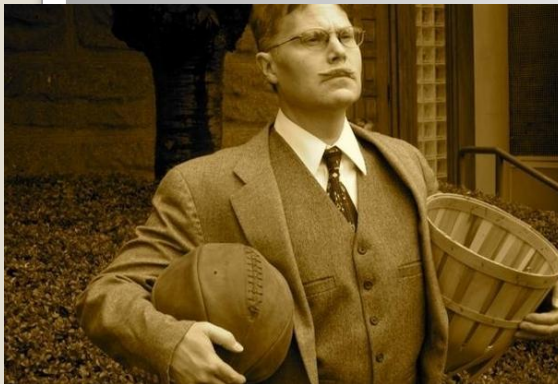

Современная игра в баскетбол возникла в 1891 году. В штате Массачусетс преподаватель спортивной школы искал подходящее занятие для своих студентов на зимний период в зал. Ему хотелось продолжать развитие физических навыков студентов и в холодное время года. Он пытался разработать игру, где участники могли бы побеждать не только за счет физической силы, но необходимо также совершенствовать игровые навыки. Таковой игрой стал баскетбол. Первоначально Джеймс Нейсмит опубликовал сборник баскетбольных правил из 13 пунктов. Сегодня многие из них все еще действуют: цель игры сводилась к тому, чтобы закинуть баскетбольный мяч в корзину для фруктов на стене. Сначала для баскетбола использовали футбольный мяч, а затем создали специальный. Корзины также появились в баскетболе случайно. Школьный сторож не смог отыскать коробки (Нейсмит изначально хотел вешать на стену как раз коробки), поэтому заменил их корзинами для фруктов. Уже в 1892 году был сыгран первый официальный баскетбольный матч 9 на 9. Многим покажется смешным тот факт, что после каждого забитого мяча приходилось использовать лестницу и доставать мяч, поскольку корзины не имели дна.

ПЕРВЫЕ 13 ПРАВИЛ ИГРЫ, ПРИДУМАННЫЕ НЕЙСМИТОМ

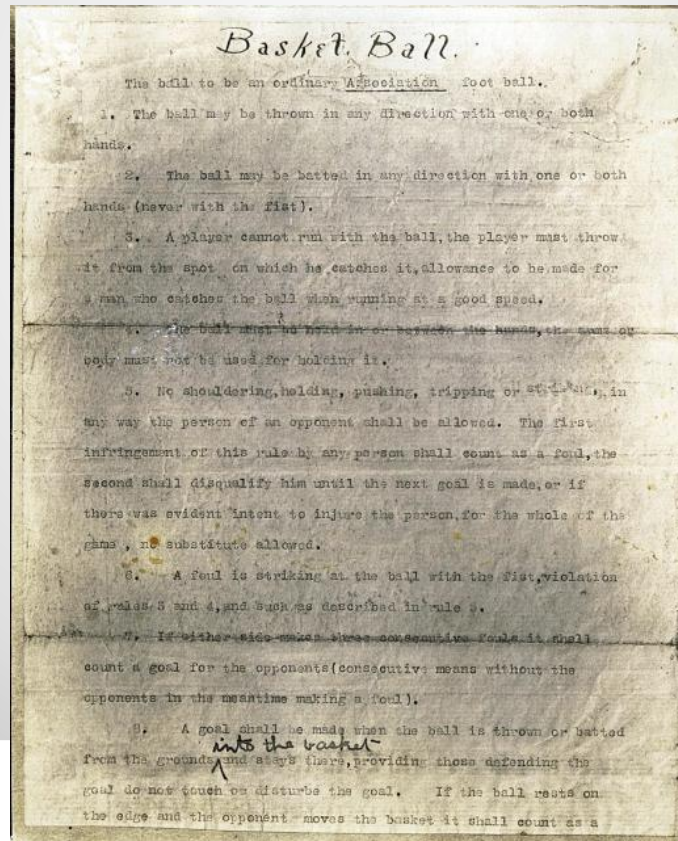

13 ПЕРВЫХ ПРАВИЛ БАСКЕТБОЛА

- 1) Мяч может быть брошен в любом направлении одной или двумя руками.
- 2) По мячу можно бить одной или двумя руками в любом направлении, но ни в коем случае кулаком.
- 3) Игрок не может бегать за мячом. Игрок должен отдать пас или бросить мяч в корзину с той точки, в которой он его поймал, исключение делается для игрока бегущего на большой скорости.
- 4) Мяч должен удерживаться одной или двумя руками. Нельзя использовать для удержания мяча предплечья и тело.
- 5) В любом случае не допускаются удары, захваты, удержание и толкание противника. Первое нарушение этого правила любым игроком, должно фиксироваться как фол; второй фол дисквалифицирует его, пока не будет забит следующий мяч, и если имелось очевидное намерение травмировать игрока - то дисквалификация на всю игру. При этом не допускается заменять дисквалифицированного игрока.
- 6) Удар по мячу кулаком - нарушение пунктов правил 2 и 4, наказание описано в пункте 5.
- 7) Если любая из сторон совершает три фола подряд, то фиксируется гол для ее противника (это значит, что за это время противник не должен совершить ни одного фола).
- 8) Гол засчитывается, если брошенный или отскочивший от пола мяч попадает в корзину и остаётся там. Защищающимся игрокам не разрешается касаться мяча или корзины в момент броска. Если мяч касается края и противники перемещают корзину, то засчитывается гол.
- 9) Если мяч уходит за пределы площадки, то он должен быть выброшен в поле и первым коснувшимся его игроком. В случае спора выбросить мяч в поле, должен судья. Вбрасывающему игроку разрешается удерживать мяч пять секунд. Если он удерживает его дольше, то мяч отдаётся противнику. Если любая из сторон пытается затягивать время, судья должен дать им фол.
- 10) Судья должен следить за действиями игроков и за фолами, а также уведомлять рефери, о трёх, совершённых подряд фолах. Он наделяется властью дисквалифицировать игроков согласно правилу 5.
- 11) Рефери должен следить за мячом и определять, когда мяч находится в игре (в пределах площадки) и когда уходит в аут (за пределы площадки), какая из сторон должна владеть мячом, а также выполнять любые другие действия, которые обычно выполняют рефери.
- 12) Игра состоит из двух половин по 15 минут каждая с перерывом в 5 минут между ними.
- 13) Сторона, забросившая больше мячей за этот период времени является победителем.

СПОРТИВНИЙ ЗАЛ СПРИНГФИЛДСКОГО КОЛЕДЖА УМСА

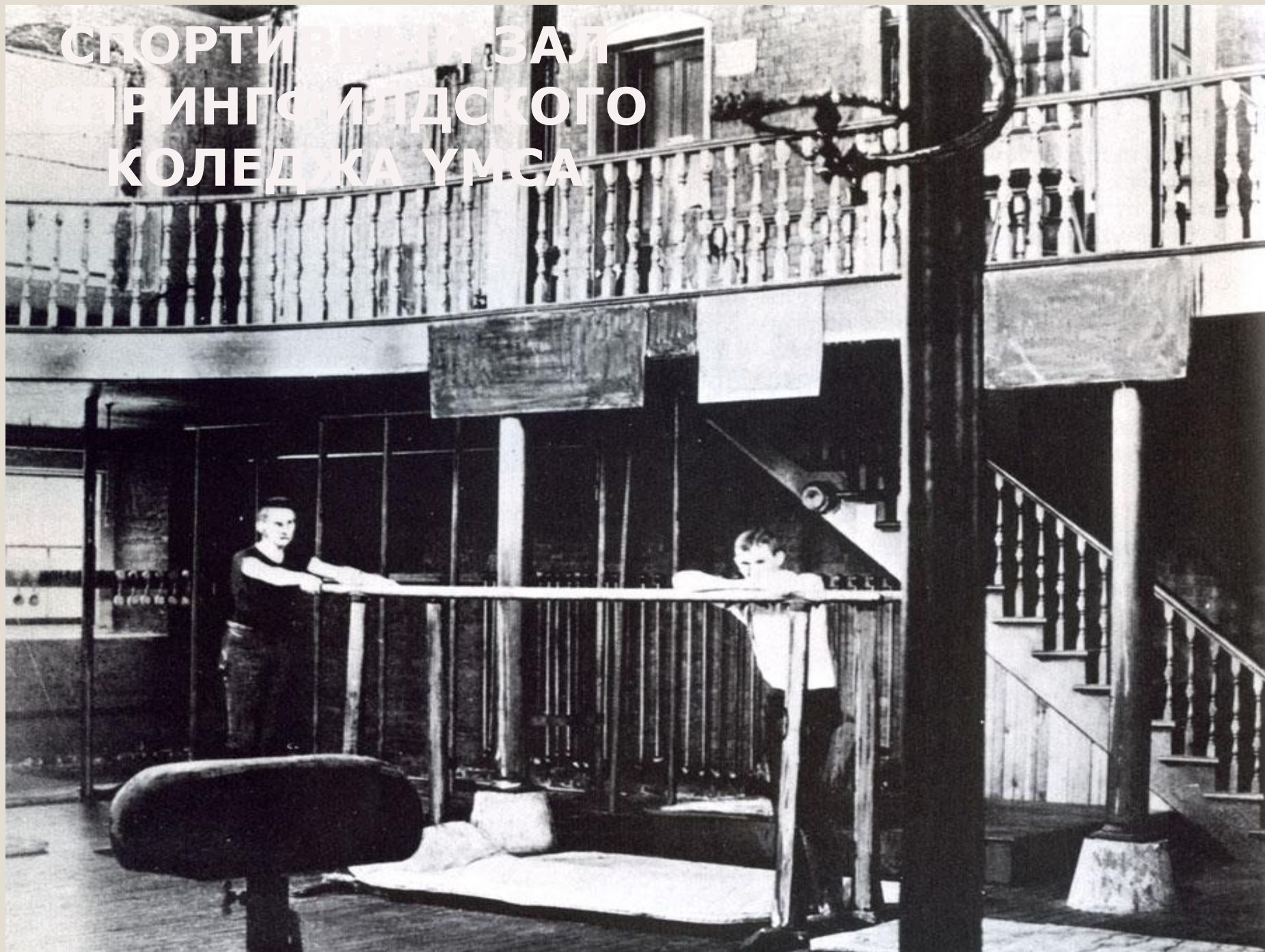



Джеймс Нейсмит со своими учениками- первой баскетбольной командой в мире



Первый баскетбольный матч в зале школы в Спрингфилде был проведен 21 декабря 1891 года. В составе каждой команды было по 9 игроков. Игра моментально стала чрезвычайно популярной. Через два года корзины уступили место металлическим кольцам с сеткой, а еще через год, в 1894 году, в США были изданы первые официальные правила баскетбола. В 1895 году на баскетбольной площадке появились щиты и были проведены первые официальные соревнования по этому виду спорта. С 1897 года количественный состав каждой команды на площадке был уменьшен до 5 игроков

Многим покажется смешным тот факт, что после каждого забитого мяча приходилось использовать лестницу и доставать мяч, поскольку корзины не имели дна.

Олимпийское признание баскетбол получил в 1936 году на играх в Берлине. К середине XX века окончательно сформировались наиболее влиятельные на сегодняшний день баскетбольные организации: FIBA и NBA.



Захватывающий момент борьбы у баскетбольной корзины в матче Филиппины - Мексика на XI Олимпийских играх в Берлине 1936г.

**ДРИМ
ТИМ
США
ПЕРВЫ
Е
ПРОФЕ
ССИОН
АЛЫ
ОЛИМП
ИЙСКИ
Е
ЧЕМПИ
ОНЫ**

1992 U.S.
Men's Olympic Basketball
DREAM TEAM



Появление баскетбола в России



Американскому гражданину баскетбол обязан своим появлением и в России. Преподаватель из США Эрик Мораллер в 1906 году познакомил с правилами игры членов Санкт-Петербургского спортивного общества «Маяк».

Титул «дедушки русского баскетбола» принадлежит одному из первых отечественных игроков, члену клуба «Маяк» С. В. Васильеву (1886-1972), команда которого стала обладателем «Серебряного кубка», учрежденного в честь Эрика Мораллера. В 1906 году в Санкт-Петербурге состоялся первый международный матч с участием российских и американских баскетболистов. Спортсменам, членам делегации Всемирной ассоциации молодых христиан из США, противостояла команда клуба «Маяк». Родоначальники баскетбола сенсационно уступили россиянам, не только превосходно освоившим новую игру, но и впервые применившим «прессинг». Этот прием великолепно исполнял С. В. Васильев

Баскетбол в СССР



В феврале 1921 года в Петрограде организуется Баскетбольная лига, а в Москве – «Комитет московской баскетбольной лиги» (1922). В 1930 году была создана Всесоюзная секция баскетбола, которая в 1959 году преобразуется в Федерацию баскетбола СССР.



Баскетбол в СССР

Одна из сильнейших команд мира на протяжении 1950-х, 1960-х, 1970-х и 1980-х годов. Завоёвывала медали на всех 9 Олимпиадах, в которых приняла участие: 2 золота, 4 серебра и 3 бронзы. Всего же в финальных стадиях 39 олимпиад (9 турниров), чемпионатов мира (9) и Европы (21) с 1947 по 1990 годы, в которых сборная СССР приняла участие (кроме 1959 года). Подобное уникальное достижение не покорилось больше ни одной баскетбольной сборной. С 1957 по 1971 годы сборная СССР выиграла подряд 8 чемпионатов Европы.

Одна из самых памятных страниц в истории советского спорта — победа баскетбольной сборной СССР над сборной США в финале Олимпиады-1972 в Мюнхене со счётом 51-50, добытая на последних секундах матча.

Основной вклад в успехи советской сборной вносили, как правило, российские, литовские и украинские баскетболисты. Заметную роль играли и представители Грузии, Эстонии, Латвии, Казахстана и других республик Советского Союза.

Тренеры, с которыми связаны многолетние успехи советского мужского баскетбола на международной арене — Степан Суренович Спандарян, Александр Яковлевич Гомельский и Владимир Петрович Кондрашин.

МЮНХЕН – 72. ЗНАМЕНИТЫЕ ТРИ СЕКУНДЫ



ЗОЛОТОЙ ДУБЛЬ. СЕУЛ-1988

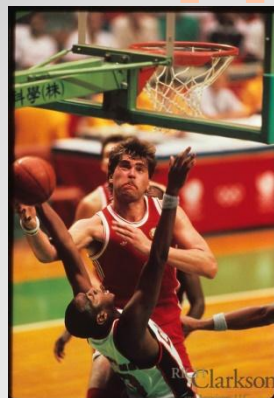

**28 сентября 1988 года,
полуфинал
СССР – США – 82:76 (47:37)**

**30 сентября 1988 года, финал
СССР – Югославия –
76:63 (31:28)**



Российская федерация баскетбола (РФБ)

создана в 1991 году и объединяет спортивные организации

более 70 субъектов Российской Федерации

МУЖСКАЯ СБОРНАЯ РОССИИ БРОНЗОВЫЙ ПРИЗЁР XXX ОЛИМПИЙСКИХ ИГР В ЛОНДОНЕ 2012 г.





Основные правила игры БАСКЕТБОЛ



Официальные Правила Баскетбола 2014

Утверждены

Центральным Бюро ФИБА

Барселона, Испания, 2 февраля 2014 г.
Действуют с 1 октября 2014 г.

Правила соревнований несколько раз изменялись, начиная с 1988г. Последняя версия с изменениями действует с 1 октября 2014 года.

Разметка баскетбольной площадки



ОФИЦИАЛЬНЫЕ РАЗМЕРЫ ПЛОЩАДКИ

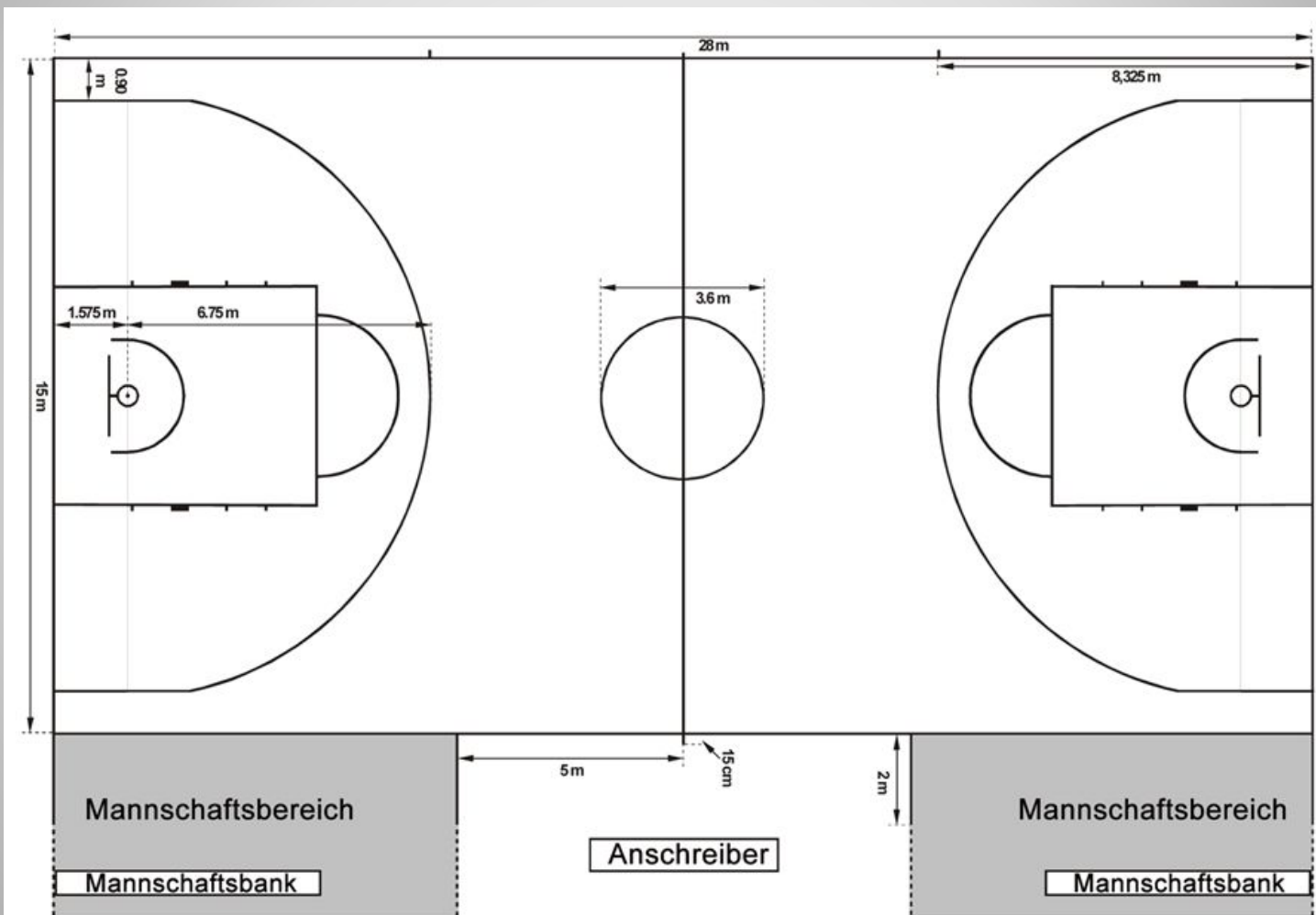

РАЗМЕРЫ БАСКЕТБОЛЬНОГО ЩИТА С КОЛЬЦОМ



Рис. 2

Разметка щита

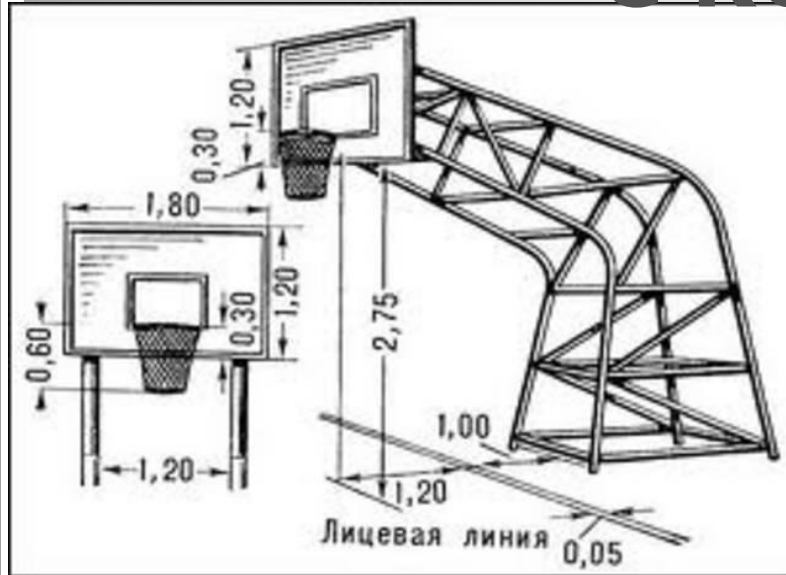
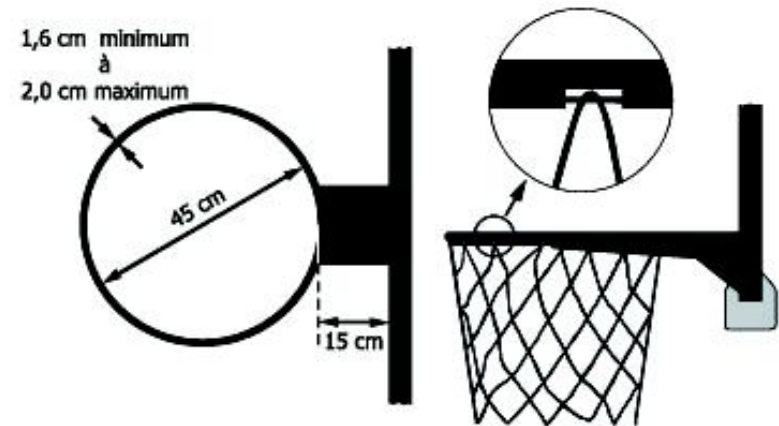
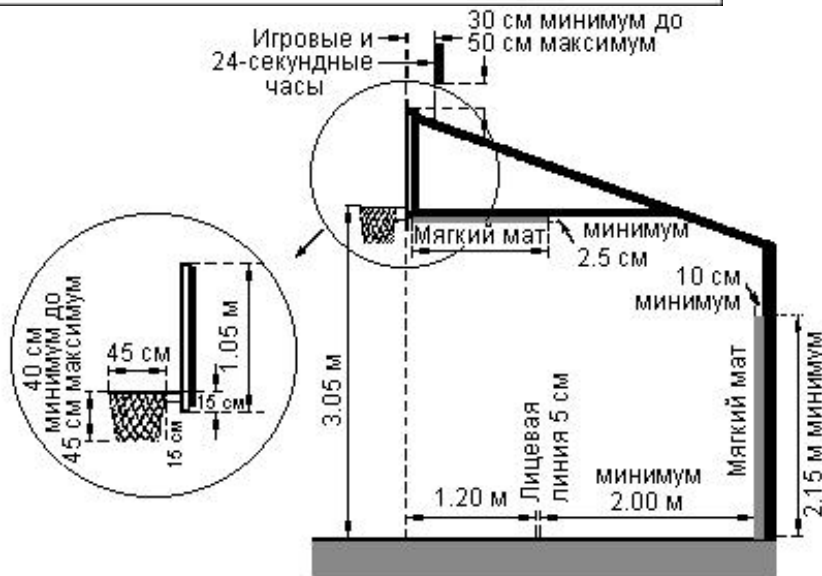

Figure 8 Anneau réglementaire

ИГРОВОЙ МЯЧ

**МАССА МЯЧА
650 – 670 ГРАММ**

**ДЛИННА ПО ОКРУЖНОСТИ
75 – 78 САНТИМЕТРОВ**



Игра Баскетбол

-1.1 В баскетбол играют две (2) команды, в каждой из которых по пять (5) игроков. Цель каждой команды - забросить мяч в корзину соперника и помешать другой команде овладеть мячом, и забросить его в корзину.

-1.2 Корзина: своя/соперников Корзина, которую команда атакует, является корзиной соперника, а корзина, которую та же команда защищает, называется собственной корзиной команды.

-1.3 Перемещение мяча Мяч можно передавать, бросать, отбивать, катить или вести в любом направлении при условии соблюдения положений соответствующих статей, изложенных Правил.

- 1.4 Победитель игры Победителем игры становится команда, которая по окончании игрового времени четвертого периода или, если необходимо, дополнительного(-ых) периода(-ов) набрала большее количество очков.

ПОЗИЦИИ ИГРОКОВ НА ПЛОЩАДКЕ

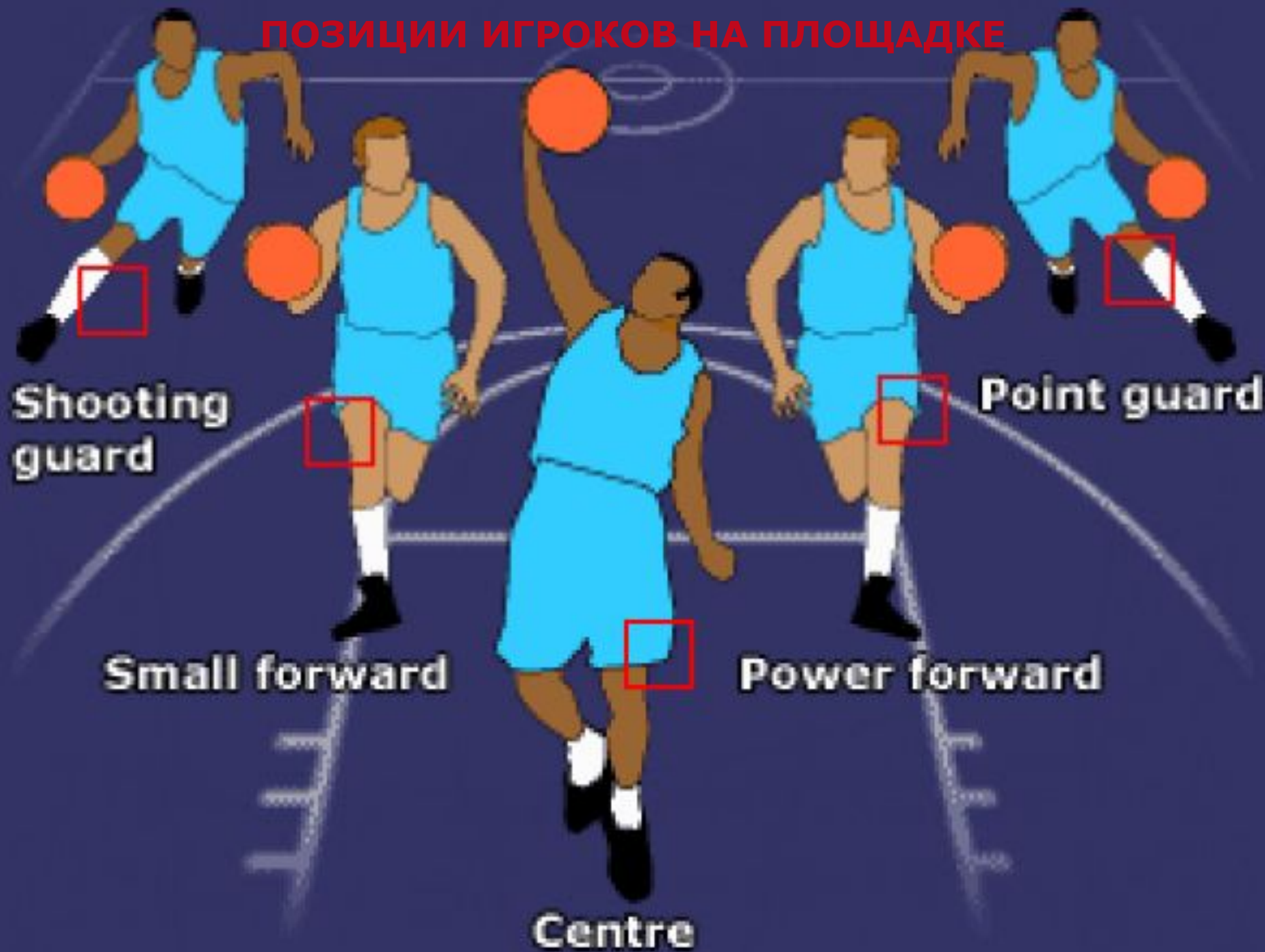

Shooting guard

Point guard

Small forward

Power forward

Centre

Каждая команда должна состоять из:

- **Не более чем десяти (10) членов команды, имеющих право играть.**
- **Тренера и, по желанию команды, помощника тренера.**
- **Капитана, который должен быть одним из членов команды, имеющего право играть.**
- **Пять (5) Игроков каждой команды должны находиться на площадке в течение игрового времени и они могут быть заменены**



Игровое время, ничейный счет и дополнительные периоды

Игра состоит из четырех (4) периодов по десять (10) минут. Продолжительность перерыва между первым и вторым, третьим и четвертым периодами игры и перед каждым дополнительным периодом составляет две (2) минуты. Продолжительность перерыва между половинами игры - пятнадцать (15) минут.

Как играют мячом

В баскетболе мячом играют только руками. Бежать с мячом, преднамеренно бить по нему ногой, блокировать любой частью ноги или бить по нему кулаком является нарушением. Случайное соприкосновение или касание мяча стопой или ногой не является нарушением.



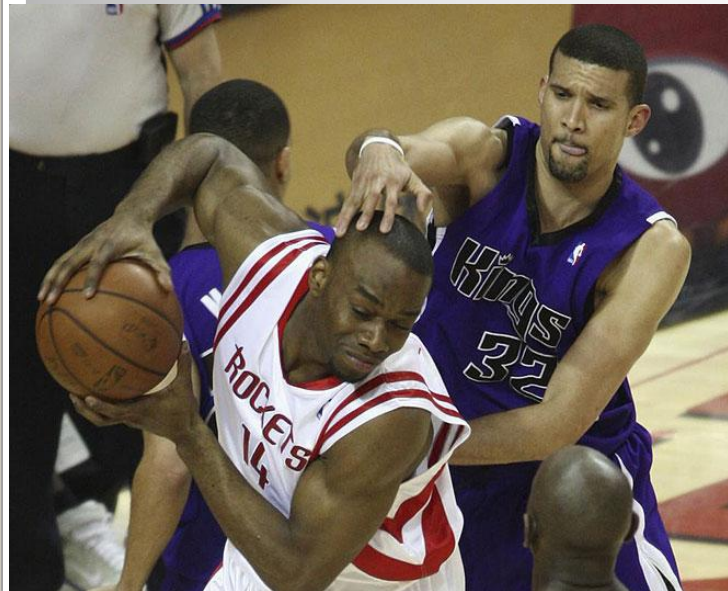

Контроль мяча

Игрок контролирует мяч, когда он держит или ведет живой мяч, или живой мяч находится в его распоряжении. Команда контролирует мяч, когда Игрок этой команды контролирует живой мяч или Игроки этой команды передают мяч друг другу.





Баскетбол. Клуб Триумф. Тивайн Мак Ки выполняет штрафной бросок.
© Pavel Shchegolev / Фотобанк Лори

3.222.979

Правило

Мяч, заброшенный с площадки, засчитывается команде, атакующей корзину, в которую он заброшен, следующим образом: За мяч, заброшенный со штрафного броска, засчитывается одно (1) очко. За мяч, заброшенный с игры, из 2-х очковой зоны засчитывается два (2) очка. За мяч, заброшенный из 3-х очковой зоны, засчитывается три (3) очка. Если Игрок случайно забрасывает мяч с площадки в свою корзину, очки записываются Капитану соперников.



Положение игрока
при ведении мяча



Pro-Basketball.Ru

Ведение мяча

Ведение начинается, когда Игрок, получивший контроль над живым мячом на площадке, бросает, отбивает его в пол или катит его по полу и касается мяча опять, прежде, чем его коснется другой Игрок. Ведение заканчивается в тот момент, когда Игрок касается мяча одновременно двумя руками или допускает задержку мяча в одной или обеих руках. При ведении мяч может быть подброшен в воздух при условии, что мяч коснется пола раньше, чем Игрок снова коснется мяча своей рукой. Число шагов, которые Игрок может сделать, когда мяч не находится в контакте с его рукой, не ограничено. Следующие действия не являются ведением: Последовательные броски в корзину противника. Случайная потеря мяча в начале или в конце ведения. Попытки установить контроль над мячом путем выбивания его из области расположения других Игроков. Выбивание мяча из-под контроля другого Игрока. Препятствование передаче и перехват мяча. Перебрасывание мяча из руки (рук) в руку (руки) и задержка его прежде, чем он коснется пола, при условии, что Игрок не совершает нарушения в передвижении с мячом.



Пробежка



Пробежка - запрещенное перемещение одной или обеих ног в любом направлении, во время контроля живого мяча на площадке.

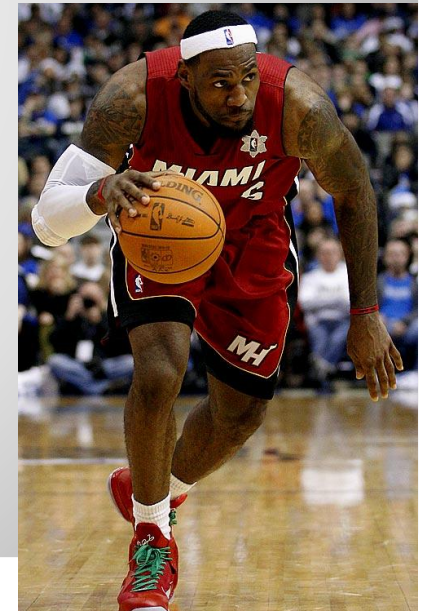



ТРИ СЕКУНДЫ

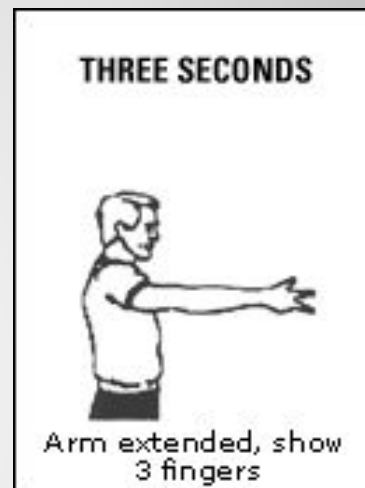

Игрок не должен оставаться более трех (3) секунд подряд в ограниченной зоне соперника, когда его команда контролирует живой мяч на площадке и игровые часы включены. Для того, чтобы Игрок рассматривался находящимся вне ограниченной зоны, он должен расположить обе ноги на полу вне этой зоны.

Фол

Фол - это несоблюдение Правил, вследствие персонального контакта с соперником и/или неспортивного поведения. Фол фиксируется провинившемуся и наказывается согласно положениям соответствующей статьи Правил.

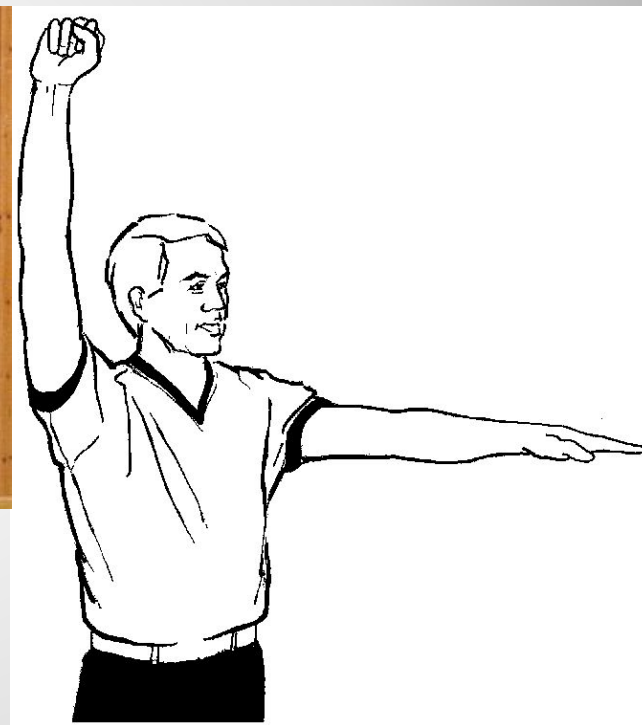

Наказание

Если нарушение совершается в нападении, никакие очки не засчитываются и мяч передается сопернику для вбрасывания из-за пределов площадки напротив линии штрафного броска. Если нарушение совершается в защите, атакующей команде засчитываются: два (2) очка, если мяч был выпущен из 2-очковой зоны. три (3) очка, если мяч был выпущен из 3-очковой зоны. Засчитывание мяча и последующая процедура таковы, как в случае попадания мяча в корзину. Если нарушение совершается одновременно Игроками обеих команд, никакие очки не засчитываются. Игра возобновляется спорным броском.

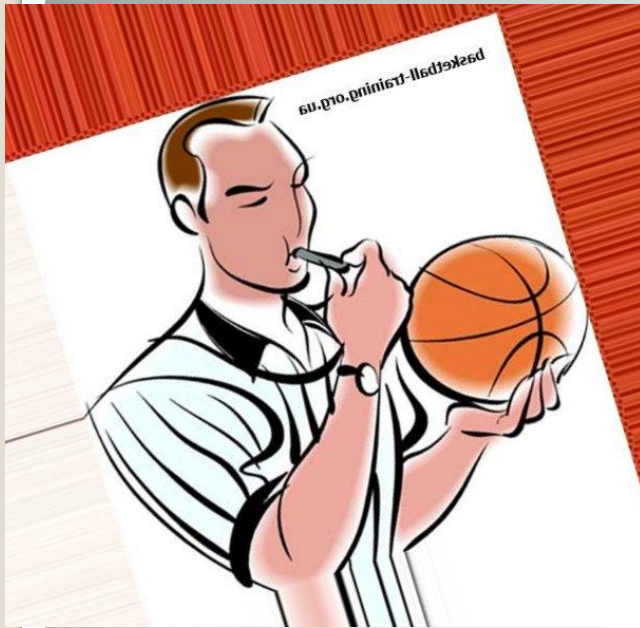



Штрафные броски

Нахождение игроков при штрафном броске
Штрафной бросок - это возможность, предоставляемая Игроку, набрать одно (1) очко броском в корзину без помех с позиции за линией штрафного броска и внутри полукруга. Серия штрафных бросков - это все штрафные броски в результате наказания за один фол. Штрафной бросок и все действия, связанные с ним, заканчиваются, когда мяч: Входит непосредственно в корзину сверху, остается в ней или проходит сквозь нее. Не имеет больше возможности попасть в корзину непосредственно или после касания кольца. Правильно был сыгран Игроком после того, как коснулся кольца. Касается пола.



Жесты баскетбольного судьи

3 секунды

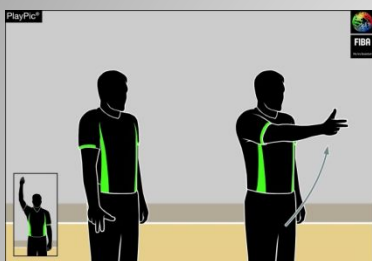

5 секунд

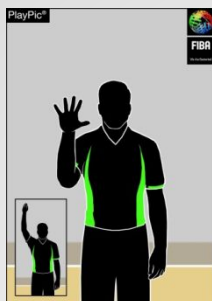

8 секунд

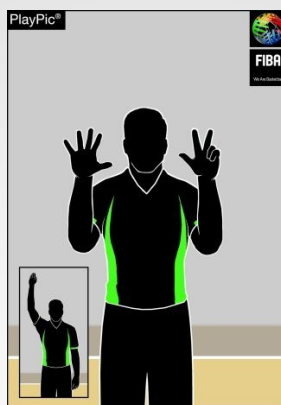

Умышленная игра ногой

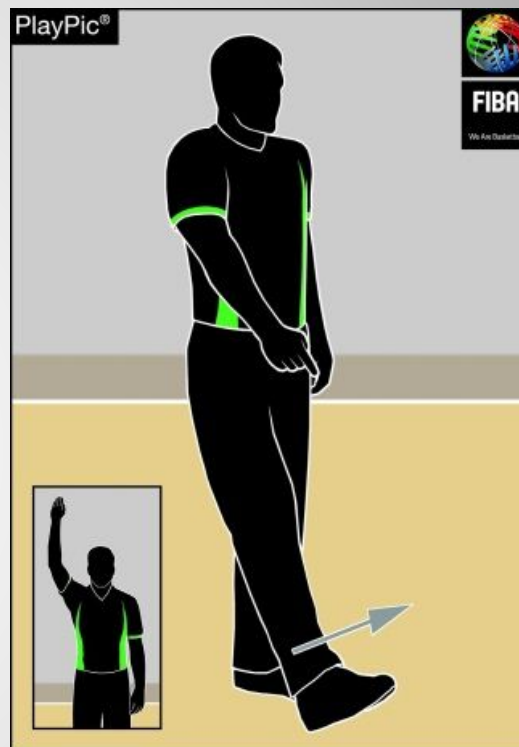

24 секунды

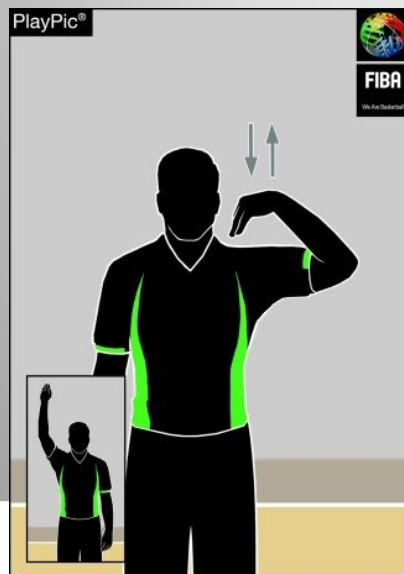

Мяч, возвращённый в Тыловую зону

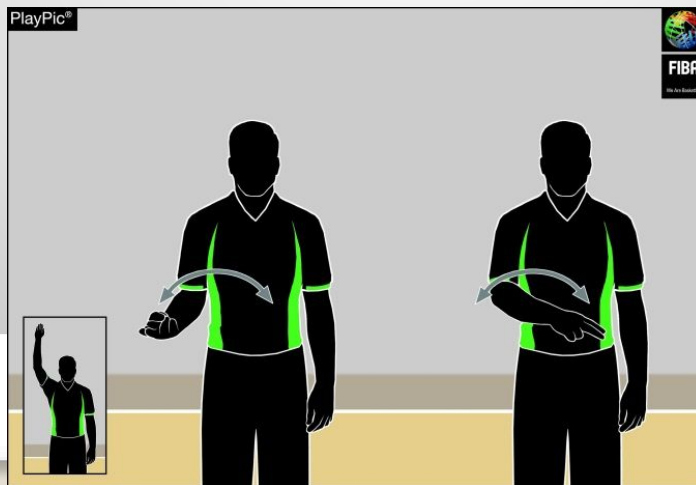

Жесты баскетбольного судьи

Количество засчитанных очков

1 очко

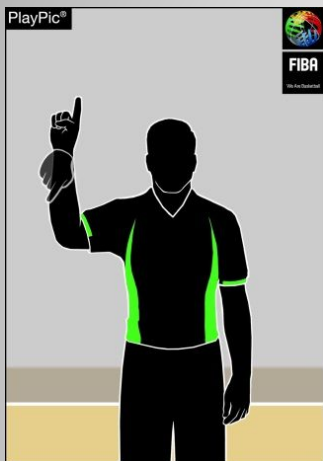

2 очка

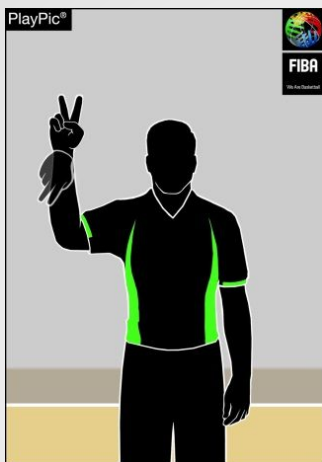

3 очка

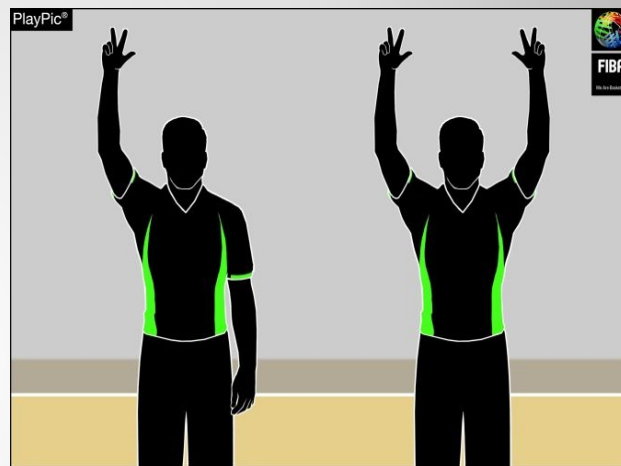

Отмена попадания , игрового действия

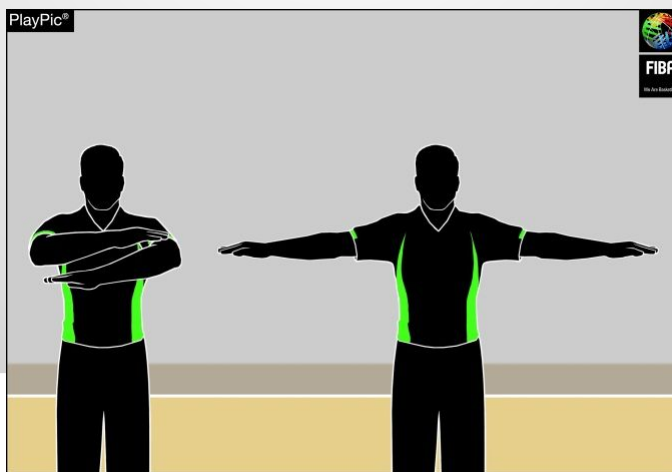

Жесты баскетбольного судьи

Замена
игрока

Приглашение на
площадку

Затребованный
Тайм - аут

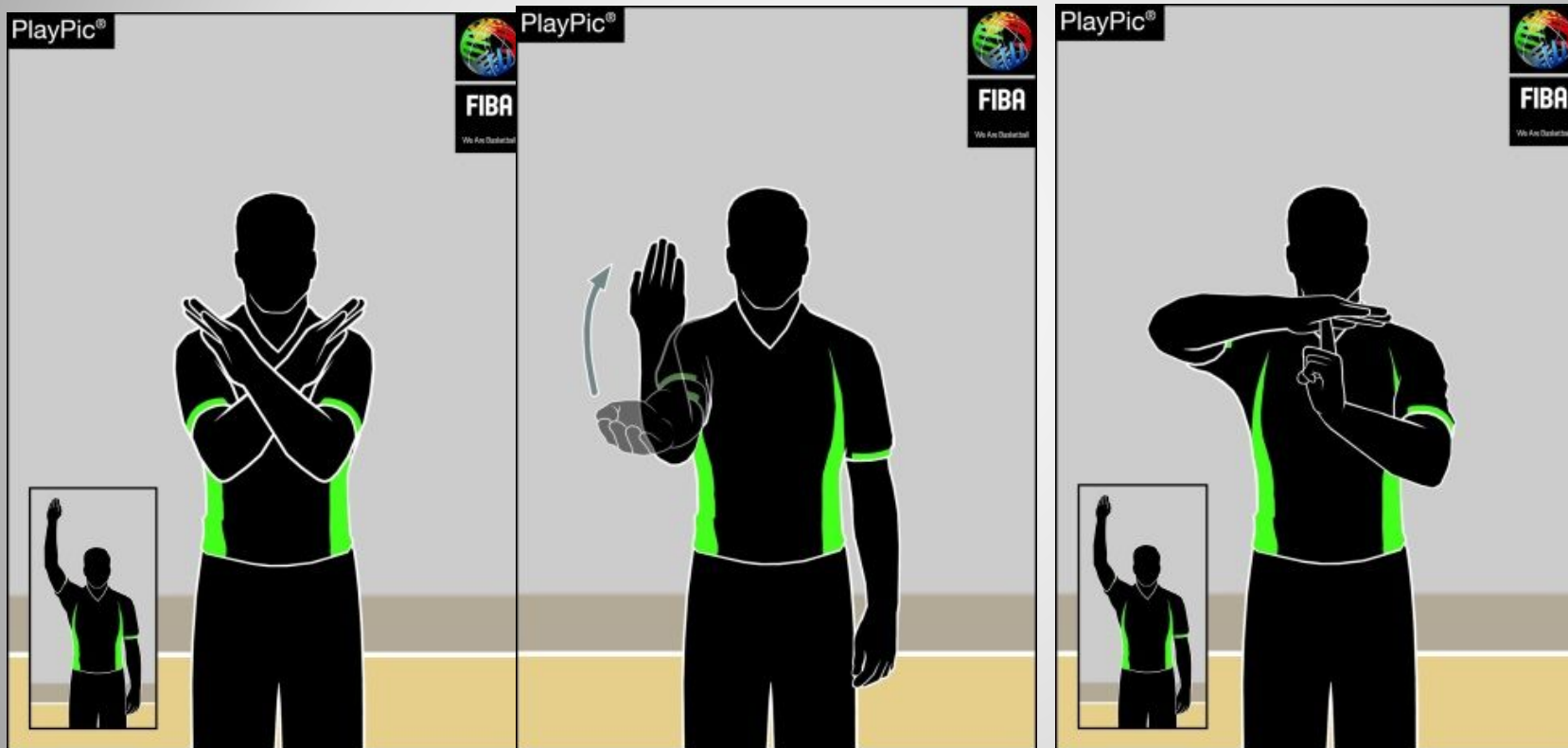

Жесты баскетбольного судьи

НАРУШЕНИЯ

пробежка

Неправильное
ведение:
Двойное ведение

Неправильное ведение:
Пронос мяча

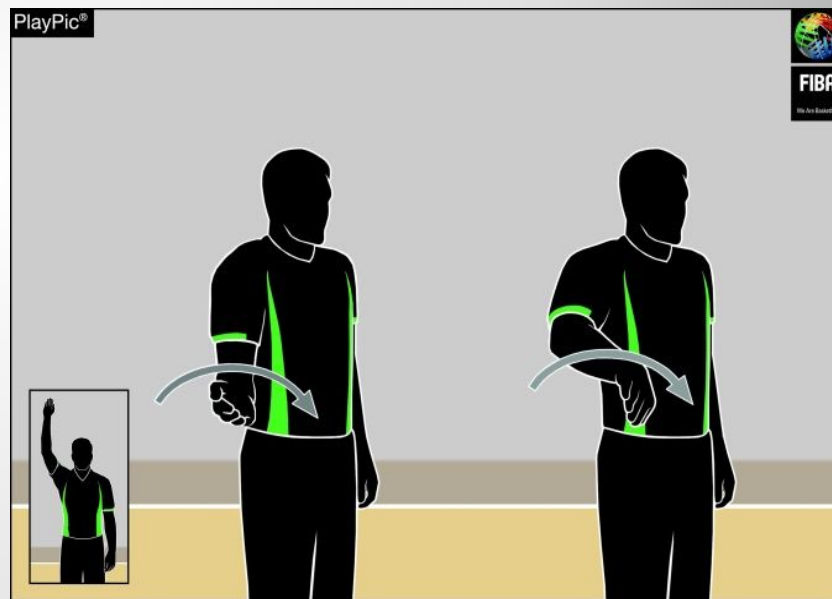
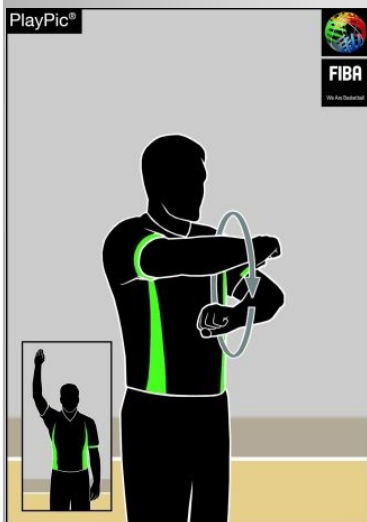

Жесты баскетбольного судьи

НОМЕРА ИГРОКОВ

00 и 0

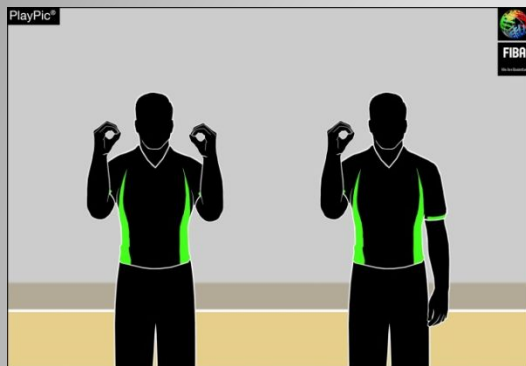

№ 16

№ 1-5



№ 6 - 10



№ 11-16

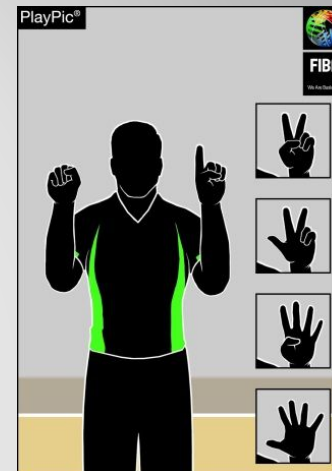

Правая рука сжата в кулак, а левая показывает цифры от 1 до 5

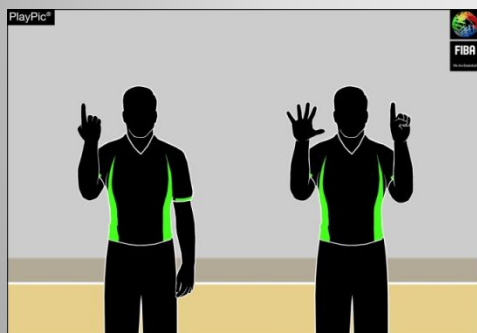

№ 24

Показ цифры правой рукой от 1 до 5
Показ правой рукой цифры 5, а левой рукой цифр от 1 до 5

№ 40

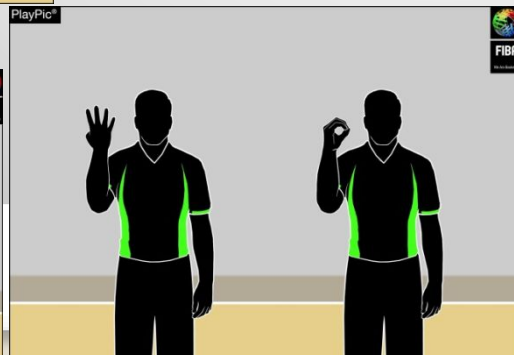

№ 99

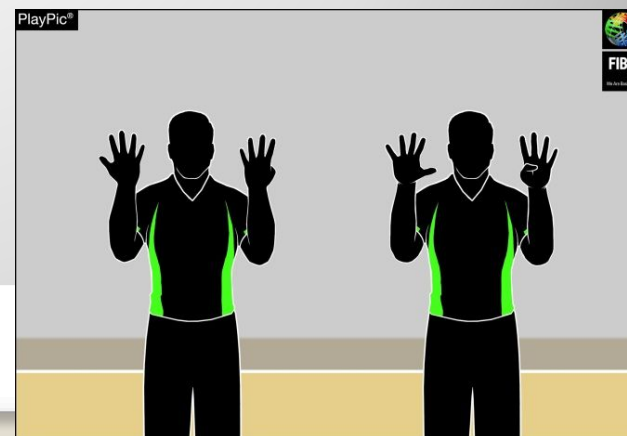

Жесты баскетбольного судьи

ТИПЫ ПЕРСОНАЛЬНЫХ ЗАМЕЧАНИЙ

ЗАДЕРЖКА

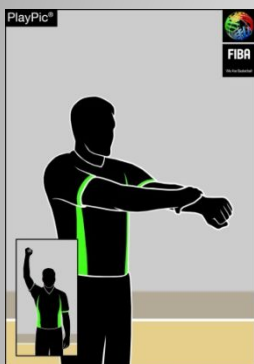

БЛОКИРОВКА
(в защите),
НЕПРАВИЛЬНЫЙ
ЗАСЛОН(в нападении)

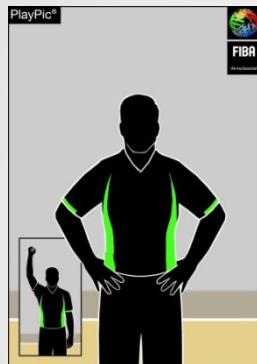

ТОЛЧОК ИЛИ
СТОЛКНОВЕНИЕ
ИГРОКА БЕЗ
МЯЧА

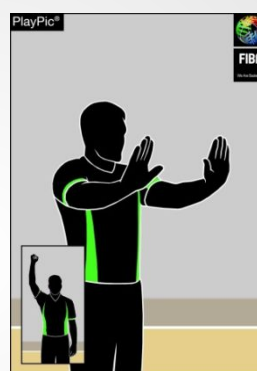

ЗАДЕРЖКА
РУКАМИ



НЕПРАВИЛЬНОЕ
ИСПОЛЬЗОВАНИЕ
РУК

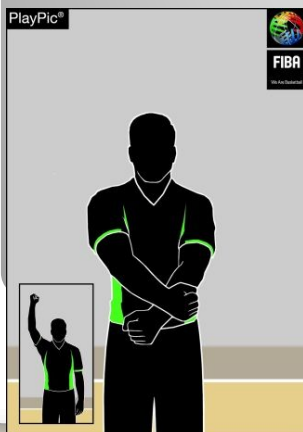

СТОЛКНОВЕНИЕ
ИГРОКА
С МЯЧОМ

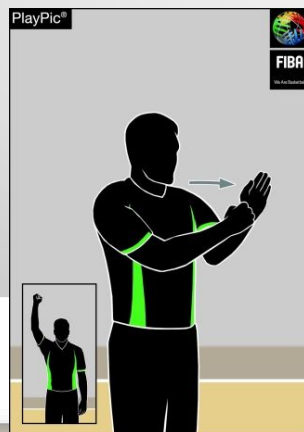

НЕПРАВИЛЬНЫЙ
КОНТАКТ В РУКУ

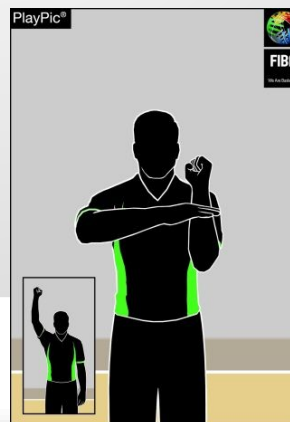

ЧРЕЗМЕРНОЕ
РАЗМАХИВАНИЕ
ЛОКТЕМ

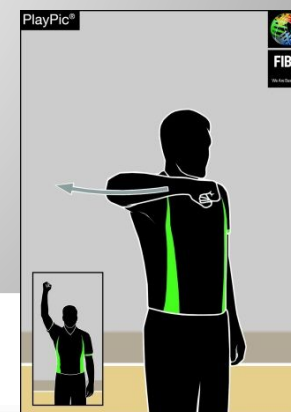

Жесты баскетбольного судьи

ТИПЫ ПЕРСОНАЛЬНЫХ ЗАМЕЧАНИЙ

УДАР ПО ГОЛОВЕ

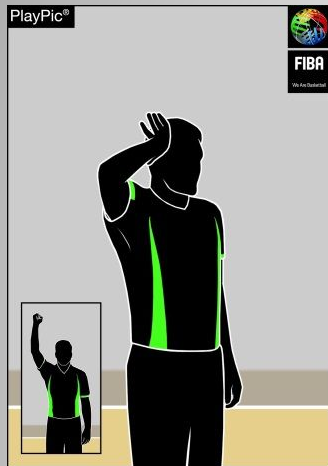

ФОЛ КОМАНДЫ,
КОНТРОЛИРУЮЩЕЙ
МЯЧ

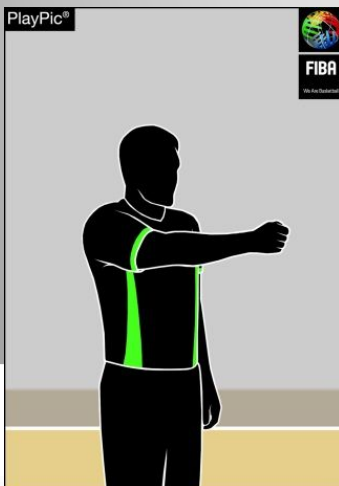

ФОЛ В ПРОЦЕССЕ БРОСКА

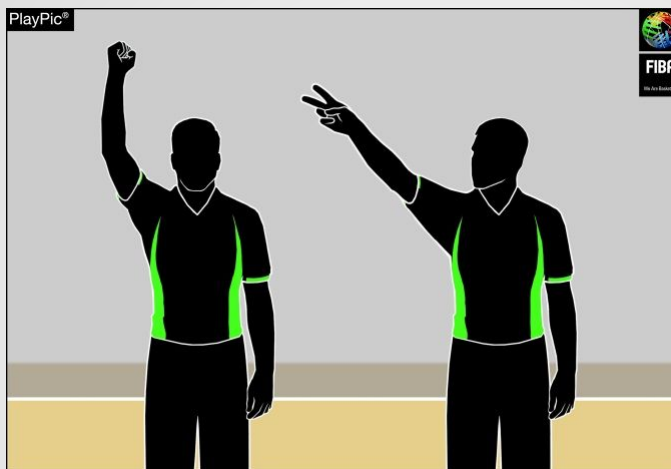

Одна рука сжата в кулак с последующим указанием количества штрафных бросков

ФОЛ НЕ В ПРОЦЕССЕ БРОСКА

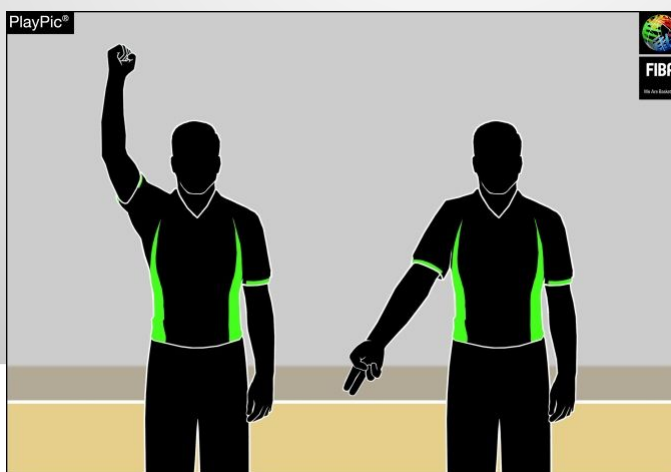

Одна рука сжата в кулак с последующим указанием на пол

Жесты баскетбольного судьи

ОСОБЫЕ ФОЛЫ

ОБОЮДНЫЙ ФОЛ



ТЕХНИЧЕСКИЙ
ФОЛ

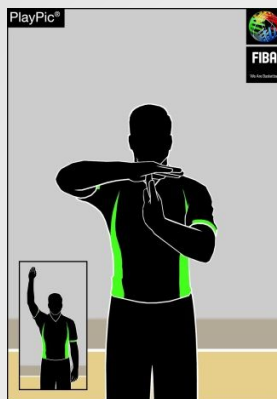

НЕСПОРТИВНЫЙ
ФОЛ

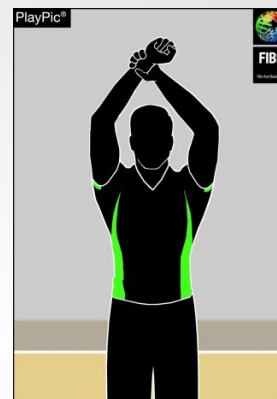

ДИСКВАЛИФИЦИРУЮЩИЙ
ФОЛ

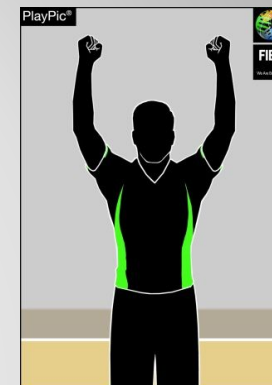

ПРОВЕДЕНИЕ НАКАЗАНИЯ ЗА ФОЛ: ПОКАЗ ПЕРЕД СЕКРЕТАРСКИМ СТОЛОМ

ПОСЛЕ ФОЛА БЕЗ
ШТРАФНОГО(-ЫХ)
БРОСКА(-ОВ)

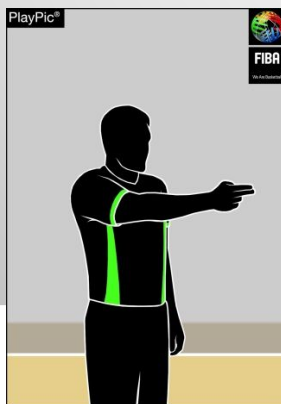

ПОСЛЕ ФОЛА
КОМАНДЫ,
КОНТРОЛИРУЮЩЕЙ
МЯЧ

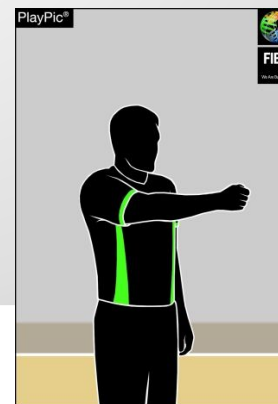

1 ШТРАФНОЙ БРОСОК

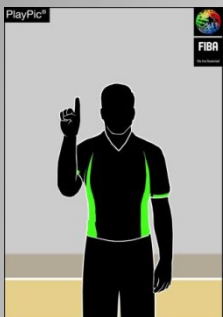

2 ШТРАФНЫХ БРОСКА

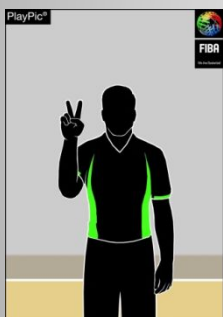

3 ШТРАФНЫХ БРОСКА

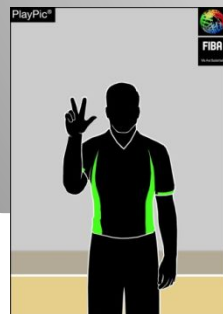

Жесты баскетбольного судьи

Проведение штрафных бросков

Активный судья (Ведущий)

1 ШТРАФНОЙ БРОСОК



2 ШТРАФНЫХ БРОСКА



3 ШТРАФНЫХ БРОСКА

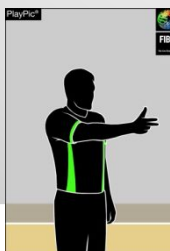

Пассивный судья (Ведомый и Центральный)

1 ШТРАФНОЙ БРОСОК

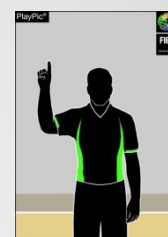

2 ШТРАФНЫХ БРОСКА

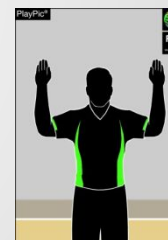

3 ШТРАФНЫХ БРОСКА

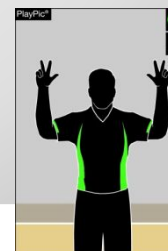

ОФИЦИАЛЬНЫЙ ПРОТОКОЛ

Все баскетбольные

игры

должны быть

оформлены

в виде протокола

баскетбольного

матча



FEDERATION INTERNATIONALE DE BASKETBALL
INTERNATIONAL BASKETBALL FEDERATION

SCORESHEET

Team A		Team B			
Competition:	Date:	Time:	Referee:		
Game No.:	Place:	Umpire:			
Team A:		RUNNING SCORE			
Time-outs		Team fouls			
Period 1 1 2 3 4 2 1 2 3 4		A B A B A B A B			
Period 3 1 2 3 4 4 1 2 3 4		1 1 41 41 81 81 121 121			
Extra periods		2 2 42 42 82 82 122 122			
Players		3 3 43 43 83 83 123 123			
No.		4 4 44 44 84 84 124 124			
Fouls		5 5 45 45 85 85 125 125			
1 2 3 4 5		6 6 46 46 86 86 126 126			
4		7 7 47 47 87 87 127 127			
5		8 8 48 48 88 88 128 128			
6		9 9 49 49 89 89 129 129			
7		10 10 50 50 90 90 130 130			
8		11 11 51 51 91 91 131 131			
9		12 12 52 52 92 92 132 132			
10		13 13 53 53 93 93 133 133			
11		14 14 54 54 94 94 134 134			
12		15 15 55 55 95 95 135 135			
13		16 16 56 56 96 96 136 136			
14		17 17 57 57 97 97 137 137			
15		18 18 58 58 98 98 138 138			
Coach:		19 19 59 59 99 99 139 139			
Assistant coach:		20 20 60 60 100 100 140 140			
Team B:		21 21 61 61 101 101 141 141			
Time-outs		Team fouls			
Period 1 1 2 3 4 2 1 2 3 4		22 22 62 62 102 102 142 142			
Period 3 1 2 3 4 4 1 2 3 4		23 23 63 63 103 103 143 143			
Extra periods		24 24 64 64 104 104 144 144			
Players		25 25 65 65 105 105 145 145			
No.		26 26 66 66 106 106 146 146			
Fouls		27 27 67 67 107 107 147 147			
1 2 3 4 5		28 28 68 68 108 108 148 148			
4		29 29 69 69 109 109 149 149			
5		30 30 70 70 110 110 150 150			
6		31 31 71 71 111 111 151 151			
7		32 32 72 72 112 112 152 152			
8		33 33 73 73 113 113 153 153			
9		34 34 74 74 114 114 154 154			
10		35 35 75 75 115 115 155 155			
11		36 36 76 76 116 116 156 156			
12		37 37 77 77 117 117 157 157			
13		38 38 78 78 118 118 158 158			
14		39 39 79 79 119 119 159 159			
15		40 40 80 80 120 120 160 160			
Coach:		Final score: Team A _____ Team B _____			
Assistant coach:		Name of winning team: _____			
Scores: Period 1 A B 2 A B		Scorekeeper: _____			
Period 3 A B 4 A B		Timekeeper: _____			
Extra periods A B		24 th operator: _____			
Referee: _____		Umpire: _____			
Umpire: _____		Captain's signature: in case of protest: _____			

БАСКЕТБОЛ



По сравнению с другими видами спорта баскетбол имеет самую высокую популярность в мире. Впервые игра была придумана в 1891 году американским физиком Джеймсом Нейсмитом. В настоящее время баскетбол является одним из самых популярных видов спорта в мире. В настоящее время баскетбол является одним из самых популярных видов спорта в мире. В настоящее время баскетбол является одним из самых популярных видов спорта в мире.

История игры

Впервые игра была придумана в 1891 году американским физиком Джеймсом Нейсмитом. В настоящее время баскетбол является одним из самых популярных видов спорта в мире. В настоящее время баскетбол является одним из самых популярных видов спорта в мире.

Правила

В игре участвуют две команды по пять игроков. Цель игры - забросить мяч в корзину соперника. Игроки могут бросать мяч в корзину с любого расстояния. Если мяч попадает в корзину, команда, которая бросила мяч, получает два очка. Если мяч попадает в корзину с расстояния более чем 3 метра от корзины, команда получает три очка. Если мяч попадает в корзину с расстояния более чем 6,75 метра от корзины, команда получает три очка. Если мяч попадает в корзину с расстояния более чем 6,75 метра от корзины, команда получает три очка.

История баскетбола

История баскетбола началась в 1891 году в США. В то время Джеймс Нейсмит придумал эту игру, чтобы помочь своим студентам в физическом развитии. В настоящее время баскетбол является одним из самых популярных видов спорта в мире.

Оборудование



Правила игры



ПРАВИЛА

ПЕРВОНАЧАЛЬНЫЕ ПРАВИЛА И ИСТОРИЧЕСКИЕ ФАКТЫ

В 1891 году Джеймс Нейсмит изобрел баскетбол. Он был священником и преподавателем в школе. Ему нужно было придумать игру для мальчиков, которая могла бы проводиться в помещении и не требовала бы дорогостоящего оборудования.

Изначально игра проводилась на площадке, выделенной в спортзале. Игроки стояли в кругу, и мяч передавался друг другу. Целью было забросить мяч в корзину, висевшую на высоте 3,05 метра.

С течением времени игра стала более динамичной. Появились правила, запрещающие держать мяч в руках и требующие быстрого движения по площадке.

Современный баскетбол — это командная игра, требующая скорости, ловкости и координации. Сегодня игра проводится на профессиональном уровне по всему миру.

ИСТОРИЧЕСКИЕ ФАКТЫ

1891 — изобретение баскетбола Джеймсом Нейсмитом.

1892 — первые соревнования по баскетболу в США.

1906 — включение баскетбола в программу Олимпийских игр.

1936 — включение баскетбола в программу летних Олимпийских игр.



ПРАВИЛА

Игра проводится на площадке размером 28 м x 15 м. Высота потолка должна быть не менее 7 м. Площадка делится на зоны: штрафная, ключевая и свободная.

Положение	Время	Правила
Начало игры	2 минуты	Мяч передается в руки капитану команды.
Время владения мячом	24 секунды	Игра останавливается, если игрок держит мяч дольше указанного времени.
Время на площадке	48 минут	Игра состоит из двух таймов по 24 минуты.
Время на площадке	10 минут	Время на площадке для каждой команды.
Время на площадке	30 секунд	Время на площадке для каждой команды.



ЭКИПИРОВКА

ЖЕНСКИЕ АНТИСТАТИЧЕСКИЕ ПЕРЧАТКИ



УДОБНОСТЬ

Перчатки должны быть удобными и не стеснять движений. Они должны обеспечивать хорошую хватку мяча.

Перчатки должны быть изготовлены из прочного материала, который выдержит интенсивные нагрузки.

Перчатки должны быть легко очищаемы и не иметь запаха.

Перчатки должны быть доступны по цене и легко найти в магазинах.

Перчатки должны быть изготовлены из экологически чистых материалов.

Перчатки должны быть изготовлены из высококачественных материалов.

Перчатки должны быть изготовлены из прочного материала.

Перчатки должны быть изготовлены из высококачественных материалов.

Перчатки должны быть изготовлены из прочного материала.

Перчатки должны быть изготовлены из высококачественных материалов.

Перчатки должны быть изготовлены из прочного материала.

Перчатки должны быть изготовлены из высококачественных материалов.



Игра проводится на площадке размером 28 м x 15 м. Высота потолка должна быть не менее 7 м. Площадка делится на зоны: штрафная, ключевая и свободная.



Игра проводится на площадке размером 28 м x 15 м. Высота потолка должна быть не менее 7 м. Площадка делится на зоны: штрафная, ключевая и свободная.

Игра проводится на площадке размером 28 м x 15 м. Высота потолка должна быть не менее 7 м. Площадка делится на зоны: штрафная, ключевая и свободная.

Игра проводится на площадке размером 28 м x 15 м. Высота потолка должна быть не менее 7 м. Площадка делится на зоны: штрафная, ключевая и свободная.

Игра проводится на площадке размером 28 м x 15 м. Высота потолка должна быть не менее 7 м. Площадка делится на зоны: штрафная, ключевая и свободная.

Игра проводится на площадке размером 28 м x 15 м. Высота потолка должна быть не менее 7 м. Площадка делится на зоны: штрафная, ключевая и свободная.

pect We Get Respect













МУЖСКАЯ СБОРНАЯ РОССИИ



ЖЕНСКАЯ СБОРНАЯ РОССИИ



ИСПОЛЬЗОВАННЫЕ ИСТОЧНИКИ

- РЕФЕРАТ ПО ТЕМЕ «РАЗВИТИЕ БАСКЕТБОЛА В СССР»
ВЫПОЛНИЛА СИДОРОВА В.

- WIKIPEDIA,ORG/Мужская сборная СССР по баскетболу/

- Desporter.com.ua

- Чемпионат. Com

- nyaski.ru

- mimi – gallery.com

- Ppt4WEB.ru

- FIBA.com

- russiabasket.rU

