

презентация

Виды обработки металлов.

Урок « Технология 5 класс »

Преподаватель Байда
Сергей Геннадьевич

Виды технологических операций по ручной и механической обработке металлов:

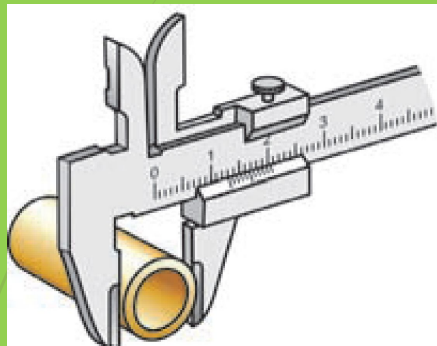

измерение



правка



разметка

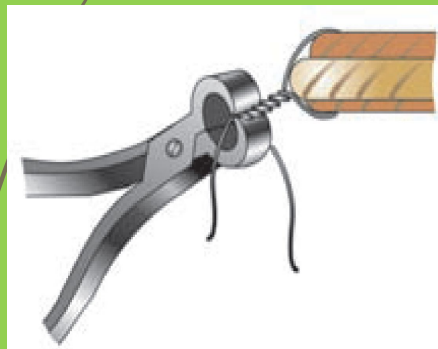

резка

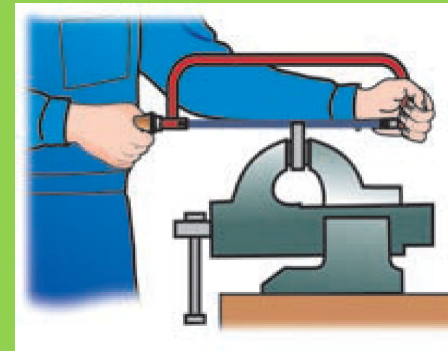



рубка

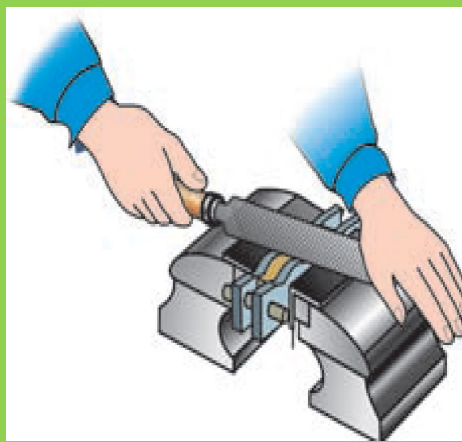

опиливание

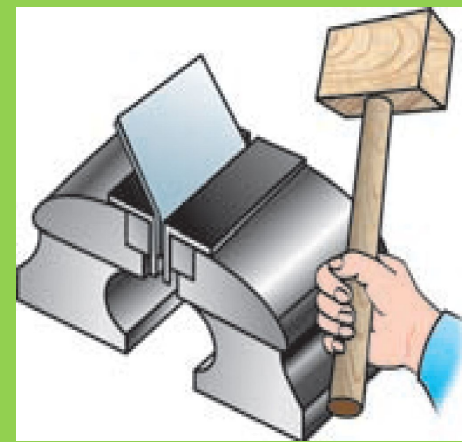

гибка



сверление

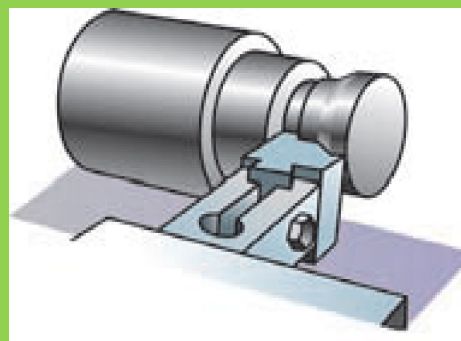

точение



шлифование



Нарезание наружной резьбы



сборка на заклепках

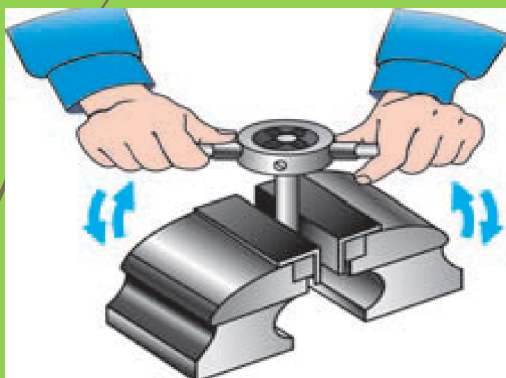

внутренней резьбы

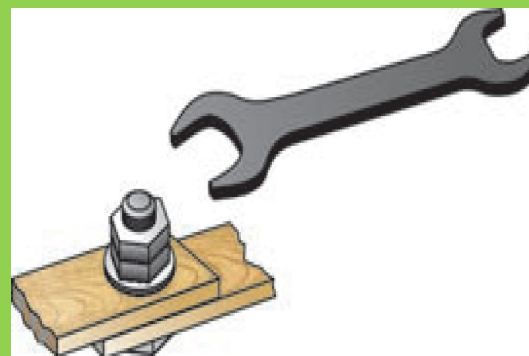

сборка на резьбе

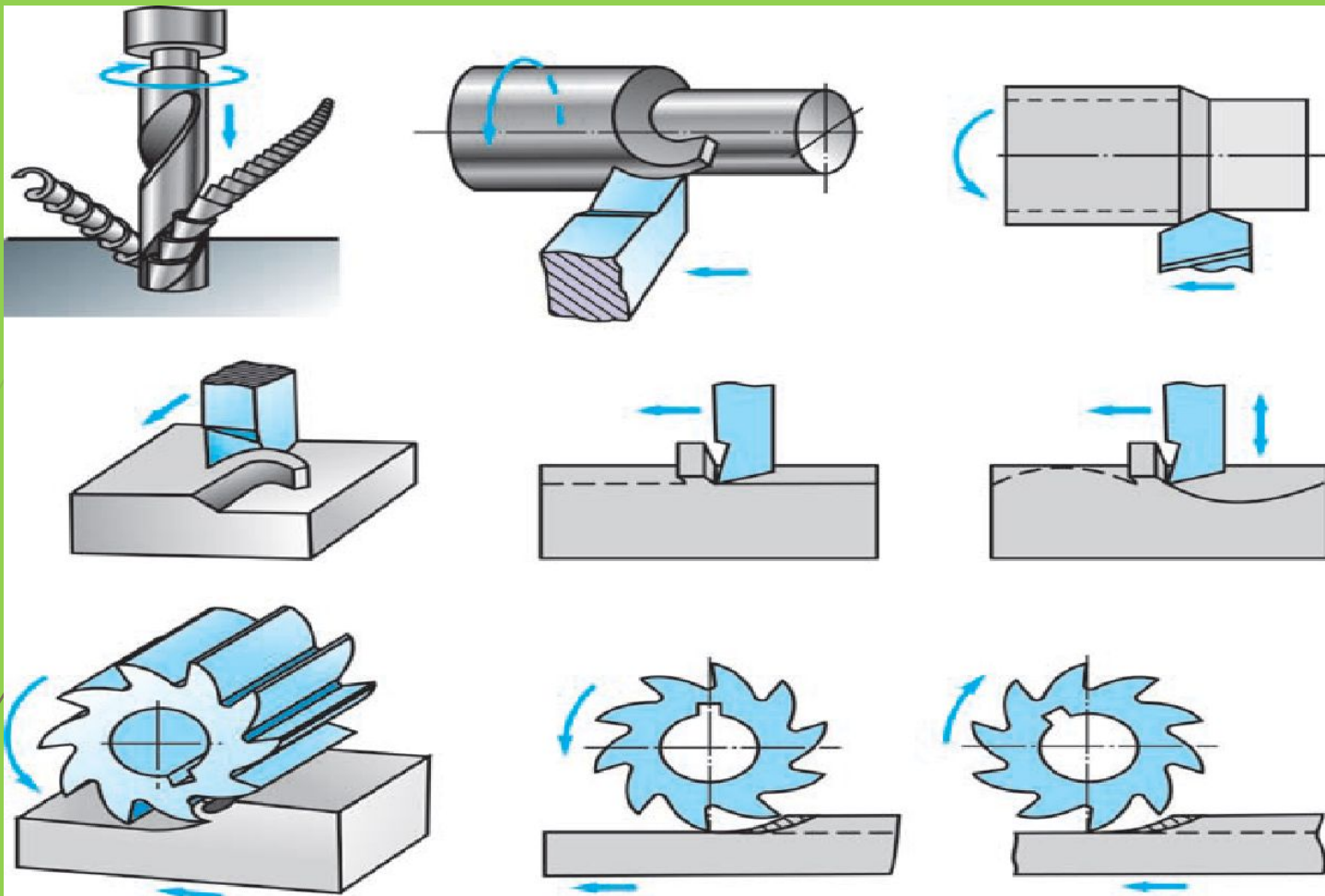

**сверлильном; токарном; строгальном; фрезерном;
встречное фрезерование, попутное фрезерование;
направление движения режущего инструмента.**

Рефлексия



Мне понравилось!



Не понимаю, зачем это было нужно?



Трудновато было!

Выбери
смайлик,
который
соответствует
твоему
настроению
после урока



А я все это знал и без вас!

□ **Спасибо за внимание!**

