

Развитие внимания у детей младшего школьного возраста

Внимание -это направленность и сосредоточенность нашего сознания на определенном объекте.

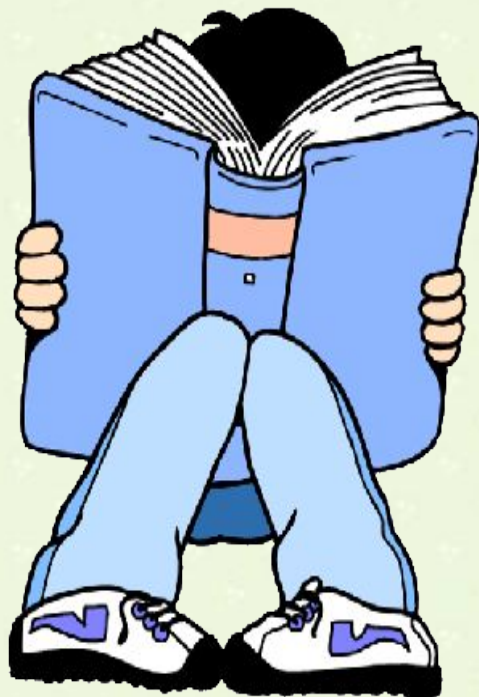

❖ **Концентрация
внимания**

❖ **Распределение
внимания**

**Свойства
внимания**

Объём внимания

❖ **Устойчивость
внимания**

стандарты

Приоритетное направление

Формирование совокупности
«универсальных учебных
действий»

Способность личности к
саморазвитию и
самосовершенствованию

цель

Формирование активной позиции



**«...внимание есть именно та дверь,
через которую проходит все, что
только входит в душу человека из
внешнего мира.» К.Д. Ушинский**

Диагностика

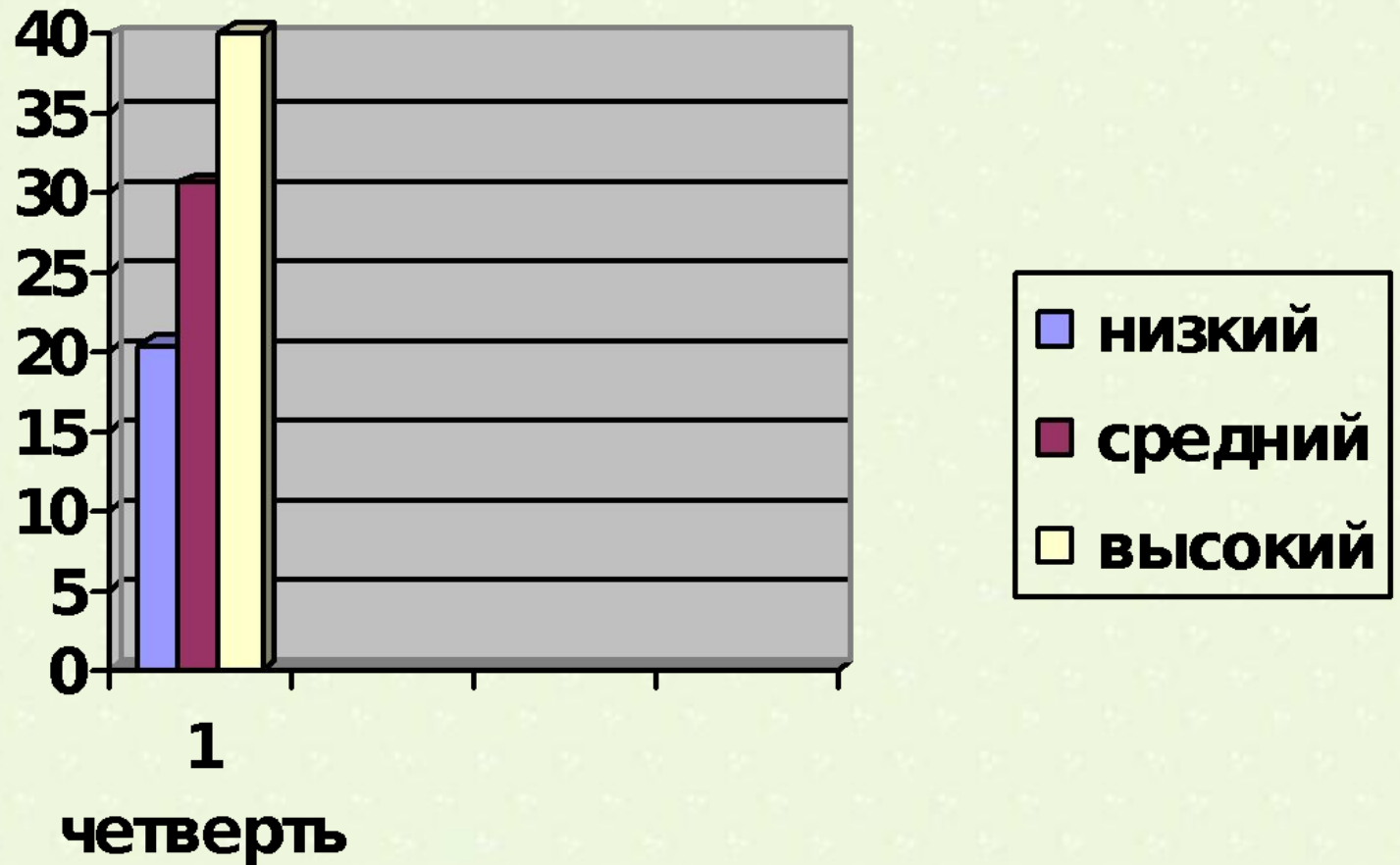

Непроизвольное внимание

Изменение силы, тембра
голоса и темпа речи

Новизна материала

Начало и прекращение
действия раздражителя

Эмоциональное значение
и интерес



Произвольное внимание

Практическое действие



Осознание значения задачи



Определённая организация
деятельности



Проблемные методы обучения

- **Мотивация ученика**
- **Создание ситуации успеха**
- **Организация поисковой деятельности**
- **Коллективные формы организации**
- **Наличие интереса к деятельности**



Задания на устойчивость

ВНИМАНИЯ

•Корректурная проба

Саша дунет, зафмеется,
Пух по ветру понесется.
Там, куда упал султанчик,
Будет новый одуванчик.

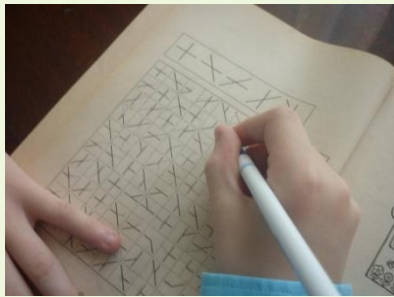

•Тест Мюнстенберга

СЧЬРИБИНАФХЗДИРЕВНЯУЫЙЭКВОРТИРАЬБО
ЖЭСОБАКАПРИКОРОВАЛДКАБАНЭЪЦЙЛОШАДЬ
ПОДЛЕЖАЧИЙКАМЕНЬВОДАНЕТЕЧЁТ

•Найди ошибки

На Крайнем Юге нашей страны не росли овощи, а теперь растут. В огороде выросло много моркови. Под Москвой не разводили, а теперь разводят. Бешал Ваня по полю, да вдруг остановился. Грчи вют гнезда на деревьях. На повогодней елке висело много игрушек. Грачи для птенцов червей на пашне. Охотник вечером с охоты. В тетрати Раи хорошие отлетки. Нашкольной площадке играли дети. Мальчик мчался на лошади. В траве стречет кузнечик. Зимой цвела в саду яблоня"

•Найди отличия



•Цифровая таблица

1	10	11	18	7
16	20	3	14	22
2	25	9	13	24
12	5	21	4	17
19	23	15	6	8

•Весёлый счёт

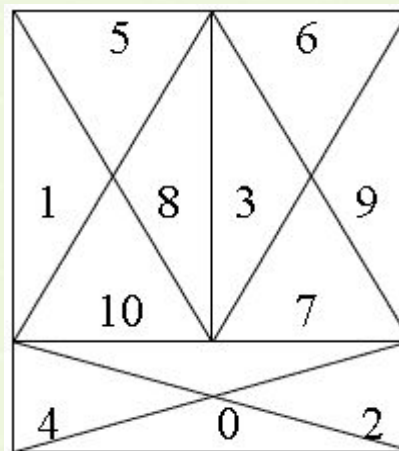

•Соедини точки

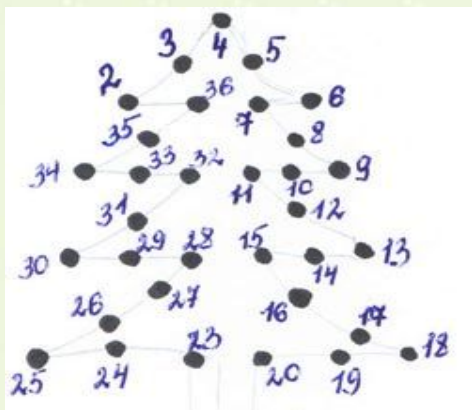

•Помоги Незнайке

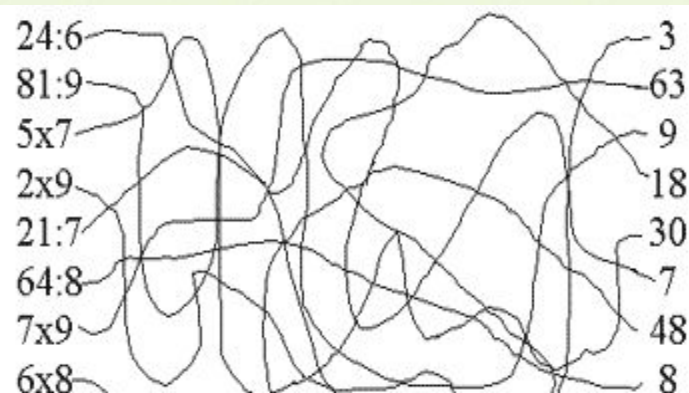

Распределение внимания

Кольца Ландольта



Жук

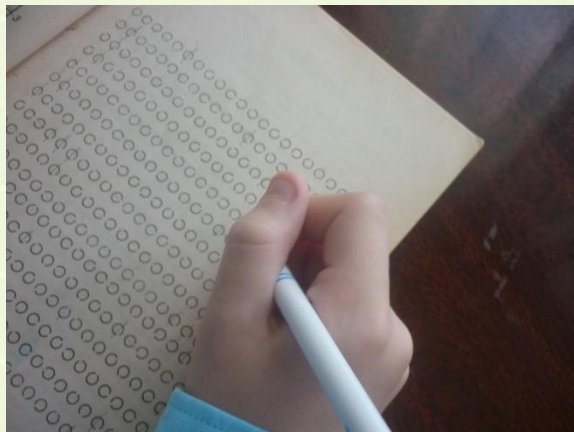
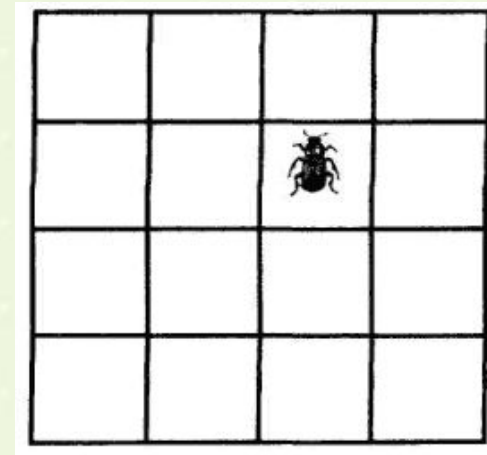

Концентрация

ВНИМАНИЯ

- Закодируй таблицу
- Воспроизведи образец

образец 1

☆ ⊖ △ ⊕ □

таблица 1

○	☆	□	⊕	△	☆	○	□	△	⊕
□	⊕	☆	△	⊕	○	☆	△	□	○
☆	○	□	☆	□	⊕	△	○	⊕	☆
⊕	□	△	○	⊕	□	☆	□	○	△
□	☆	⊕	△	☆	△	○	☆	△	□

Образцы для выполнения узора

1.

2.

3.

- Пуговица

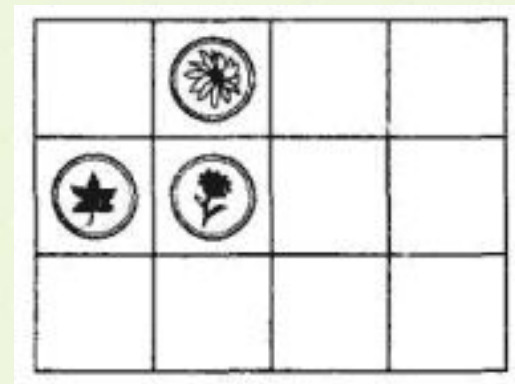

- Летела корова



- Кодирование

Н М Е Т Р А Л О С
 1 2 3 4 5 6 7 8 0
 23458 , 4854



Переключение внимания

- Учимся быть внимательными

16,15,8,6,37,11,9,85,2,76

6,20,12,63,9,2.42.84,21,72

- Найди пропущенное число

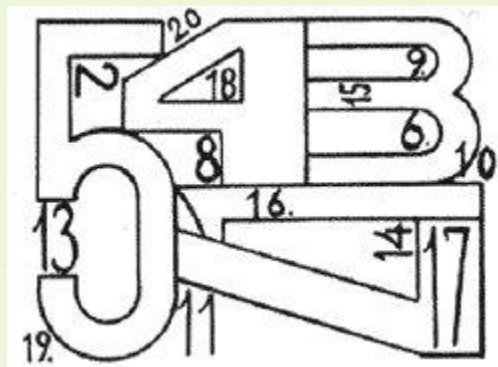

Объём внимания

•Будь внимательным

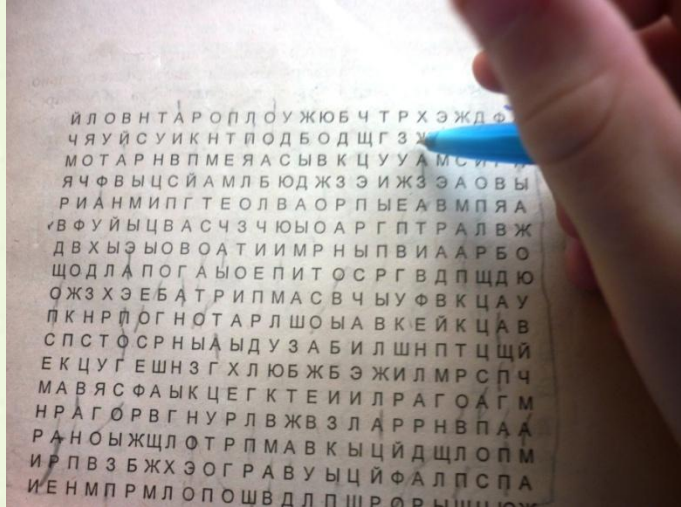

•Заметь всё

4, 5, 7, 8, 1, 3, 2

•Выполни по образцу

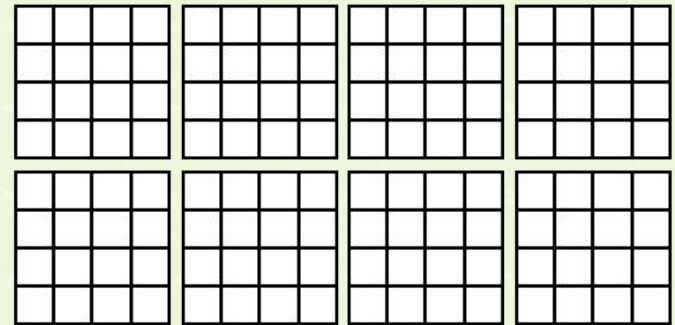
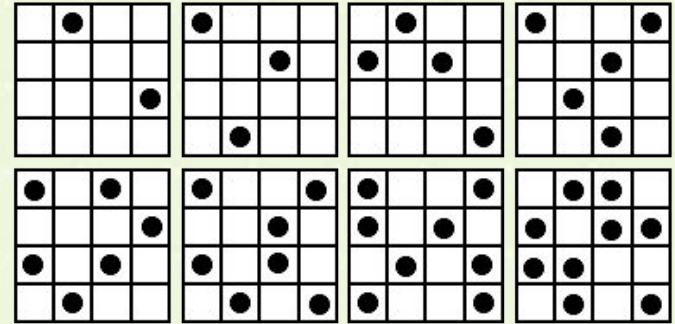

Физкультминутки для внимания



- Анализ результатов показывает, что через некоторое время использования таких «игр-упражнений» концентрация внимания повышается. Практика показала, что ученики с большим интересом и старанием относятся к занятиям, на которых в качестве специальной учебной задачи ставится формирования внимания, организованности.

