



Былина  
«Вольга и  
Микула  
Селянинович»

Былины – произведения русской народной поэзии о богатырях. Слово былина происходит от слова быль. В былинах, как вы догадываетесь, рассказывается о том, что было.

Былины создавались в глубокой древности и пронесли через столетия до наших дней много такого, что требует объяснения. Былину можно прочесть, если читаешь неторопливо и вдумчиво, бездумного чтения она не терпит. Поскольку былины создавались в далеком прошлом, их называют также старинами.

Былины обычно воспевают воинские подвиги богатырей. Мы же прочтем былинку о богатыре пахаре, о ратце Микуле Селяниновиче. Селянинович – от существительного село. Отчество, а вернее, прозвище Селянинович указывает на то, что Микула – сельский житель, крестьянин.

Былины создавались и передавались от поколения к поколению простым трудовым народом, который на своих плечах выносил и тяготы военных подвигов, и тяжкий повседневный крестьянский труд. Через былины простые труженики пытались скрасить хотя бы в своем воображении непомерное бремя трудовых и ратных подвигов, показать величие человека труда и его превосходство над остальными. В народе любили былинных богатырей. Сейчас увидим, с какой гордостью за богатыря пахаря сказители былин рассказывали о работе Микулы на поле.

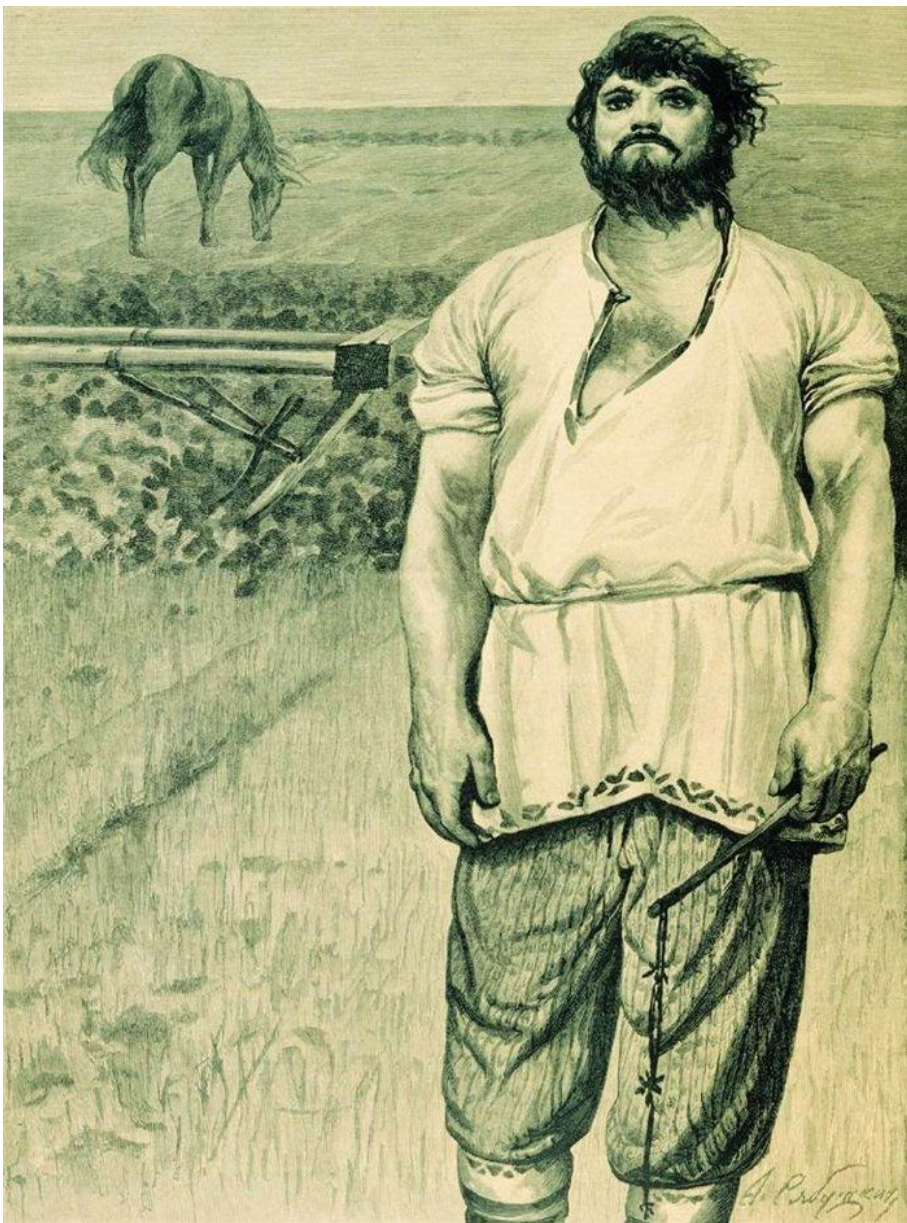

Микула Селянинович — персонаж русских былин, богатырь, легендарный пахарь.

Он олицетворяет крестьянскую силу, силу русского народа. Согласно одной из былин, он просит великана Святогора поднять упавшую на землю сумку. Тот не справляется с заданием. Тогда Микула Селянинович поднимает сумку одной рукой, сообщая, что в ней находится «вся тягость земная», которая под силу только мирному, трудолюбивому пахарю.

Андрей Рябушкин. Микула Селянинович. 1895.



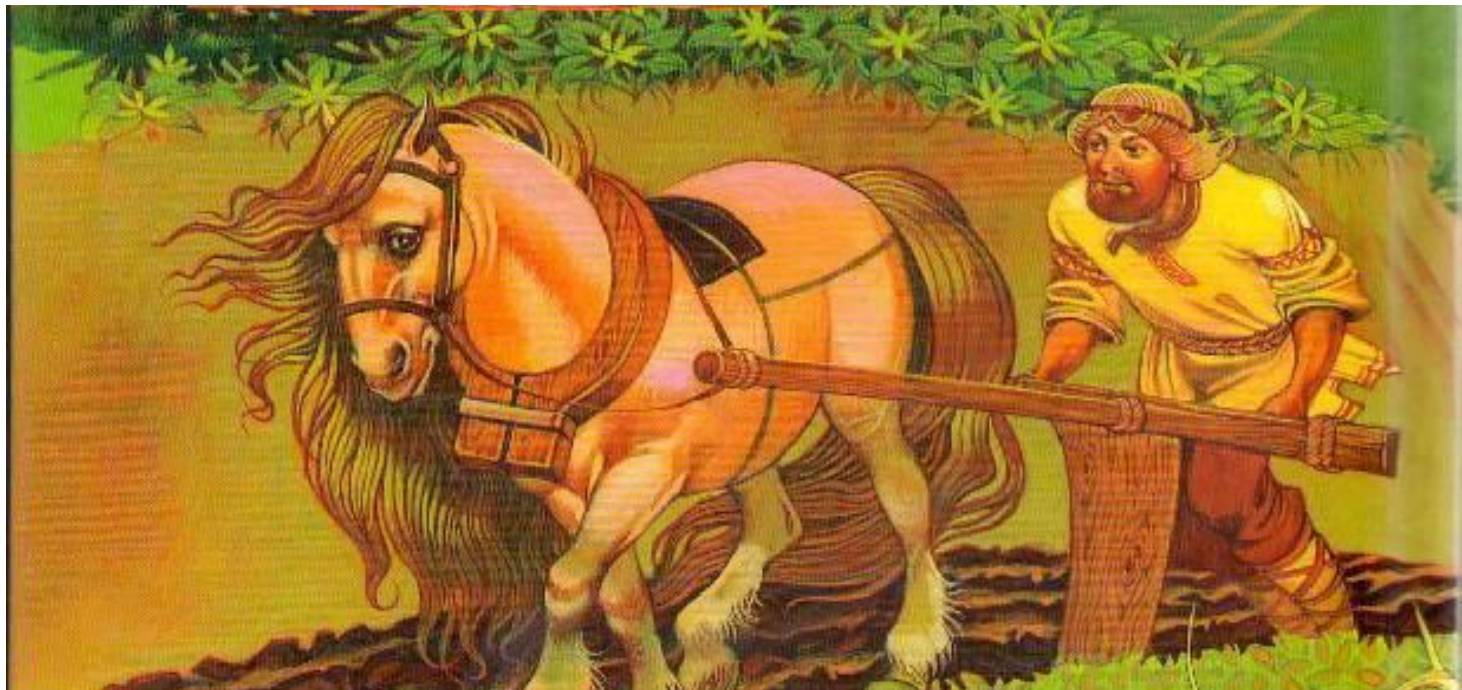

Микула орет (пашет) сошкой. «Сошка у пратая кленовая» Из какого дерева сделана сошка?

«Омешики на сошке булатные». Металлические наконечники сохи называются омешиками. У сохи, которой пашет Микула, омешики булатные, то есть сделаны из самого хорошего металла, из булата.

Вот «при сохе» присошек, лопатка для отворота земли, для того, чтобы землю «в борозду валить». «Присошечек у сошки серебряный». Рогачик – рукоятка сохи. «А рогачик-то у сошки красна золота».

Это обжи, между ними находилась лошадь. На шею лошади надевали хомут, обжи привязывались к хомуту гужами. «Гужики у нее да шелковые».

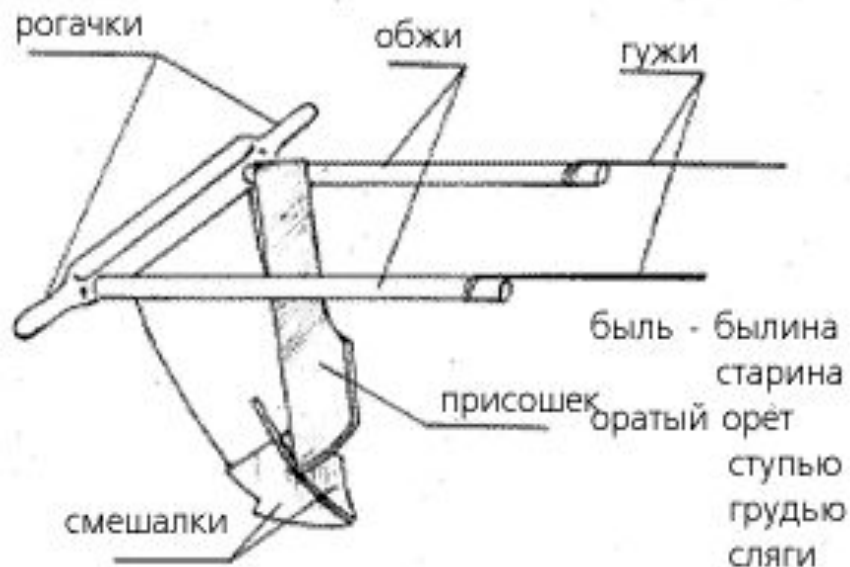

МИКУЛА  
СБАЯНИНОВИЧ



1 - Омешик — заострённый наконечник сохи.

2 - Обжи — оглобли сохи.



Как орет в поле оратай –  
посвистывает,  
А бороздки он да пометывает,  
А пенья-коренья вывертывает,  
А большие-то каменя в борозду  
валит.

У оратая кобыла соловая,  
Гужики у нее да шелковые,  
Сошка у оратая кленовая,  
Омешики на сошке булатные,  
Присошечек у сошки серебряный,  
Любовь народа к былинному  
А рогачик-то у сошки красна золота.  
богатырю пахарю проглядывает и в  
описании внешности Микулы.

А у оратая **кудри** качаются, **Что не  
скачен** ли **жемчуг** рассыпаются.  
«**Скачен жемчуг**», или «скаченный  
**жемчуг**» – отборный **жемчуг**,  
круглый, ровный, высшего сорта.  
Представьте себе: высыпали из  
мешочка **жемчуг**, и покатались  
**жемчужные** шарики по столу.



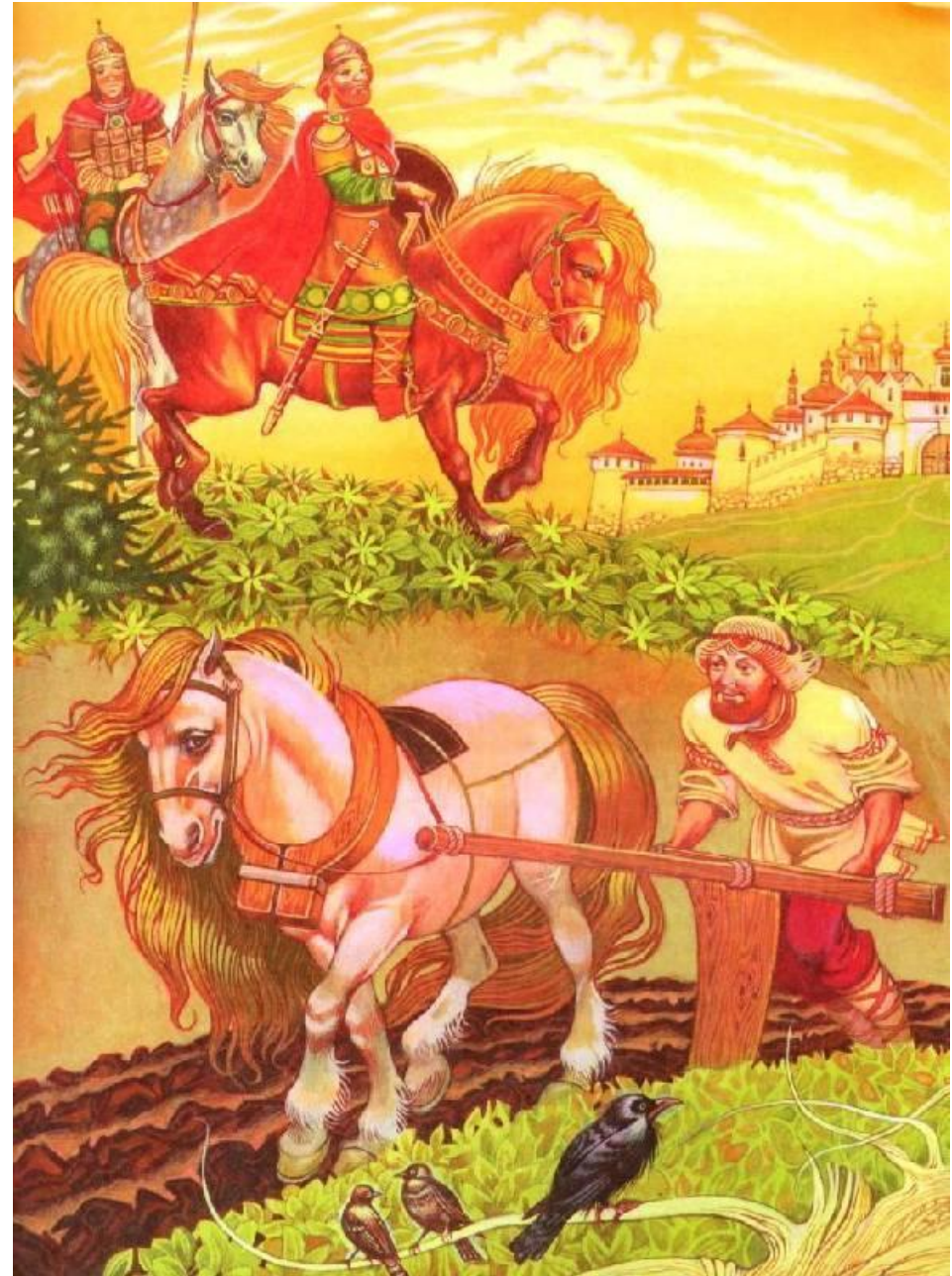

С чем сравниваются глаза  
Микулы?  
А брови  
какие?

С глазами  
сокола.  
Соболиные – как мех черного  
соболя.

Теперь послушайте описание сапог, которые на богатыре пахаре:

У оратая сапожки зелен сафьян:  
Вот шилом пяты, носы остры,  
Вот под пяту-пяту воробей пролетит,  
Около носа хоть яйцо прокати.

У Микулы сапоги сшиты из сафьяна. Сафьян – выделанная козлиная кожа, мягкая, эластичная. «У оратая сапожки зелен сафьян». Заметьте: не «сапоги», но «сапожки».

Однажды рыбаки, ловившие рыбу на Ильмень- озере, что у Новгорода, в сетях обнаружили сапог из необычного для нашего времени материала и совершенно непривычной формы. Сапог был из сафьяна ( искусно обработанной кожи), с тонким изогнутым каблуком и высоко загнутым кверху носком. Ученые – археологи сначала решили: подделка! Каково же было их изумление, когда изучая былины, они обнаружили такое описание сапог богатыря:

...Сапожки из зелена сафьяна,  
Вот шилом пяты, носы востры,  
Вот под пяту воробей пролети,  
Около носка хоть айце прокати!



Пяты значит «каблуки»; существительные пята и пятка – родственные слова.

«Шилом пяты» – с чем сравниваются пяты, то есть каблуки?

«Шилом пяты» – то есть каблуки тонкие, как шило. «Носы востры» – какие носы у сапожек?

Вот под пята-пята воробей пролетит.

Если «под пята воробей пролетит» – значит, каблуки у Микулиных сапожек какие: низкие или высокие? (Высокие.) Каблуки такие высокие, что может воробей пролететь. «Шилом пяты, под пята воробей пролетит», – каблуки у Микулиных сапожек очень тонкие и высокие.

Около носа хоть яйцо прокати.

«Носы востры... около носа хоть яйцо прокати», – носы у сапожек острые и такие ровные, что можно яйцо прокатить.

У оратая шляпа пуховая,  
А кафтанчик у него черна бархата.

Как видите, пахарь вышел на работу в поле в нарядной одежде, словно бы на праздник.



А лошадь у Микулы соловая. Соловая лошадь – это лошадь такой масти: сама светло-коричневая, но хвост и грива белые.

Кобыла у богатыря пахаря тоже богатырская. Микула на своей лошади «пенья-коренья вывертывает» и большие каменья не объезжает стороною, как это обычно делается, а валит их в борозду вместе со вспаханной землей, словно бы и не замечая их.

Если Микулина кобыла ступью идет (от глагола ступать), то другим лошадям приходится уже скакать, чтобы не отстать от нее; а если она грудью пойдет, за ней уже никакому коню не угнаться. Купил ее Микула «жеребеночком из-под матушки», то есть жеребенком-сосунком, и заплатил за нее очень дорого – пятьсот рублей. Если бы его лошадь не кобылой была, а конем, то ей и совсем цены не было бы.

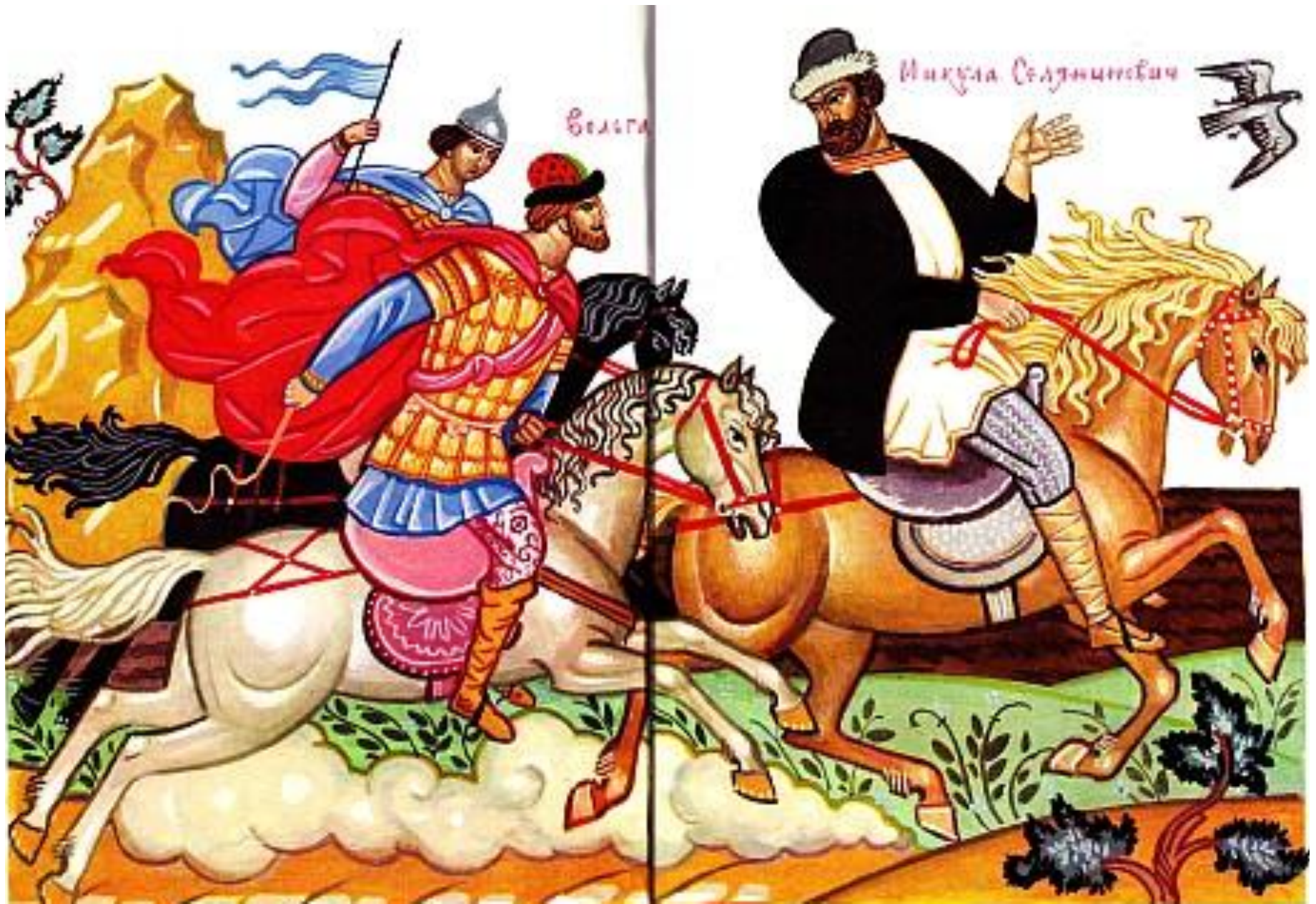

Белга

Михаил Селзунитевич

Мимо того места, где «орет оратай» Микула, проезжает князь Вольга Святославович. Былинный князь Вольга Святославович тоже не прост: богатырь, да к тому же еще обладает колдовской силой, волшебными мудростями. Он может обращаться в птиц, рыб, зверей, причем, став птицей, рыбой или зверем, он продолжает обладать необыкновенной, богатырской силой.





В былине князь Вольга и пахарь Микула встречаются, и мы получаем возможность сопоставить, сравнить князя и пахаря, выявить, в ком из них больше достоинств – достоинств не внешних, а истинных, таких, которые и человека делают героем, и окружающим людям на благо служат.

Князь Вольга получил от своего дяди, стольнокиевского князя Владимира, три города и отправился в эти города, чтобы получить дань, за получкою поехал. С ним «хоробрая дружинишка» в «тридцать молодцев без единого» – то есть сколько дружинников с ним?.. А что значит хоробрая?..

Более двух дней Вольге пришлось добираться до Микулы после того, как был услышан Вольгою голос Микулы и скрип его сошки – вот каким могучим богатырем был пахарь!

Конечно, сила человека, его возможности, его могущество явно преувеличены в этом описании. Почему в былине допущено такое преувеличение?..

Чтобы подчеркнуть, каких колоссальных усилий требует от человека его основная деятельность – обработка земли. Чтобы показать, какие могучие люди ходят за сошкой, перепахивая родные поля. Чтобы, наконец, выразить гордость за могучих в работе землепашцев.

Сказители былин часто использовали художественный прием преувеличения. Преувеличивалось могущество защитников родины, преувеличивалась сила врага, с которым русским богатырям приходилось сражаться. Такое преувеличение в художественных произведениях называется **гиперболой**. В былинах очень часто используются гиперболы; можно сказать, былины почти целиком строятся на гиперболах. Вспомним из описания Микулиных сапожек: «...под пята-пята воробей пролетит».

Мы теперь употребляем слово мех в значении «волосяной покров животного» или «выделанная шкура пушного зверя». А кто скажет, что означает существительное мех в выражении «соли три меха»?.. Сравните пары слов: стих – стишок, смех – смешок, мех – ?

Мешок. Мех – мешок из шкур животных.

А кто из вас знает слово пуд?

Пуд – русская мера веса, равная приблизительно шестнадцати килограммам. Микула говорит: «Закупил я соли цело три меха, каждый мех-то был ведь по сто пуд». Не может быть такого мешка, в который вошло бы сто пудов соли. Опять в былине применена **гипербола**.

Почему Вольга приглашает Микулу поехать с ним «во товарищах»?

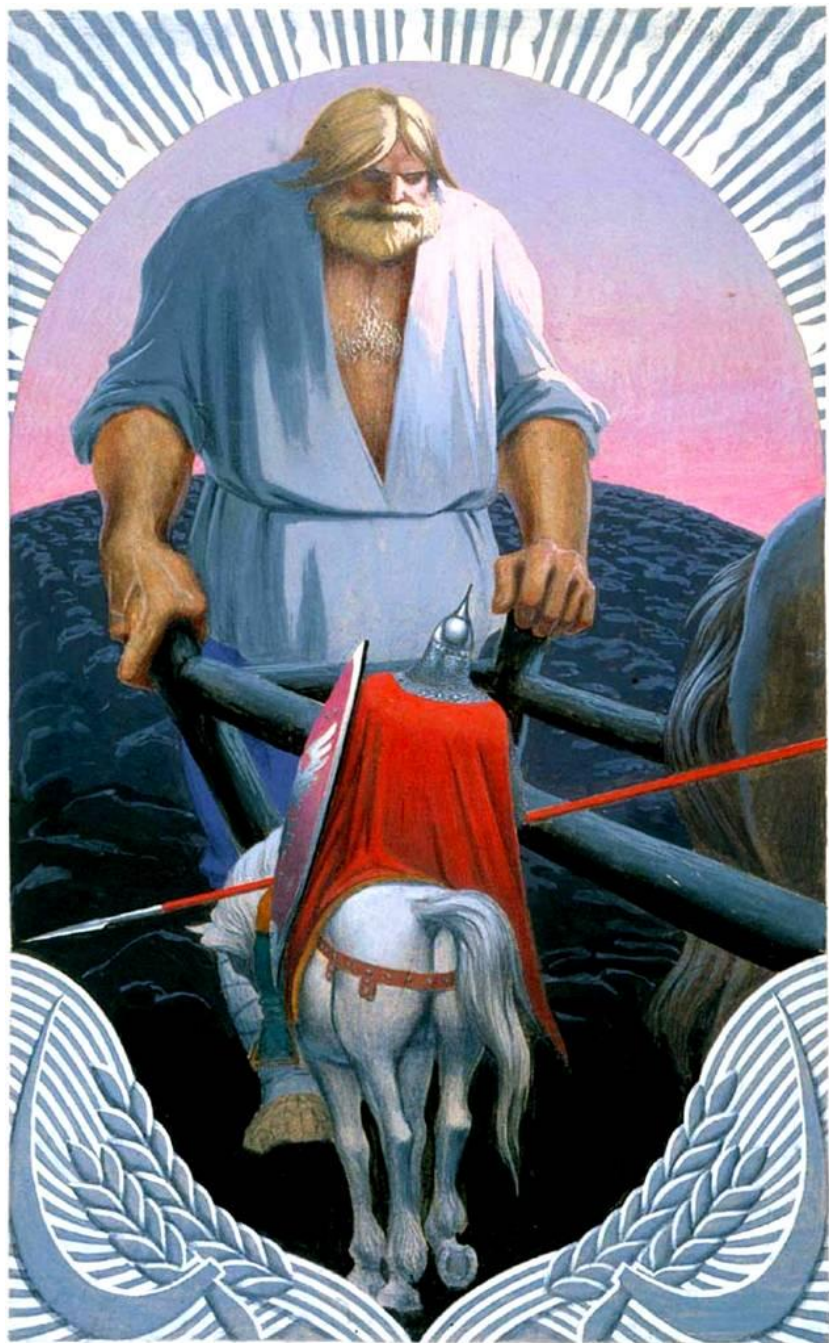

**ОБЪЯСНИТЕ  
ДАННУЮ  
ИЛЛЮСТРАЦ  
ИЮ**

Какие особенности построения  
былины,  
ее языка вы заметили?

# Язык

Существительные и прилагательные в уменьшительно-ласкательной форме.

Прилагательные нередко употребляются в краткой форме.

Глаголы в неопределенной форме с древним окончанием – *ти*.

Постоянные эпитеты.

Гиперболы.

Существительные обычно употребляются в уменьшительно-ласкательной форме. Дружинушка, дядюшка, батюшка, матушка, оратаюшко, земелька, бороздочка, сошка (а не «соха»), у Вольги жеребчики (а не «жеребцы»), даже мужики-разбойники названы мужичками-разбойничками.

Прилагательные также иногда встречаются в уменьшительно-ласкательной форме. Кобыла соловенькая (вместо «соловая»), сошка кленовенькая (вместо «кленовая»).



Прилагательные нередко употребляются в краткой форме. Например, в сравнениях при описании внешности Микулы: скачен жемчуг (вместо «скаченный жемчуг», что значит «круглый, ровный, отборный жемчуг»), глаза ясна сокола (вместо «ясного сокола»), брови черна соболя (вместо «черного соболя»), сапожки зелен сафьян (вместо «зеленый сафьян»), кафтанчик черна бархата (вместо «черного бархата») и так далее.

Встретим глаголы в неопределенной форме с древним окончанием -ти. Например: «станут мужички меня похваливати» (вместо «похваживать»), «не могли до оратая доехати» (вместо «доехать»).

Встретим постоянные эпитеты, многие из них уже известны нам из других произведений устного народного творчества: конь добрый, поле чистое, солнце красное, небо ясное, леса темные, моря синие, дружинушка хоробрая, сошка кленовая, куст ракитов.