

Предложение.  
Величина предложения.  
Факторы влияющие на  
предложение.

Никитина Г.Р.  
учитель истории и  
обществознания  
МОУ «СОШ№ 84»  
Советского района г.Казани

**Предложение** – это количество товаров (услуг), которые производители готовы поставить на рынок в зависимости от цен на данные товары(услуги) .

**Величина предложения** – это количество товара (услуг), которое продавцы способны и готовы продать по определенной цене в заданном месте и в заданное время.

Зависимость величины предложения от цены называется **шкалой предложения.**

Цена, руб.	Количество произведенного продукта, шт.
10	2
15	10
20	18
25	25
30	30

Установленную зависимость между ценой и величиной предложения можно изобразить и в виде графика. Полученная на графике кривая SS называется **кривой предложения**.

Кривая предложения показывает, что рост цены сопровождается ростом величины предложения.

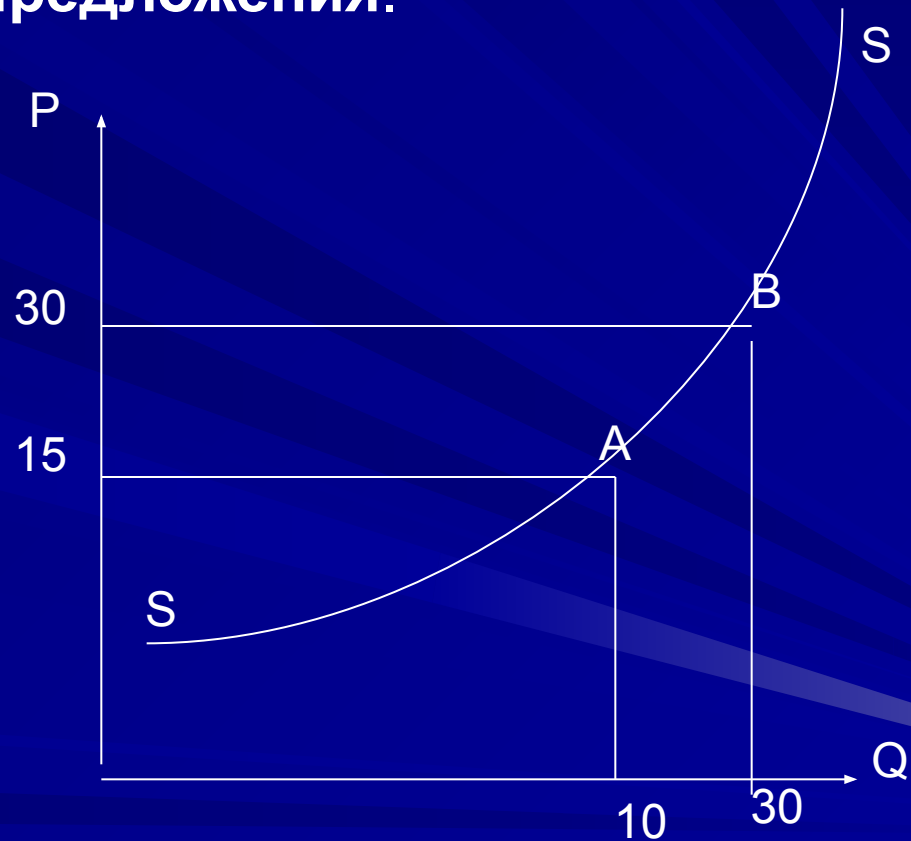

# Закон предложения

величина предложения находится в  
прямой зависимости от цены:

- выше цена

выше величина предложения

ниже величина предложения

- ниже цена

# Факторы влияющие на предложение:

1. Цены на ресурсы
2. Изменение в технологии производства
3. Налоги и дотации
4. Цены на другие товары
5. Ожидания изменения цен
6. Рост числа производителей.

# Величина предложения

# Предложение

изменяется, если:

1. Изменяется цена данного товара.

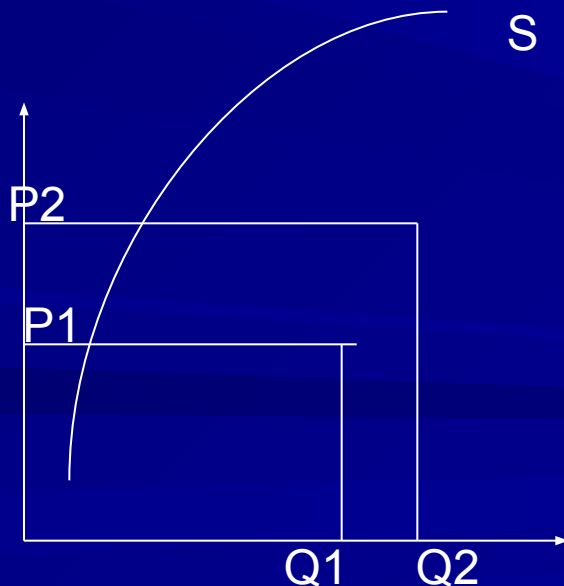

1. Изменяются затраты на производстве.
2. Используется новая техника и технология.
3. Вводятся или отменяются налоги.
4. Изменяются цены на товары, производимые в аналогичных условиях.
5. Ожидается изменение цены производимого товара.
6. Увеличивается количество продавцов.

