

Морозов Виктор Александрович

Оценка и совершенствование условий труда на
рабочем месте инженера ремонтной мастерской
ООО «Витязь» г. Корсаков Сахалинской области

Научный руководитель:
доктор педагогических наук, профессор
Абрамова С.В.

Южно-Сахалинск

2017

Обеспечения безопасности труда

Правовые меры защиты

Организационные меры
защиты

Экономические меры защиты

Технические меры защиты

Санитарно-гигиенические меры защиты

Лечебно-профилактические меры защиты

Цель исследования: проведение специальной оценки условий труда на рабочем месте инженера ремонтной мастерской ООО «Витязь» г. Корсаков Сахалинской области

Объект исследования: условия труда на рабочем месте инженера ремонтной мастерской.

Предмет исследования: опасные и вредные производственные факторы на рабочем месте ООО инженера ремонтной мастерской «Витязь» г. Корсаков Сахалинской области.

Задачи исследования:

1. Изучение теоретических и правовых основ безопасности труда.
2. Сбор и анализ информации о рабочем месте инженера ремонтной мастерской ООО «Витязь» г. Корсаков Сахалинской области.
3. Идентификация опасных и вредных производственных факторов (ОВПФ) на рабочем месте инженера ремонтной мастерской ООО «Витязь» г. Корсаков Сахалинской области.
4. Измерение и оценка ОВПФ, определяющих условия труда на рабочем месте инженера ремонтной мастерской ООО «Витязь» г. Корсаков Сахалинской области.
5. Разработка мероприятий по устранению или снижению уровней ОВПФ.

ТРУДОВАЯ ДЕЯТЕЛЬНОСТЬ – активное взаимодействие человека с элементами производственной среды, результатом которого является общественная польза этой деятельности.

РАБОЧАЯ ЗОНА – пространство, ограниченное по высоте 2 метра над уровнем пола или площадки, на которых находятся места постоянного или временного пребывания работающих

ПРОИЗВОДСТВЕННАЯ СРЕДА – пространство, в котором осуществляется трудовая деятельность человека. В производственной среде как части техносферы формируются негативные факторы, природа которых существенно отличается от негативных факторов природного характера

РАБОЧЕЕ МЕСТО – часть рабочей зоны; оно представляет собой место постоянного или временного пребывания работающих в процессе трудовой деятельности

УСЛОВИЯ ТРУДА – сочетание различных факторов, формируемых элементами производственной среды, оказывающих влияние на здоровье и работоспособность человека

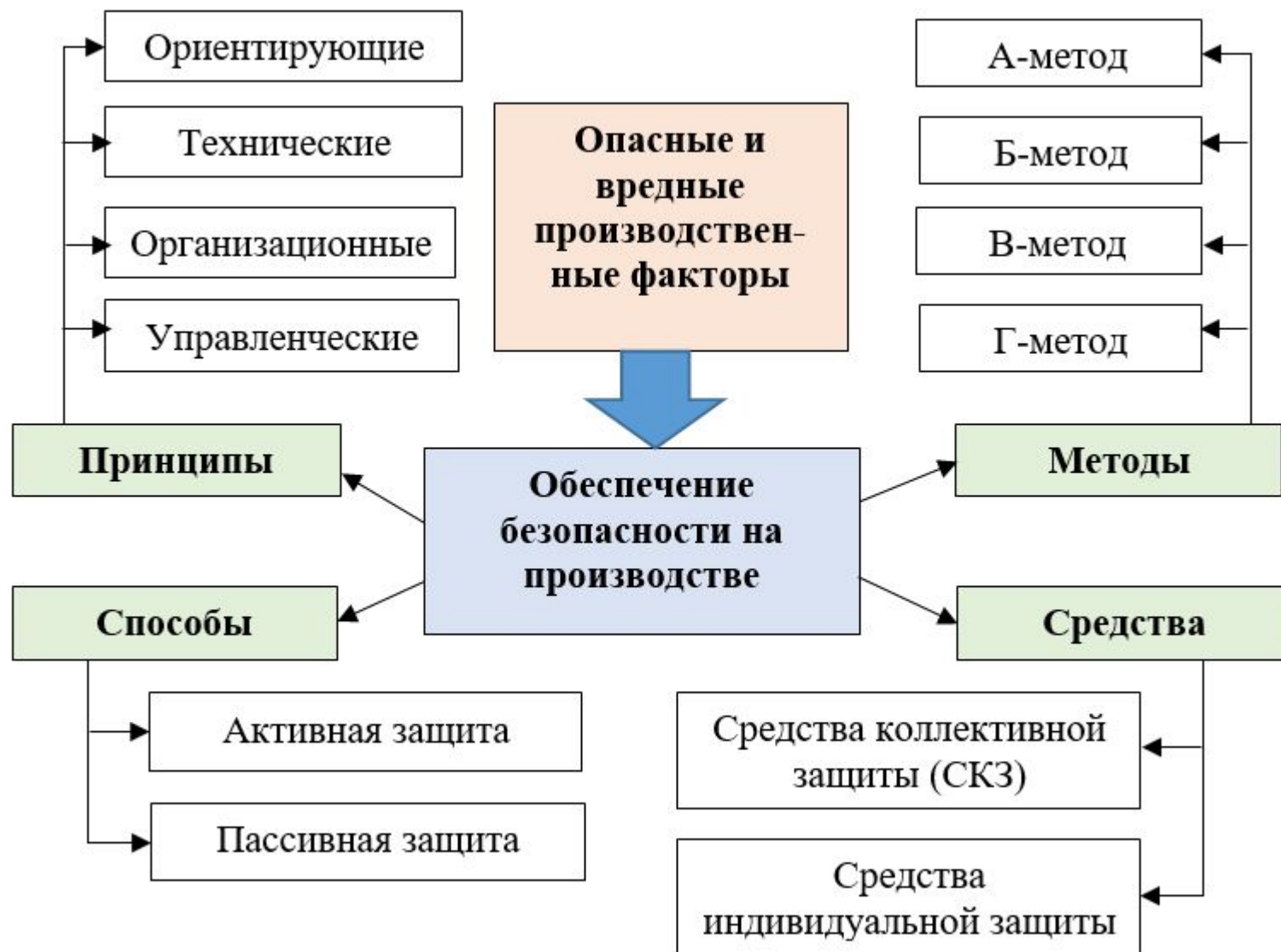

Концептуальная модель обеспечения безопасности на производстве

ГОСТ 12.1.0.003-74 ССБТ «Опасные и вредные производственные факторы. Классификация»



Опасные и вредные производственные факторы с точки зрения охраны труда на рабочем месте инженера ремонтной мастерской

- производственное освещение
- наличие вредных примесей в воздушной среде
- повышенное значение напряжения в электрической цепи воздействие электромагнитного излучения

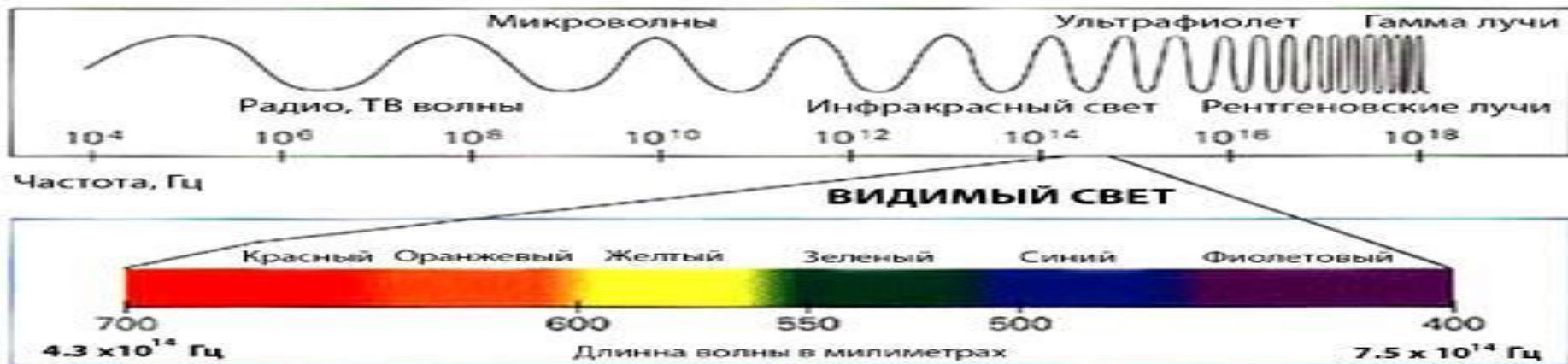

Федеральный закон от 28 декабря 2013 г. № 426-ФЗ «О специальной оценке условий труда»

регламентирован порядок проведения спецоценки, определены требования к проводящим ее организациям и специалистам, сформулированы критерии определения классов условий труда на рабочих местах, уровней профрисков

Проведение спецоценки — обязанность всех работодателей

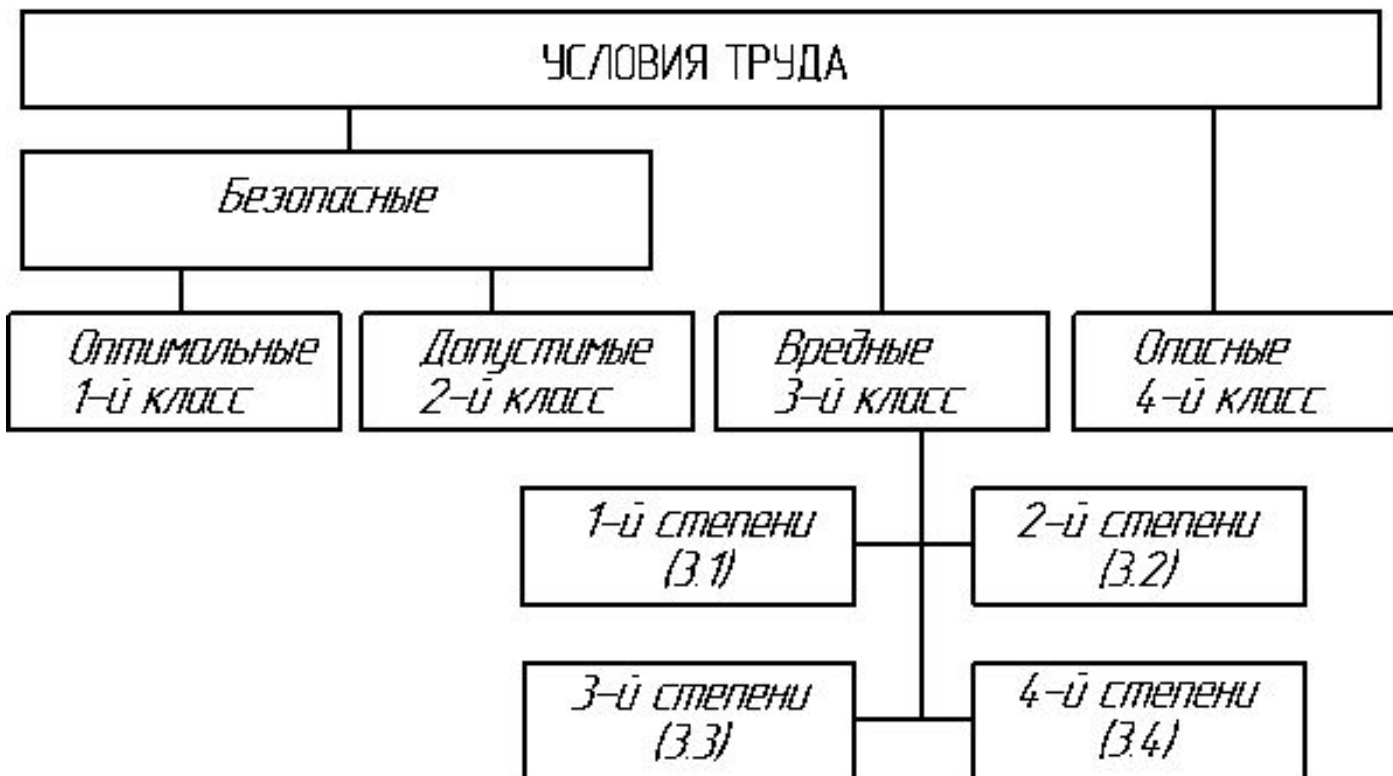

Стойка для измерительной аппаратуры включает:
вольтметр универсальный В7-77; вольтметр Э593 № 719; осциллограф универсальный С 1-65 А №0842083; Частотомер электронно-счетный ЧЗ-88 № 00256; программатор КУА АМС 299; ампервольтметр Ц43101 № 9122274; источник питания ТЕС41 № 842083; программатор КИА АМС 299



Схема помещения ремонтной мастерской ООО «Витязь»



Схема искусственного освещения ремонтной мастерской ООО «Витязь»

ГОСТ 12.1.005-85

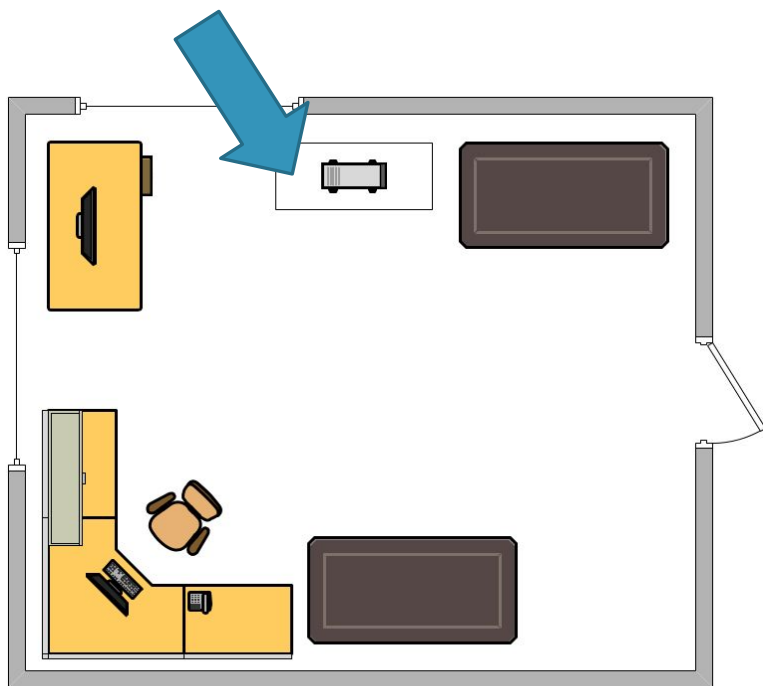

работа в мастерской относится к категории I а, то есть работа, выполняемая сидя, не требующая систематических физических нагрузок

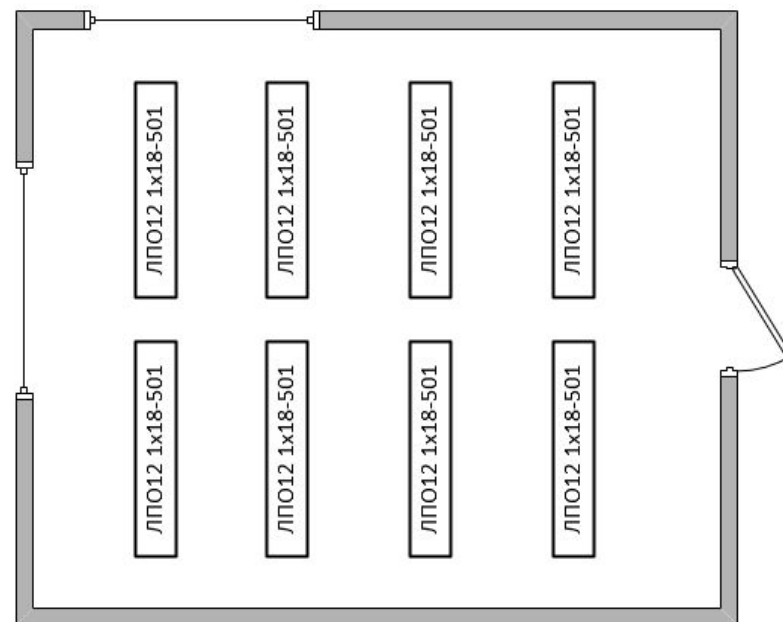
СНиП 23-05-95



Производимая работа является работой очень высокой точности и относится к разряду III б зрительной работы.

Опасные и вредные производственные факторы на рабочем месте инженера ремонтной мастерской ООО «Витязь»

Вид ОВПФ	Наименование ОВПФ
Физические	<ul style="list-style-type: none">•повышенная температура поверхностей оборудования и обрабатываемых материалов;•недостаточная освещенность рабочего места;•повешенные уровни электромагнитного излучения;•повышенное значение напряжения в электрической цепи, замыкание которой может произойти через тело человека.
Химические	повышенное содержание в воздухе рабочей зоны паров расплавленного олова
Биологические	–
Психофизиологические	перенапряжение анализаторов зрения

1. Измерение и оценка освещенности.

СНиП 23-05-95 «Нормы проектирования. Естественное и искусственное освещение», ГОСТ 17677-82 «Светильники. Общие технические условия», ГОСТ 24940-97 «Здания и сооружения. Методы измерения освещенности».

2. Оценка содержания вредных веществ в воздухе рабочей зоны.

В процессе пайки электронных элементов в воздухе рабочей зоны присутствуют пары расплавленного олова, что при несоблюдении техники безопасности негативно сказывается на здоровье работающих.

3. Оценка значения напряжения в электрической цепи, замыкание которой может произойти через тело человека.

Возможно прикосновение тела человека к цепям электропитания

При оценке опасных и вредных
производственных факторов выяснилось:

- на рабочем месте производственная освещенность **не соответствует** нормативному значению
- концентрация олова в воздухе рабочей зоны составляет 1,5 г/час, что **соответствует норме**

Мероприятия по улучшению условий труда на
рабочем месте инженера ремонтной мастерской
ООО «Витязь»

1. Расчет искусственного освещения точечным методом

необходимо установить 6 светильников типа ЛВПО5, имеющие по одной люминесцентной лампе ЛБ65, расположенные в 2 ряда по 3 светильника каждый, а также 2 светильника, расположенные непосредственно на рабочих местах



Это позволит улучшить качество освещения и
равномерно распределить освещенность по всей
площади помещения

2. Улучшение воздухообмена

Необходимо применить систему местной и общеобменной приточно-вытяжной вентиляции



Для улучшения условий работы необходимо организовать приточно-вытяжную вентиляцию с потребным воздухообменом $214 \text{ м}^3/\text{ч}$ и кратностью 2. Для обеспечения рассчитанного воздухообмена в промышленных помещениях воздуховод вентилятора должен иметь площадь поперечного сечения не менее $0,06 \text{ м}^2$

3. Расчет защитного заземления

необходимо установить заземляющие устройства в количестве 6 шт., расположенные по четырехугольному контуру, расстояние между заземлителями составляет 2,5 м. Заземляющие устройства рекомендуется выполнить из труб материала Ст. 5, длиной 2,5 м и наружным диаметром 4 см.

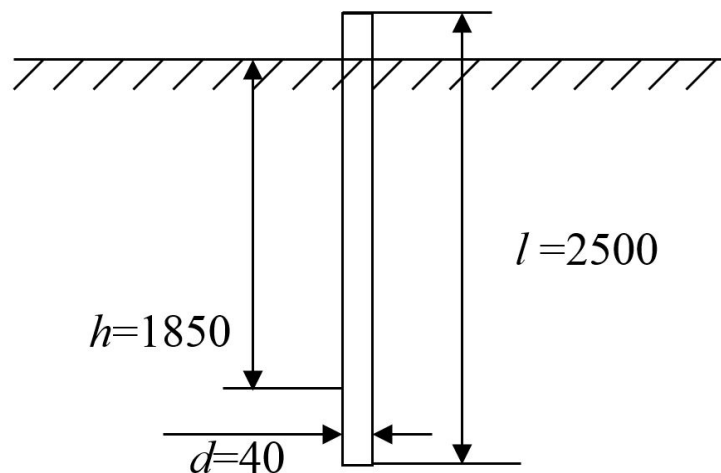

Схема заземлителя

Благодарю за внимание!