

МОУ «Средняя общеобразовательная школа №2»

Урок окружающего мира. 2 класс

Подготовила: учитель начальных классов

Игнатьева А.В.

**Я и туча, и туман,
И ручей, и океан,
И летаю, и бегу,
И стеклянной быть могу!**

Три состояния воды:

Твердое

Жидкое

Газообразное



ПРОЦЕССЫ ПЕРЕХОДА ВОДЫ ИЗ ОДНОГО СОСТОЯНИЯ В ДРУГОЕ

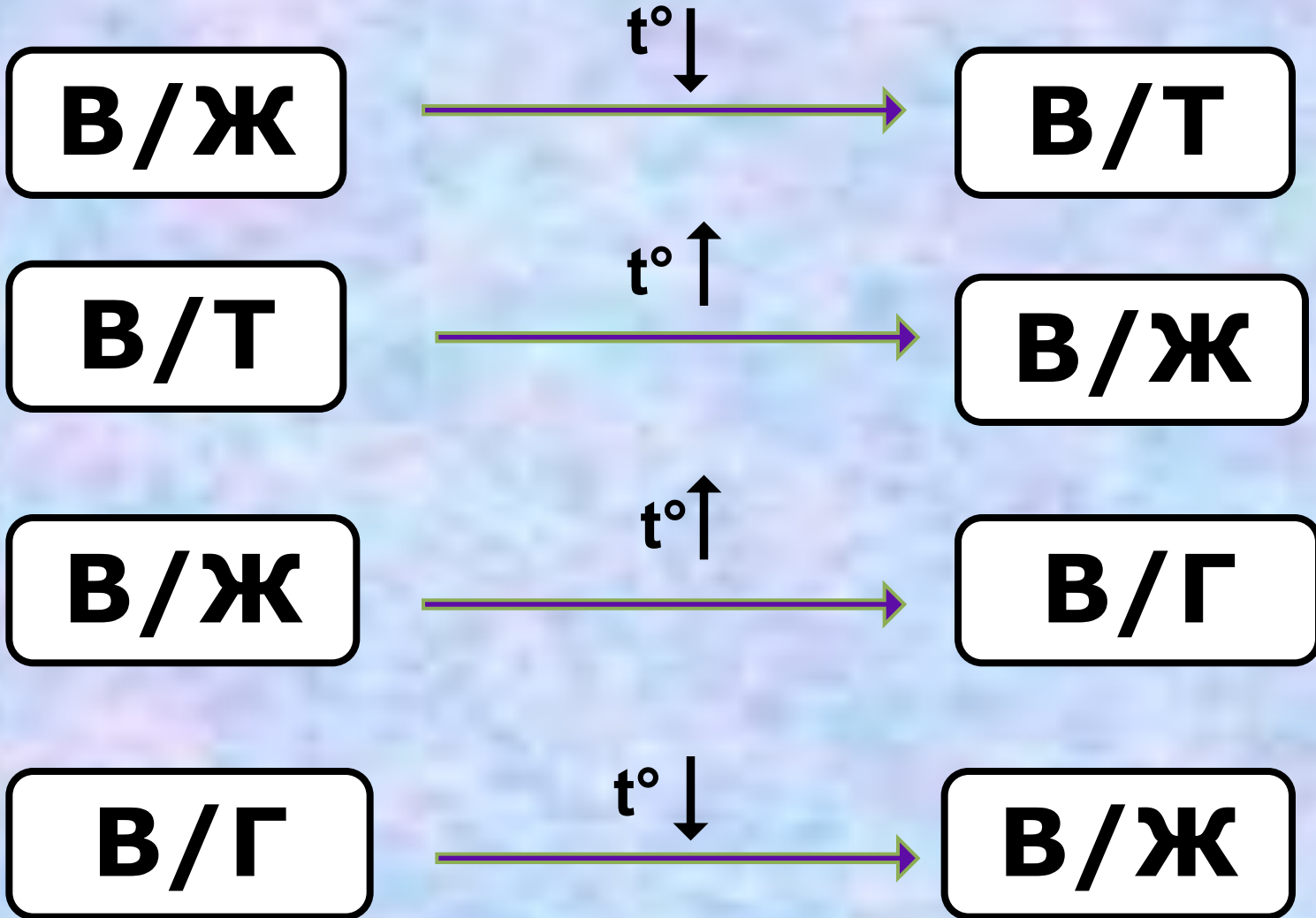

Задание в парах

Испаряют воду не только моря и реки, но и луг, и поле, а еще больше - лес. Всякая травинка, всякий листочек, всякое живое существо каждый день, каждый час выделяют в воздух водяные пары.

Накалится земля в жаркий летний день, нагреется вода - и легкий горячий воздух устремится вверх. Он встретит на пути облако и погонит его на такую высоту, где очень холодно. Там капельки воды замерзнут и превратятся в кристаллики льда.

А поток воздуха не прекратится. Он будет снова и снова поднимать с земной поверхности водяные пары. В охлажденном воздухе они тоже превратятся в капли воды, обволокут висящие в вышине ледяные кристаллы и замерзнут.

Льдинки сделаются от этого тяжелыми. Они не смогут держаться в воздухе и стремительно полетят вниз. По дороге встретят струю теплого воздуха, растают, сольются с другими каплями и упадут на землю.

Опыт

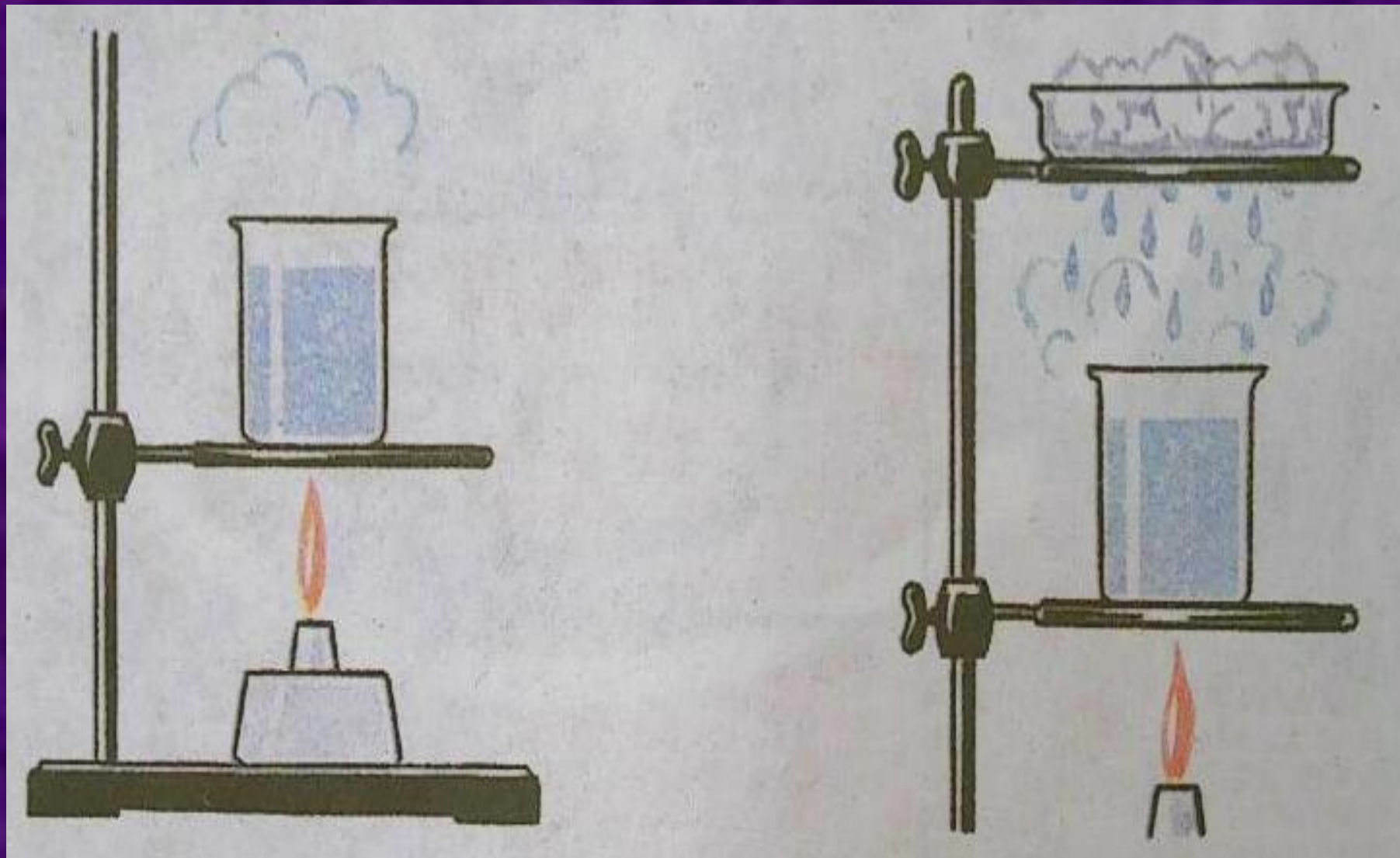

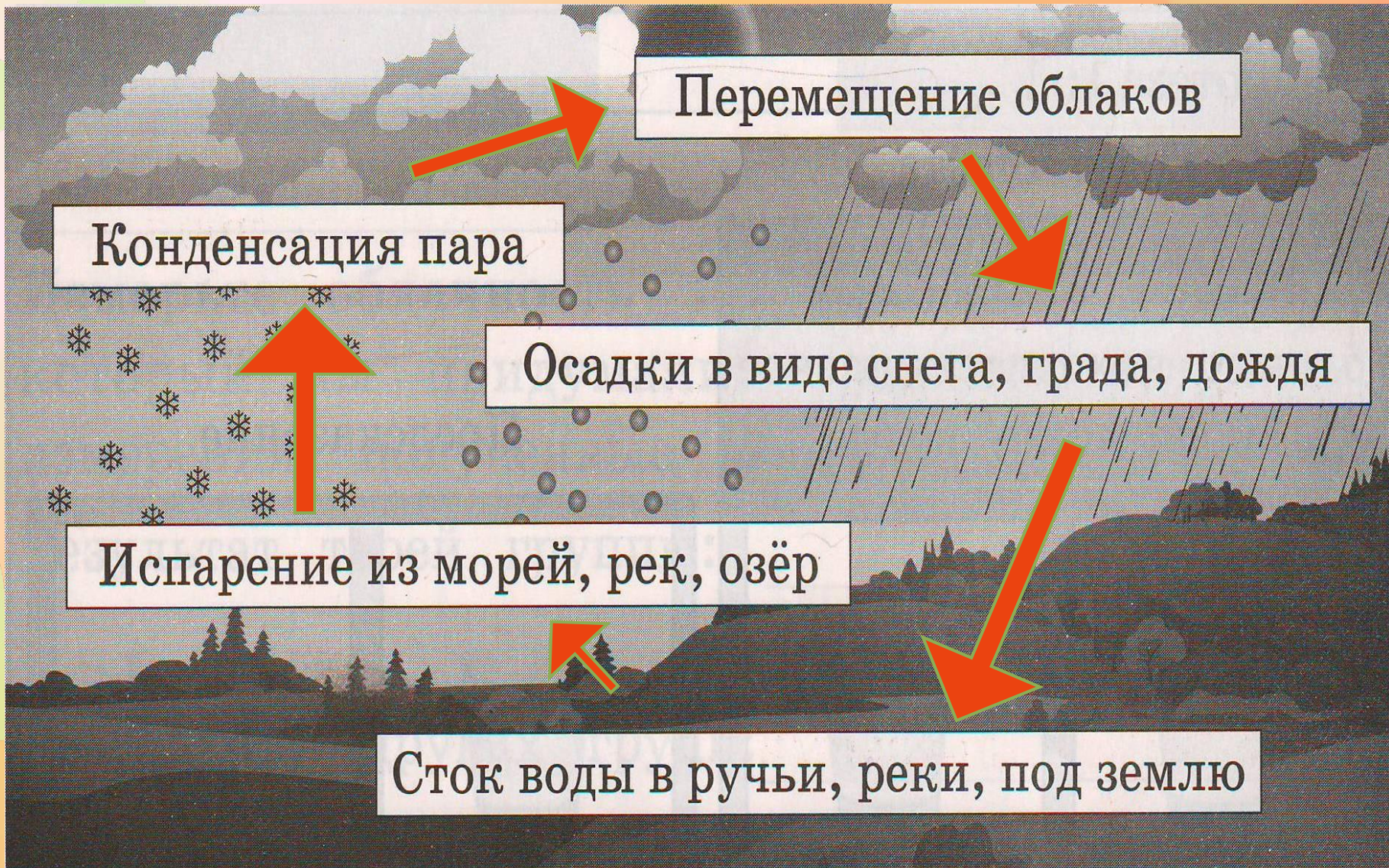



Вода – источник жизни!

A pair of hands is shown from the bottom, cupping a large, clear, spherical globe of water. The globe is the central focus, reflecting light and showing some internal ripples. The background is a vibrant blue, featuring a horizon line that suggests a sea or ocean under a clear sky. Several smaller, translucent water bubbles are scattered throughout the scene, adding a sense of freshness and movement. The overall composition is clean and symbolic, representing the preciousness of water.

Берегите воду!