

Презентация на тему

«Обучающие мероприятия по модульным программам повышения квалификации специалистов образовательных учреждений и психолого-медико-педагогических комиссий – логопедов, психологов, социальных педагогов, дефектологов, обеспечивающих распространение организационно-правовых моделей успешной социализации детей с ограниченными возможностями здоровья и детей-инвалидов, на базе стажировочных площадок»

Выполнила: социальный педагог ОКОУ «Пенская школа-интернат»

Данильченко Кристина Игоревна

**ИТАЛЬЯНСКАЯ ПРОГРАММА ИНКЛЮЗИВНОГО
ОБРАЗОВАНИЯ ДЕТЕЙ С ОГРАНИЧЕННЫМИ
ВОЗМОЖНОСТЯМИ ЗДОРОВЬЯ И ЗАКОНОДАТЕЛЬНЫЕ АКТЫ
СОЦИАЛЬНОЙ ЗАЩИТЫ ИНВАЛИДОВ В ИТАЛЬЯНСКОЙ
РЕСПУБЛИКЕ**

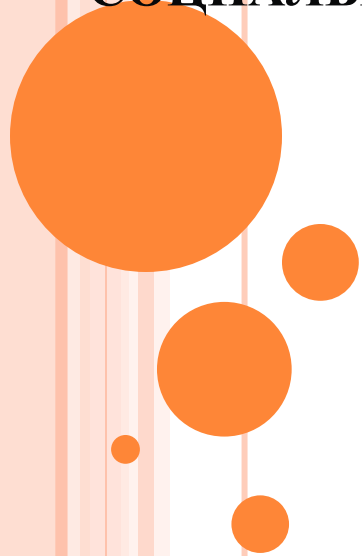

ИНТЕГРАЦИЯ ДЕТЕЙ-ИНВАЛИДОВ В НОРМАТИВНЫЕ ШКОЛЫ В ИТАЛИИ (СОСТОЯНИЕ И ПЕРСПЕКТИВЫ)

- Италия - это одна из первых стран, где начались реализовываться программы интеграции детей-инвалидов в нормативные школьные учреждения. Результаты этих программ сразу стали заметными.
- В течение последних лет количество лиц с инвалидностью, получивших определенный уровень образования, увеличилось.
- 56% инвалидов от 15 до 45 лет получили уровень среднего образования по сравнению с 30% инвалидов от 45 до 65 лет.
- 38% инвалидов от 15 до 45 лет получили уровень высшего образования по сравнению с 14% инвалидов от 45 до 65 лет.
- Школьная интеграция - это важнейший сегмент итальянской системы образования. Школа как сообщество для всех, несмотря на различия школьников. Важнейшая цель - реализация инклюзивной системы образования для всех школьников.



ИНТЕГРАЦИЯ ДЕТЕЙ-ИНВАЛИДОВ В НОРМАТИВНЫЕ ШКОЛЫ В ИТАЛИИ (СОСТОЯНИЕ И ПЕРСПЕКТИВЫ)

- В реализации системы инклюзивного образования не следует индивидуализировать дидактические программы только для детей-инвалидов. По этому пути не достигаем цели интегрированного обучения, а наоборот, получаем дискриминацию детей и их исключение из жизни общества.
- Инновационный элемент итальянской системы образования – диверсификация дидактических и воспитательных программ для всех школьников, а не только для детей-инвалидов.
- Все школьники требуют индивидуальных программ обучения.



ИНТЕГРАЦИЯ ДЕТЕЙ-ИНВАЛИДОВ В НОРМАТИВНЫЕ ШКОЛЫ В ИТАЛИИ (СОСТОЯНИЕ И ПЕРСПЕКТИВЫ)

Индивидуальный образовательный Проект (ИОП)

Основная образовательная программа школьника-инвалида

Учителя, квалифицированный учитель, работающий с детьми-инвалидами, специалисты из социально-психолого-педагогической поддержки и родители ребенка) **составляют проект.**

Ребенок, учителя (общие и квалифицированные), специалисты из социально-психолого-педагогической поддержки и родители **соблюдают проект на всем образовательном пути.**



ИНТЕГРАЦИЯ ДЕТЕЙ-ИНВАЛИДОВ В НОРМАТИВНЫЕ ШКОЛЫ В ИТАЛИИ (СОСТОЯНИЕ И ПЕРСПЕКТИВЫ)

Нормативно-правовая база

- **Итальянский закон 118/1971** устанавливает право на образование детей-инвалидов в нормативных школьных учреждениях. Закон предусматривает правила доступности всех школьных зданий, дошкольных учреждений и университетов (оборудование зданий лифтами, площадками, охраняемыми местами на парковках, санузлами для инвалидов и все пространство образовательного учреждения). Обстановка и дидактическое оборудование образовательных учреждений должны быть доступными для инвалидов.
- **Итальянский закон 517/1977** устанавливает принцип «Открытых классов» в пользу интеграции школьников с инвалидностью. Этот закон разрешает осуществлять интегративные дидактическую деятельности для всех школьников, с учетом требований для каждого ученика. В начальной и в средней школе, в классах, где присутствуют школьники-инвалиды, **закон предусматривает присутствие 2 учителей, общего и квалифицированного, и социально-психолого-педагогической поддержки.**
- **Судебный приговор Конституционного Суда 215/1987** обеспечивает посещаемость высшей школы учеников-инвалидов и излагает 3 основных принципа:
 - Школьная интеграция как конституционный принцип и как основной пункт для развития детей-инвалидов
 - Образовательная непрерывность
 - Интеграция тоже для школьников с тяжелыми ограничениями возможностей здоровья
- **Итальянский закон 104/92** обеспечивает систему помощи, социальную интеграцию и права инвалидов. Закон предусматривает рабочие и налоговые льготы для инвалидов и другие льготы для родителей детей-инвалидов. Работающие инвалиды и работники, которые ухаживают за родственниками-инвалидами, могут пользоваться 3 дополнительными и оплачиваемыми выходными днями в каждом месяце. Работающие родители детей-инвалидов (до 3 лет) могут воздержаться от работы.

НОРМАТИВНО-ПРАВОВАЯ БАЗА

Предоставление услуг инвалидам

- 33 - 45%
 - Оборудование: поставка за счет Национальной Санитарной Службы (государства)
 - Льготы для устранения архитектурных барьеров
- 46 - 66%
 - Работа: запись инвалидов в специальных списках трудоустройства
 - Оборудование: поставка за счет Национальной Санитарной Службы (государства)
 - Льготы для устранения архитектурных барьеров
- 67 - 73%
 - Здравоохранение: бесплатные лекарства, диагностические и все медицинские услуги
 - Работа: запись инвалидов в специальных списках трудоустройства
 - Оборудование: поставка за счет Национальной Санитарной Службы (государства)
 - Льготы для устранения архитектурных барьеров
- 74 –99 %
 - Социальное и медицинское обеспечение: предоставление месячной пенсии относительно уровня доходов и возраста
 - Работа: запись инвалидов в специальных списках трудоустройства
 - Оборудование: поставка за счет Национальной Санитарной Службы (государства)
 - Льготы для устранения архитектурных барьеров



Предоставление услуг инвалидам

□ 100%

- Социальное и медицинское обеспечение: предоставление месячной пенсии относительно уровня доходов и возраста (выше уровня доходов);
- Работа: запись инвалидов в специальных списках трудоустройства;
- Оборудование: поставка за счет Национальной Санитарной Службы (государства).
- Льготы для устранения архитектурных барьеров.

□ 100% +

- Инвалиды не способны автономно ходить и осуществлять деятельности обыденной жизни;
- Социальное и медицинское обеспечение: предоставление месячной пенсии относительно уровня доходов и возраста (выше уровня доходов);
- Предоставление пособия для лиц, которые сопровождают;
- Работа: запись инвалидов в специальных списках трудоустройства;
- Оборудование: поставка за счет Национальной Санитарной Службы (государства).
- Льготы для устранения архитектурных барьеров.



ПРИМЕРЫ ДОСТУПНОЙ СРЕДЫ В ПУБЛИЧНЫХ И ЧАСТНЫХ ПОМЕЩЕНИЯХ В ИТАЛИИ

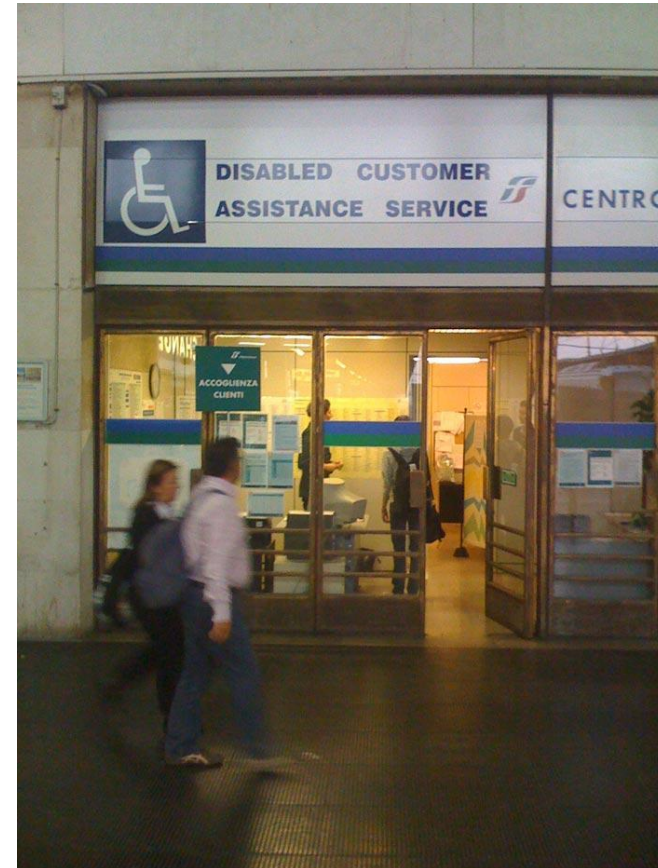

Внимание к инвалиду начинается с вокзала или аэропорта.

Билетная касса и информационный пункт для инвалидов на вокзале.



ПРИМЕРЫ ДОСТУПНОЙ СРЕДЫ В ПУБЛИЧНЫХ И ЧАСТНЫХ ПОМЕЩЕНИЯХ В ИТАЛИИ



В поезде на каждые два-три вагона – специальный санузел для инвалидов



ПРИМЕРЫ ДОСТУПНОЙ СРЕДЫ В ПУБЛИЧНЫХ И ЧАСТНЫХ ПОМЕЩЕНИЯХ В ИТАЛИИ



Подъемные устройства, чтобы поднять коляски по лестницам. Первая фотография - в частном помещении и вторая - в публичном помещении.



ПЛАНЫ НА БУДУЩЕЕ

В Италии действует пенсионная и вспомогательная система, основанная на денежных переводах, но, несмотря на хорошие законы надо уточнить, что еще много надо сделать, чтобы вместе с денежными переводами было больше материального обслуживания для инвалидов.

Чтобы выполнить эффективные социальные преобразования нужно направлять действие к устранению всех барьеров, архитектурных, социальных, образовательных, которые препятствуют интеграции инвалидов в социальную жизнь.

Законодательство в первых рядах в области защиты инвалидов, но осталось еще много работы, чтобы реализовать все законы, которые уже существуют, и преобразовать их в реальные преимущества для инвалидов.



Некоторые из самых крупных итальянских организаций, которые работают в области реабилитации, обучения и воспитания, получения профессии, социальной интеграции и защиты прав инвалидов

- **AIAS NAZIONALE** Самая крупная среди итальянских организаций, создана в 1954 году. Реабилитация как разнообразный и междисциплинарный процесс, не только медицинский, а еще социальный, образовательный, спортивный. Издание материалов об инвалидности. Выполняет проекты для школьной интеграции. Поставка современных технологий для инвалидов в итальянские школы учреждения, публичные помещения.
- ▣ **CENTRI AUSILI** Межрегиональное итальянское объединение центров консультации по информационному и электронному оборудованию для инвалидов. Основные направления деятельности: информационные и консультативные услуги, обучение и научные исследования в области оборудования для инвалидов. У каждого центра есть постоянная выставка оборудования и специализированный персонал.
- ▣ **FONDAZIONE DON CARLO GNOCCHI** Основные направления деятельности: Медицинская реабилитация; Социальное обеспечение; Поддержка в области образования и воспитания, детские сады и школы начального уровня, специализированные в образовании детей-инвалидов с комплексными нарушениями;



Презентация рекомендованных комплектов итальянского оборудования для оснащения образовательных учреждений

Мобильный лестничный подъемник со встроенным сиденьем Scoiattolo 2000 и гусеничный подъемник Jolly (итальянская компания TGR)



Презентация рекомендованных комплектов итальянского оборудования для оснащения образовательных учреждений

Мобильный лестничный подъемник со встроенным сиденьем Scoiattolo 2000 (итальянская компания TGR)

Подъемное устройство позволяет осуществлять подъем и спуск пользователя в присутствии сопровождаемого лица. Удобное и легкое пользование для пользователя и сопровождающего. Благодаря треугольной системе движения (3 колеса), подъемник позволяет осуществлять подъем и спуск с лестниц любой формы и любого покрытия.

Максимальная покатость прямых лестниц: 40° (84%)

Максимальная высота ступени: 20 см (по требованию 24 см)

Автоподъем: 70 ступеней

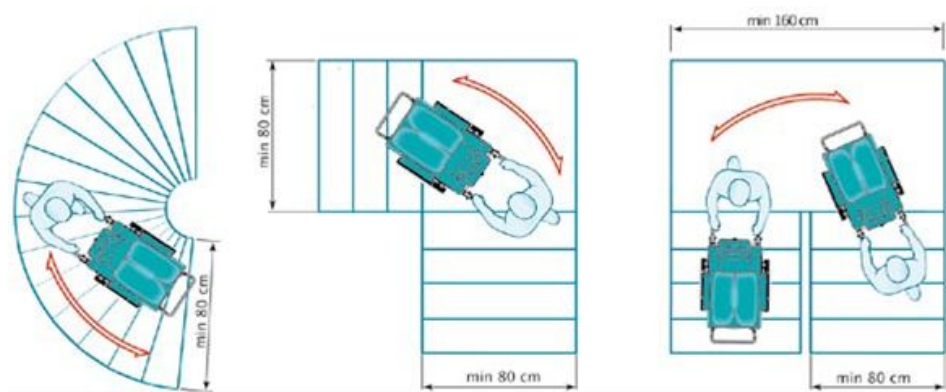

Презентация рекомендованных комплектов итальянского оборудования для оснащения образовательных учреждений

Гусеничный подъемник Jolly (итальянская компания TGR)

Автономное, мобильное подъемное устройство, предназначенное для подъема и спуска людей в креслах-колясках, по лестничным маршам учреждений, и в других объектах городской инфраструктуры. Подъемник нового поколения, готов к проверке любой сложности относительно надежности, безопасности и простоты маневрирования.

Минимальное пространство для маневрирования лестничной площадке: 97x97

Максимальная покатость прямых лестниц: 75%

Автономность: 50 этажей



ПРЕЗЕНТАЦИЯ РЕКОМЕНДОВАННЫХ КОМПЛЕКТОВ ИТАЛЬЯНСКОГО ОБОРУДОВАНИЯ ДЛЯ ОСНАЩЕНИЯ ОБРАЗОВАТЕЛЬНЫХ УЧРЕЖДЕНИЙ

Складные кресло-коляски, многофункциональные кресла-коляски, коляски с электроприводом (итальянская компания Nuova Blandino)



Многофункциональные кресло-коляски и коляски с электроприводом, предназначены для больных детского возраста с нарушениями двигательного аппарата.



ПРЕЗЕНТАЦИЯ РЕКОМЕНДОВАННЫХ КОМПЛЕКТОВ ИТАЛЬЯНСКОГО ОБОРУДОВАНИЯ ДЛЯ ОСНАЩЕНИЯ ОБРАЗОВАТЕЛЬНЫХ УЧРЕЖДЕНИЙ

Складные кресла-коляски, многофункциональные кресла-коляски, коляски с электроприводом, электроколяски-вертикализаторы (итальянская компания OSD Orthosanit diffusion)



ПРЕЗЕНТАЦИЯ РЕКОМЕНДОВАННЫХ КОМПЛЕКТОВ ИТАЛЬЯНСКОГО ОБОРУДОВАНИЯ ДЛЯ ОСНАЩЕНИЯ ОБРАЗОВАТЕЛЬНЫХ УЧРЕЖДЕНИЙ

Складные кресла-коляски, многофункциональные кресла-коляски, коляски с электроприводом, электроколяски-вертикализаторы (итальянская компания OSD Orthosanit diffusion)

Ортопедический вертикализатор CAMEL (комплектация Далматин) – это многофункциональное устройство, в котором можно лежать, сидеть и стоять. В функции вертикализатора его можно использовать от позиции 0°, т.е. лежа, и до позиции стоя (под углом 90°) при этом нет необходимости извлекать ребенка из устройства. Вертикализатор предназначен для детей от 1 до 3 лет (размер 1), от 3 до 8 лет (размер 2) и от 8 до 14 лет (размер 3).

Вертикализатор предназначен для детей с церебральным параличом или с другими болезнями, не позволяющими самостоятельно сидеть и стоять. Его преимущества – это функция кресла, а также возможность принятия положения лежа и стоя, без извлечения ребенка из устройства. Вертикализатор дополняет реабилитационный процесс, позволяя маленькому пациенту сидеть и стоять, а если понадобится – быстро его уложить.



ПРЕЗЕНТАЦИЯ РЕКОМЕНДОВАННЫХ КОМПЛЕКТОВ ИТАЛЬЯНСКОГО ОБОРУДОВАНИЯ ДЛЯ ОСНАЩЕНИЯ ОБРАЗОВАТЕЛЬНЫХ УЧРЕЖДЕНИЙ

Складные кресла-коляски, многофункциональные кресла-коляски, коляски с электроприводом, электроколяски-вертикализаторы (итальянская компания **OSD Orthosanit diffusion**)

Механическая складная детская коляска «**ADJ Kids**» благодаря особой конструкции алюминиевой рамы и дополнительным функциям регулировки ширины и глубины обеспечивает дополнительную устойчивость и делает данную модель уникальной по сравнению с аналогами.

Rocket – новое поколение инвалидных колясок с мотором которые предлагают широкий спектр модульных решений и настроек. **Электрическая коляска Rocket** легко подстраивается и индивидуально регулируется под пользователя путем изменения ширины и глубины сидения, а также изменением высоты подлокотников и спинки коляски.



В ЗАКЛЮЧЕНИЕ...

- Инклюзивные школы обогащают детей, дают возможность научить друг друга заботиться о других, развивать самооценку и уважение к другим. Дети, которые учатся вместе с детьми-инвалидами, приобретают больше познавательную и эмоциональную зрелость. Наоборот, дети-инвалиды, которые учатся вместе с "нормальными детьми", больше желают делать, заниматься, имитировать, изучать. Самое важное в образовании детей - научить их принимать разнообразие жизни.
- Воспитание уважения к разнообразию жизни... Это поперечный проект, а не синоним воспитания к солидарности. Это призыв признавать разнообразие жизни и уважать право на разнообразие. Воспитание к разнообразию жизни предшествует и подготавливает к воспитанию к солидарности: нельзя быть солидарным не признавая разнообразие, не изучая уважение к разнообразию жизни (Galli, 1991).

