

НЕЙРОПСИХОЛОГИЧЕСКОЕ ОБСЛЕДОВАНИЕ ДЕТЕЙ

- метод психологического анализа нарушения психической деятельности детей, связанных с той или иной мозговой недостаточностью органического или функционального генеза.
- **(По книге А.В. Семенович)**

Дифференциально- диагностическая работа

- установить базовый, первичный дефект, препятствующий полноценной адаптации ребенка и, что самое важное, смоделировать иерархию и этапы психолого-педагогического воздействия

Методы исследования латеральных предпочтений

- **Вопросник**
- 1) Какой рукой ты складываешь башню из кубиков, собираешь пирамидку?
- 2) В какой руке держишь ложку во время еды?
- 3) Какой рукой размешиваешь сахар в чае?
- 4) Какой рукой держишь зубную щетку?
- 5) Какой рукой причесываешься?
- 6) Какой рукой рисуешь?
- 7) Какой рукой режешь ножницами?
- 8) Какой рукой пишешь?
- 9) Какой рукой пользуешься ластиком?
- 10) Какой рукой бросаешь камень, мяч?
- 11) Какой рукой бьешь молотком?
- 12) Какой рукой держишь ракетку при игре в теннис» бадминтон?

Проба Чернашека.

- Может проводиться не ранее 7 лет. Перед ребенком кладется чистый лист бумаги; в правую и левую руку дается по карандашу.
- И: «Закрой глаза. Нарисуй, пожалуйста, одновременно: правой рукой (касание к правой руке) - квадрат, а левой (касание) - круг. Еще раз: (касание) - квадрат, (касание) - круг. Запомнил?»

Функциональная зрительная асимметрия

- а) И: «Прищурься одним глазом». Первым прищуривается неведущий глаз.
- б) И: «Посмотри в калейдоскоп (в подзорную трубу). Ребенку прямо, по средней линии дается один из этих предметов. Для рассматривания используется ведущий глаз.
- в) И: «Загороди линейкой лампу». Ребенку дается линейка (или что-то аналогичное), которой он должен загородить источник света. Тень при этом падает на ведущий глаз.

«Кулак-ребро-ладонь»

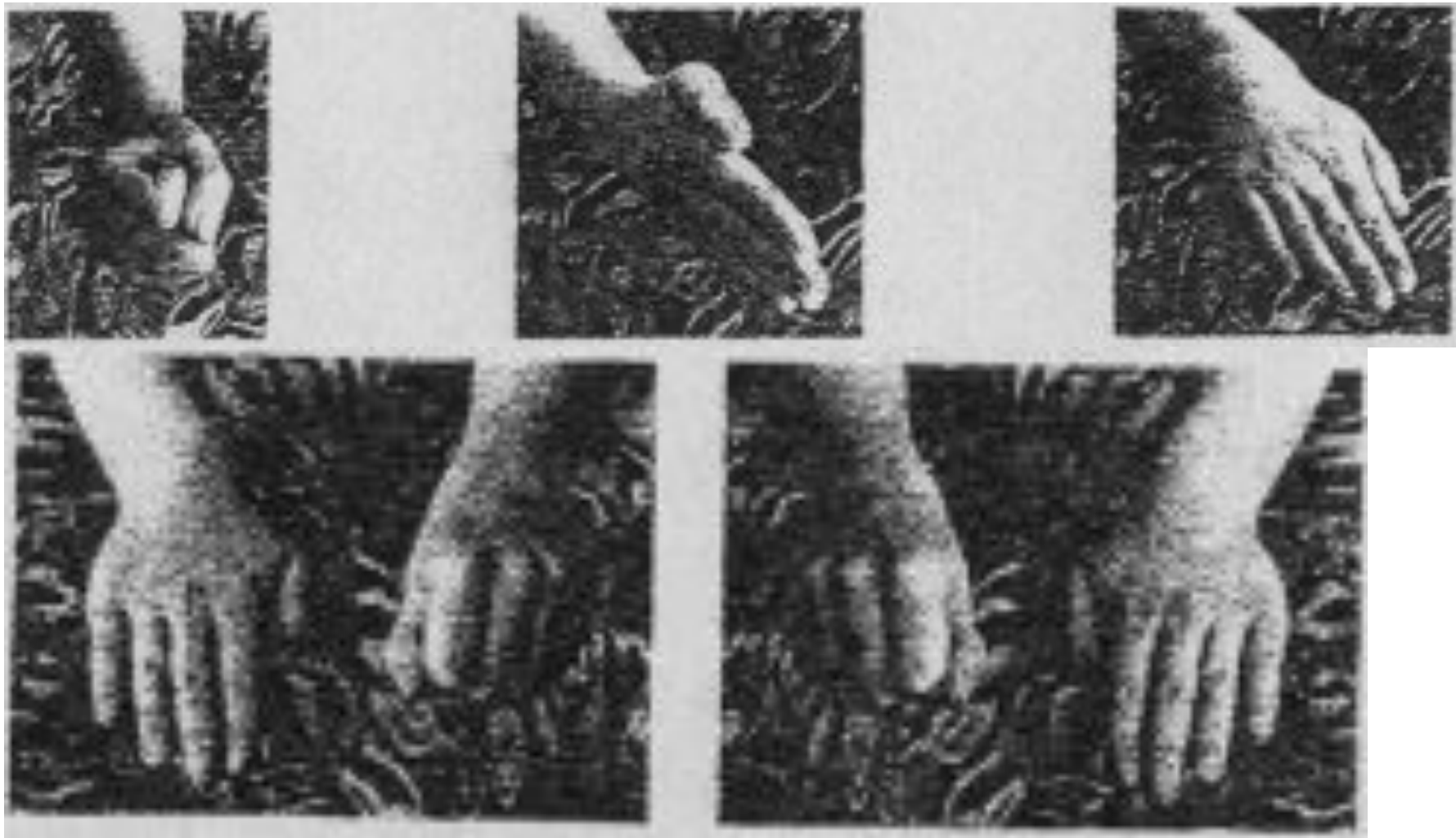

И: «Делай, как я».

- Экспериментатор, например, несколько раз щелкает языком; дважды свистит и щелкает языком; хмурится и улыбается; дотрагивается языком до левого, затем - правого угла рта, затем надует щеки.

Проба Хэда.

- И: « То, что я буду делать правой рукой, ты будешь делать своей (прикоснуться) правой рукой, то, что я буду делать левой рукой, ты будешь делать своей (прикоснуться) левой рукой».

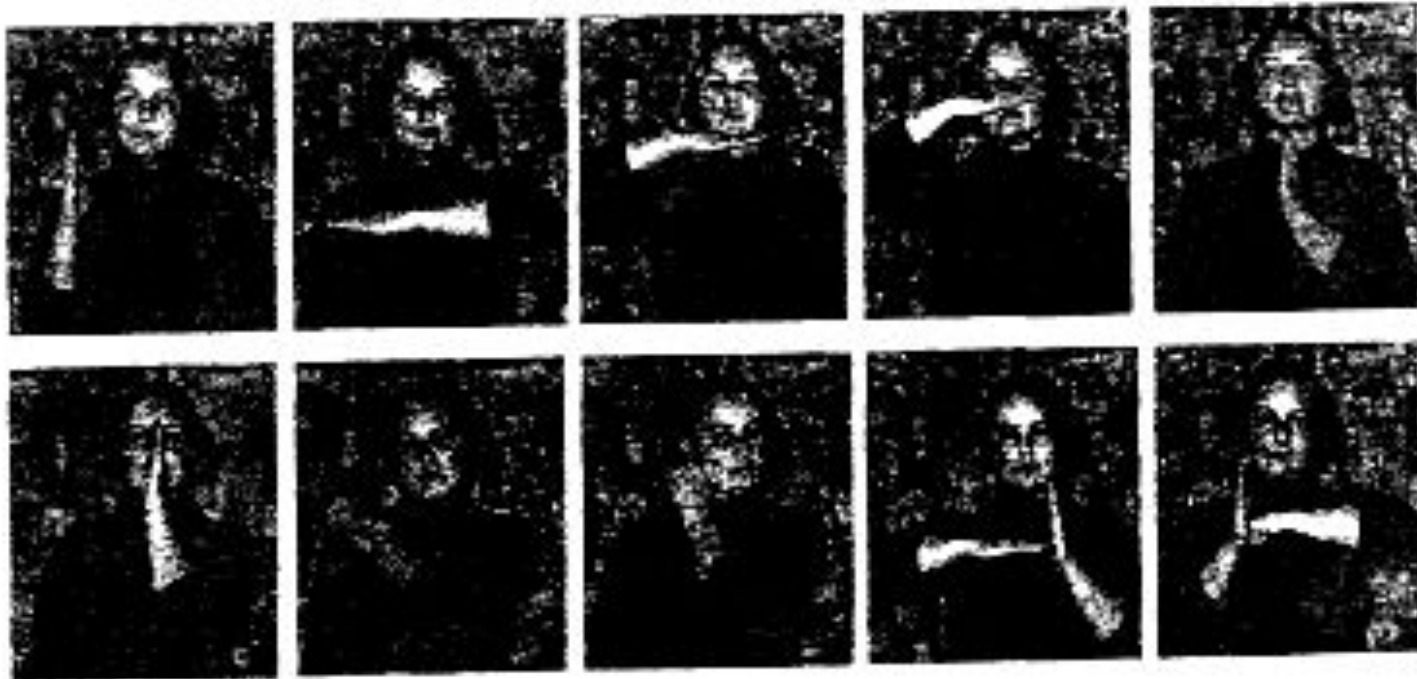

Проба Ферстера

- Экспериментатор рисует пальцем (палочкой) то на правой, то на левой руке ребенка фигуры (треугольник, крестик, кружок) или цифры и просит назвать нарисованное.
- Обязательным условием является упроченность в памяти ребенка рисуемых знаков.

Пространственный гнозис

-
- Экспериментатор закрывает эталонный циферблат и просит ребенка сказать, сколько времени показывают стрелки на «слепых часах». При выраженных затруднениях эталон открывается.
- Здесь следует очень внимательно отнестись к тому, упрочено ли в опыте ребенка определение часов именно в таком варианте.
- в) Проба Бентона (***стр. 27-28***)
- Ребенку показывают один из верхних образцов, затем закрывают его и просят показать этот образец на нижнем эталоне. В случае затруднений образец не закрывается и остается открытым для сравнения.
- Понятно, что на ***стр. 28*** приведен более сложный вариант; его можно использовать после 7-8 лет.

а) Проба «Зеркальные буквы»

- И: «Покажи, какая из букв написана правильно». Более сложным вариантом является нахождение «неправильных» цифр и букв в слогах и словах (*стр. 22*).

БѢЛАЯ МІСЦЕТА П

БРЫВ гбд кпнгткнн

КЯ	ВЯ	ГТ	ЕЭ	ЗЭ
----	----	----	----	----

𐌀 𐌁 𐌂 𐌃 𐌄

ПА НА РУ КО СТРИ КРУ
БО ШИ ЖИТ МНО СИН НАР
КОТ ТОК ГЛАЗ УХО ШКАФ
ПСКОВ УЖ ПРОИЗВОДСТВО
ПРОСТРАНСТВО МОСКВА
КРЕСТ КНИГА
САША ГРИША ДИМА

1 2 8 7 9 4 6 3 2 9 10

5 18 8 10

б) Проба «Слепые часы»



в) Проба Бентона

- Ребенку показывают один из верхних образцов, затем закрывают его и просят показать этот образец на нижнем эталоне. В случае затруднений образец не закрывается и остается открытым для сравнения.
- Понятно, что на ***стр. 28*** приведен более сложный вариант; его можно использовать после 7-8 лет.

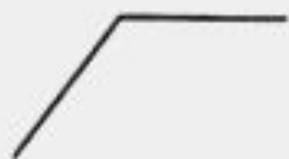

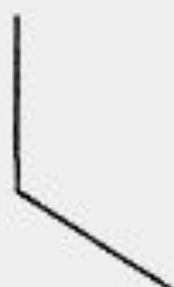
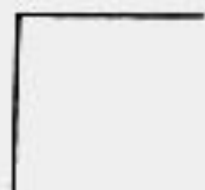
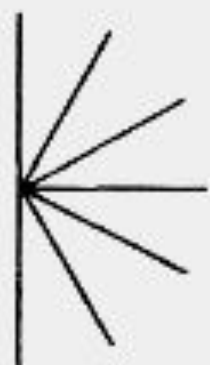

Самостоятельный рисунок

- а) Ребенку предлагается (и правой, и левой рукой) нарисовать: цветок, дерево, дом, велосипед.

б) Проба «Коврики»

- Перед ребенком кладется лист бумаги, сложенный вдвое, на котором изображен большой прямоугольник.
- И: «Представь себе, что это коврик. Разрисуй его, пожалуйста».
- По завершении раскрашивания одной рукой, лист поворачивается и аналогичная процедура проводится другой рукой.
- Вариантом этой пробы является предоставление ребенку листа бумаги без рамки.

в) Проба «Мандала».

- Перед ребенком кладется лист бумаги (А4) с нарисованной в центре окружностью диаметром 10 см.
- И: «Разукрась (раскрась, разрисуй) это, пожалуйста». На любые вопросы ребенка дается ответ: «Делай, как тебе нравится».

г) Проба «Гомункулус».

- По окончании раскрашивания ему предлагаются следующие вопросы:
- Кого ты нарисовал? Как зовут?
- Сколько лет? Что сейчас делает?
- Чем вообще занимается? Любимое и нелюбимое занятие?
- Боится ли он чего-нибудь? Где живет? С кем живет?
- Кого больше всех любит? С кем дружит (играет, гуляет)?
- Какое у него настроение? Его самое заветное желание?
- Если бы у него был выбор, чем бы он защищался от врагов?
- Какое у него здс
- Что в нем хороо

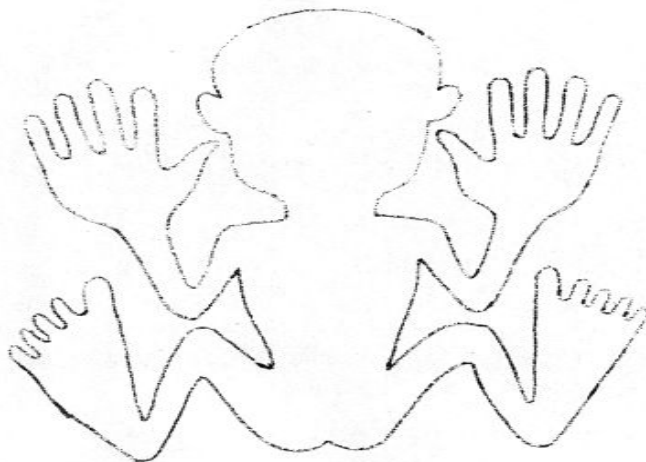

сто болит?
бе напоминает?

д) Проба «Рисунок человека».

- И : «Нарисуй, пожалуйста, человека».

Копирование

- а) Тест Денманна
- И: «Нарисуй эти фигурки».
- Копирование выполняется сначала одной рукой, затем (на новом листе бумаги) — другой. Тест весьма эффективен для исследования процессов копирования до 7 лет.

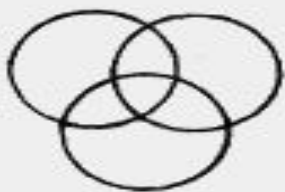

б) Тесты Тейлора и Рея-Остеррица

- Перед ребенком кладется (*стр. 25*) фигура Тейлора и (ниже) чистый лист.
- И: «Нарисуй такую же фигуру».
- Для фиксации стратегии копирования ребенку предлагается набор цветных карандашей, которые в процессе копирования экспериментатор меняет (по порядку цветов радуги). Никаких разворотов «Альбома» не допускается; манипуляции с собственным листом бумаги строго фиксируются. На всем протяжении эксперимента психолог воздерживается от любых замечаний. Полезным бывает отмечать время копирования. По окончании копирования фигуры Тейлора, ребенку предлагается так же скопировать фигуру Рея-Остеррица (*стр. 26*) другой рукой.
- Тесты применимы с 7 лет.

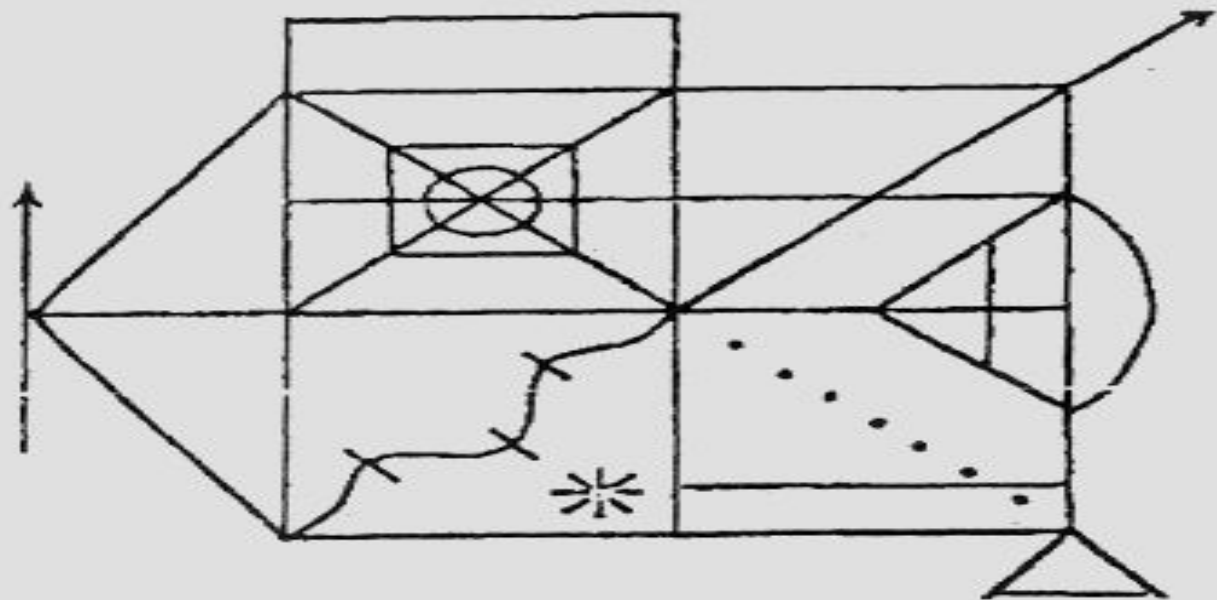

Фигура Тейлора

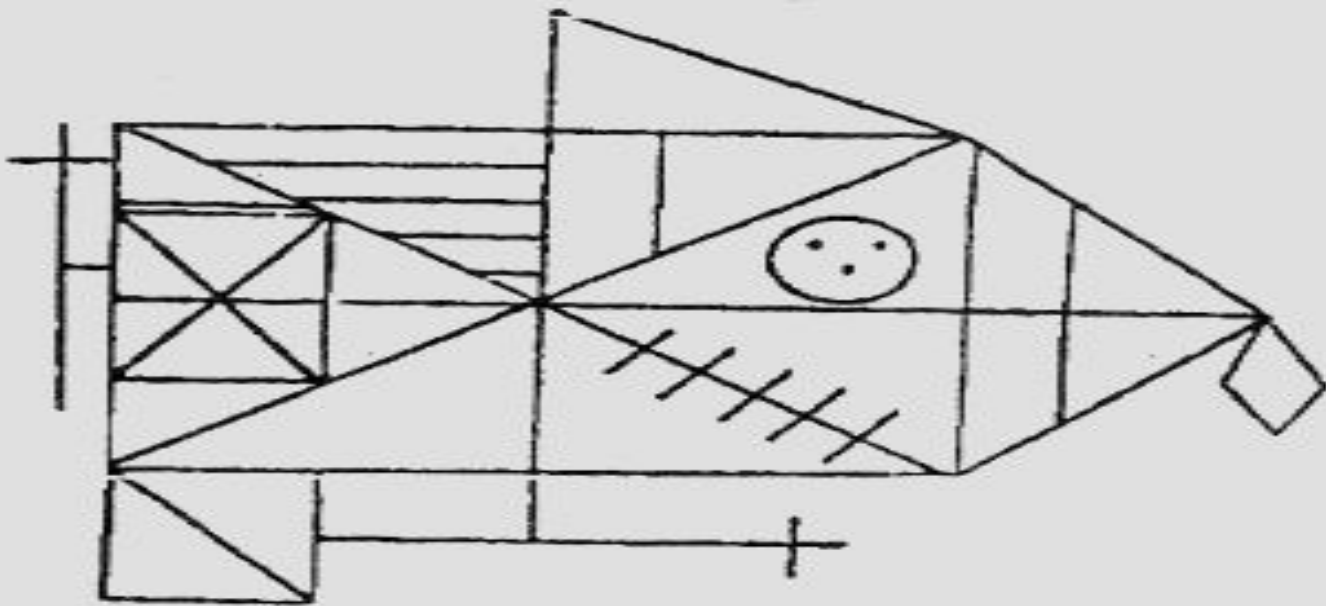

Фигура Рея-Остеррица

в) Копирование проекционных изображений

- Ребенку предлагается правой и левой рукой скопировать «куб» и «дом»

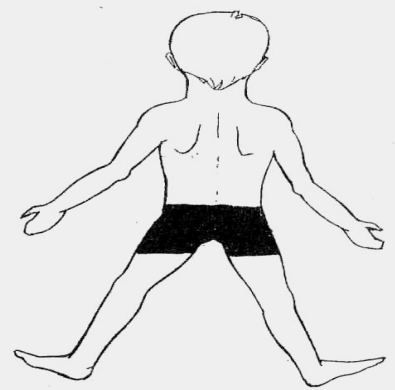
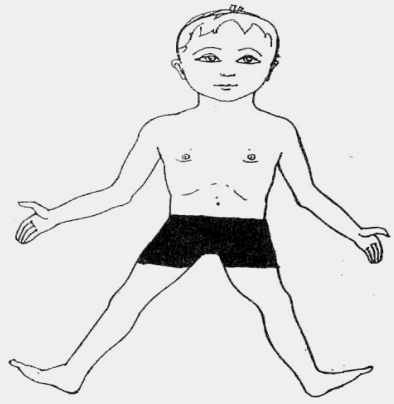
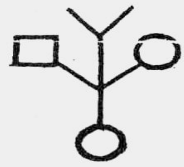
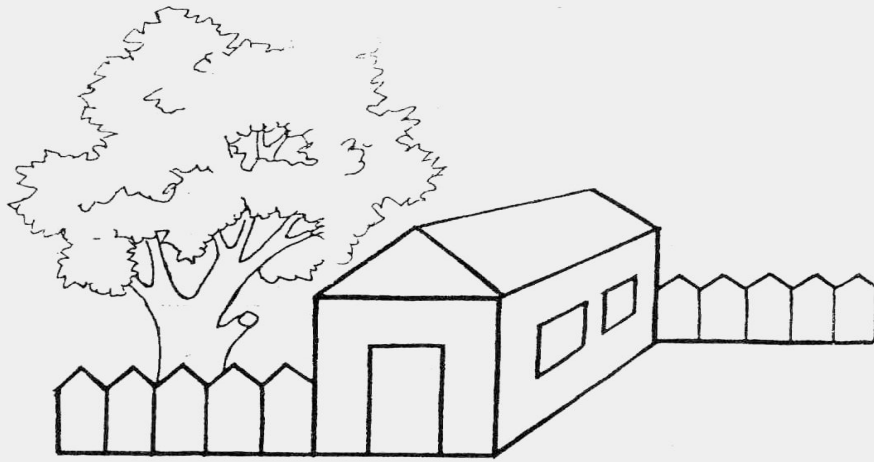
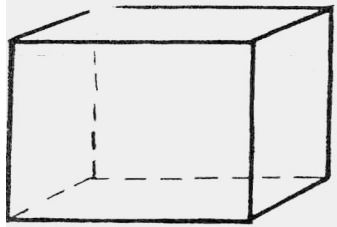

г) Копирование изображений с поворотом на 180 градусов.

- Экспериментатор и ребенок сидят друг напротив друга, между ними лист бумаги. Экспериментатор рисует обращенного к себе схематического «человечка» (*стр. 29*).
- И: «Нарисуй себе такого же «человечка», но так, чтобы ты видел свой рисунок, как я вижу свой».
- После того, как ребенок выполнил первый этап задания, дается И: «А теперь у своего я рисую руку; где будет рука у твоего?»
- Если ребенок выполняет задание неверно, ему объясняются его ошибки. После полного понимания для копирования предлагается сложный треугольник (*стр. 29*). И: «Переверни к себе эту фигурку».

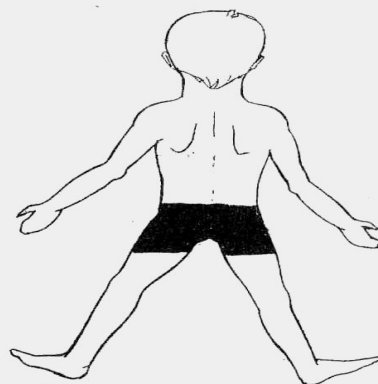
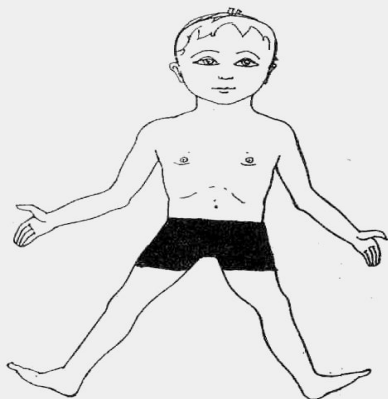
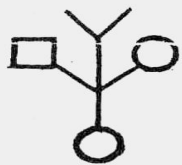
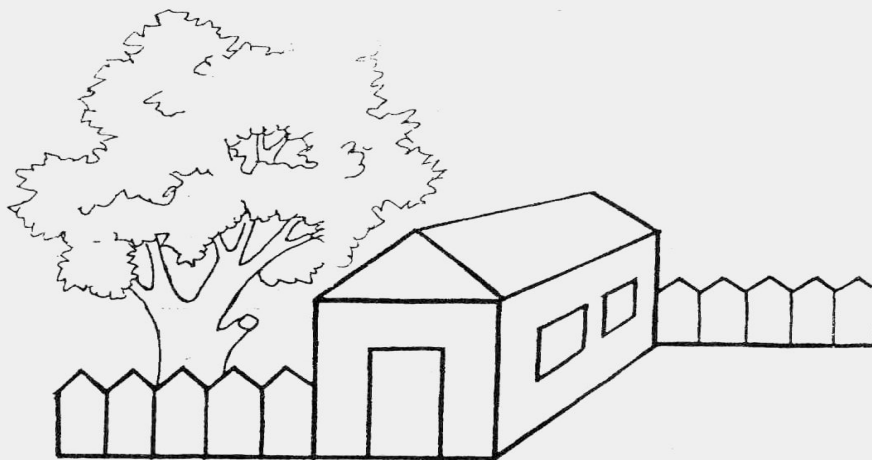
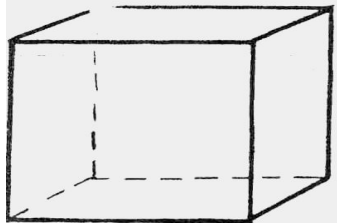

Зрительный гнозис.

- *Восприятие предметных, реалистических изображений.*
- Перед ребенком открывается ***стр.1*** «Альбома».
- И: «Что здесь нарисовано?»
- Уже здесь важно отметить, нет ли у ребенка тенденции к инверсии (справа налево и / или снизу-вверх) вектора восприятия.
- Далее открывается ***стр. 2-3*** (в развороте) и ребенку предлагается назвать по указанию экспериментатора по 2, потом по 3 изображения, расположенных в разных местах альбома.

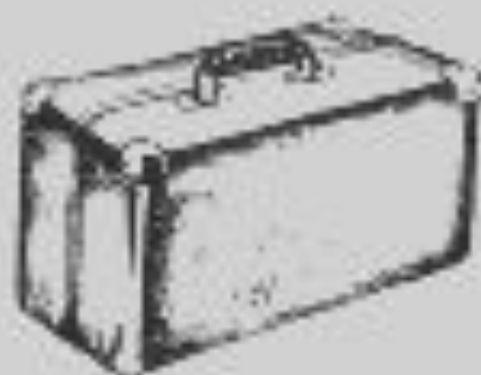



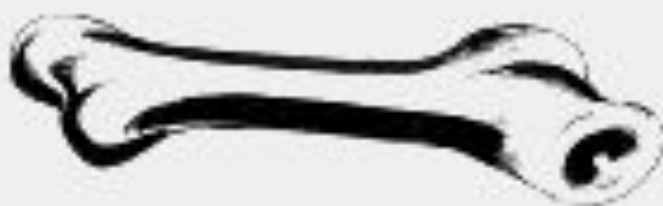

Перечеркнутые изображения.

- И: «Что здесь нарисовано?»



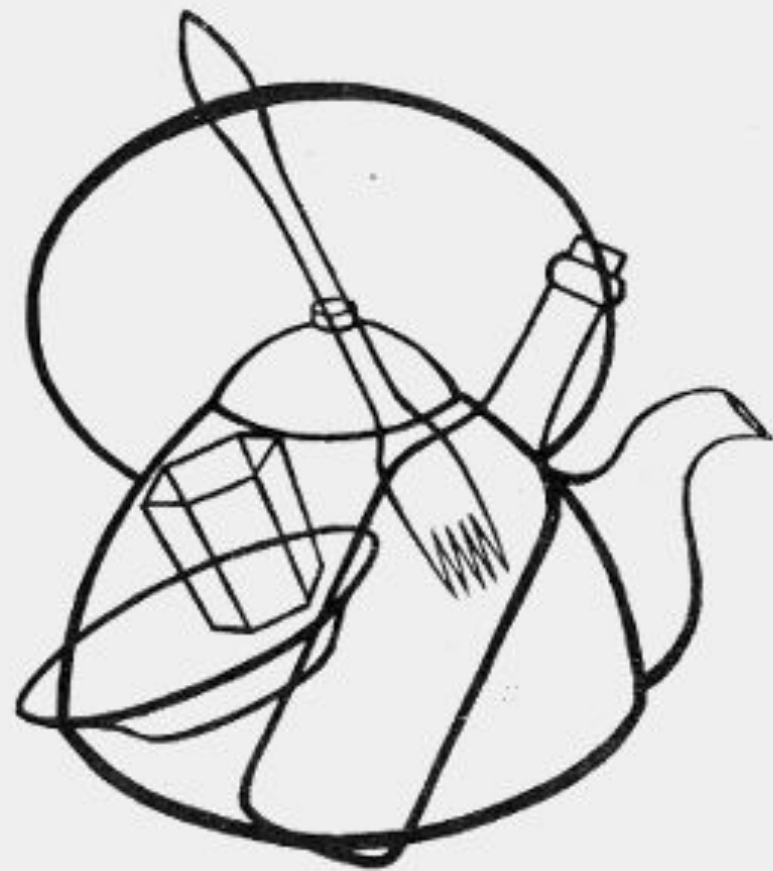
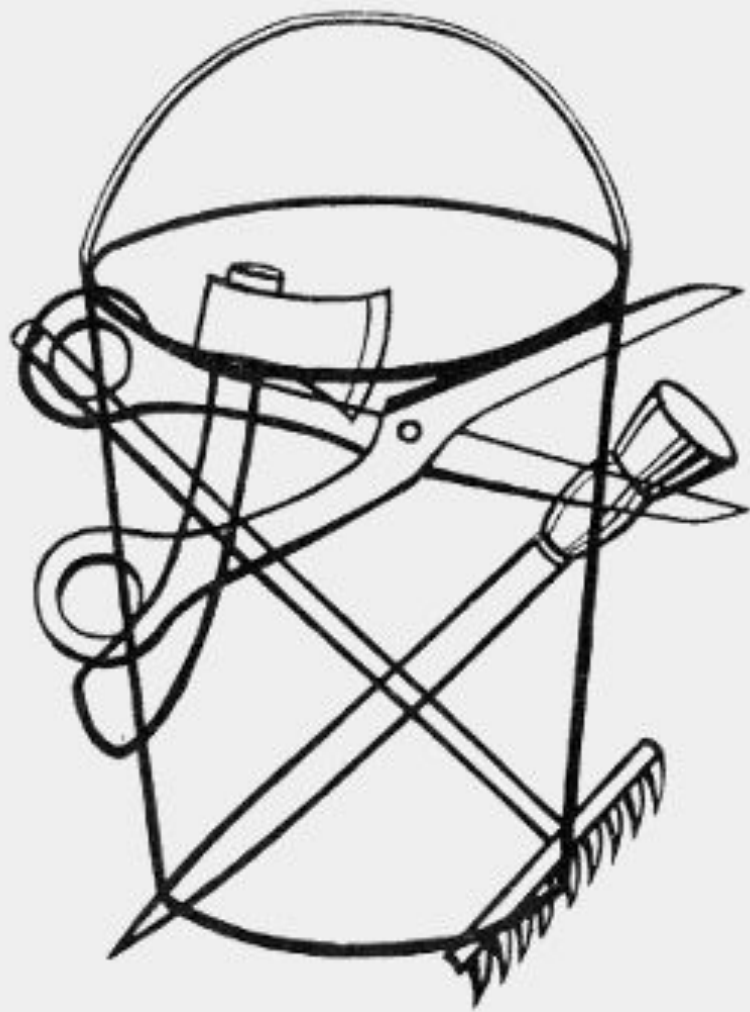

Фигуры Поппельрейтера

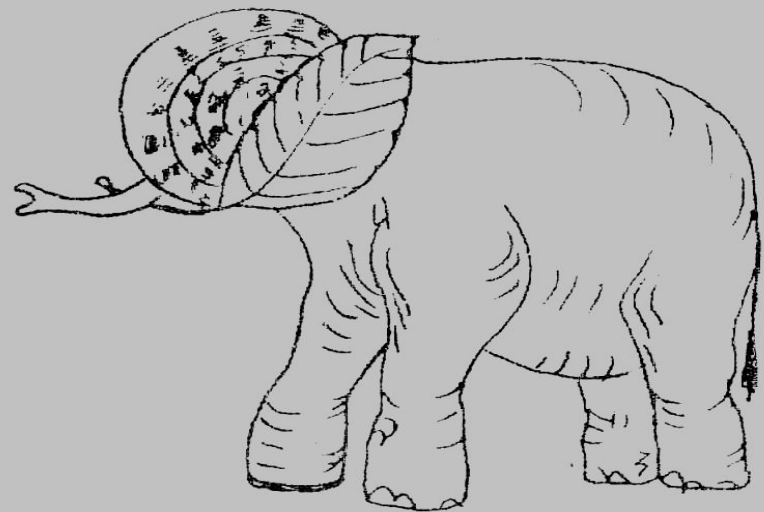
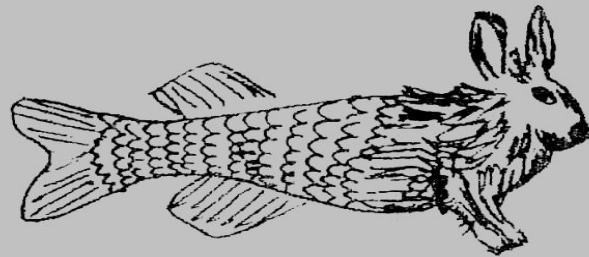

Незавершенные изображения



Химерные изображения.

- И: «Что здесь нарисовано?»
- В случае, если ребенок не сразу видит «подвох», следует задать вопрос: «Это все? Все нарисовано правильно?» ***стр. 9-11***



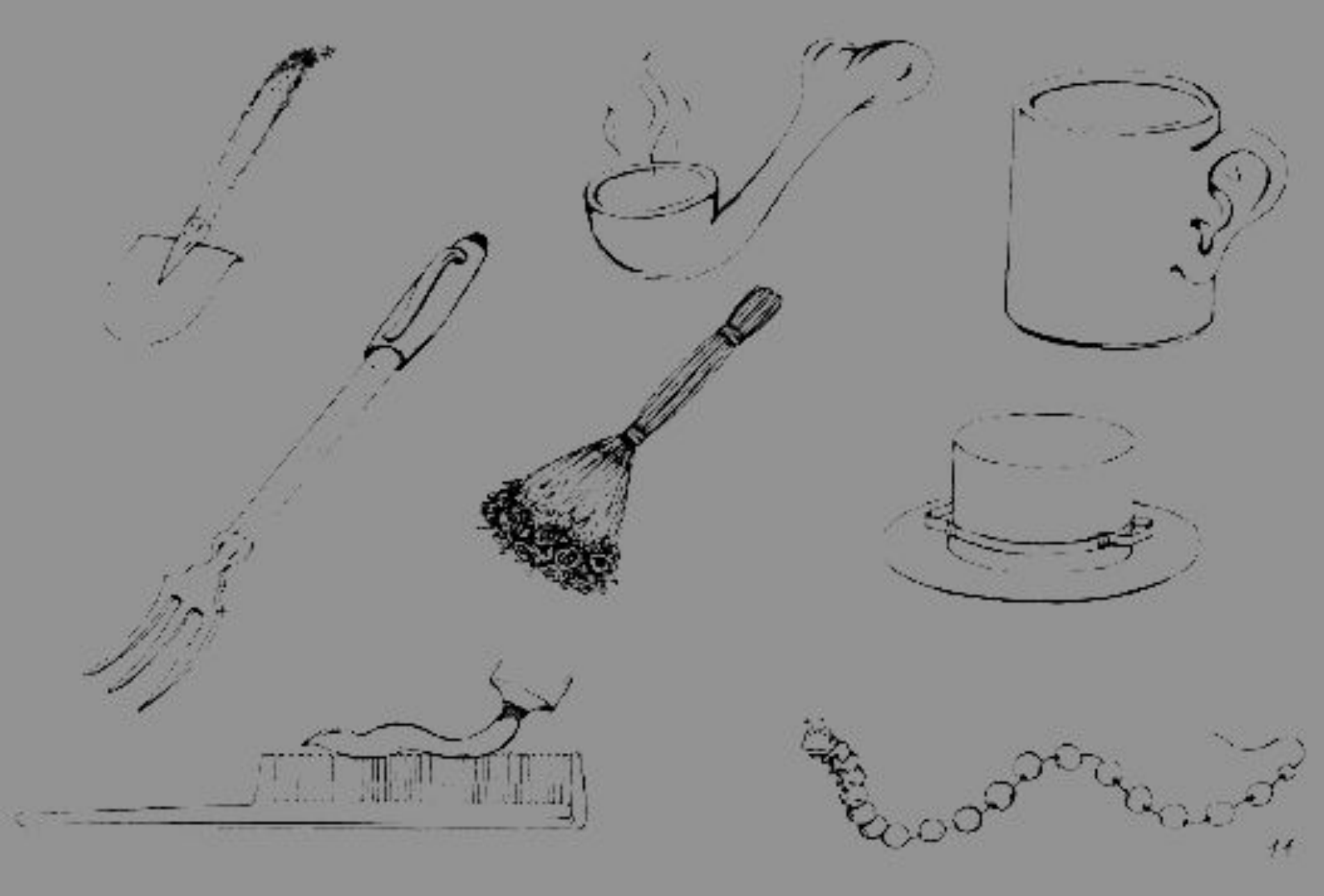

Лицевой гнозис.

- Для исследования лицевого гнозиса используются сюжетные картинки из «Альбома», на которых следует опознать пол, возраст, эмоциональное выражение лица.

Цветовой гнозис.

- И: «Какой это цвет?» «Напиши красным (желтым, синим) карандашом».

Сюжетные картинки

«Что здесь случилось?»

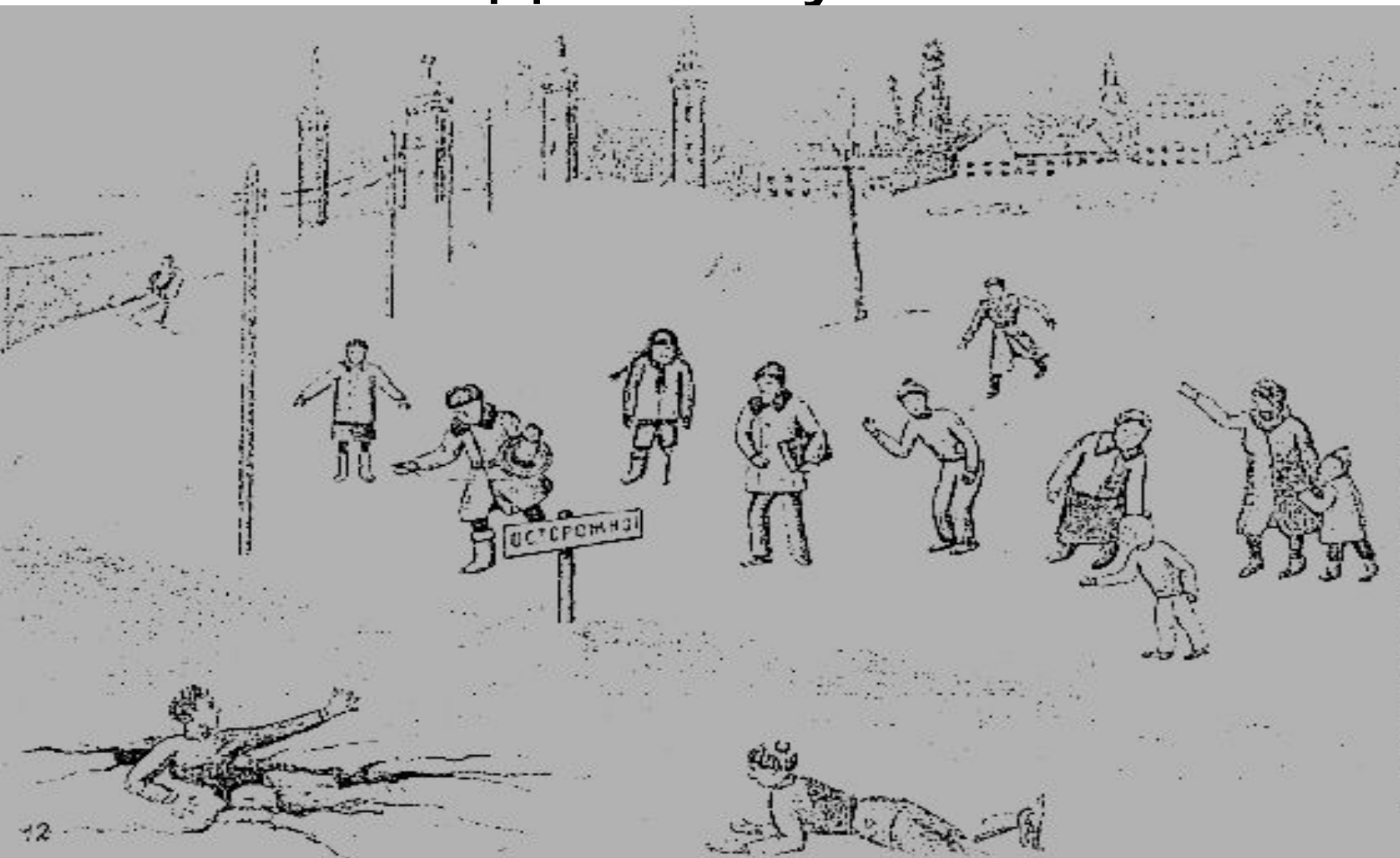

«Что здесь случилось?»



И: «Что здесь случилось?»

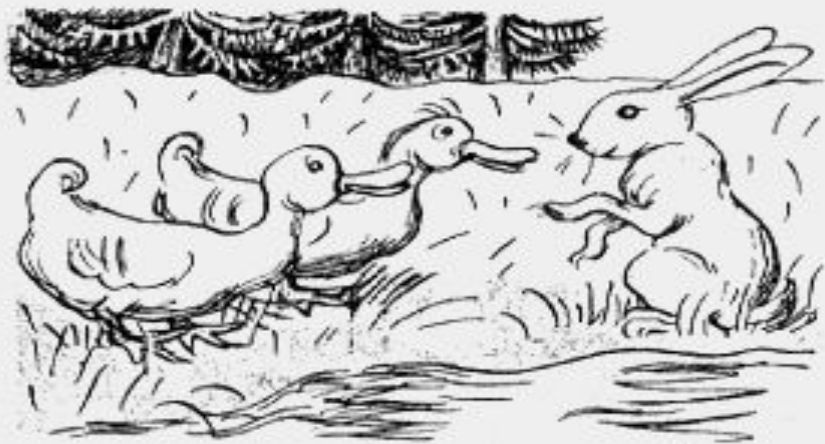

И: «Что здесь случилось?»



И: «Что здесь случилось?»

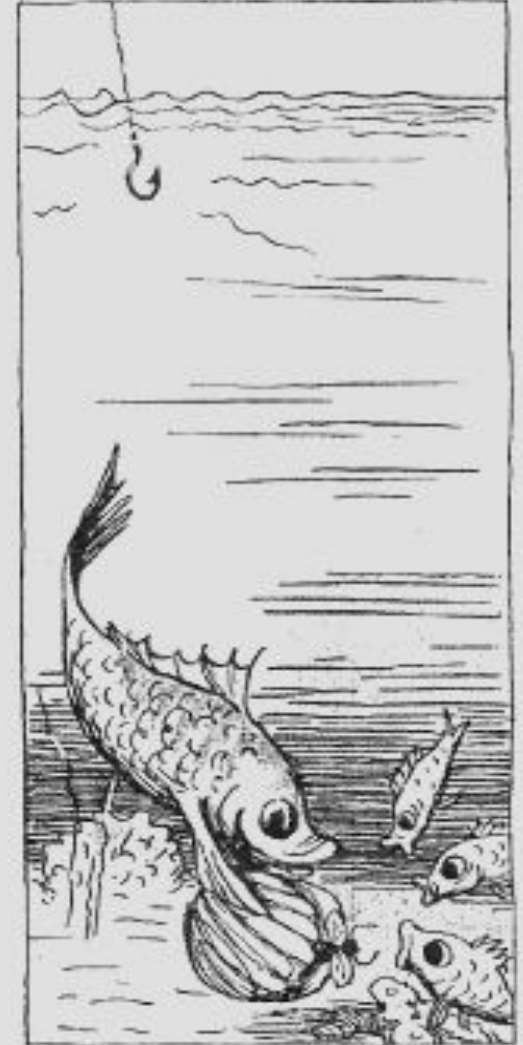
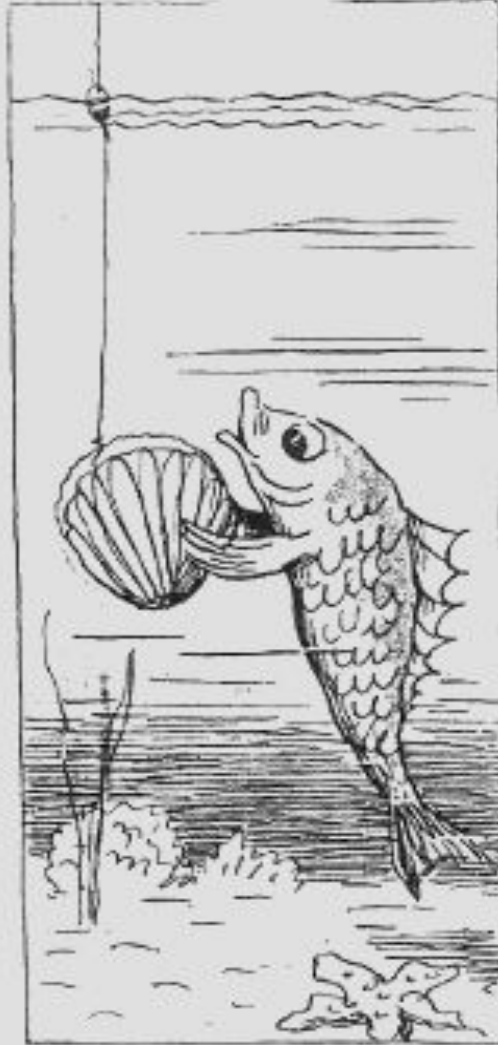
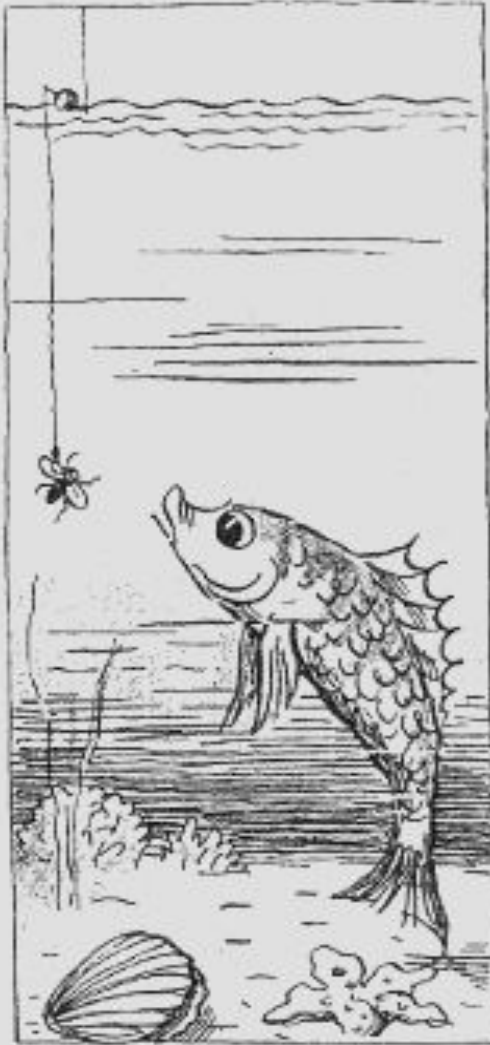

«Что здесь случилось?»

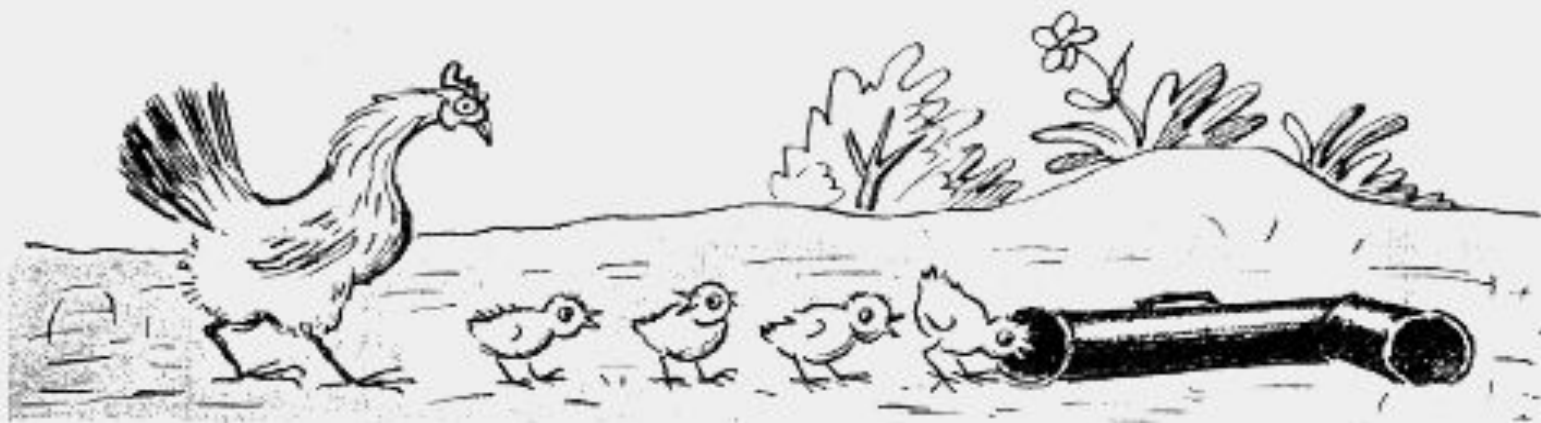

«Что здесь случилось?»



Слуховой гнозис.

Восприятие ритмов.

- И: «Сколько раз я стучу?» (2, 3, 4 удара)
- И: «По сколько я стучу?» (по 2, по 3 удара)
- И: «Сколько сильных и сколько слабых ударов я делаю?»

Воспроизведение ритмов.

- И: «Постучи, как я». Выполняется сначала одной, затем другой рукой по образцам

Память

Слухо-речевая память.

- **Хитрая лиса**

- Бегала лиса по полю. Увидели ее собаки и погнались за ней: вот-вот настигнут.
- Лиса вдруг круто свернула. Собаки пронеслись мимо. Лиса кинулась в кусты.
- Только собаки лису и видели.

- **Лев и мыши**

- Лев спал. Мышь пробежала по его телу. Он проснулся и поймал ее. Мышка стала просить, чтобы он отпустил ее и пообещала сделать ему тоже добро. Лев громко засмеялся и отпустил мышку.
- Потом охотники поймали льва и привязали веревкой к дереву. Мышка услышала львиный рев, прибежала, перегрызла веревку и спасла льва.

- **Галка и голуби**

- Галка услышала, что голубей хорошо кормят. Побелилась в белый цвет и влетела в голубятню. Голуби ее не узнали и приняли. Но она не выдержала и закричала по-галочьи. Голуби ее узнали и выгнали. Тогда она вернулась к своим. Но те ее также не признали и выгнали.

- а) 2 группы по 3 слова.
- И: «Повтори за мной: дом, лес, кот». Ребенок повторяет. «Повтори еще слова: ночь, игла, пирог». Ребенок повторяет.
- Затем экспериментатор спрашивает: «Какие слова были в первой группе?» Ребенок отвечает. «Какие слова были во второй группе?» Ребенок отвечает.
- Если ребенок не может развести слова по группам, задается вопрос: «Какие вообще были слова?»
- При неполноценном выполнении задания, оно воспроизводится до 4 раз.
- После этого проводится гетерогенная интерференция (3-5 минут). Таковой может служить, например, счет от 1 до 10 и обратно, вычитание, сложение и т.д. По окончании интерферирующего задания, без предъявления, ребенка просят повторить, какие слова были в первой и во второй группах.
- Нормативным считается непосредственное полноценное воспроизведение с третьего раза. Прочность слухо-речевой памяти при отсроченном воспроизведении слов считается нормативной, если сделаны 2 ошибки (например, забыты 2 слова, произведены замены на слова, близкие по звучанию или значению, перепутано расположение слов по группам).

б) 6 слов.

- И: «Я скажу тебе несколько слов, а ты постарайся их запомнить в том же порядке. Слушай. Рыба, печать, дрова, рука, дым, ком». Ребенок повторяет.
- При неудачном воспроизведении тест повторяется до 4 раз.
- После чего проводится гетерогенная интерференция (3-5 минут). Таковой может служить таблица умножения, нахождение чисел и ряда цифр в таблице Шульте (*стр.23*), попеременное вычитание из 30 то 1, то 2 и т.д.
- Далее, без предъявления, экспериментатор спрашивает: «Какие слова мы запомнили?» Ребенок отвечает.
- Нормативы эффективности выполнения данного теста такие же, как и в п, а), но в качестве обязательного добавляется
- условие}держания эталонного порядка слов.

22	25	7	21	11
6	2	10	3	23
17	12	16	5	18
1	15	20	9	24
19	13	4	14	8

в) Рассказ

- И: «Я расскажу тебе короткий рассказ, а ты постарайся его пересказать, как можно точнее». Экспериментатор рассказывает один из предложенных в **«Альбоме»** рассказов. Ребенок повторяет. При неполном пересказе обязательны наводящие вопросы для оценки продуктивности пассивной и активной памяти ребенка.

- **Хитрая лиса**

- Бегала лиса по полю. Увидели ее собаки и погнались за ней: вот-вот настигнут.
- Лиса вдруг круто свернула. Собаки пронеслись мимо. Лиса кинулась в кусты.
- Только собаки лису и видели.

- **Лев и мыши**

- Лев спал. Мышь пробежала по его телу. Он проснулся и поймал ее. Мышка стала просить, чтобы он отпустил ее и пообещала сделать ему тоже добро. Лев громко засмеялся и отпустил мышку.
- Потом охотники поймали льва и привязали веревкой к дереву. Мышка услышала львиный рев, прибежала, перегрызла веревку и спасла льва.

- **Галка и голуби**

- Галка услышала, что голубей хорошо кормят. Побелилась в белый цвет и влетела в голубятню. Голуби ее не узнали и приняли. Но она не выдержала и закричала по-галочьи. Голуби ее узнали и выгнали. Тогда она вернулась к своим. Но те ее также не признали и выгнали.

г) Пиктограмма (*стр. 41*).

Куй железо, пока горячо.
Не все золото, что блестит.
Цыплят по осени считают.
Волков бояться - в лес не ходить.
Один в поле не воин.
Любишь кататься - люби и саночки возить.
Слово не воробей, - вылетит - не поймаешь.
Кончил дело - гуляй смело.
Как аукнется, так и откликнется.
Красна девица.
Каменное сердце.
Золотая голова.
Кот заплакал.

6 СЛОВ

1. рыба, печать, дрова, рука, дым, ком
2. пузырь, краска, совок, нога, хлеб, шар
3. звезда, нитка, песок, белка, пыль, шелк
4. море, сено, труба, лампа, тень, волк

2 ГРУППЫ ПО 3 СЛОВА

1. дом, лес, кот - ночь, игла, пирог
2. кит, меч, круг - лед, флаг, тетрадь
3. кран, столб, конь - день, сосна, вода
4. клей, луч, куб - трон, шуба, ваза

пиктограмма

1. Веселый праздник
2. Тяжелая работа
3. Развитие
4. Вкусный ужин
5. Смелый поступок
6. Болезнь
7. Счастье
8. Разлука
9. Дружба
10. Темная ночь
11. Печаль

сравнение понятий

Утро - вечер
Корова - лошадь
Летчик - танкист
Лыжи - коньки
Трамвай - автобус
Река - озеро
Велосипед - мотоцикл
Собака - кошка
Ворона - рыба
Лев - тигр
Поезд - самолет
Обман - ошибка
Ботинок - карандаш

1. Глухая старушка
2. Война
3. Строгая учительница
4. Голодный человек
5. Слепой мальчик
6. Богатство
7. Девочке холодно
8. Власть
9. Больная женщина
10. Обман
11. Веселая компания

Яблоко - вишня

Лев - собака

Ворона - воробей

Молоко - вода

Золото - серебро

Сани - телега

Воробей - курица

Дуб - береза

Сказка - песня

Картина - портрет

Лошадь - всадник

Кошка - яблоко

Голод - жажда

Зрительная память

- а) 6 фигур (1)
- Перед ребенком на 10-15 секунд выкладывается набор из 6 фигур.
- И: «Посмотри внимательно на эти фигурки и постарайся, и запомнить как можно точнее».
- Затем эталонный ряд убирается, и ребенок рисует то, что запомнил. При недостаточном воспроизведении эталон предъявляется еще раз. После чего закрывается и эталон, и то, что нарисовал в первый раз ребенок; весь ряд рисуется заново. При необходимости эта процедура повторяется 4 раза. Нормативным является точное изображение всего ряда с третьего раза.
- Прочность хранения зрительной информации исследуется через 20-25 минут без дополнительного предъявления эталона.
- И: «Помнишь, мы запоминали с тобой фигурки? Нарисуй их еще раз».
- Нормативом здесь считается 2 ошибки (забывание двух фигур, их неверное изображение, утрата порядка),

1.

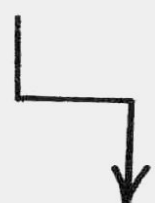
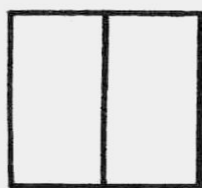
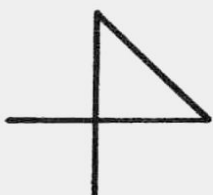
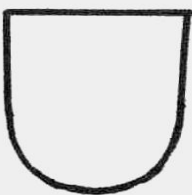
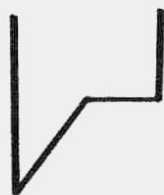
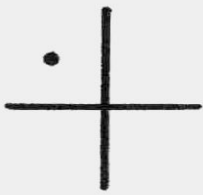

2.

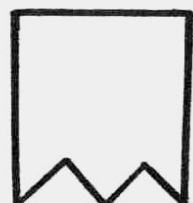
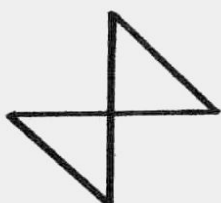

3.

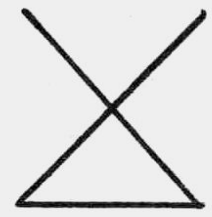
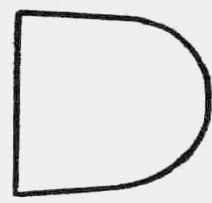
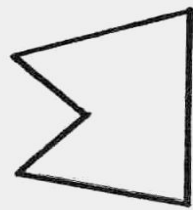

4.

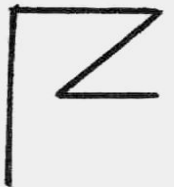
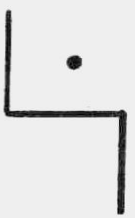
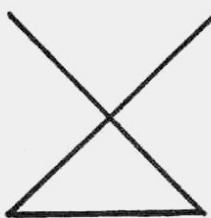
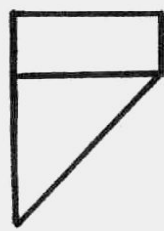
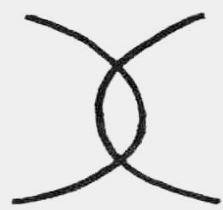

б) 6 фигур (2).

- Ребенку предлагается для запоминания другой ряд из 6 фигур с той же инструкцией; он должен воспроизвести их другой рукой.
- Требуется только одно воспроизведение: после этого через 20-25 минут исследуется прочность их запоминания, как и в п. а).
- Этот вариант теста позволяет сравнить между собой межполушарные различия в сфере зрительной памяти.

в) 6 букв

- И: «Посмотри внимательно на эти фигурки и постарайся, и запомнить как можно точнее».
- б). Эталоны для исследования запоминания букв (используется один из предложенных ниже вариантов):
 - 1) Е И Р К Г У
 - 2) Д Я В С Р Л
 - 3) Н Ю Б К И Ъ
 - 4) О У З Т Щ Ч

г) Сюжетная картинка «Лето»

- Перед ребенком на 20 секунд кладется картинка «Лето».
- И: «Рассмотри внимательно всю картинку и постарайся запомнить, как бы сфотографировать ее».
- После чего, эталон убирается, и ребенку задаются вопросы:
- Какое время года на картинке?
- Сколько там человек?
- Что происходит здесь? (указывается левый нижний угол)
- Там нарисован пруд; что находится в пруду и рядом с ним?
- Какие еще животные и растения есть на картинке?
- Кто чем занимается?
- Где на картинке заяц и птица с гнездом? (отмечается крестиком на чистом листе бумаги)
- Прочность хранения организованной по смыслу зрительной информации исследуется через 20-25 минут. Перед ребенком кладется чистый лист.
- И: «Помнишь, мы запоминали большую картинку? Нарисуй мне ее; можно схематически, можно просто ставить крестики и очерчивать границы той или иной фигуры или фрагмента».

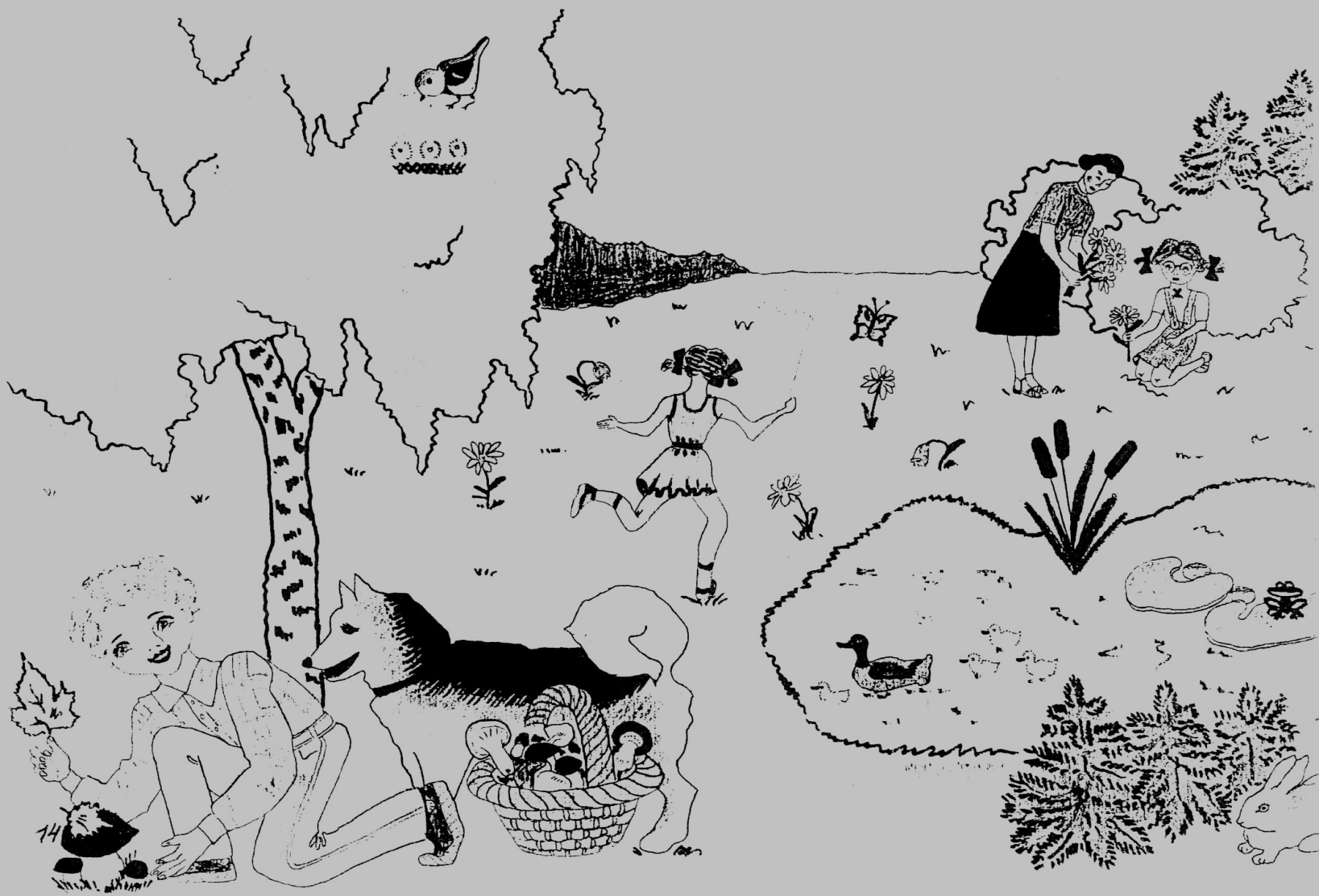

Речевые функции.

Автоматизированная речь

- Ребенка просят перечислить дни недели, месяцы, времена года (в более старшем возрасте - в обратном порядке); посчитать от 1 до 10 и обратно; назвать свой адрес, имя мамы, бабушки и т.п.

Фонематический слух.

- И: «Повторяй за мной»:
- - б-п, д-т, з-с и т.п.; ба-па, ра-ла, да-та-да; ба-бу-бо;
- дочка-точка, бочка-почка, коза-коса;
- скороговорки.
- Попросите ребенка показать на **стр. 2-3** «мяч-меч», «кость-гроздь-гвоздь», «крыса-крыша»; части тела: бровь, ухо-рот, плечо-локоть-глаз.
- Дополнительную информацию о состоянии данного и следующего звеньев речевой функции можно получить из речи ребенка, актуально и на следах памяти (литеральные парафазии, неправильные ударения, новообразования и т.п.), в письме и чтении.



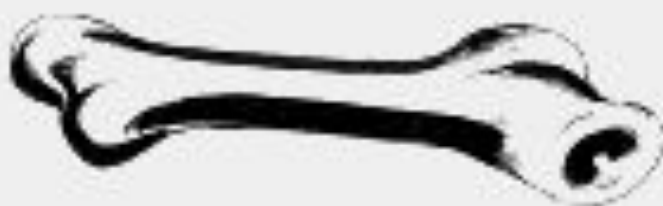

Речевая артикуляция и кинетика.

- И: «Повторяй за мной»:
- -б-м, д-л-н, г-к-х; -тпру; слон-стол- стон;
би-ба-бо, бо-би-ба; -дом-том, кора-
гора, меч-печь; «половник-
полковник, полковник-поклонник,
сыворотка из-под простокваши.

Номинативная функция.

- Ребенка просят назвать предметы из **«Альбома» (стр. 1-3)**: сначала по одному, затем по 2, по 3; назвать части тела, которые вы показываете у него, у себя и на картинке.
- Дополнительную информацию даст констатация характерных поисков слова, вербальных парафазии в спонтанной речи, при изложении сюжета картин и т.д.

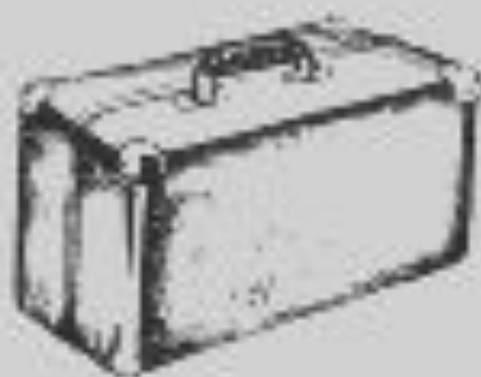



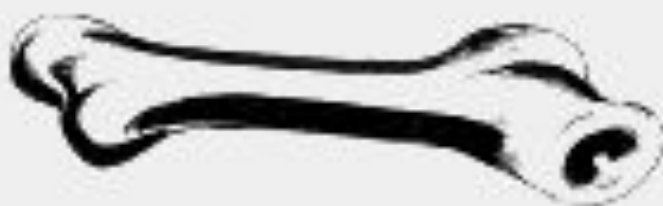

Понимание логико-грамматических конструкций.

- На **стр. 43** ребенка просят показать: «бочку за ящиком», «перед бочкой ящик», «в ящике бочку» и т.д.
- В более сложном варианте предлагается показать кисточку карандашом, положить ручку справа (слева, под, над) от тетради, карандаш в книгу; держать ручку над головой (слева, сзади и т.д.). Им решается задача: «Колю ударил Петя. Кто драчун?»
- И: «Правильно ли я говорю: за летом осень; перед весной лето; облако под землей, над деревом трава?»

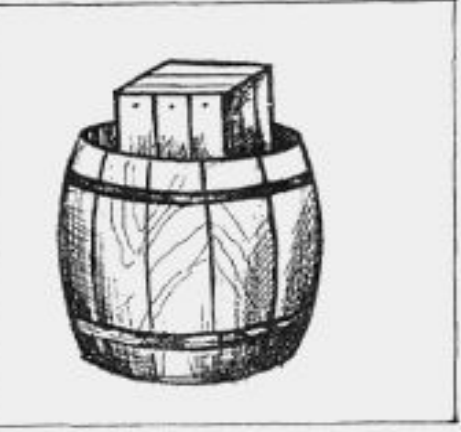
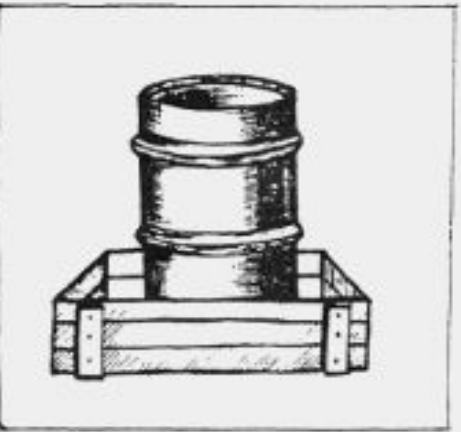
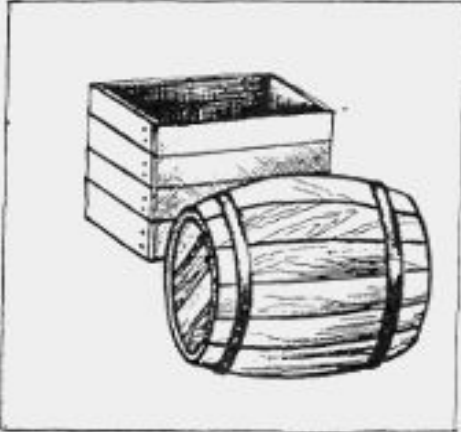

Письмо

- а) Написание отдельных букв и слогов.
- б) Списывание и написание слов, упроченных в опыте: собственное имя, «мама», «домашняя работа» и т.д.
- в) Написание отдельных слов и словосочетаний: «машина». «Мишина машина»; «гвоздь», «кораблекрушение», «гвоздь-кость», «гвоздь-грусть-гость» и т.п. Сначала задания выполняются в свободном режиме, потом с зафиксированным языком
- г) Написание предложений: «Портной строчит строчку», «Устроили экскурсию в Псков», «Лавировали корабли, пока не вылавировали».

Чтение.

- а) Прочтение простых и наложенных букв и цифр (***стр. 21***).
- б) Прочтение слогов, высоко- и малочастотных слов, неверно написанных слов и чисел (***стр. 22***).
- в) Прочтение рассказа (***стр. 44-46***).

БѢЛАЯ МІСЦЕТА П

БРЫВ гбд кпнгткнн

КЯ	ВЯ	ГТ	ЕЭ	ЗЭ
----	----	----	----	----

Ѧ Ѧ Ѧ Ѧ Ѧ

ПА НА РУ КО СТРИ КРУ
БО ШИ ЖИТ МНО СИН НАР
КОТ ТОК ГЛАЗ УХО ШКАФ
ПСКОВ УЖ ПРОИЗВОДСТВО
ПРОСТРАНСТВО МОСКВА
КРЕСТ КНИГА
САША ГРИША ДИМА

1 2 8 7 9 4 6 3 2 9 10

5 18 8 10

- **Хитрая лиса**

- Бегала лиса по полю. Увидели ее собаки и погнались за ней: вот-вот настигнут.
- Лиса вдруг круто свернула. Собаки пронеслись мимо. Лиса кинулась в кусты.
- Только собаки лису и видели.

- **Лев и мыши**

- Лев спал. Мышь пробежала по его телу. Он проснулся и поймал ее. Мышка стала просить, чтобы он отпустил ее и пообещала сделать ему тоже добро. Лев громко засмеялся и отпустил мышку.
- Потом охотники поймали льва и привязали веревкой к дереву. Мышка услышала львиный рев, прибежала, перегрызла веревку и спасла льва.

- **Галка и голуби**

- Галка услышала, что голубей хорошо кормят. Побелилась в белый цвет и влетела в голубятню. Голуби ее не узнали и приняли. Но она не выдержала и закричала по-галочьи. Голуби ее узнали и выгнали. Тогда она вернулась к своим. Но те ее также не признали и выгнали.

Интеллектуальные функции.

Интерпретация содержания сюжетных картинок

- (симультанных, серийных), мораль рассказов, понимание поговорок (***стр. 41***).

«4-ый лишний»

- 9.2.a) «4-ый лишний» (предметный).
Стр. 31-35.
- И: «Какой из этих предметов лишний?»
После того, как ребенок ответил правильно, Вы спрашиваете: «Как одним словом назвать три оставшихся предмета или сказать о них одним предложением?»

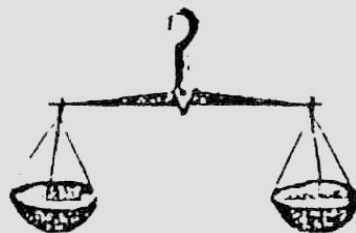
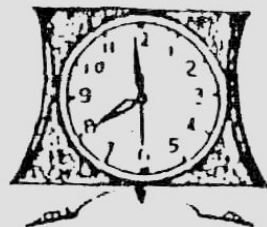
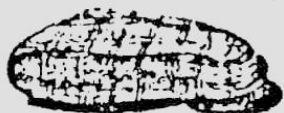
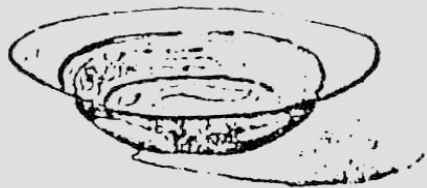



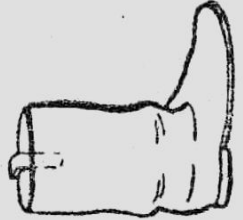
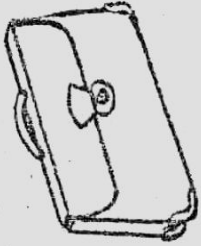
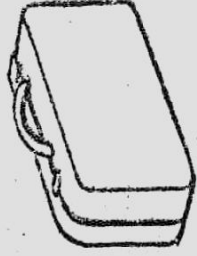
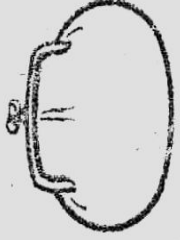

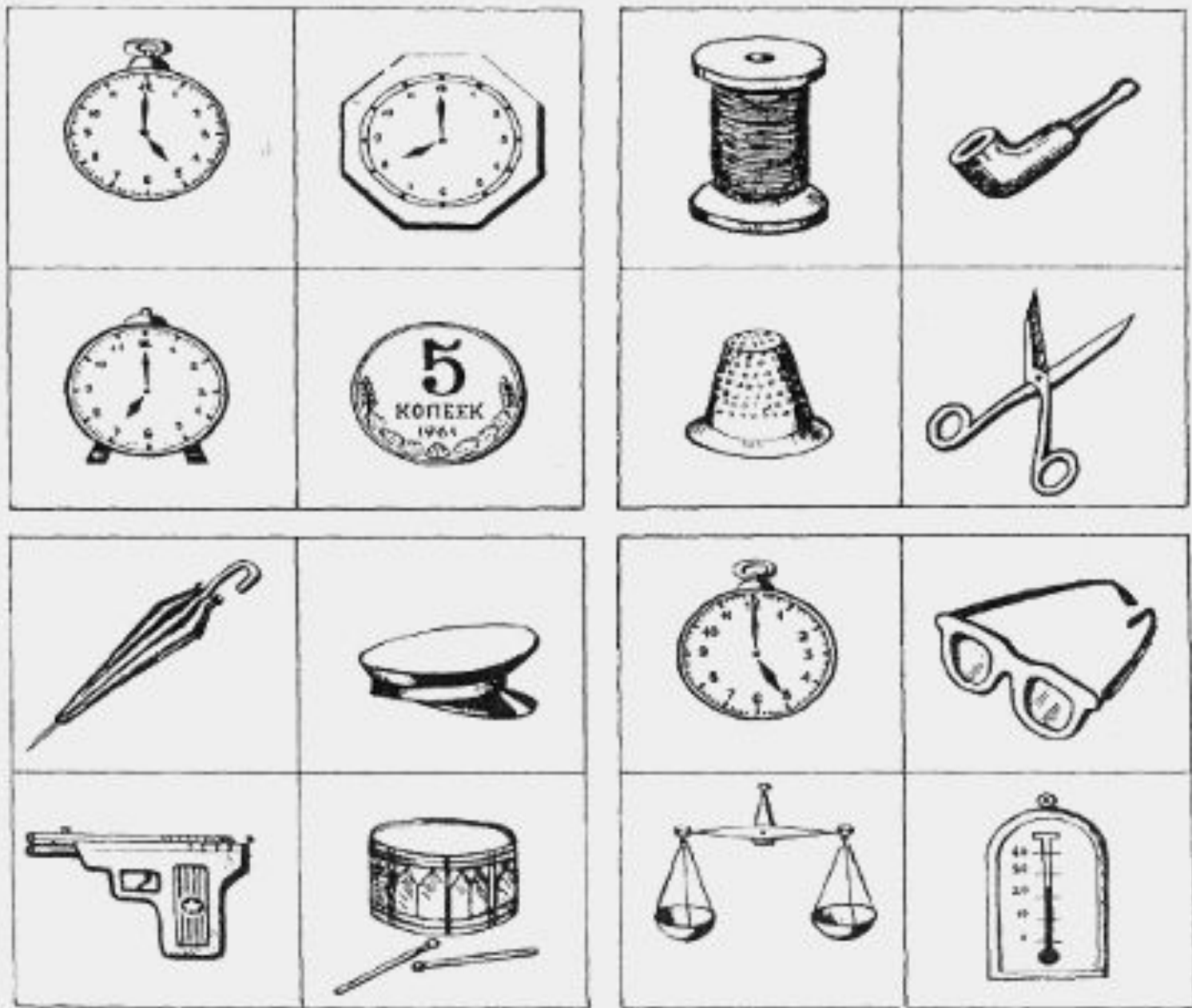

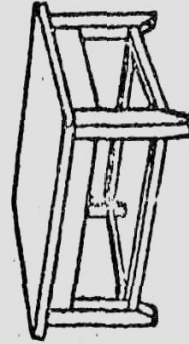
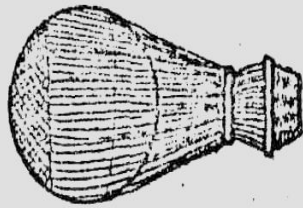
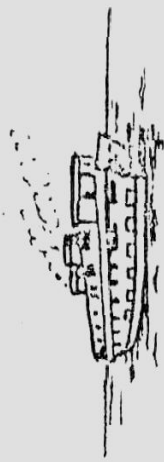

б) «4-ый лишний» (вербальный).

- И: та же, что и п. а) с той лишь разницей, что исключается лишнее слово.

ПРОСТЫЕ АНАЛОГИИ

Школа - ученик
Задача - решение
Часы - время
Луг – трава
Рабочий-город
Море - вода
Художник - картина
Яд - заболевание
Июль – лето
Охотник - ружье
День - обед
Дождь – сырость
Дом-кирпич
Хулиганство - наказание

Больница-
Вопрос-
Градусник-
Лес-
Крестьянин –
Небо-
Писатель –
Лекарство –
Апрель –
Рыбак –
Вечер –
Жара-
Слово –
Подвиг -

КОШЕЛЕК ПОРТФЕЛЬ ЧЕМОДАН КНИГА
ЧАСЫ ВЕСЫ ОЧКИ ТЕРМОМЕТР
ИНЕЙ ПЫЛЬ ДОЖДЬ РОСА
ЛОДКА ТАЧКА МОТОЦИКЛ ВЕЛОСИПЕД САМОЛЕТ ГВОЗДЬ ПЧЕЛА
ВЕНТИЛЯТОР
БОЧКА БАБОЧКА ЖУК ОЧКИ
ЯБЛОКО КНИГА ШУБА РОЗА

выделение существенных признаков

1. Сад (растения, садовник, собака, забор, земля)
2. Река (берег, рыба, рыболов, тина, вода)
3. Город (автомобиль, здания, толпа, улица, велосипед)
4. Сарай (сеновал, лошадь, крыша, скот, стены)
5. Куб (углы, чертеж, сторона, камень, дерево)
6. Деление (класс, делимое, карандаш, делитель, бумага)
7. Кольцо (диаметр, алмаз, проба, округлость, золото)
8. Чтение (глаза, книга, текст, очки, слово)
9. Газета (правда, происшествие, кроссворд, бумага, редактор)
10. Игра (карты, игроки, фишки, наказания, правила)
11. Война (самолет, пушки, сражения, ружья, солдаты)
12. Книга (рисунки, рассказ, бумага, оглавление, текст)

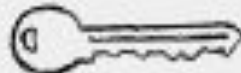
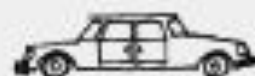

Тест Кэттелла

- И: «Найди справа (показать) подходящее изображение для пустого квадрата».
- Очевидно, что два приведенных эталона не выравнены по сложности и предназначены для разных возрастных категорий.

1. a. b. c. d. e.

2. a. b. c. d. e.

3. a. b. c. d. e.

4. a. b. c. d. e.

5. a. b. c. d. e.

6. a. b. c. d. e.

1. a. b. c. d. e.

2. a. b. c. d. e.

3. a. b. c. d. e.

4. a. b. c. d. e.

5. a. b. c. d. e.

6. a. b. c. d. e.

7. a. b. c. d. e.

8. a. b. c. d. e.

Выделение существенных признаков

- И: «Выбери в скобках те слова, без которых основное слово не может существовать».

ПРОСТЫЕ АНАЛОГИИ

Школа - ученик
Задача - решение
Часы - время
Луг – трава
Рабочий-город
Море - вода
Художник - картина
Яд - заболевание
Июль – лето
Охотник - ружье
День - обед
Дождь – сырость
Дом-кирпич
Хулиганство - наказание

Больница-
Вопрос-
Градусник-
Лес-
Крестьянин –
Небо-
Писатель –
Лекарство –
Апрель –
Рыбак –
Вечер –
Жара-
Слово –
Подвиг -

КОШЕЛЕК ПОРТФЕЛЬ ЧЕМОДАН КНИГА
ЧАСЫ ВЕСЫ ОЧКИ ТЕРМОМЕТР
ИНЕЙ ПЫЛЬ ДОЖДЬ РОСА
ЛОДКА ТАЧКА МОТОЦИКЛ ВЕЛОСИПЕД САМОЛЕТ ГВОЗДЬ ПЧЕЛА
ВЕНТИЛЯТОР
БОЧКА БАБОЧКА ЖУК ОЧКИ
ЯБЛОКО КНИГА ШУБА РОЗА

выделение существенных признаков

1. Сад (растения, садовник, собака, забор, земля)
2. Река (берег, рыба, рыболов, тина, вода)
3. Город (автомобиль, здания, толпа, улица, велосипед)
4. Сарай (сеновал, лошадь, крыша, скот, стены)
5. Куб (углы, чертеж, сторона, камень, дерево)
6. Деление (класс, делимое, карандаш, делитель, бумага)
7. Кольцо (диаметр, алмаз, проба, округлость, золото)
8. Чтение (глаза, книга, текст, очки, слово)
9. Газета (правда, происшествие, кроссворд, бумага, редактор)
10. Игра (карты, игроки, фишки, наказания, правила)
11. Война (самолет, пушки, сражения, ружья, солдаты)
12. Книга (рисунки, рассказ, бумага, оглавление, текст)

Сравнение понятий

- И: «Что общего и что разного у яблока и вишни?» или «Чем похожи и чем отличаются трамвай и автобус?»
-

Куй железо, пока горячо.
Не все золото, что блестит.
Цыплят по осени считают.
Волков бояться - в лес не ходить.
Один в поле не воин.
Любишь кататься - люби и саночки возить.
Слово не воробей, - вылетит - не поймаешь.
Кончил дело - гуляй смело.
Как аукнется, так и откликнется.
Красна девица.
Каменное сердце.
Золотая голова.
Кот заплакал.

6 СЛОВ

1. рыба, печать, дрова, рука, дым, ком
2. пузырь, краска, совок, нога, хлеб, шар
3. звезда, нитка, песок, белка, пыль, шелк
4. море, сено, труба, лампа, тень, волк

2 ГРУППЫ ПО 3 СЛОВА

1. дом, лес, кот - ночь, игла, пирог
2. кит, меч, круг - лед, флаг, тетрадь
3. кран, столб, конь - день, сосна, вода
4. клей, луч, куб - трон, шуба, ваза

пиктограмма

1. Веселый праздник
2. Тяжелая работа
3. Развитие
4. Вкусный ужин
5. Смелый поступок
6. Болезнь
7. Счастье
8. Разлука
9. Дружба
10. Темная ночь
11. Печаль

сравнение понятий

Утро - вечер
Корова - лошадь
Летчик - танкист
Лыжи - коньки
Трамвай - автобус
Река - озеро
Велосипед - мотоцикл
Собака - кошка
Ворона - рыба
Лев - тигр
Поезд - самолет
Обман - ошибка
Ботинок - карандаш

1. Глухая старушка
2. Война
3. Строгая учительница
4. Голодный человек
5. Слепой мальчик
6. Богатство
7. Девочке холодно
8. Власть
9. Больная женщина
10. Обман
11. Веселая компания

Яблоко - вишня

Лев - собака

Ворона - воробей

Молоко - вода

Золото - серебро

Сани - телега

Воробей - курица

Дуб - береза

Сказка - песня

Картина - портрет

Лошадь - всадник





Кошка - яблоко

Голод - жажда

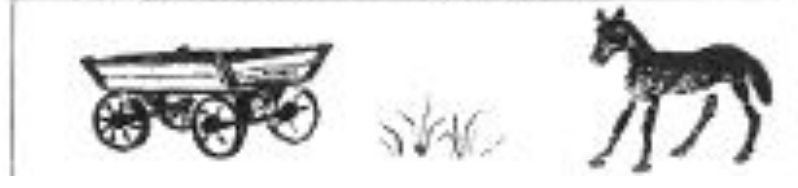
Простые и сложные аналогии

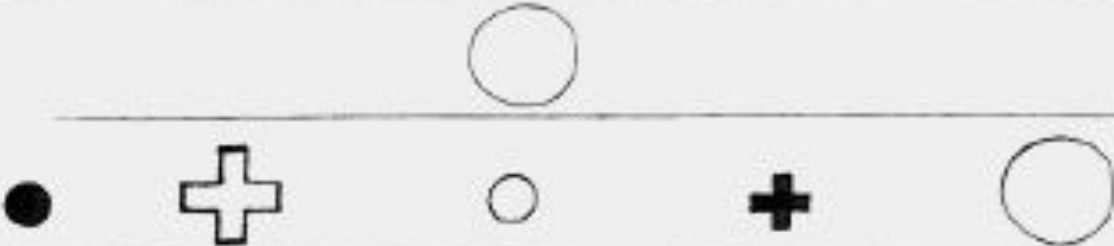
- *9.3.а) Простые и сложные аналогии (предметные). Стр. 36-38.*
- *б) Простые и сложные аналогии (вербальные). Стр. 40,42.*

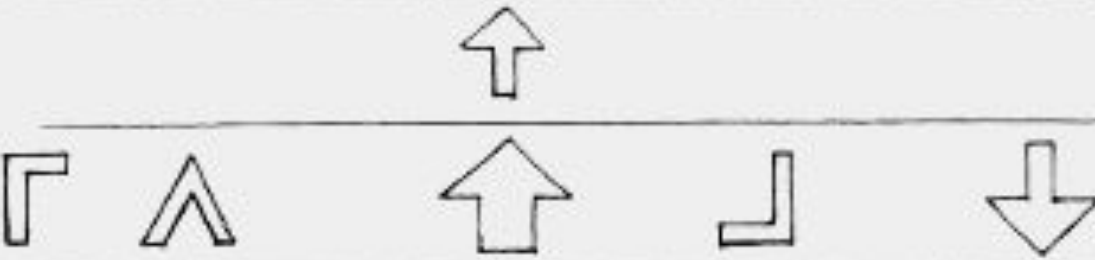
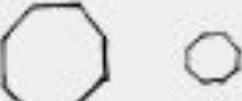

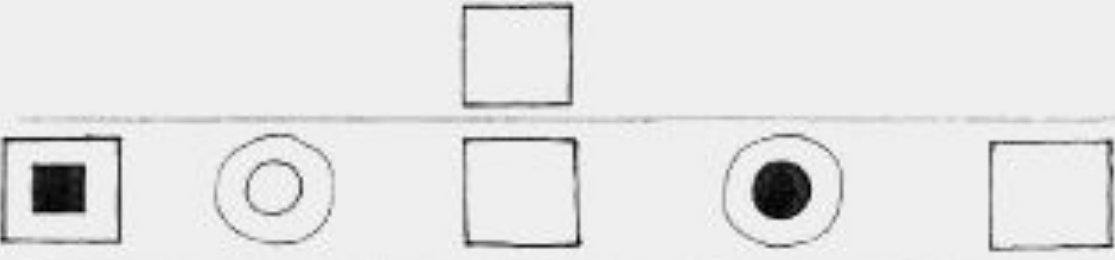
<u>1. ЛОШАДЬ</u> ЖЕРЕБЕНОК	<u>КОРОВА</u> ПАСТБИЩЕ, РОГА, МОЛОКО, ТЕЛЕНОК, БЫК
<u>2. ТОНКИЙ</u> ТОЛСТЫЙ	<u>БЕЗОБРАЗНЫЙ</u> КРАСИВЫЙ, ЖИРНЫЙ, ГРЯЗНЫЙ, УРОД, ВЕСЕЛЫЙ
<u>3. СВИНЕЦ</u> ТЯЖЕЛЫЙ	<u>ПУХ</u> ТРУДНЫЙ, ПЕРИНА, ПЕРЬЯ, ЛЕГКИЙ, КУРИНЫЙ
<u>4. ЛОЖКА</u> КАША	<u>ВИЛКА</u> МАСЛО, НОЖ, ТАРЕЛКА, МЯСО, ПОСУДА
<u>5. ЯЙНО</u> СКОРЛУПА	<u>КАРТОФЕЛЬ</u> КУРИЦА, ОГОРОД, КАПУСТА, СУП, ШЕЛУХА
<u>6. КОНЬКИ</u> ЗИМА	<u>ЛОДКА</u> ЛЕД, КАТОК, ВЕСЛО, ЛЕТО, РЕКА
<u>7. УХО</u> СЛЫШАТЬ	<u>ЗУБЫ</u> ВИДЕТЬ, ЛЕЧИТЬ, РОТ, ЩЕТКА, ЖЕВАТЬ
<u>8. СОБАКА</u> ШЕРСТЬ	<u>ЩУКА</u> ЛОВКОСТЬ, РЫБА, УДОЧКИ, ЧЕШУЯ
<u>9. ПРОБКА</u> ПЛАВАТЬ	<u>КАМЕНЬ</u> ПЛОВЕЦ, ТОНУТЬ, ГРАНИТ, ВОЗИТЬ, КАМЕНЩИК
<u>10. ЧАЙ</u> САХАР	<u>СУП</u> ВОДА, ТАРЕЛКА, КРУПА, СОЛЬ, ЛОЖКА
<u>11. ДЕРЕВО</u> СУК	<u>РУКА</u> ТОПОР, ПЕРЧАТКА, НОГА, РАБОТА, ПАЛЕЦ
<u>12. ДОЖДЬ</u> ЗОНТИК	<u>МОРОЗ</u> ПАЛКА, ХОЛОД, САНИ, ЗИМА, ШУБА
<u>13. ШКОЛА</u> ОБУЧЕНИЕ	<u>БОЛЬНИЦА</u> ДОКТОР, УЧЕНИК, УЧРЕЖДЕНИЕ, ЛЕЧЕНИЕ, БОЛЬНО
<u>14. ПЕСНЯ</u> ГЛУХОЙ	<u>КАРТИНА</u> ХРОМОЙ, СЛЕПОЙ, ХУДОЖНИК, РИСУНОК, БОЛЬНОЙ
<u>15. НОЖ</u> СТАЛЬ	<u>СТОЛ</u> ВИЛКА, ДЕРЕВО, СТУЛ, ПИЩА, СКАТЕРТЬ
<u>16. РЫБА</u> СЕТЬ	<u>МУХА</u> РЕШЕТО, КОМАР, КОМНАТА, ЖУЖЖАТЬ, ПАУТИНА
<u>17. ПТИЦА</u> ГНЕЗДО	<u>ЧЕЛОВЕК</u> ЛЮДИ, ПТЕНЕЦ, РАБОЧИЙ, ЗВЕРЬ, ДОМ
<u>18. ХЛЕБ</u> ПЕКАРЬ	<u>ДОМ</u> ВАГОН, ГОРОД, ЖИЛИЩЕ, СТРОИТЕЛЬ, ДВЕРЬ

ПРОСТЫЕ АНАЛОГИИ

Школа - ученик
Задача - решение
Часы - время
Луг – трава
Рабочий-город
Море - вода
Художник - картина
Яд - заболевание
Июль – лето
Охотник - ружье
День - обед
Дождь – сырость
Дом-кирпич
Хулиганство - наказание

Больница-
Вопрос-
Градусник-
Лес-
Крестьянин –
Небо-
Писатель –
Лекарство –
Апрель –
Рыбак –
Вечер –
Жара-
Слово –
Подвиг -

КОШЕЛЕК ПОРТФЕЛЬ ЧЕМОДАН КНИГА
ЧАСЫ ВЕСЫ ОЧКИ ТЕРМОМЕТР
ИНЕЙ ПЫЛЬ ДОЖДЬ РОСА
ЛОДКА ТАЧКА МОТОЦИКЛ ВЕЛОСИПЕД САМОЛЕТ ГВОЗДЬ ПЧЕЛА
ВЕНТИЛЯТОР
БОЧКА БАБОЧКА ЖУК ОЧКИ
ЯБЛОКО КНИГА ШУБА РОЗА

выделение существенных признаков

1. Сад (растения, садовник, собака, забор, земля)
2. Река (берег, рыба, рыболов, тина, вода)
3. Город (автомобиль, здания, толпа, улица, велосипед)
4. Сарай (сеновал, лошадь, крыша, скот, стены)
5. Куб (углы, чертеж, сторона, камень, дерево)
6. Деление (класс, делимое, карандаш, делитель, бумага)
7. Кольцо (диаметр, алмаз, проба, округлость, золото)
8. Чтение (глаза, книга, текст, очки, слово)
9. Газета (правда, происшествие, кроссворд, бумага, редактор)
10. Игра (карты, игроки, фишки, наказания, правила)
11. Война (самолет, пушки, сражения, ружья, солдаты)
12. Книга (рисунки, рассказ, бумага, оглавление, текст)