

# Интерпретация результатов работы по дневникам профессионального самоопределения «Я и моя будущая профессия»

Родительское собрание.





Работа выполнена

учителем математики

МОУ «Ново-Рассыпнянская СОШ»

Аликуловой Г.С.

Южно-Уральский

Региональный Центр

Интернет Образования

24.09.2007 – 05.10.2007

# Социаль

Природны  
й  
компонент

Социаль  
ный  
компо

Деятельност  
ный  
компонент

Личность  
школьника

Интеллектуальна  
я  
сфера

Ценностно-  
мотивационная  
сфера

Эмоционально-  
волевая сфера

Социаль

Природны  
й  
компонент

ный  
компо  
не

Деятельност  
ный  
компонент

н  
т  
Личност  
школьника



Интеллектуальна  
я  
сфера

Ценностно-  
мотивационная  
сфера

Эмоционально-  
волевая сфера

# *Природный компонент*

---

- Здоровье
- Задатки
- Тип нервной системы



# Социальный компонент



**Микросреда (семья)**

**Макросред  
а (школа)**



# *Деятельностный компонент*

---

- Учение
- воспитание



# Интеллектуальная сфера

- **Обученность** -уровень подготовки человека, результат усвоения им того или иного материала.
- **Обучаемость** -возможности человека к усвоению материала. (IQ высокий, а учиться на «3» -это свидетельствует о том, что ученик лениться; IQ низок, а оценки положительные –вывод: ученик старателен и прилежен, у него развиты мотивы учения, есть цель.)





# Эмоционально-волевая сфера

---

- Способность к произвольной саморегуляции
- Рефлексия (ощущения)
- Лабильность нервной системы (т.е. приспособляемость к изменяющейся обстановке, ситуации)



# Ценностно-мотивационная сфера

- **Терминальные ценности** - ценности-цели (например, получение образования, поступление в вуз )
- **Инструментальные ценности** – тактические ценности, позволяющие достигать те или иные цели, занимать определённые социальные позиции, роли. Именно в этих ценностях проявляется отношение человека к себе, к людям, к делу, его моральный , нравственный облик, мировоззрение.



# Мой тип темперамента

- Великий русский физиолог, академик, лауреат Нобелевской премии И. П. Павлов (1849-1936 г.), изучая процессы возбуждения и торможения в коре головного мозга, их деятельность, сменяемость и силу, смог выделить также четыре типа высшей нервной деятельности:

сильный, неуравновешенный

сильный, уравновешенный, подвижный

сильный, уравновешенный, инертный

слабый, неуравновешенный

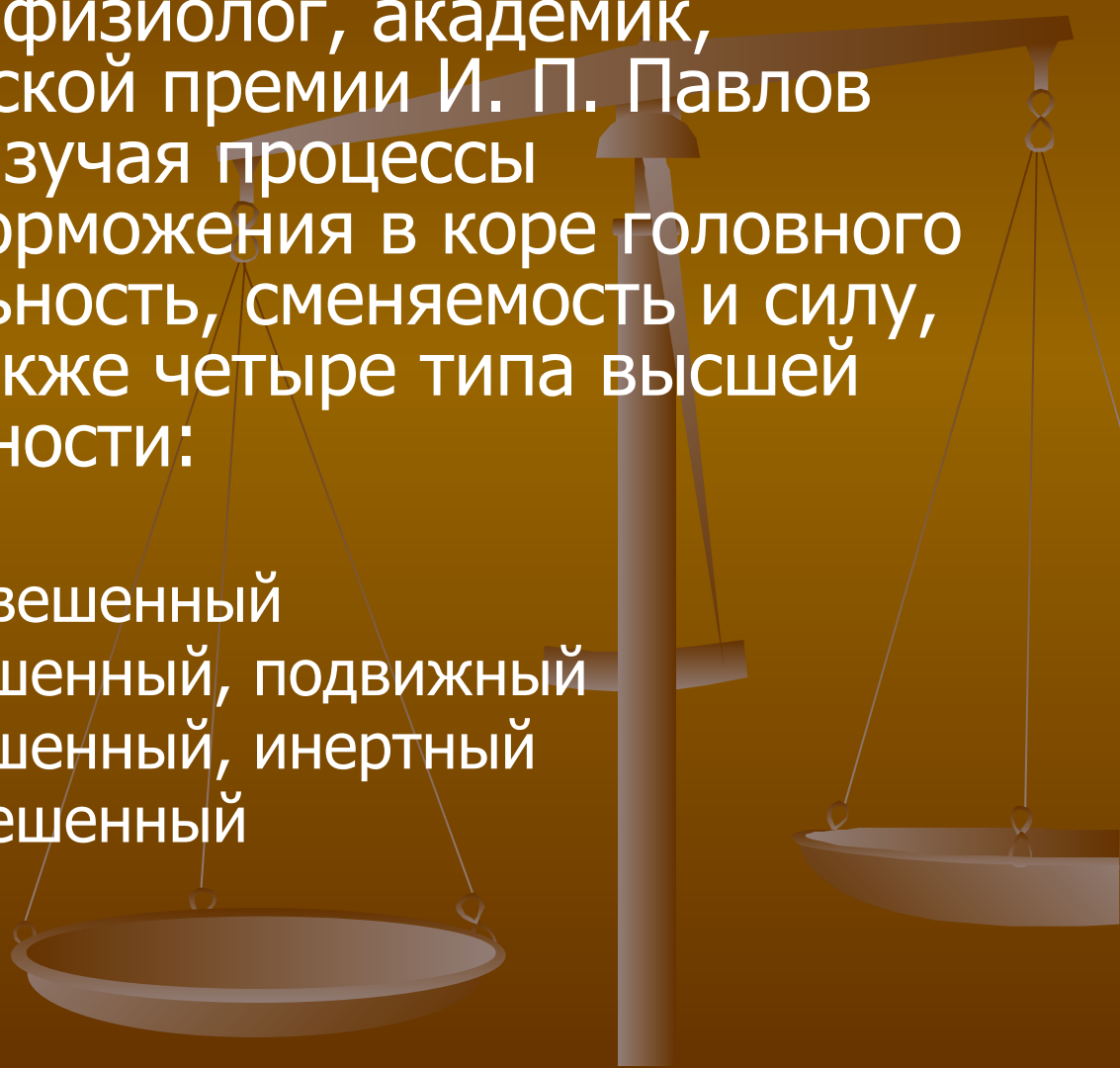

- Выделив и описав четыре типа нервной системы, И. П. Павлов сопоставил их с классическими типами темперамента, показав высокую степень соответствия между ними. Это дало ему основание для вывода: именно свойства нервной системы определяют давно описанные темпераменты. Так первый тип нервной деятельности - это **холерик**, второй - **сангвиник**, третий - **флегматик** и четвертый - **меланхолик**.

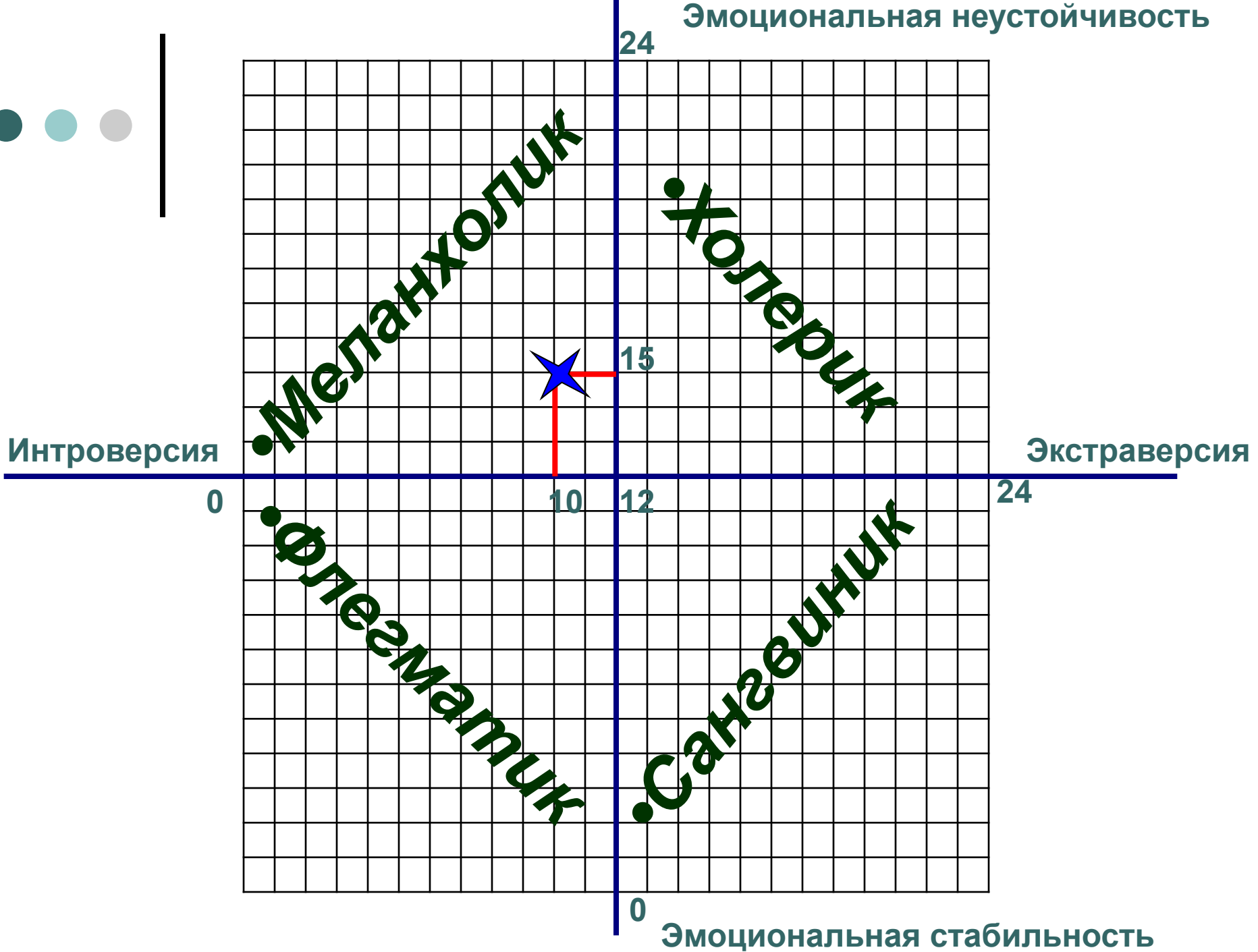

# холерик

- Человек с первым типом нервной деятельности обладает высокой работоспособностью, быстрой реакцией. Вместе с тем он неуравновешен, вспыльчив, раздражителен, агрессивен, нетерпелив и несдержан.

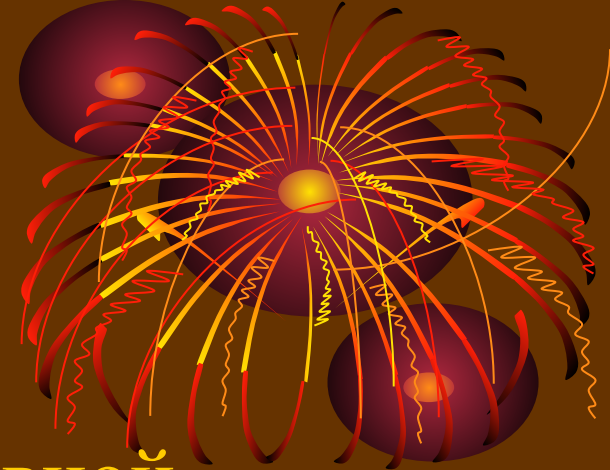

# САНГВИНИК

- Человек со вторым типом нервной деятельности обладает высокой работоспособностью в сочетании с огромным спокойствием в напряженной ситуации, без труда подавляет ненужные желания и отвлекающие мысли, способен быстро менять вид деятельности.

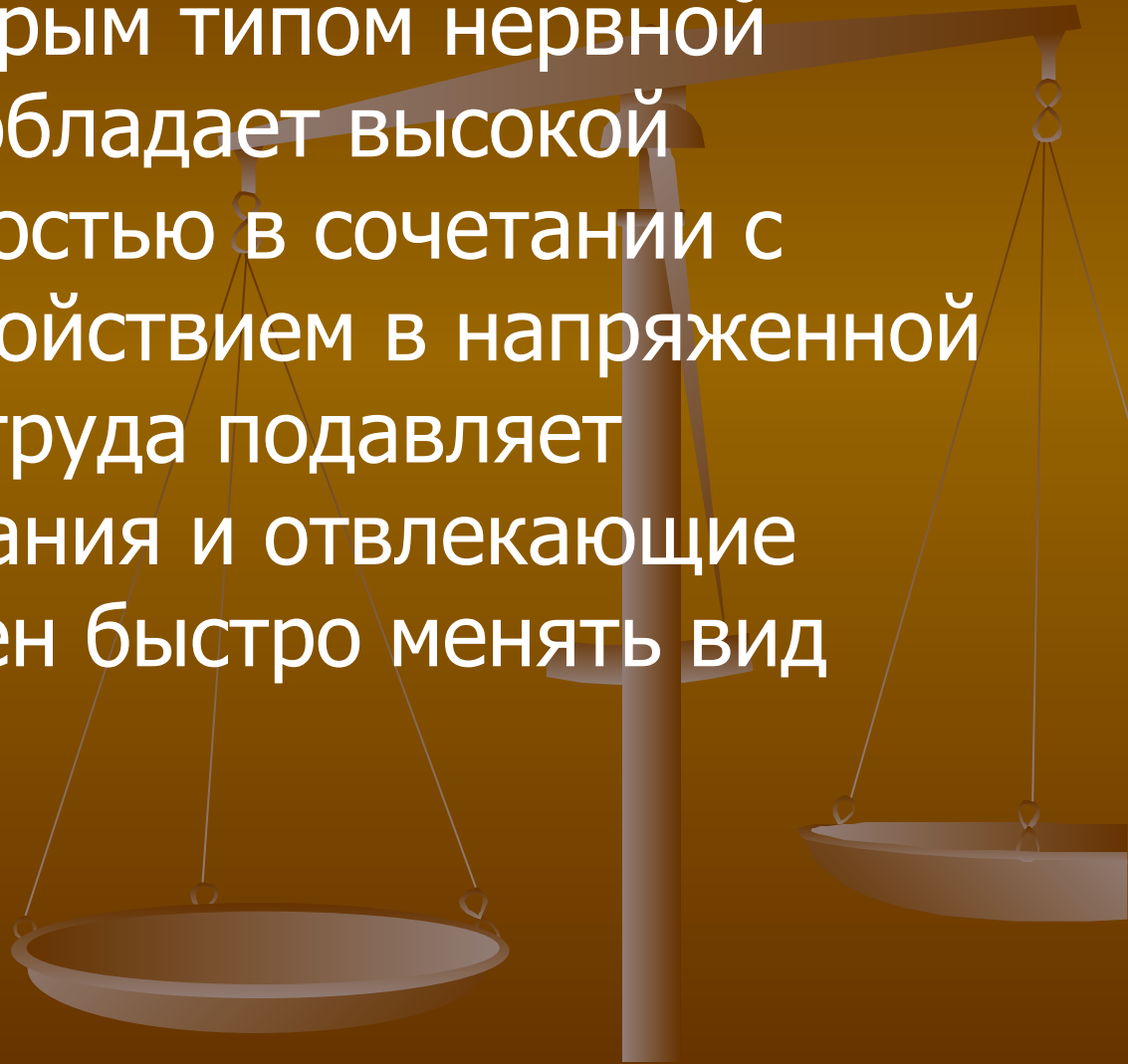

# флегматик

- Человек с третьим типом нервной деятельности отличается высокой работоспособностью и внутренней стабильностью. В тоже время он с трудом адаптируется к новым условиям, не способен отказаться от внутренних стереотипов и приобретенных навыков. Слабо проявляет эмоции. Не склонен изменять привычному распорядку, привычной обстановке, привычному окружению.





# меланхолик

- Человек с четвертым типом нервной деятельности характеризуется быстрым падением работоспособности, потребностью в длительном отдыхе. На трудности реагирует излишне эмоционально. Не переносит длительные или интенсивные нагрузки.

В мире очень много профессий.  
Какая из них твоя?

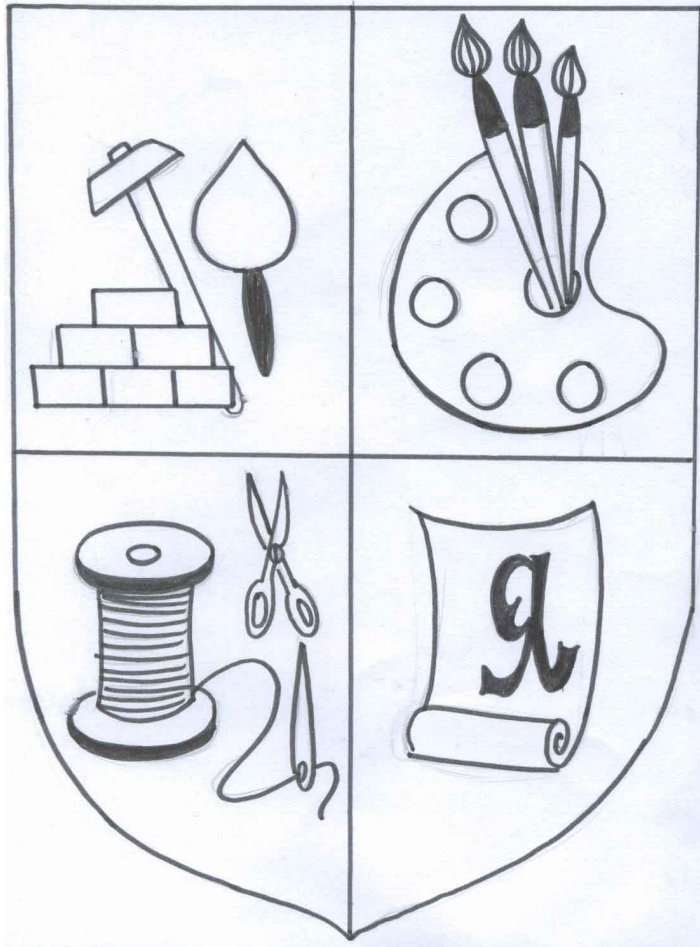





ДЫД:



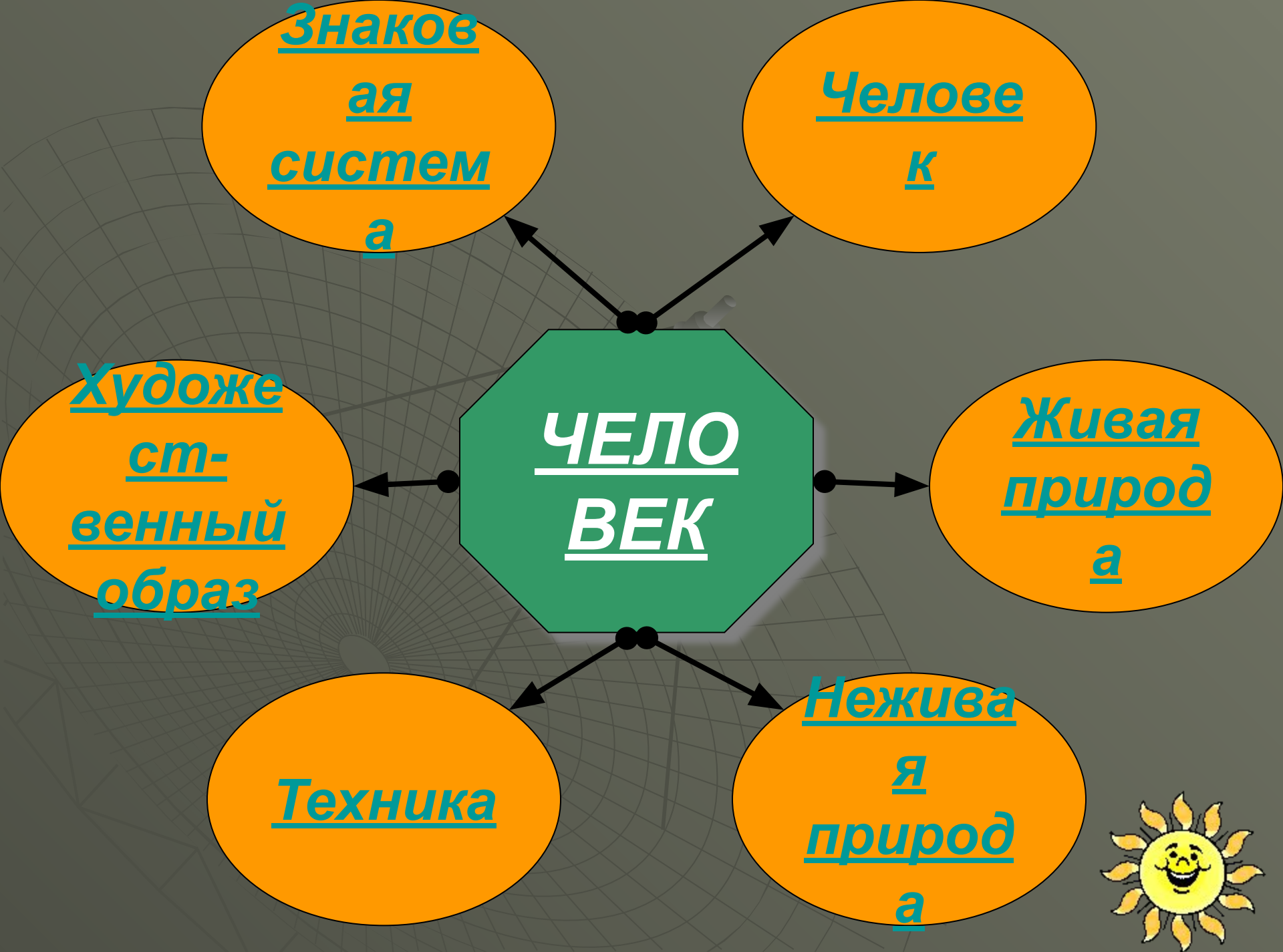

Знаков  
ая  
систем  
а

Челове  
к

ЧЕЛО  
ВЕК

Живая  
природ  
а

Художе  
ст-  
венный  
образ

Техника

Нежива  
я  
природ  
а



Профессии

# «Человек-Знаковая система»

Естественные и искусственные языки, символы, цифры, формулы- вот предмет интереса представителей этого типа профессий.

Примеры:  
программист,  
чертёжник-картограф,  
математик, редактор  
издательства,  
языковед...

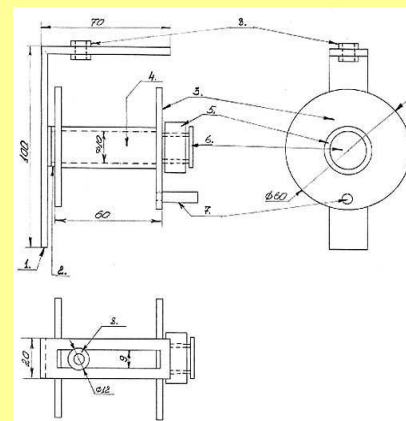



# Профессии «Человек-Человек»

Предметом интереса, обслуживания, преобразования являются социальные системы, сообщества, группы населения, люди разного возраста. Примеры: продавец, парикмахер, учитель, психолог, менеджер, врач...



Професии

# «Человек-Техника(и неживая природа)»

Работники имеют дело с неживыми , техническими объектами труда. Примеры: слесарь-сборщик, техник-механик, инженер-механик, электрослесарь, техник-технолог, инженер-электрик...



Профессии

# «Человек-Художественный образ»

Явления, факты художественного отображения действительности занимают представителей этого типа профессий. Примеры: художник-реставратор, настройщик музыкальных инструментов, артист балета, актёр театра...





Профессии

# «Человек-Живая природа»

Представители этого типа профессий имеют дело с растительными и животными организмами, микроорганизмами и условиями их существования. Примеры: агроном, зоотехник, ветеринар, микробиолог...



# Использованная литература:

- М.Ю. Савченко. Профориентация. Личностное развитие. Тренинг готовности к экзаменам.- М.:Вако, 2006
- Кобелева Л.Ю. Дневник профессионального самоопределения «Я и моя будущая профессия»-Челябинск: СИМАРС , 2007
- <http://www.psyportal.info>