

Казанківський ПАЛ
ДЕКОМПРЕСІЙНИЙ
МЕХАНІЗМ

презентація до уроку
з предмету «Трактори»
розробив викладач предметів
професійно-теоретичної підготовки
спеціаліст II категорії
Булаш Сергій Анатолійович

2013р.

План:

1. Декомпресійний механізм двигунів, його призначення,
2. Будова та робота декомпресійного механізму.
3. Умови нормальної роботи газорозподільного механізму.

Декомпресійний механізм
призначений для полегшення
прокручування колінчастого
вала дизеля під час пуску в
холодну пору року,
регулювання теплових зазорів,
превірки паливного насосу на
момент подачі палива, при
зупинці двигуна в аварійних
ситуаціях

За принципом дії :

1. Діючий на коромисла ГРМ.
2. Діючий на штовахачі ГРМ.



Рис. 86. Схема декомпрессионных механизмов:

а — с воздействием валика на толкатель; *б* — с поднятием короткого плеча коромысла специальной штангой; *в* — с нажатием валика на длинное плечо коромысла; *г* — с нажатием болта на длинное плечо коромысла: 1 — валик; 2 — толкатель; 3 — штанга; 4 — коромысло; 5 — штанга декомпрессионного механизма; 6 — болт (винт); 7 — контргайка.

Схема декомпресійного механізму діючого на коромисла ГРМ

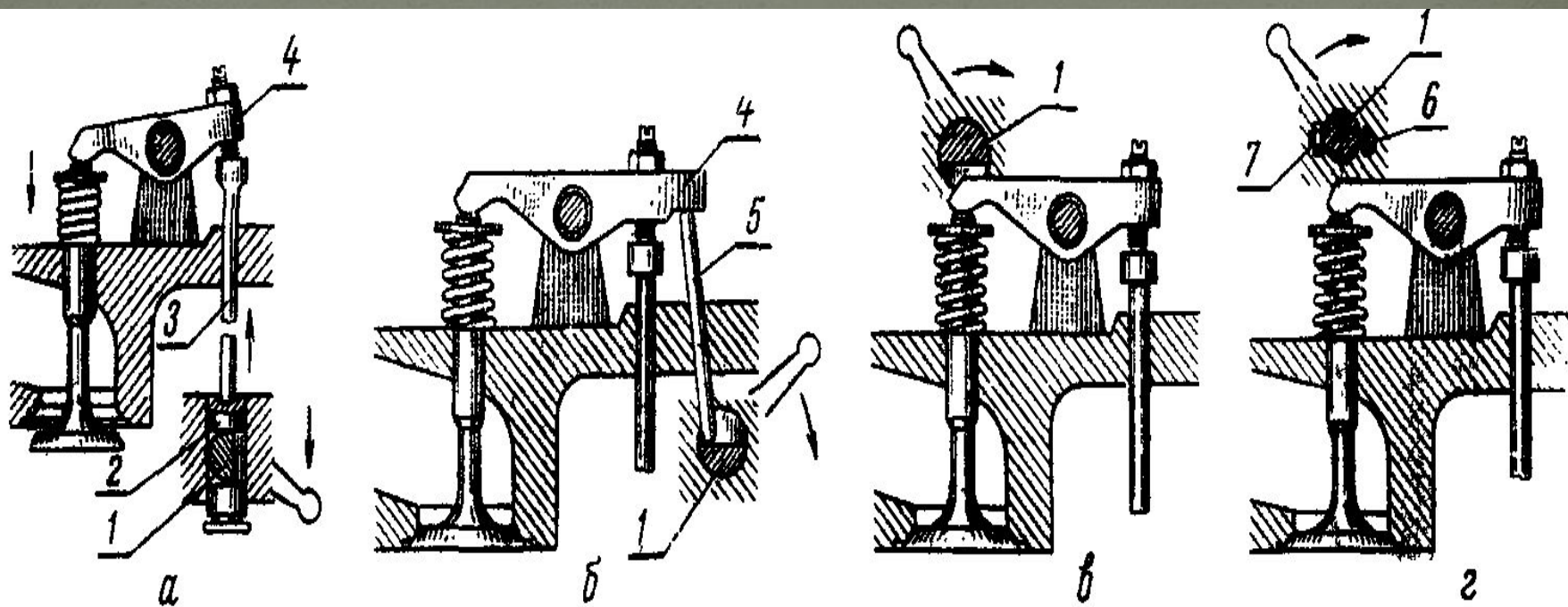

Схема декомпресійного механізму діючого на штовхачі ГРМ.



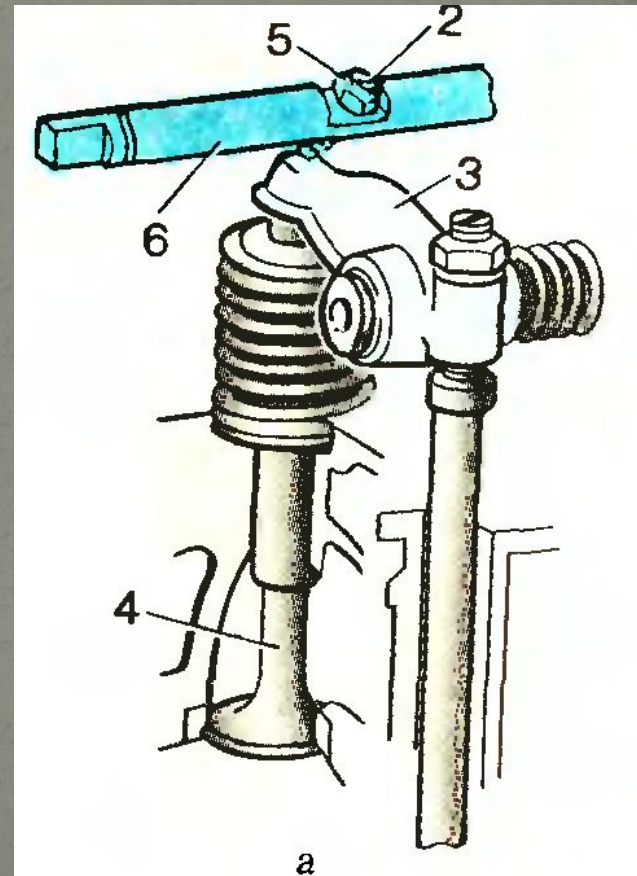
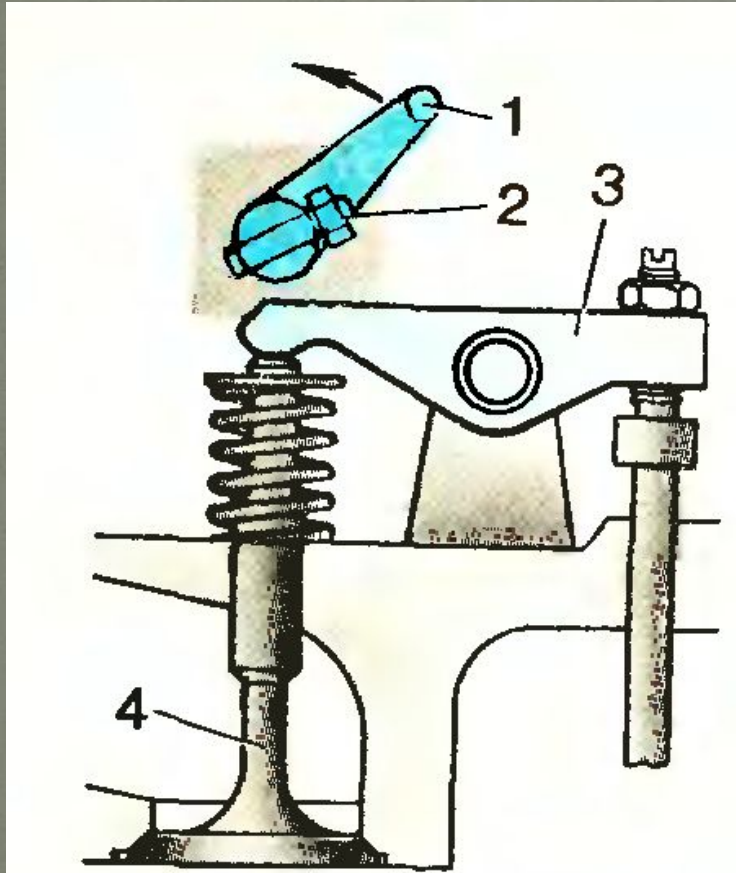
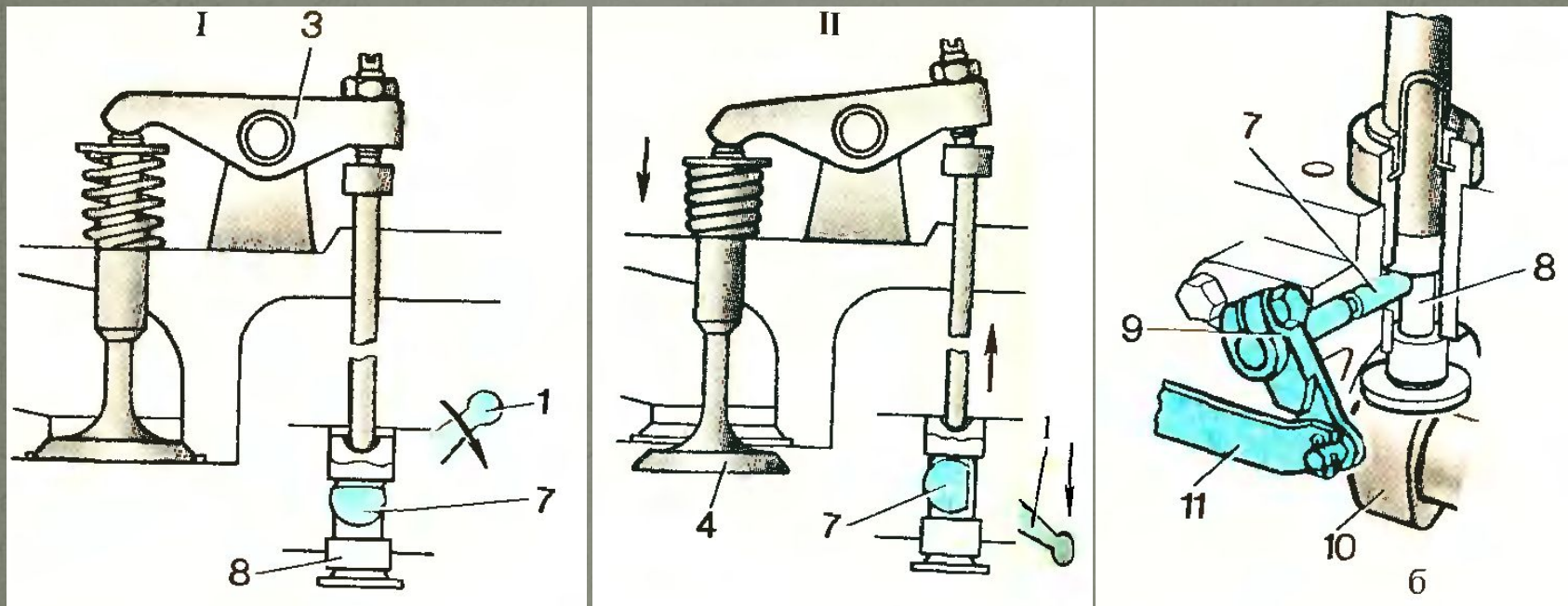
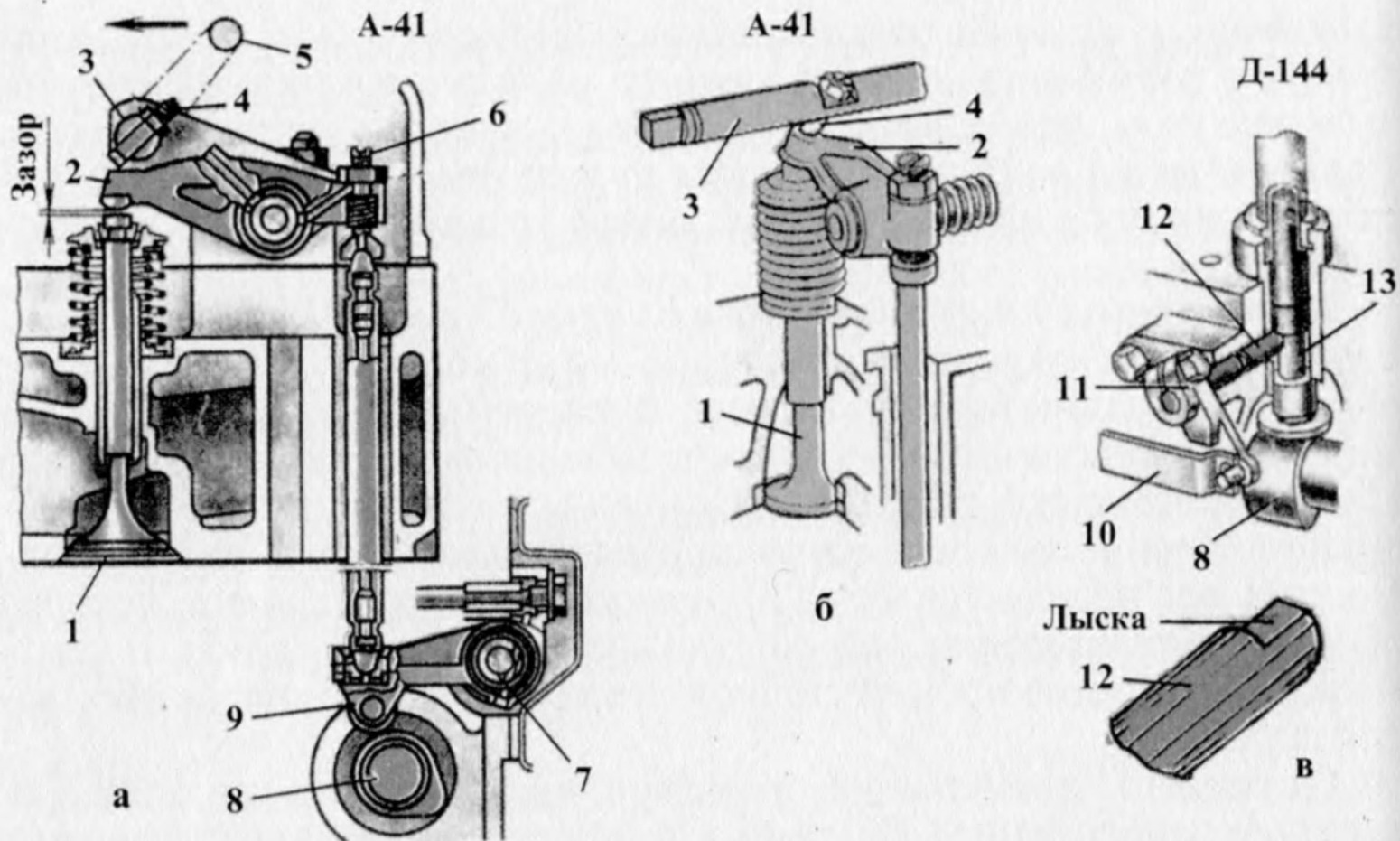

Рис. 22. Декомпрессионный механизм:

a – схема работы; *б* и *в* – устройства, воздействующие на коромысла и толкатели; 1 – клапан; 2 – коромысло; 3 – валик; 4 – регулировочный винт; 5 и 11 – рычаги; 6 – штанга; 7 – ось коромысла; 8 – кулачок распределительного вала; 9 – качающийся толкатель; 10 – тяга; 12 – валик с лыской; 13 – толкатель