



Курсовая работа

Московский авиационный институт
(национальный исследовательский университет) «МАИ»

Кафедра 101
«Проектирование самолетов»

Дисциплина
«Введение в авиационную и ракетно-
космическую технику»

10-108Б

Весенний семестр
2016/2017 учебного года

Сроки выполнения работы:

**Выдача курсовой работы -
22 марта 2015 года.**

консультации по средам:

8 апреля и 3 мая в 15-00

**Защита работы с оценкой в зачетной книжке и
ведомости**

17 и 24 мая в 15-00 .

Состав курсовой работы:

Основное содержание КР составляет:

- реферативное описание какого-либо самолёта как правило;
- другого летательного аппарата (по согласованию с преподавателем);
- возможно описание биографии выдающегося авиаконструктора или лётчика с акцентом не на бытовые подробности их жизни, а на их творческую деятельность.

Тему КР студенты выбирают самостоятельно по согласованию с руководителем. За тем, чтобы темы не повторялись, следит староста группы, который ведёт список предполагаемых студентами тем в порядке поступления.

Примерный план КР для наиболее распространённого варианта КР – реферативного описания самолёта:

- **Предпосылки создания самолёта (причины его появления);**
- **Концепция самолёта (технические решения, обеспечивающие его эффективность);**
- **История проектирования, производства, испытаний самолёта;**
- **Схема и компоновка самолёта (общий вид с габаритными размерами и компоновочная схема самолёта выполняются в «ручную», с использованием чертёжных инструментов);**
- **Основные лётно-технические и эксплуатационные характеристики самолёта;**
- **Конструкция основных агрегатов и систем самолёта (допускаются эскизы агрегатов и систем в виде фотографий, копий, отсканированных рисунков);**
- **Эксплуатация и боевое применение самолёта, его модификации;**

- **Заключение (роль самолёта в истории развития авиации или «Почему я выбрал этот самолёт для написания реферата).**

Исходными материалами для написания КР являются авиационные периодические издания и специальная литература из фондов библиотеки МАИ, а также ресурсы Интернета.

Объём реферата:

- 1.25 – 30** страниц машинописного текста;
- Не менее **8 – 10** эскизов конструкции не считая общего вида и компоновки самолёта.

Требования к оформлению КР:

- Текст выполняется **14 – м** кеглем шрифтом **Times New Roman** через **полтора интервала** и **выравнивается по ширине** **страницы;**
- Рисунки, таблицы и страницы должны быть пронумерованы.

**3. Рисунки нумеруются по середине страницы (Рис.),
таблицы – с правой стороны (Таблица).**



Графическая часть

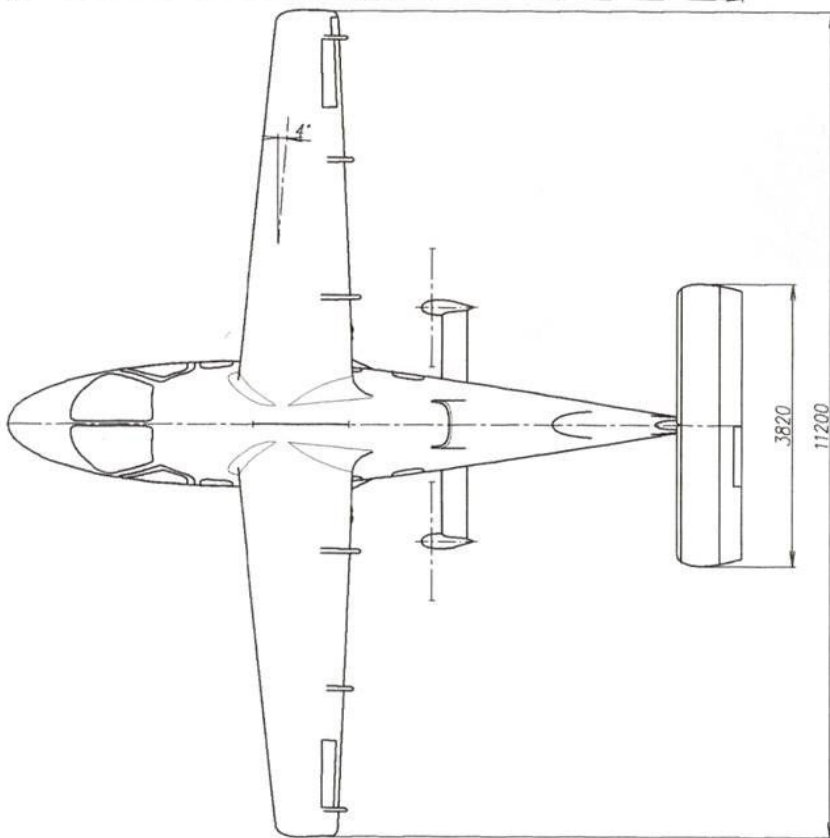
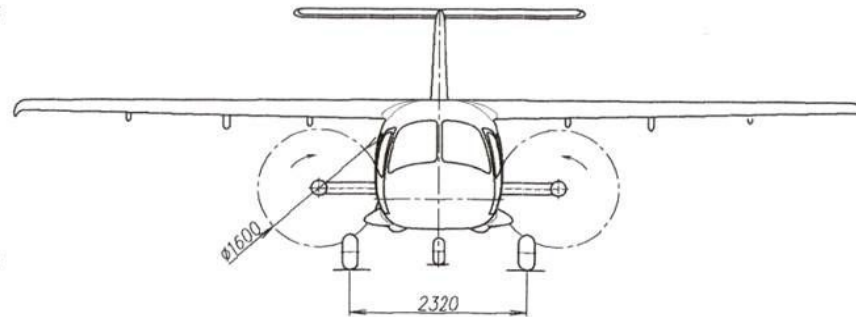
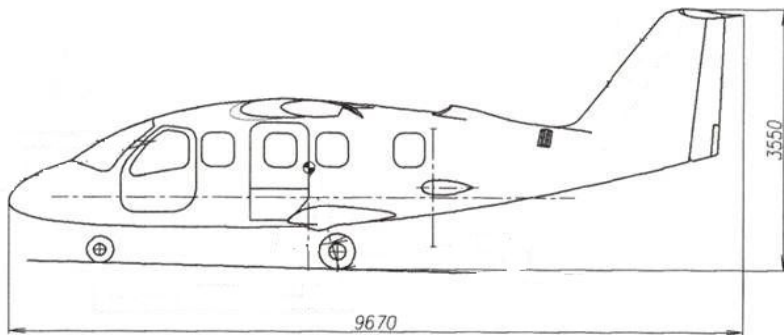

| | | | | | |
|----|--------------------------|----------|----|--------------------------|----------|
| № | Имя | Дата | № | Имя | Дата |
| 1 | Чертеж | 01.01.20 | 1 | Чертеж | 01.01.20 |
| 2 | Общие | 01.01.20 | 2 | Общие | 01.01.20 |
| 3 | Детали | 01.01.20 | 3 | Детали | 01.01.20 |
| 4 | Сборка | 01.01.20 | 4 | Сборка | 01.01.20 |
| 5 | Эксплуатация | 01.01.20 | 5 | Эксплуатация | 01.01.20 |
| 6 | Ремонт | 01.01.20 | 6 | Ремонт | 01.01.20 |
| 7 | Техническое обслуживание | 01.01.20 | 7 | Техническое обслуживание | 01.01.20 |
| 8 | История | 01.01.20 | 8 | История | 01.01.20 |
| 9 | Диагностика | 01.01.20 | 9 | Диагностика | 01.01.20 |
| 10 | Запчасти | 01.01.20 | 10 | Запчасти | 01.01.20 |

Чертеж общего вида
Лист 1 из 1
№ 8-000
№ 8

Графическая часть

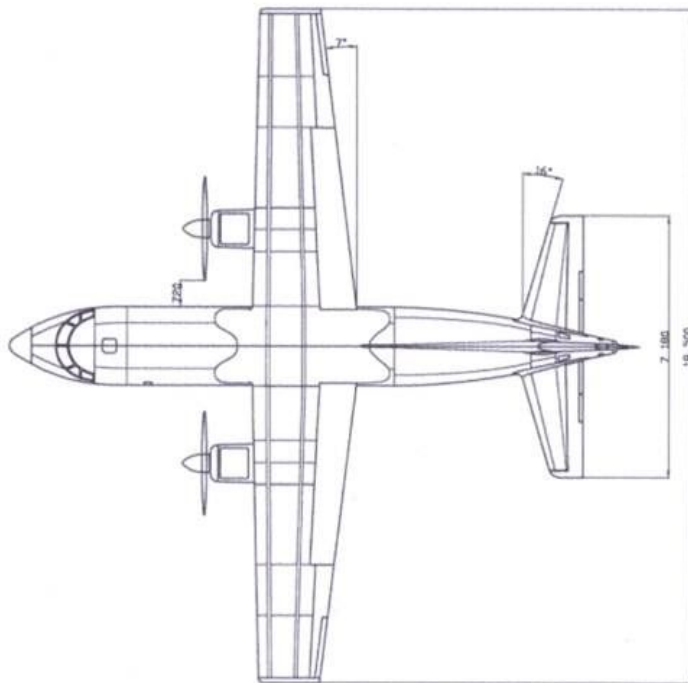
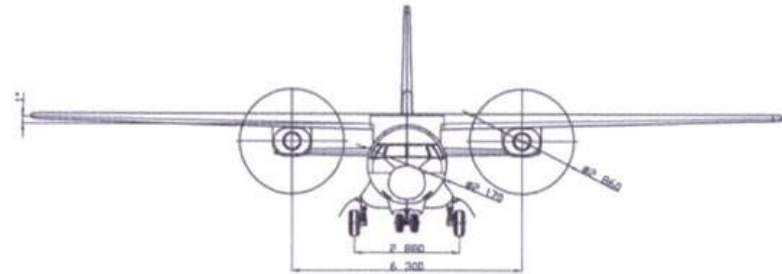
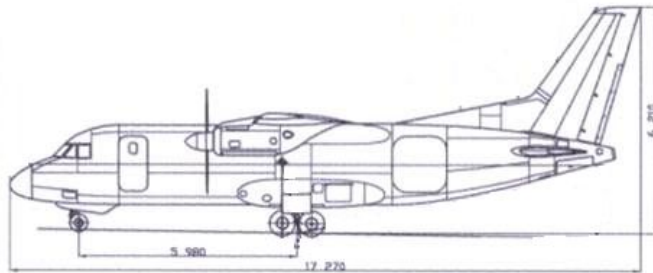

| | | | | | | | | | | | | |
|-----|---------|------|--------|-------|-------|-----------------|---------|-------------------|----------------------------------|--------------|-------|-------|
| Имя | Фамилия | Дата | Страна | Город | Улица | Почтовый индекс | Телефон | Электронная почта | Специальность | Группа | Минус | Минус |
| | | | | | | | | | TRANСПОРТНЫЙ ГРУЗОВОЙ САМОЛЕТ | | | |
| | | | | | | | | | | МАИ каф. 101 | | |

*

1- фонарь

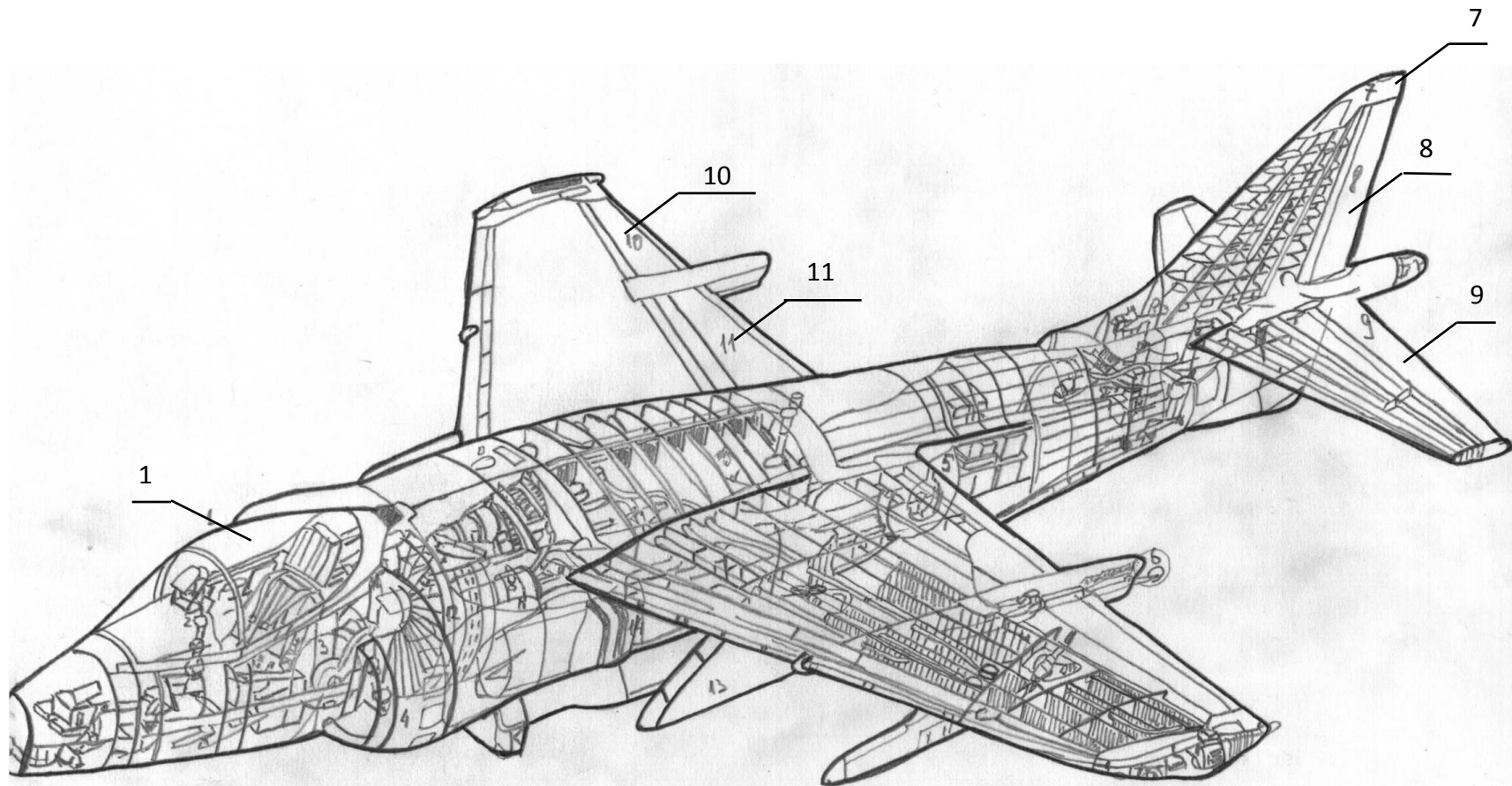

| | | | | |
|---|------------|------|---------|---|
| № | Имя | Дата | Масштаб | № |
| 1 | Компоновка | | 1:20 | |
| а | | | | |
| | | | | |