



**ИГРА-ПРЕЗЕНТАЦИЯ**  
для детей  
**МЛАДШЕГО ШКОЛЬНОГО ВОЗРАСТА**

**Презентацию подготовили:**  
*Учителя-логопеды-*  
*Розова Юлия Евгеньевна,*  
*Коробченко Татьяна Васильевна*

Государственное бюджетное специальное (коррекционное) образовательное учреждение для обучающихся, воспитанников с ограниченными возможностями здоровья, специальная (коррекционная) общеобразовательная школа-интернат (VII вида) № 8 Пушкинского района Санкт-Петербурга  
2012 год.

Замечательную сказку  
Помнят с детства стар и млад,  
Но хотим мы эту сказку  
Рассказать на новый лад.

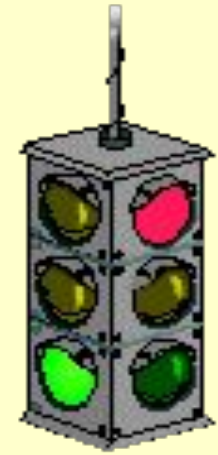

Мы героев этой сказки  
Знаем все по именам.  
Сегодня поучительную историю  
Они расскажут нам.



Весьма печальная картина:  
Среди дороги, на ходу  
Ворон считает Буратино,  
И может он попасть в беду!

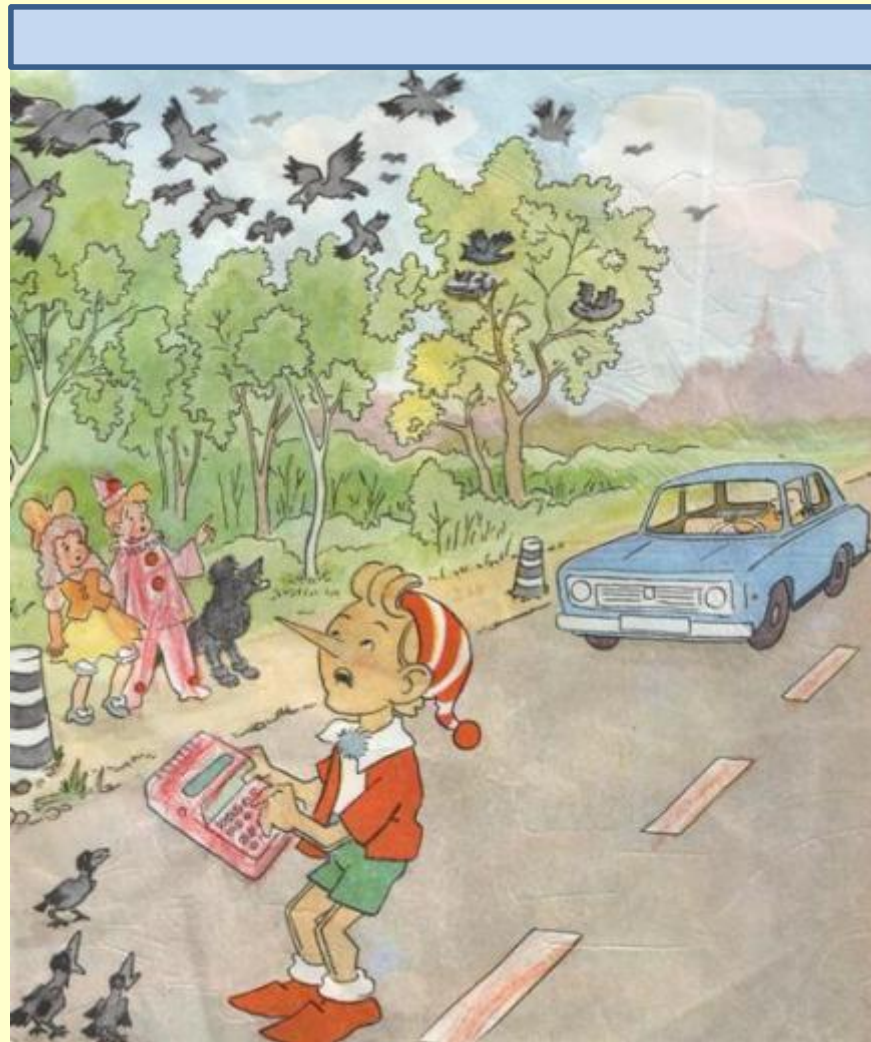



Наверно, страшным Карабасом  
Любой водитель станет в миг,  
Когда таким опасным пасом  
Поставлен будет он в тупик.

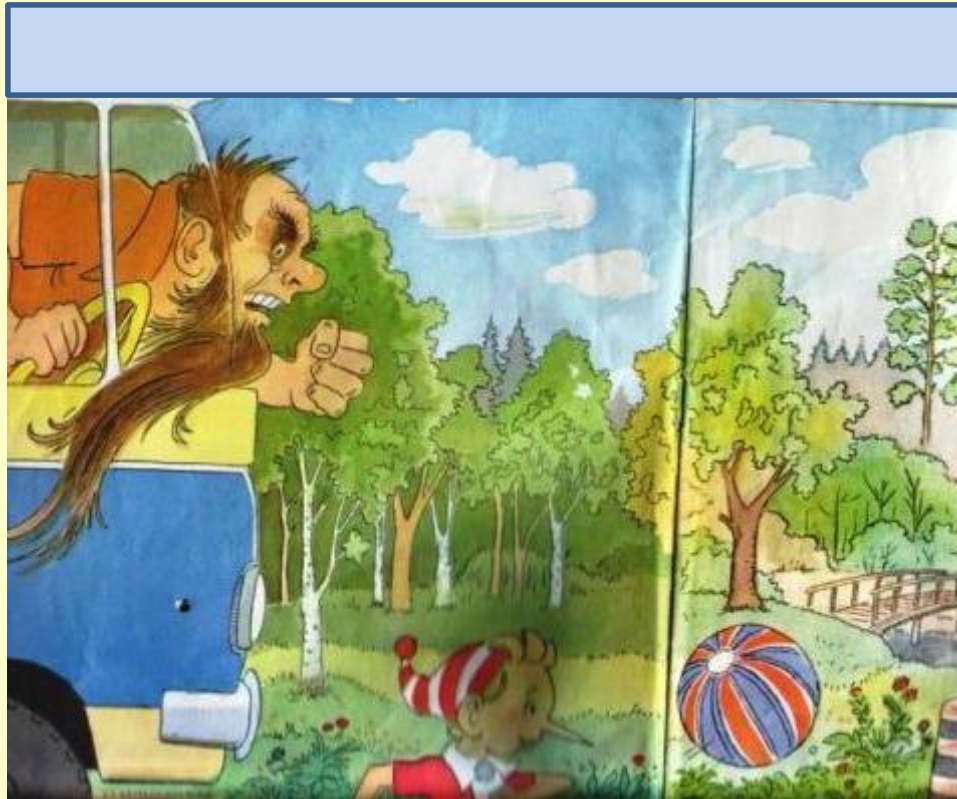

Совершил поступок странный  
Человечек деревянный:  
За машину он цеплялся-  
Только чудом жив остался.



Внезапный выезд на дорогу  
Ведет к печальному исходу:  
-Останови велосипед!-  
Кричат Пьеро с Мальвиной вслед.

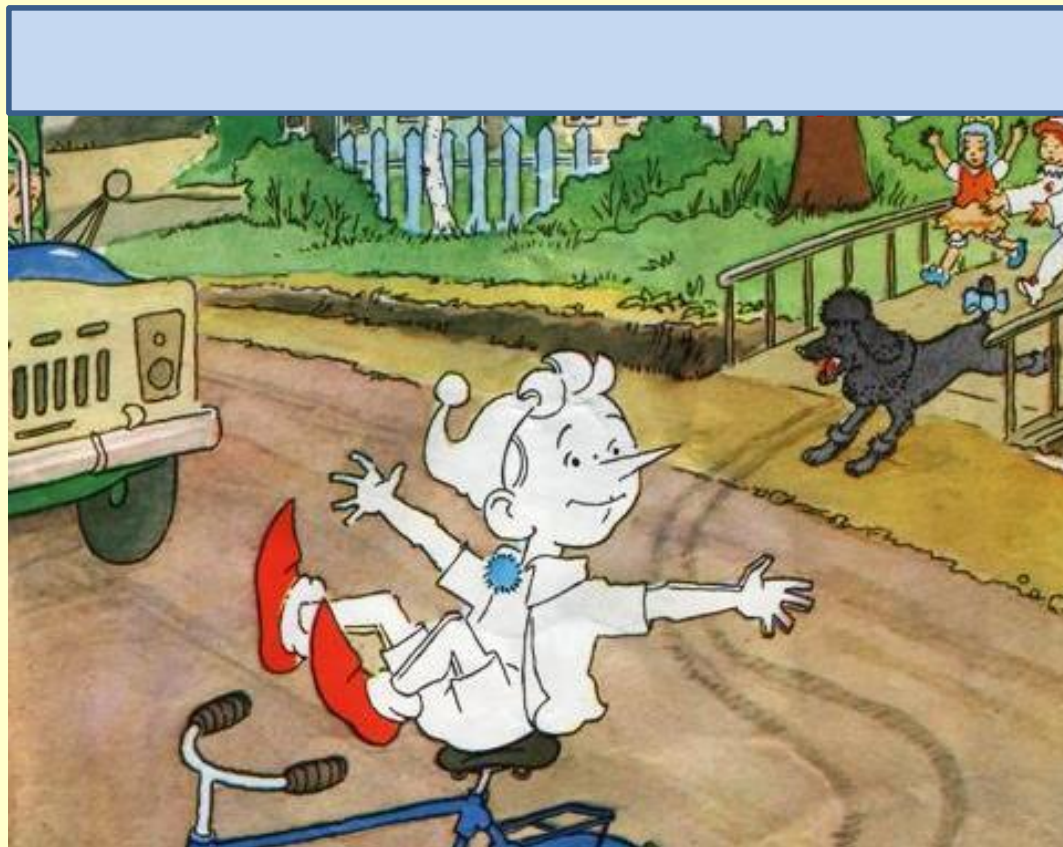

# На проезжей части дороги

**нельзя :**



1. Кататься на велосипедах и самокатах.

2. Играть в игры.



3. Играть с мячом.



4. Перебегать через дорогу.





# *Последствия игр на проезжей части!*





**Если на дороге случилась  
беда -  
Срочно звони -**



Непослушный Буратино,  
Что ты мчишь во весь опор?  
Ты внимание обрати на светофор!

**Переходи дорогу на зелёный сигнал  
светофора!**





# Светофор – настоящий друг водителей и пешеходов.

Остановись и жди!

Можешь переходить улицу!

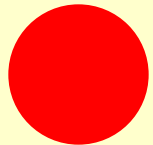

Всякое движение запрещено!

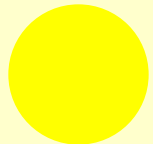

Внимание! Жди нового сигнала!

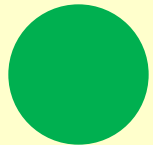

Движение разрешается!

**Выучи безопасный маршрут в школу и ходи только по нему!**

Всем ясно без подсказки,  
Не зря мы бьем тревогу:  
Кто читает сказки,  
Переходя дорогу?

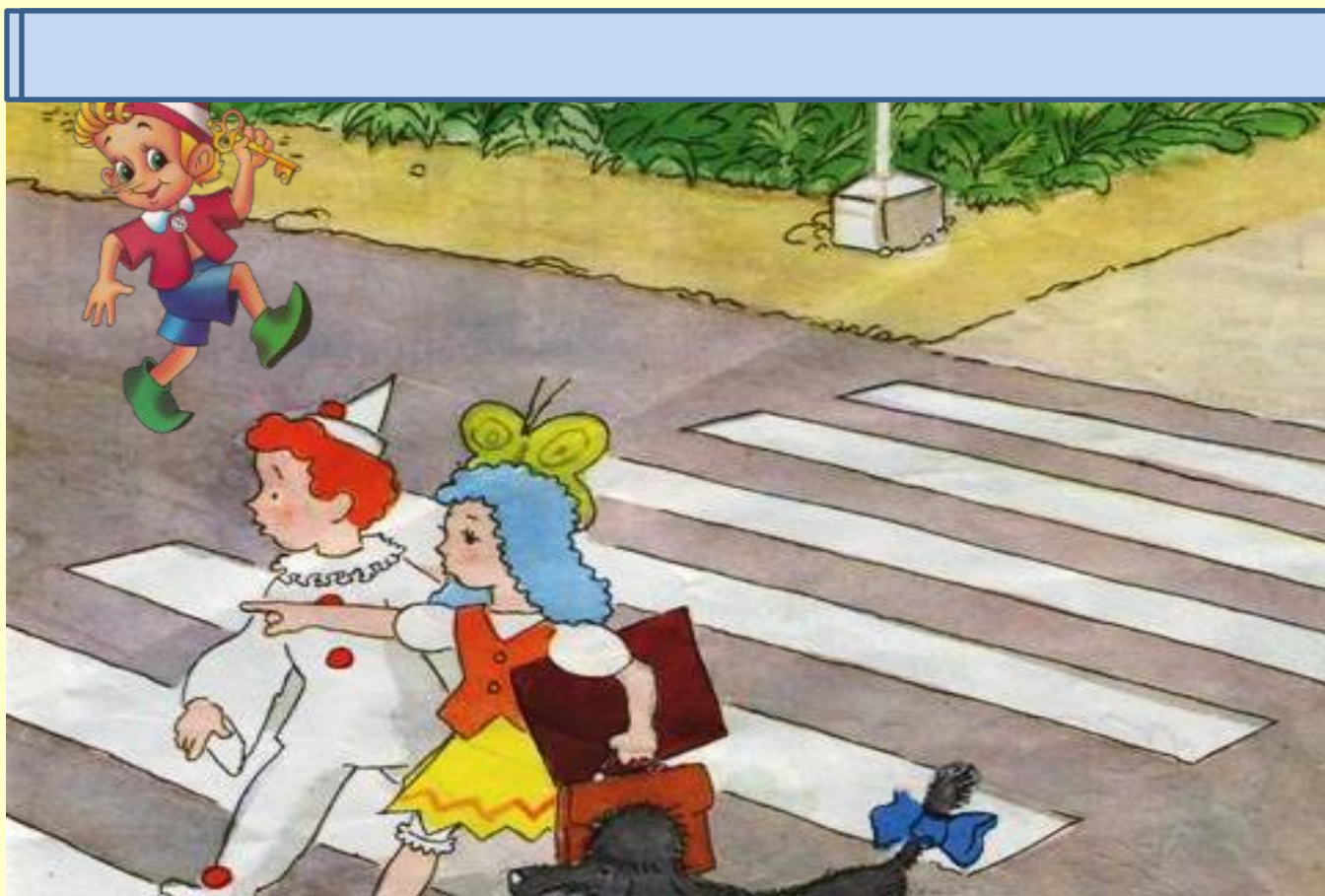



# Что же понял Буратино?



- Ты же знаешь, Буратино,  
Я люблю тебя, как сына,-  
Папа Карло говорит.

-Ты нарушил столько правил,  
Волноваться всех заставил.

Отвечает Буратино:

-Я исправиться хочу.

Эти правила движенья,  
Как таблицу умноженья,  
Наизусть я заучу.

И , конечно , их я буду  
Соблюдать везде и всюду.-  
Буратино отвечал.

**Ребята, соблюдайте правила дорожного движения!**





Проверь себя!



# 1. Найди лишнюю картинку.



ПРОВЕРКА





## 2. Кто поступает правильно?

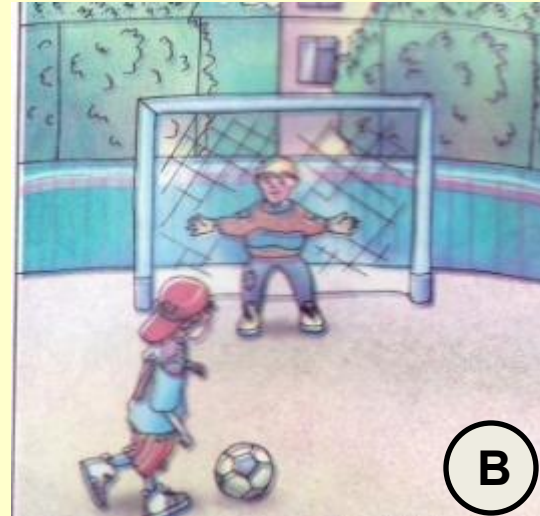
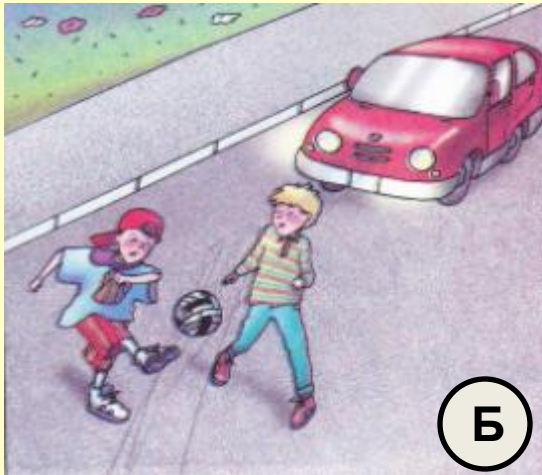

**ПРОВЕРКА**



### 3. Кто поступает правильно?

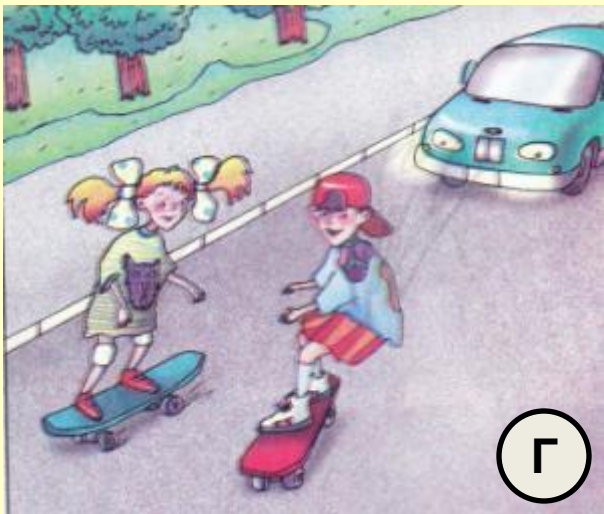

ПРОВЕРКА



# 4. Найди лишнюю картинку.



**ПРОВЕРКА**



# 5. Кто из пешеходов правильно переходит улицу?

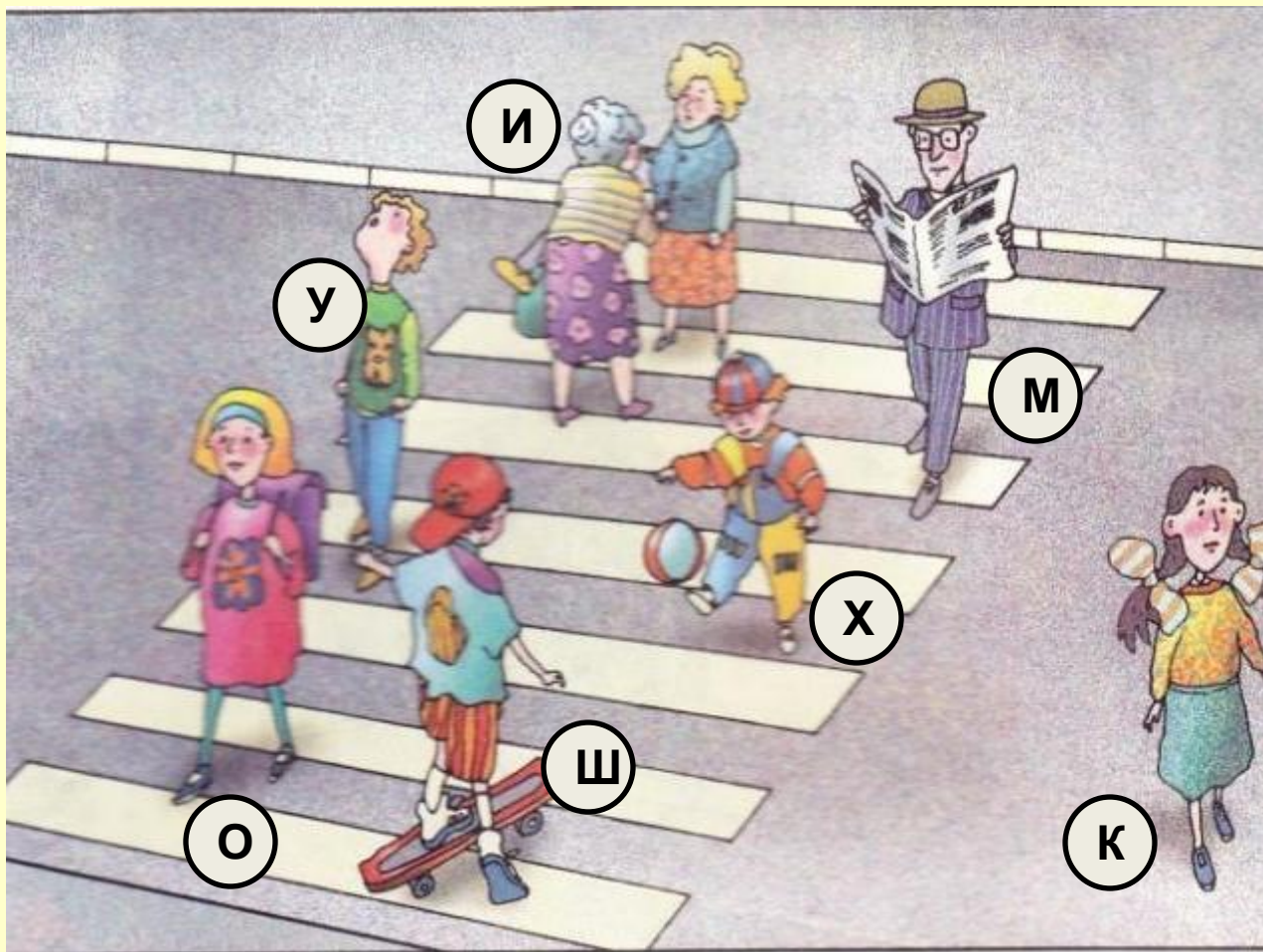

ПРОВЕРКА



# 6. Кто соблюдает правила безопасности дорожного движения?

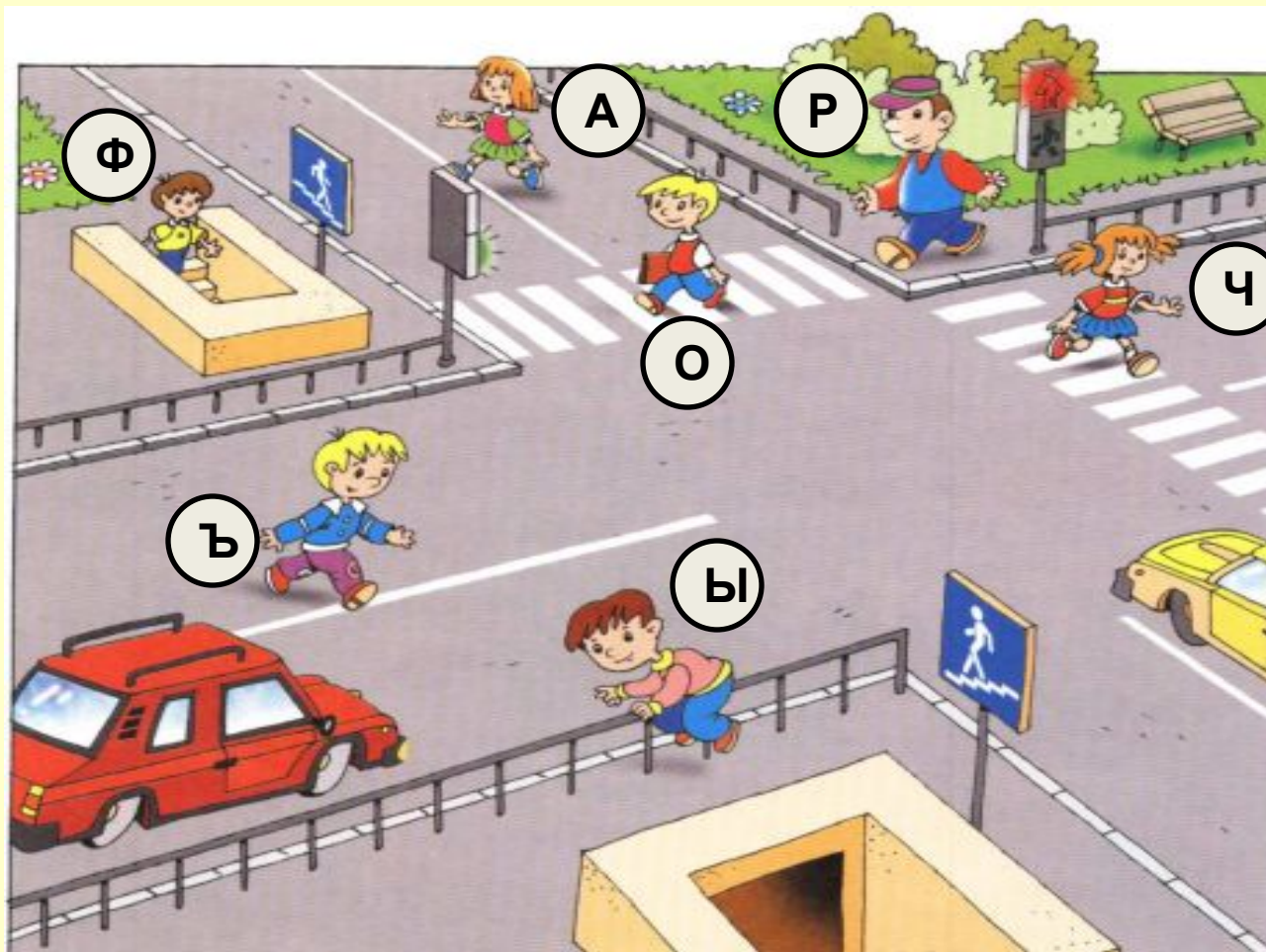

**ПРОВЕРКА**

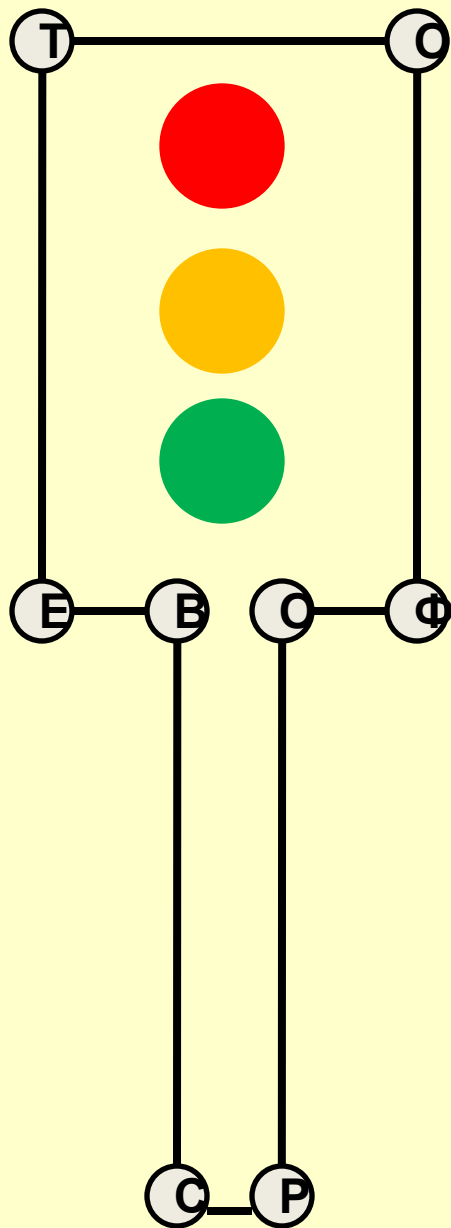

**ПРОВЕРКА**



ИГРА-ПРЕЗЕНТАЦИЯ  
для детей  
МЛАДШЕГО ШКОЛЬНОГО ВОЗРАСТА

КОНЕЦ

## **Технические характеристики презентации.**

Презентация Microsoft Office, формат –ppt, объем – 3,5 Mb

### **Используемые ресурсы:**

1. «Правила дорожного движения в картинках»
  - scshurma.narod.ru
  - sch585.edusite.ru
  - www.bvyazemy.ru
  - www.edu.cap.ru
2. Иллюстрации к альбому «Новые дорожные приключения Буратино»
  - www.lubluknigi.ru
3. Учебно-методическое пособие «Основы безопасности жизнедеятельности». 1 класс. М. :ДРОФА,1997.