

8. КАК НАЗЫВАЕТСЯ ВЕРЁВКА ДЛЯ ЛОВЛИ ОЛЕНЕЙ?



Н

А

Р

К

А

Н





9. В КАКОМ РАСТЕНИИ ТУНДРЫ УЖИЛИСЬ И ВОДОРΟΣЛЬ И ГРИБ?



Л	И	Ш	А	Й	Н	И	К
---	---	---	---	---	---	---	---

10. КАК НАЗЫВАЕТСЯ НАЦИОНАЛЬНАЯ ИГРА СЕВЕРЯН С ДЕРЕВЯННЫМИ ПАЛОЧКАМИ, В КОТОРУЮ ИГРАЮТ ДАЖЕ СТАРИКИ?

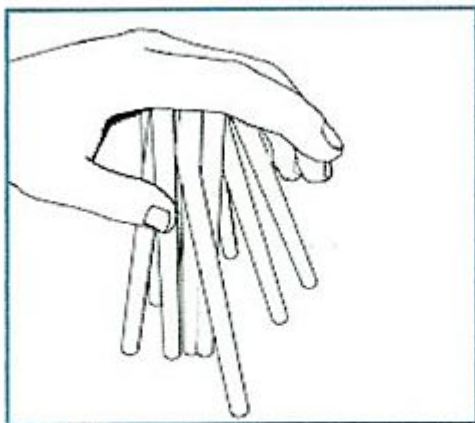
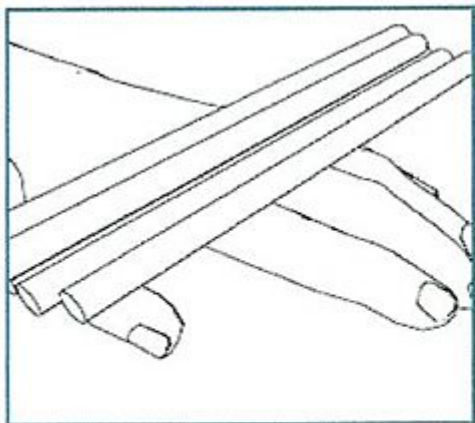

”””



Щ Е Л





11. НА СТВОЛЕ БЕРЁЗЫ КОЛЬЦОМ РЯД ОТВЕРСТИЙ. ЧЬЯ ЭТО РАБОТА?

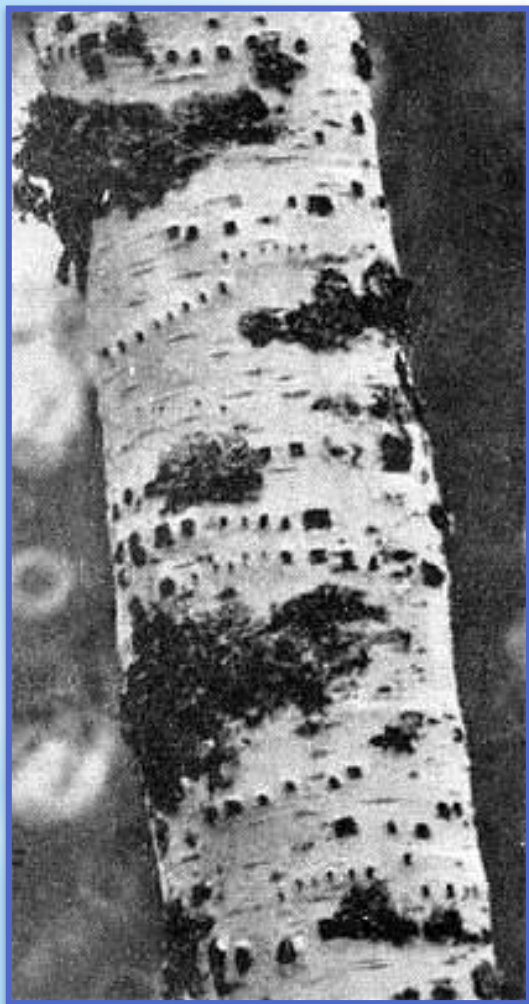



## 12. КОМИ ПИСАТЕЛЬ, АВТОР РОМАНА «ЖИВУН»

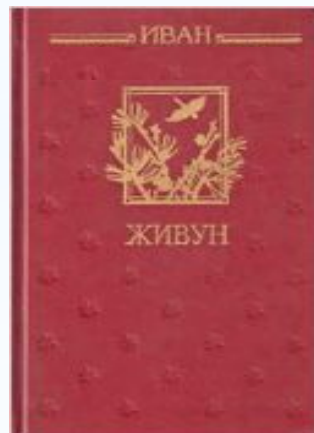
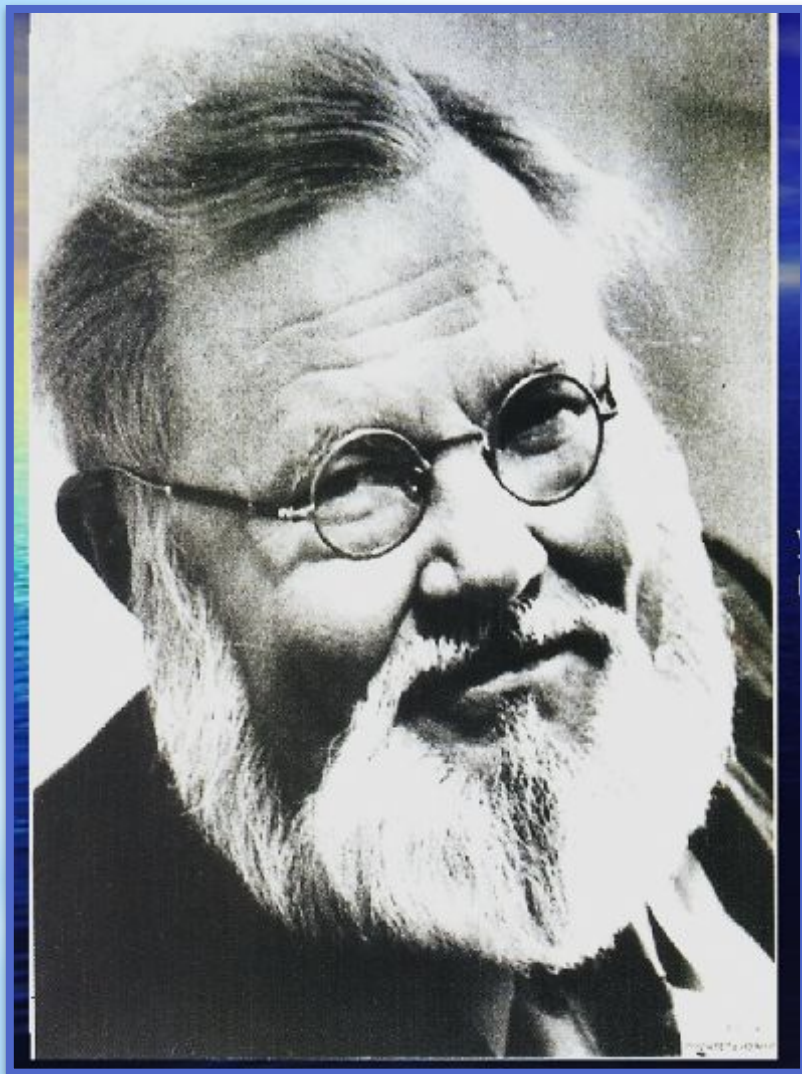

ИСТОМИН ИВАН ГРИГОРЬЕВИЧ

# 13. ДЕТЁНЫШ ЭТОГО ЗВЕРЬКА ПИТАЕТСЯ МОЛОКОМ ЧУЖОЙ МАТЕРИ





14. КАК НАЗЫВАЕТСЯ ЗАМША ИЗ ОЛЕНЬЕЙ ШКУРЫ,  
ИЗ НЕЁ КОРЕННЫЕ ЖИТЕЛИ ШЬЮТ ОБУВЬ, СУМКИ И ДРУГОЕ.



Р

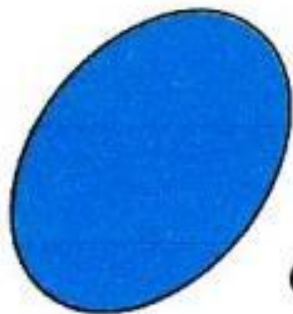

”

”



Р	О	В	Д	У	Г	А
---	---	---	---	---	---	---





Презентация выполнена воспитателем  
МАДОУ «Сказка» г.Лабытнанги ЯНОО  
Егоровой Ириной Николаевной

