

# Упражнения по профилактике и коррекции оптической дисграфии

Методическая разработка учителя-логопеда  
ГБУ ДО ЦППМСП Калининского района  
Санкт-Петербурга  
Григорьевой Надежды Анатольевны

2015 год

ЦЕЛЬ:  
ФОРМИРОВАНИЕ И  
РАЗВИТИЕ ЗРИТЕЛЬНОГО  
ВОСПРИЯТИЯ

ПЕРЕЧИСЛИ ВСЁ, ЧТО ТЫ  
ВИДИШЬ НА КАРТИНКЕ

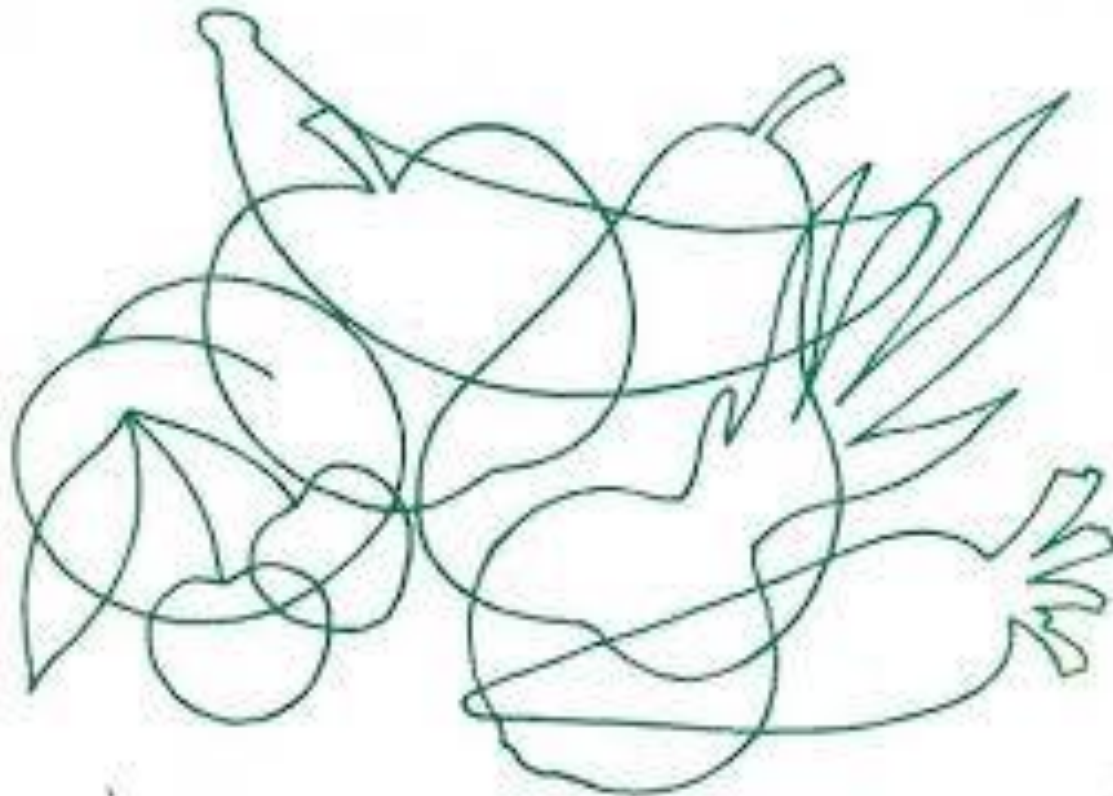

ЧТО ЛЕЖИТ В ВАЗЕ?

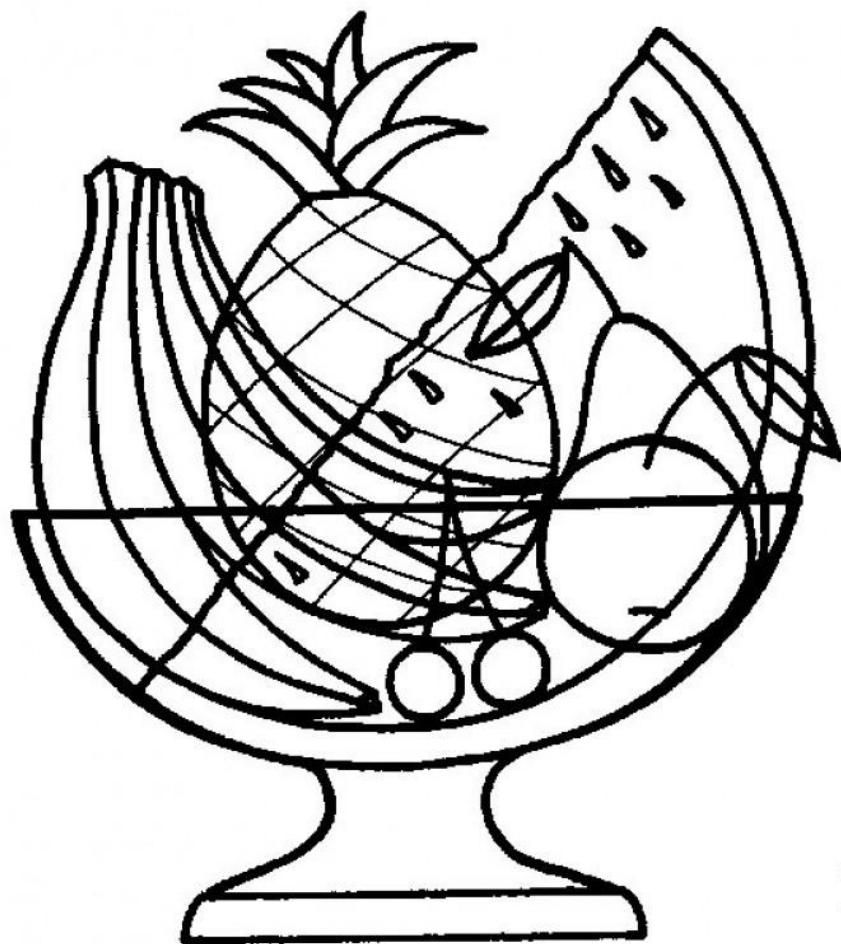

ПЕРЕЧИСЛИ ВСЕ ПРЕДМЕТЫ,  
КОТОРЫЕ ТЫ ВИДИШЬ  
НА КАРТИНКЕ

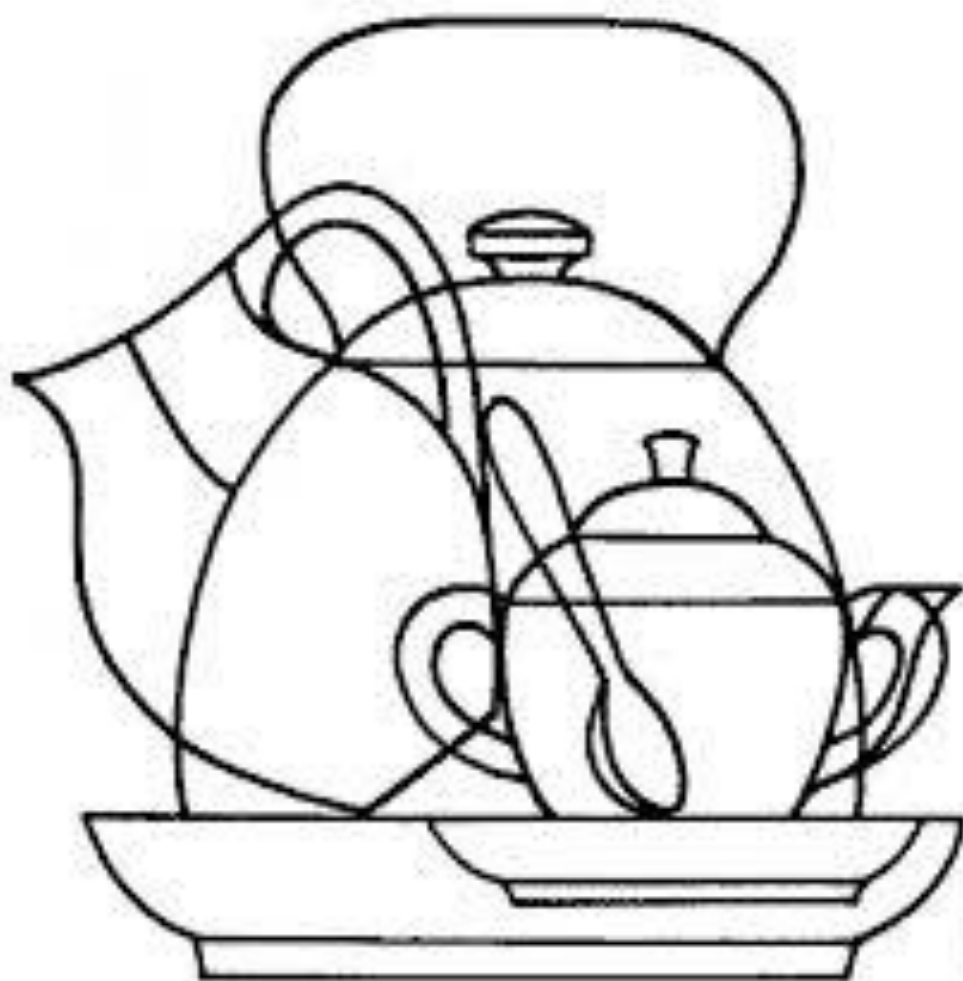

ПЕРЕЧИСЛИ ВСЁ, ЧТО  
ИЗОБРАЖЕНО НА КАРТИНКЕ

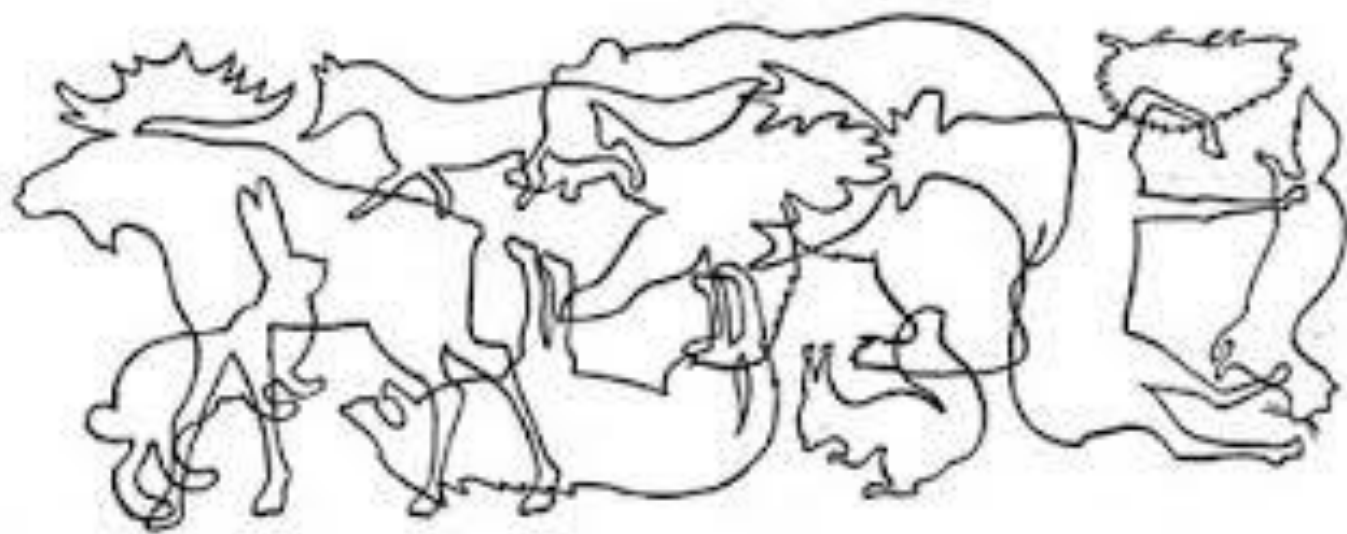

ПЕРЕЧИСЛИ ВСЕ  
ПРЕДМЕТЫ, КОТОРЫЕ ТЫ  
ВИДИШЬ

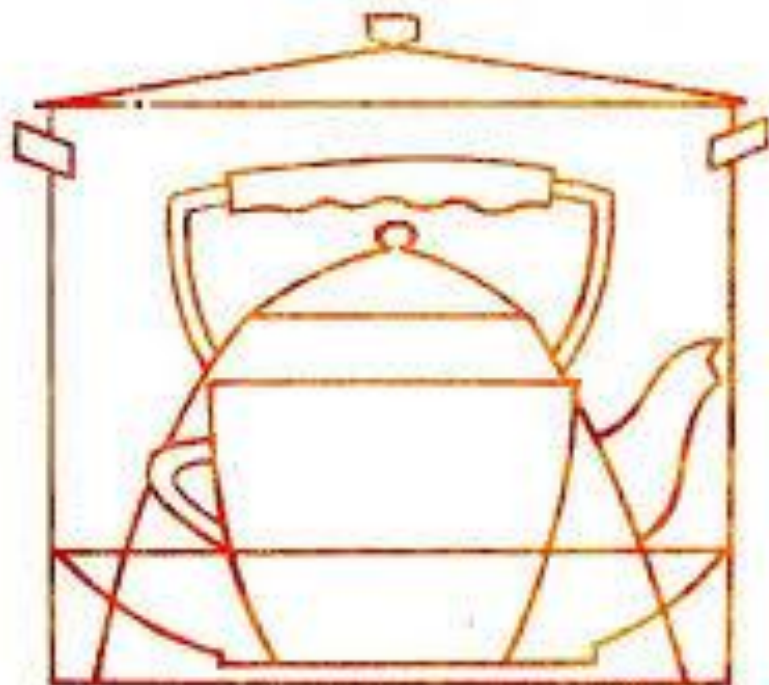

# ЧТО ИЗОБРАЖЕНО НА РИСУНКЕ?

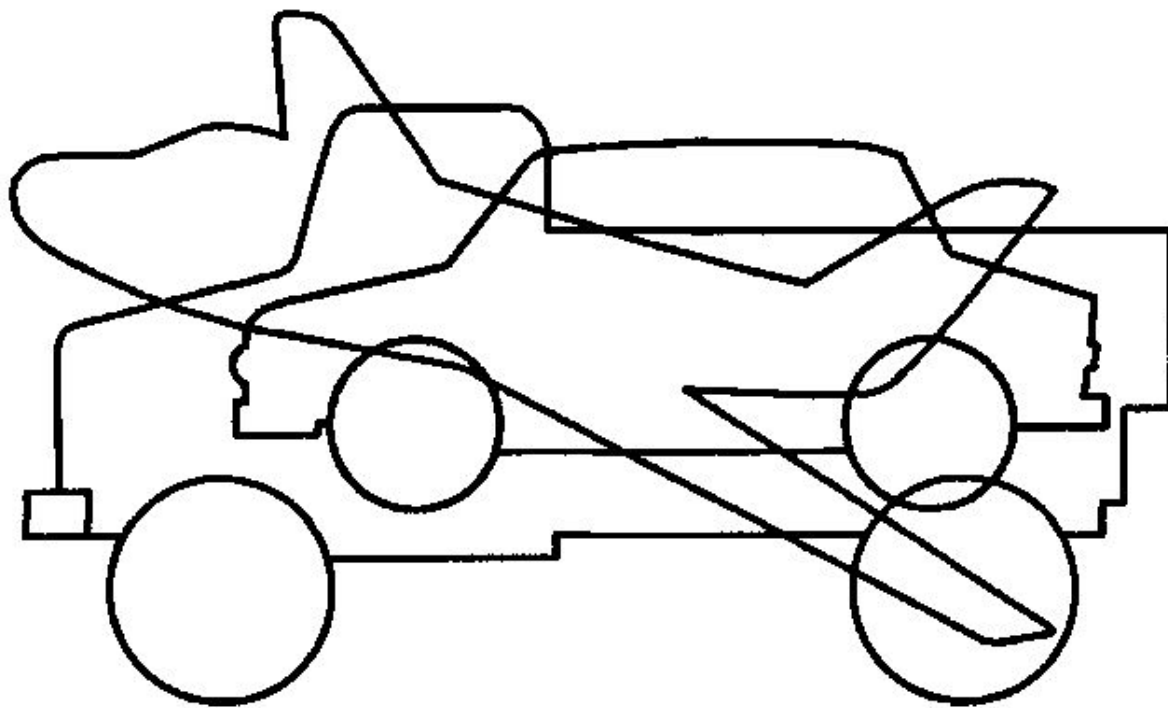



ПЕРЕЧИСЛИ ВСЁ, ЧТО ТЫ  
ВИДИШЬ НА КАРТИНКЕ

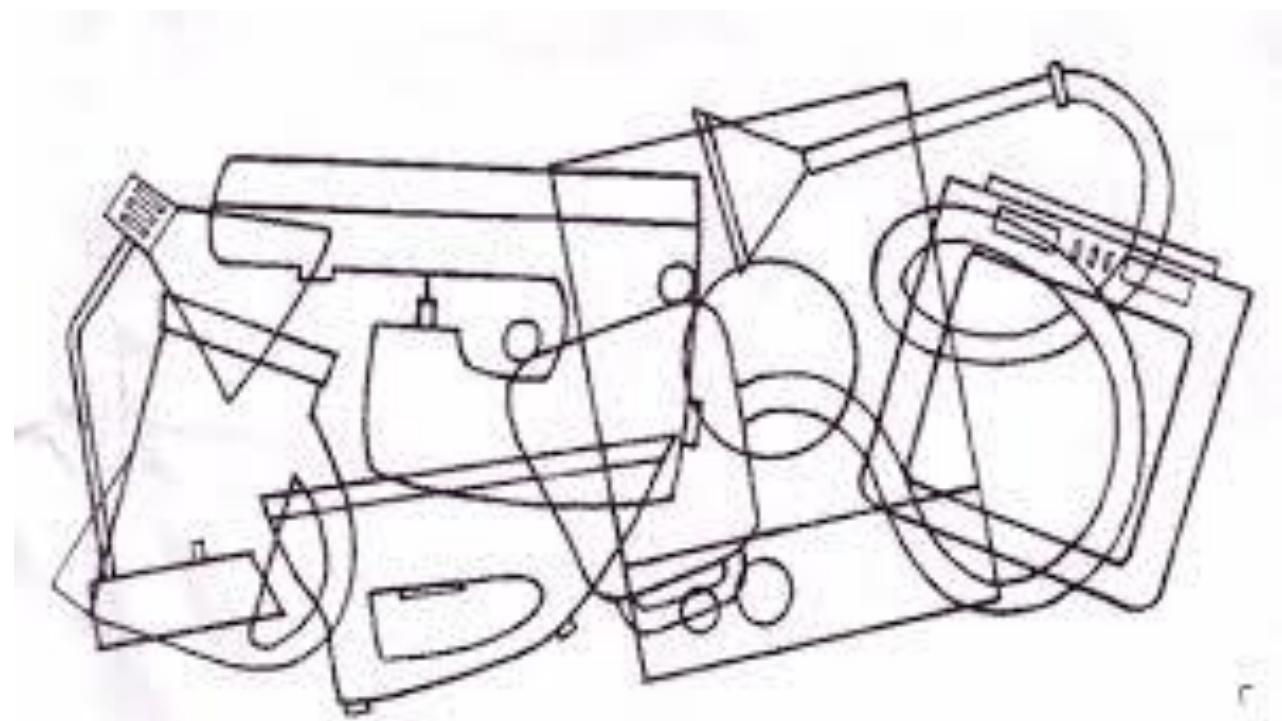

ПЕРЕЧИСЛИ ВСЁ, ЧТО  
ИЗОБРАЖЕНО НА КАРТИНКЕ

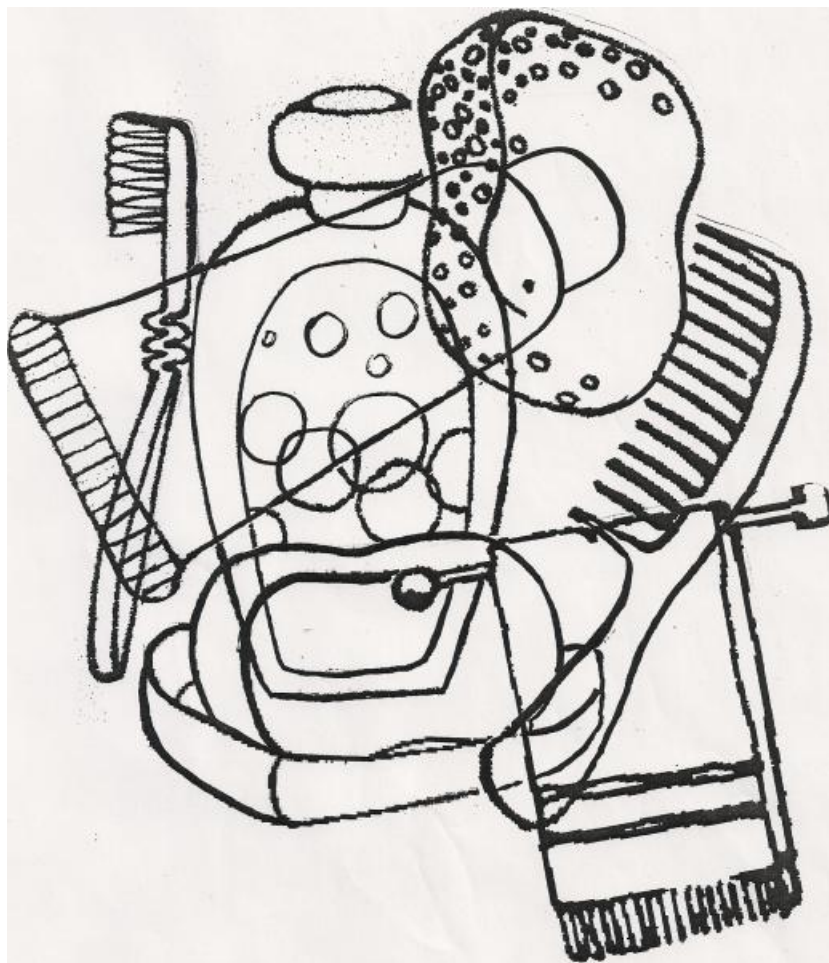

# ЧТО ИЗОБРАЖЕНО НА РИСУНКЕ?

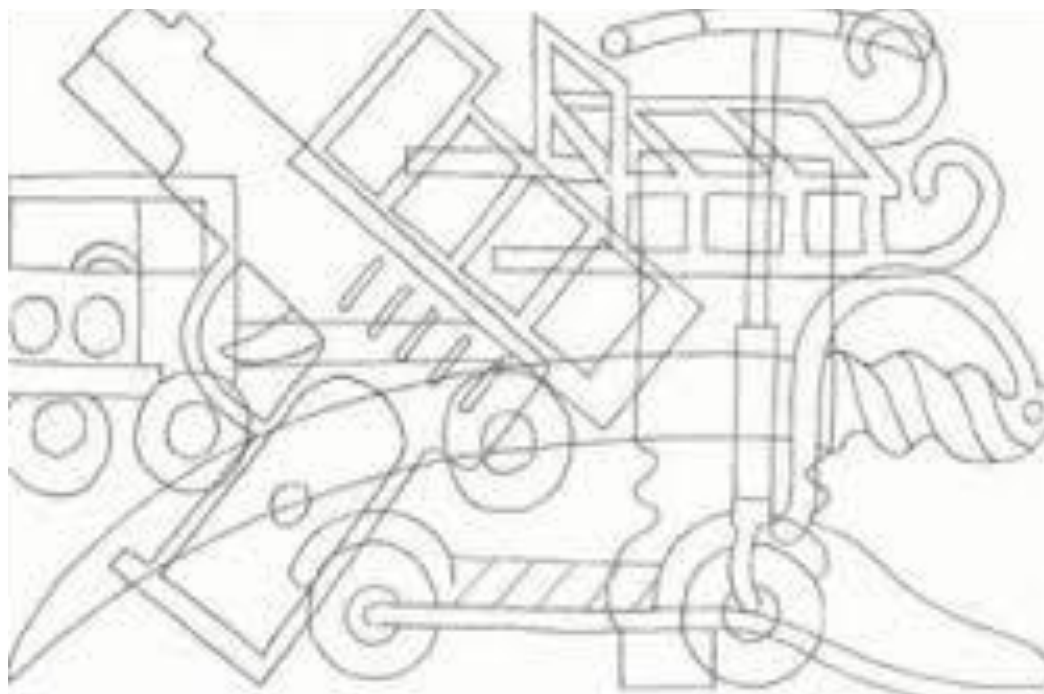

# ЧТО ИЗОБРАЖЕНО НА РИСУНКАХ?

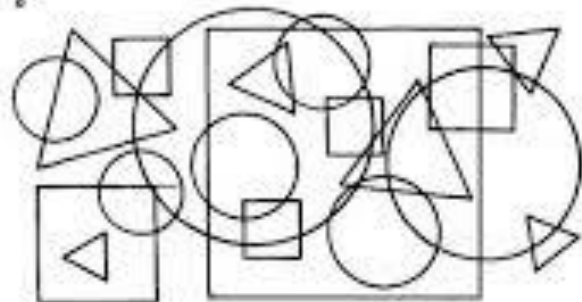
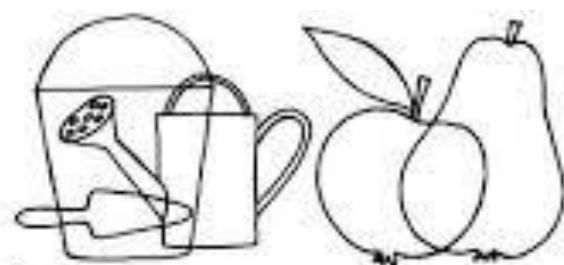

# СКОЛЬКО БУКВ А НА РИСУНКЕ

A



# УЗНАЙ И НАЗОВИ ЗАШТРИХОВАННЫЕ БУКВЫ



# НАЗОВИ ВСЕ БУКВЫ



# НАЗОВИ БУКВЫ

~~В~~

З

~~М~~

~~Ж~~

~~Ф~~

~~Ю~~



# НАЗОВИ БУКВЫ

Б В Д Ё И Л  
М Н О Р К  
Т Ф Ц Ч Ш

logoped.ru

# ПРОЧИТАЙ ПРЕДЛОЖЕНИЕ

Игра «Улитка»

№ 1

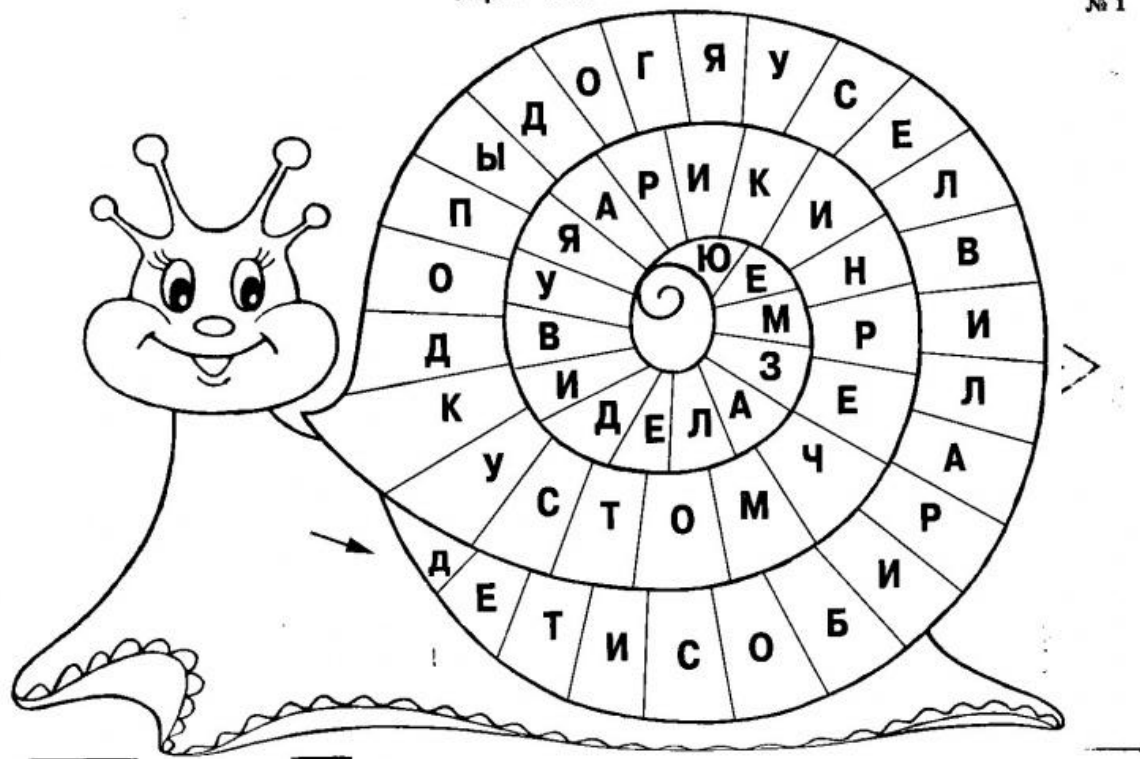

МОЛОДЦЫ!

