

Внутриличностные конфликты

Выполнила: студентка 3
курса ин.яз (ф)
Богатырева Нина

Подходы к пониманию внутриличностного конфликта

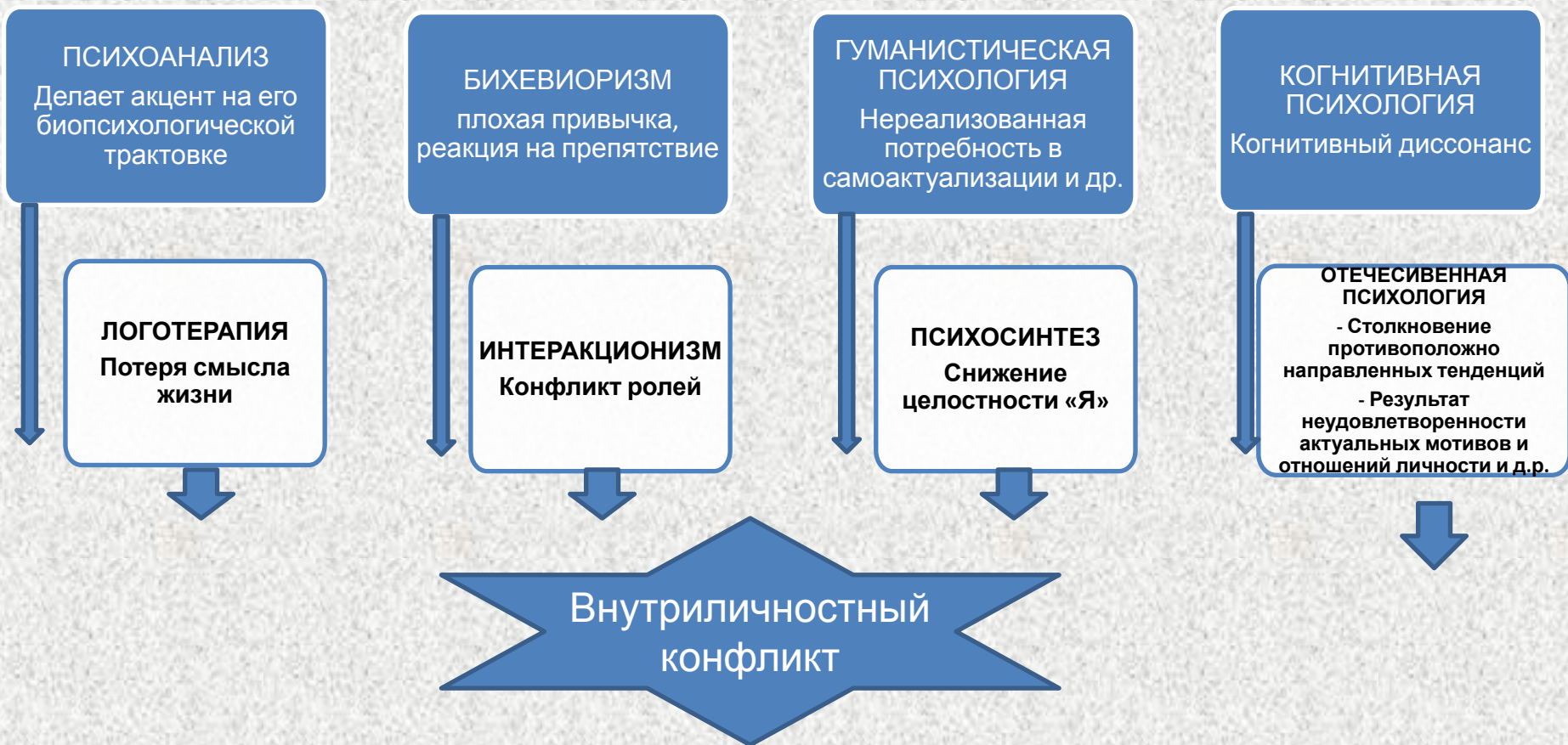

Внутриличностный конфликт – острое негативное переживание, вызванное затянувшейся борьбой структур внутреннего мира личности, отражающее противоречивые связи с социальной средой и задерживающие принятие решения.

Сферы внутриличностного конфликта

Когнитивная сфера

- Противоречивость образа «Я»
- Снижение самооценки
- Осознание своего состояния как психологического тупика
- Сомнения в собственных мотивах

Эмоциональная сфера

- Психоэмоциональное напряжение
- Значительные отрицательные переживания

Поведенческая сфера

- Снижение качества и эффективности деятельности
- Снижение удовлетворенности деятельностью
- Негативный эмоциональный фон общения

Интегральные показатели

- Нарушение нормального механизма адаптации
- Усиление психологического стресса

УСЛОВИЯ ВОЗНИКНОВЕНИЯ

Сложная и развитая иерархия потребностей и мотивов личности

Высокий уровень развития чувств и ценностей

Сложный внутренний мир личности и актуализация этой сложности

Сложно организованная и развитая познавательная структура

Внешние условия
Возникают затруднения в удовлетворении каких либо глубоких и активных мотивов и отношений личности

Внутренние условия сводятся к противоречию между различными сторонами личности



Типология внутриличностных конфликтов

Структуры внутреннего мира личности, находящиеся в конфликте

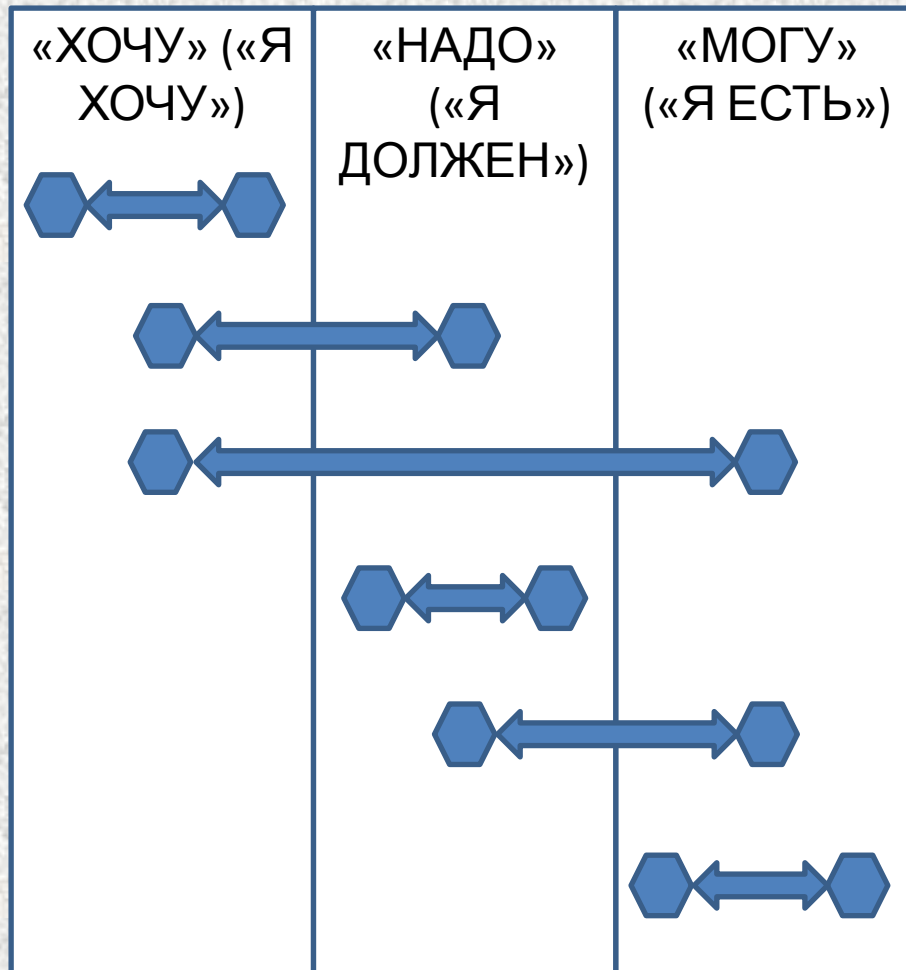

Вид внутриличностного конфликта

Мотивационный конфликт (между «ХОЧУ» и «ХОЧУ»)

Нравственный конфликт (между «ХОЧУ» и «НАДО»)

Конфликт нереализованного желания (между «ХОЧУ» и «МОГУ»)

Ролевой конфликт (между «НАДО» и «НАДО»)

Адаптационный конфликт (между «НАДО» и «МОГУ»)

Конфликт неадекватной самооценки (между «МОГУ» и «МОГУ»)

Последствия внутриличностных конфликтов

Способствует переходу личности на новые уровни

Служит основой морального развития личности

Оказывает влияние на становление характера

Предоставляет возможность осознания себя личностью

Способствует формированию адекватной самооценки

КОНСТРУКТИВНО РАЗРЕШЕННЫЙ ВНУТРИЛИЧНОСТНЫЙ КОНФЛИКТ



Деструктивно завершенный внутриличностный конфликт

Угрожает эффективности деятельности

Может тормозить развитие личности

Способен формировать комплекс неполноценности, ведет к потере смысла жизни

Ведет к деструкции межличностных отношений

Несет риск перерастания в невротический конфликт

Оказывает разрушительное влияние на здоровье

**Разрешение (преодоление)
внутриличностного конфликта -
восстановление
согласованности внутреннего мира
личности, установление единства
сознания,
снижение остроты противоречий
жизненных отношений, достижение
нового жизненного качества.**

Механизм разрешения

