

Мастер – класс



- ***«Эйдос» по-гречески образ.***
- Эйдетизм является разновидностью образной памяти, выраженной в сохранении ярких, наглядных образах предметов по прекращению их воздействия на органы чувств



● *Мнемотехника*

- Совокупность приемов и способов, облегчающих запоминание и увеличивающих объем памяти путем образования искусственных ассоциаций

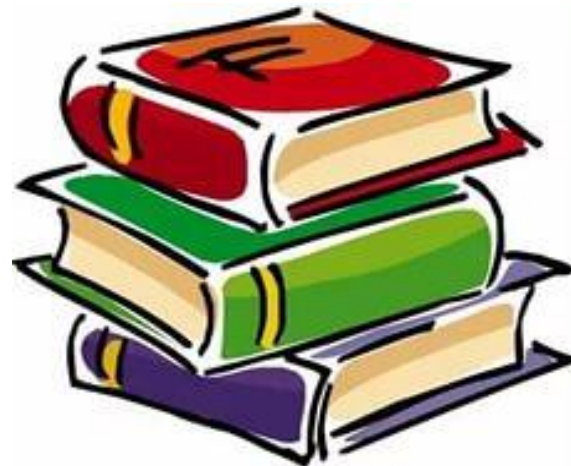

- *Суть этого метода в том, чтобы с помощью рисунка-ассоциограммы, слова-подсказки или мини-сказки придумать такой образ, чтобы трудное в написании слово легко вспоминалось, и дети были уверены, какую именно букву в нем надо писать.*



- *Мандарин*
- *Лампочка*
- *Стул*
- *Снег*
- *Пух*
- *Тополь*
- *Песок*
- *Медуза Водоросли*



Функциональная асимметрия головного мозга

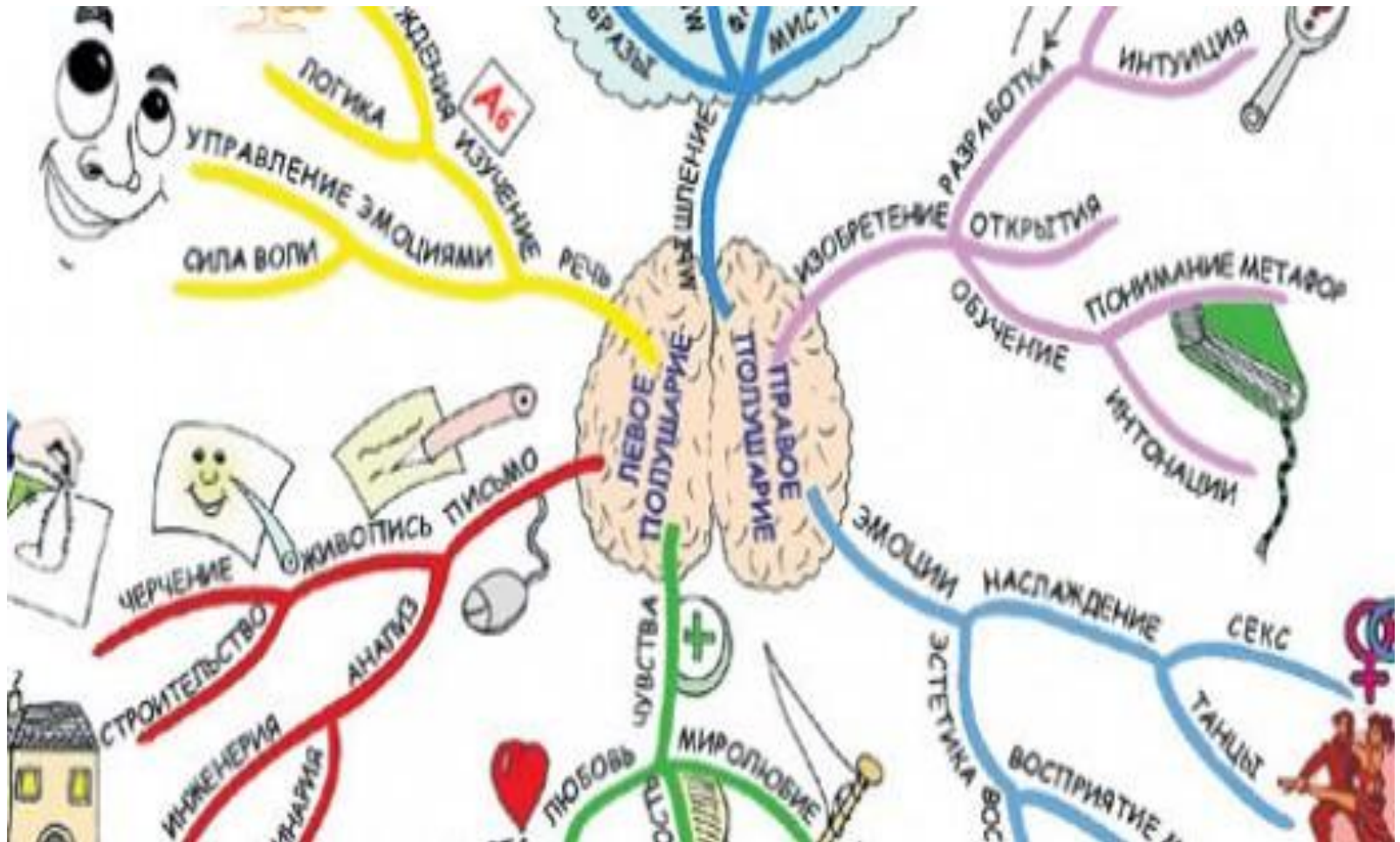

- *Аудеал*
- *Визуалы*
- *Кинестетики*

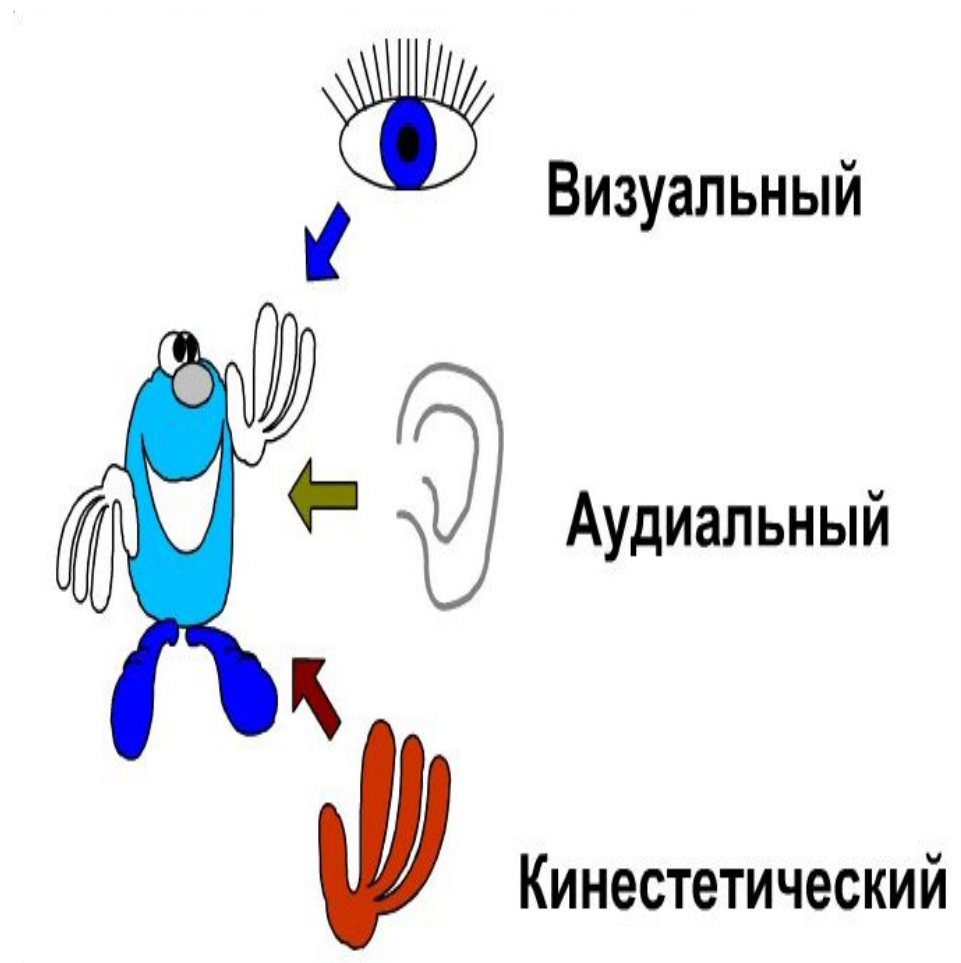

1. Фонетические ассоциации

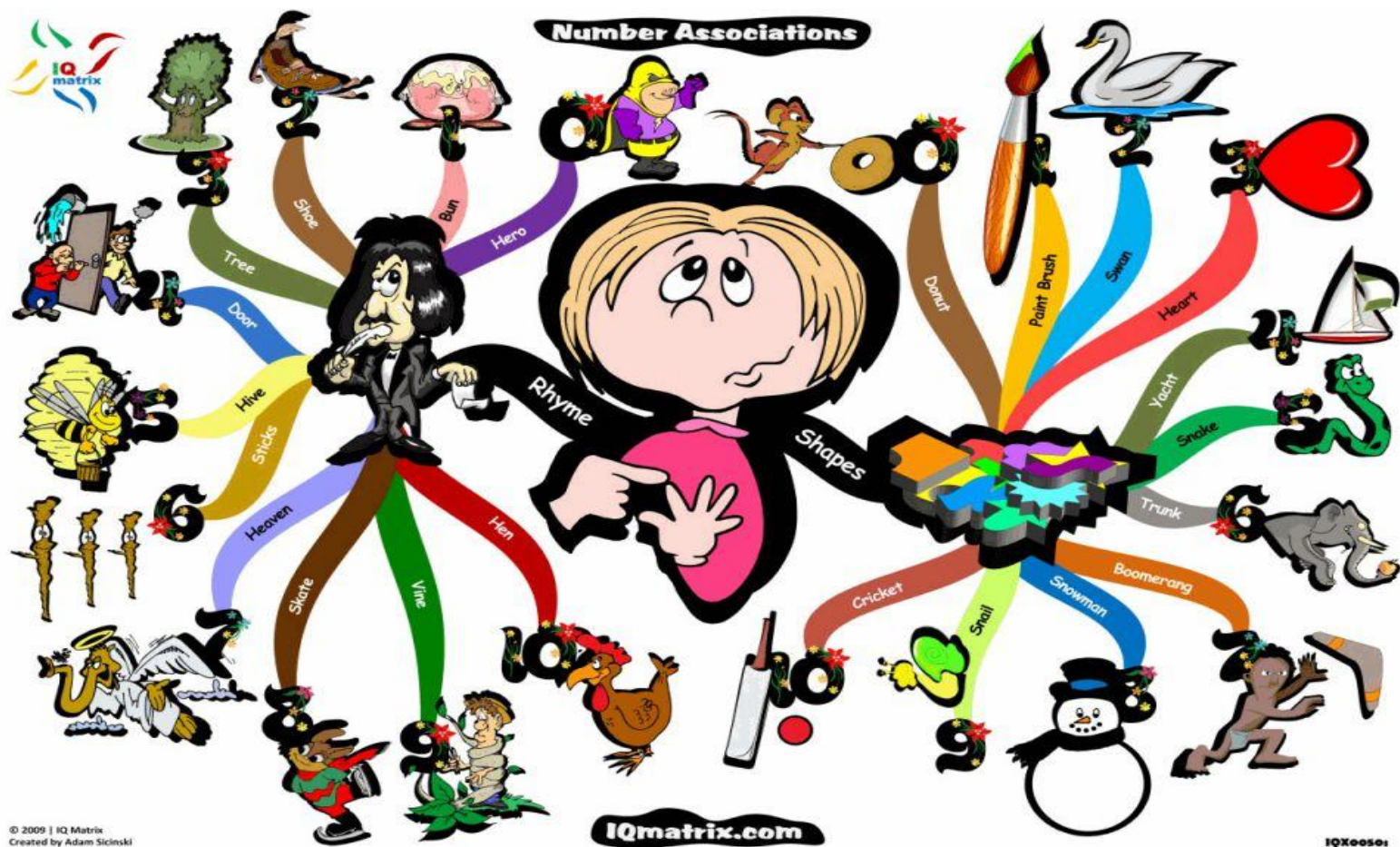

- *Деревня – дед в деревне*
- *Железо – железо режу еле-еле*
- *Запад – на западе солнце падает*
- *Инженер – Женя – инженер*
- *Капуста – дождик поливает капусту:
кап, кап*
- *Комната – комната у Наты*
- *Лопата – лопата лопнула*

2. В слове спряталось другое слово.

- *Богатство-Бог дал богатство*
- *Сверкает-Верка сверкает в платье*
- *Валенки-Валенки у Ленки*

The image shows a word search puzzle interface. It features four images in a 2x2 grid:

- Top-left: Two jockeys on horses racing on a track. Photo credit: фото @DigitalPhotoNut.
- Top-right: A close-up of a casino sign with the word "CASINO" in gold letters. Photo credit: фото @Енриуфе25.
- Bottom-left: Silhouettes of two soccer players on a green field. Photo credit: фото @Андрей66.
- Bottom-right: Two gold coins, one showing the number "2000". Photo credit: фото @Ulnsun.

Below the images is a keyboard with Cyrillic letters. The letters are arranged in two rows: О И В Ы А Ъ Ъ Й А Ъ and К Т Ъ С Щ М Й А З С. There are also several empty blue boxes above the keyboard, likely for entering letters.

- *Лисица –*
- *Облако –*
- *Пловец –*
- *Ракета –*
- *Соловей –*
- *Трамвай-*

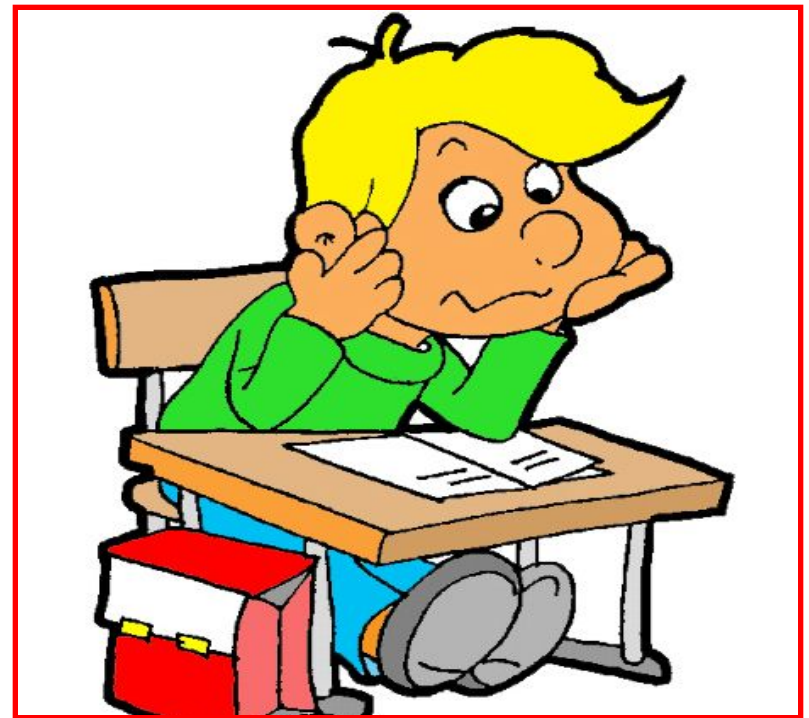

3. Графические ассоциации /по схожести изображения/

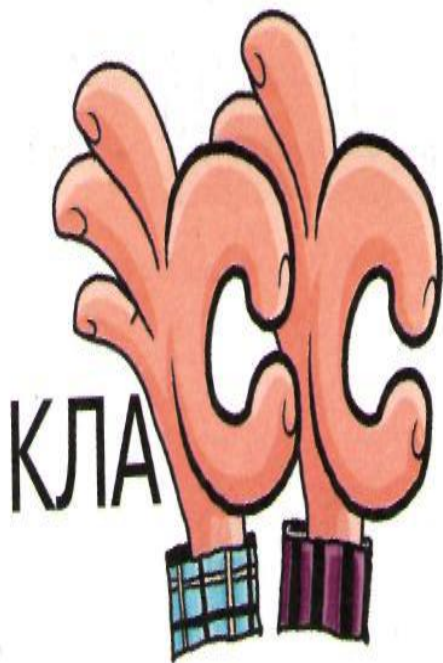

петух



ВАГОН



ВОРОБЕЙ



МОЛОТОК



ДО СВИДАНИЯ.



ИСКУССТВО



ПАЛЬТО

- *Аптека*
- *Завод*
- *Тарелка*
- *Пенал*
- *Восток*
- *Жокей*
- *Вокзал*



4. Разъяснение лексического смысла слова, углубление в этимологию слова.

- *Аптека – там продает лекарства
Айболит, а в «Оптике» – очки, похожие на букву о*
- *Погода – погоду наблюдают по годам*
- *Спасибо – значит спаси /спас/ тебя Бог!*
- *Библиотека – библия*
- *Сегодня – сего дня (при Петре I)*
- *Урожай – земля рождает урожай*

5. Как звучат слова в других языках.

- Арбуз – арбуз (укр.)
- /
- Морковь – морква (укр.)
- Вчера – вчѐра (укр.)
- /
- Металлический – металл (англ.)
- /
- Москва – Москоу (англ.)
- /
- Портрет – портрит (англ.)



Цепной метод

- Любое явление или действие ведет за собой выполнение последующих действий

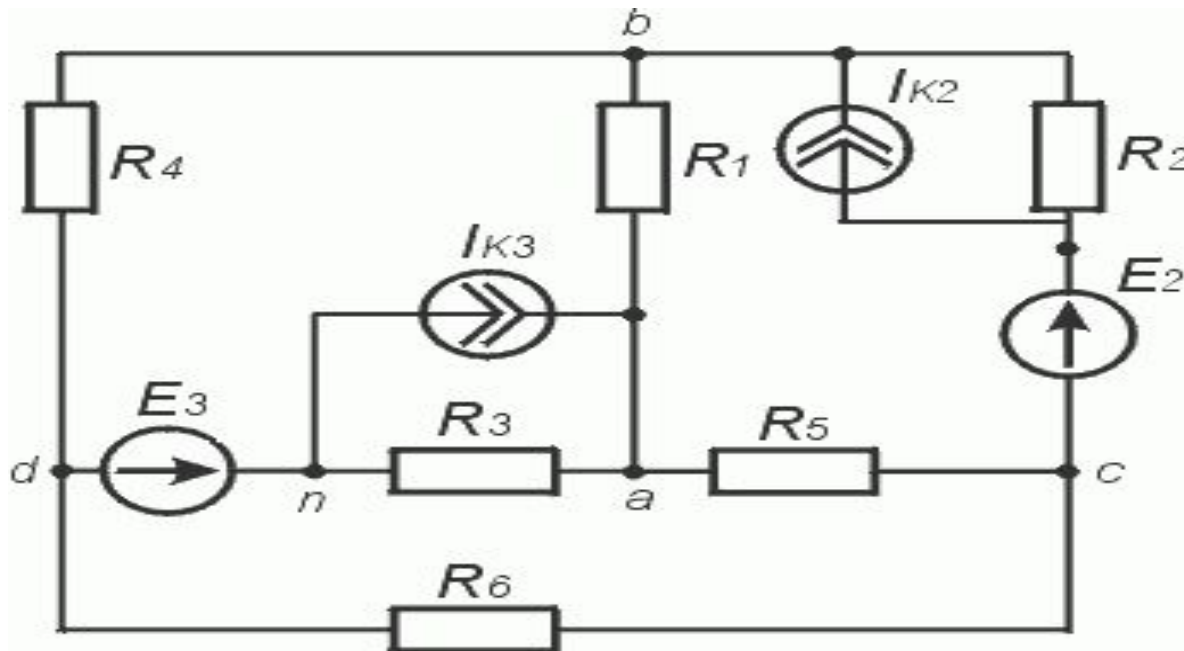

Потренируемся!

- *Погода*
- *Дорога*
- *Огород*
- *Овощи*
- *Горох*
- *Морковь*
- *Огурец*
- *Помидор*



Обучая других - учишь сам.

- Учитель-это ученик, навсегда вызванный к доске.(С.Соловейчик)



