

# УРОК ЧТЕНИЯ И ПИСЬМА

***"Знакомство со звуками [п],  
[п'], буквами П, п"***

---

## Чистоговорки

---

- уп – уп – уп - какой же вкусный суп;

- пу – пу – пу - мы включили лампу;

- пу – пу – пу, раздавайся крупа.

клопа – па, на пол сыплется крупа.

пы – пы – пы, больше нет у нас крупы.



# Отгадай!

От цветка к цветку летает,  
Мёд душистый собирает

Он круглый и красный,  
Как глаз светофора.

Раньше всех стаёй  
“Ку-ка-ре-ку!” поёт



Среди овощей нет  
сочней



Посадим зёрнышко,  
Вырастит солнышко.



Новый дом несущи в руке,  
Дверцы дома на замке.

Хвост крючком,  
Нос пятачком



Там лежат в порядке  
нижки и тетради





Найдите на картинке слова на букву **П**

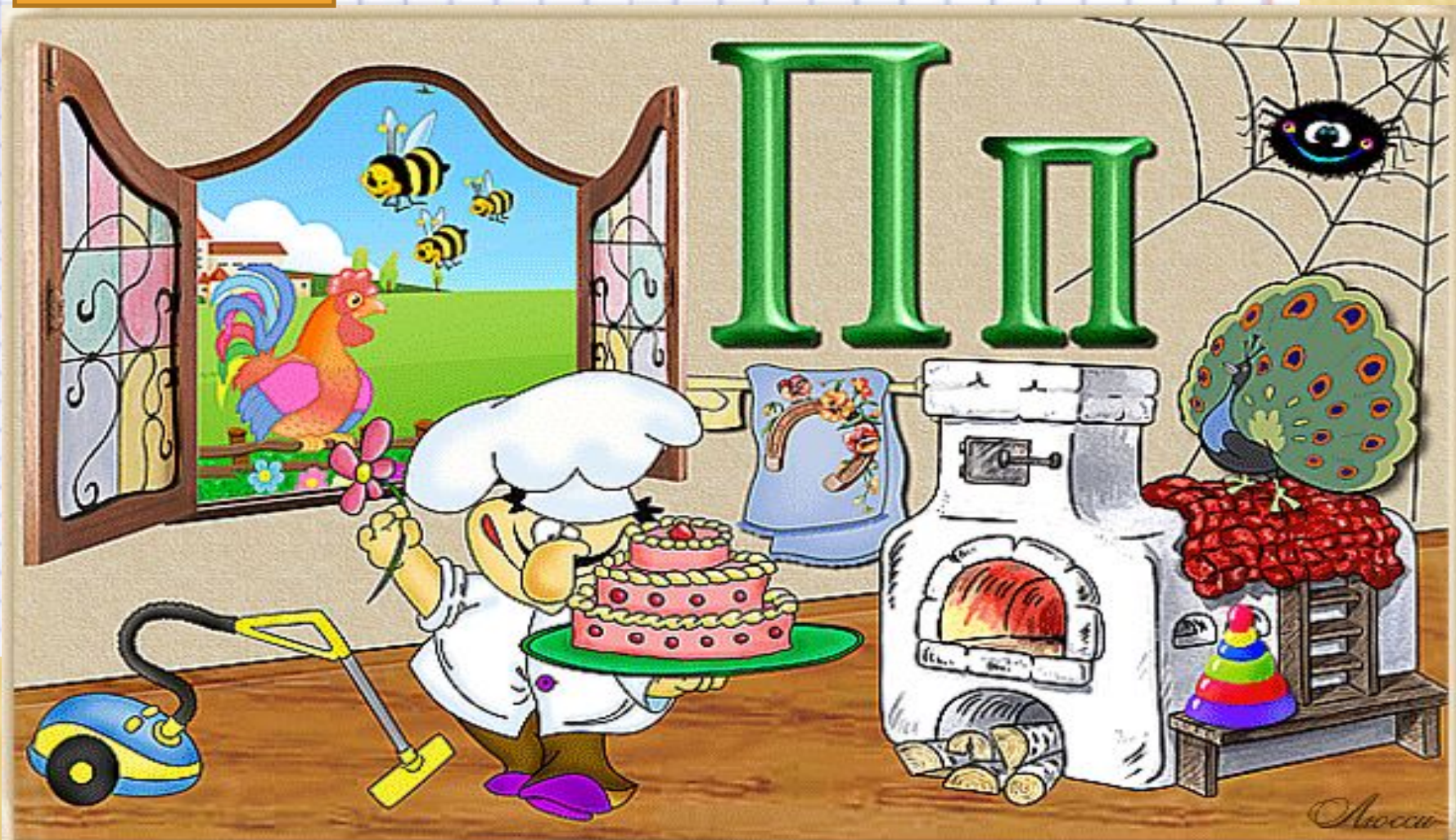

- ❖ Поработай в печатной тетрадке. Открой с.24 .
- ❖ Вспомни какие звуки обозначает буква п?  
Раскрась маленькую буку п нужными цветами.
- ❖ Научись печатать маленькую букву п.
- ❖ Обведи все маленькие буквы п.

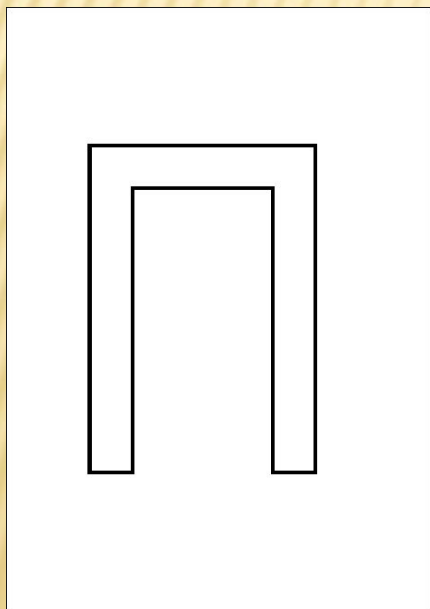

Арк  
а

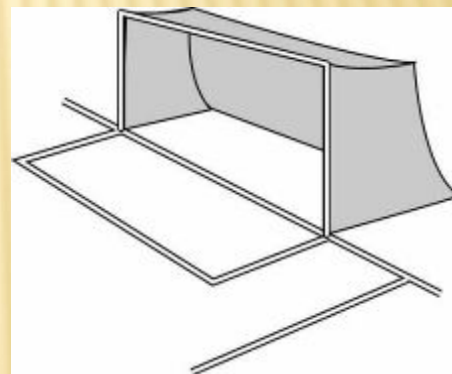

На хоккее, на футболе  
Буква **п** –ворота в поле.

- Открой букварь на с. 52
- Назови предметы . В каких словах есть звуки [п ], [ п' ] ?
- Найди все буквы п . На какие две группы можно разделить все предметы ?
- Прочитай лучевые схемы.
- Прочитай слоги с твёрдыми командирами и с мягкими командирами.
- Прочитай слова.

▪ Прочитай текст и ответь на вопросы:

1) Как звали девочку?

2) Как звали куклу?

3) Что делала девочка?

4) Можно ли её назвать помощницей?

5) Как ты помогаешь родителям?

Назови твои обязанности?

# На что похожа буква?



“П” - турник.  
На нем гимнаст  
Подтянулся сорок раз.  
Подтянись попробуй ты  
И не бойся высоты!



Дома букву **П** найдём,  
Заглянув в дверной проём.



Говорил недавно кто-то:  
**П** похожа на ворота



**ЗАГАДКА**



**Он бревно отешет ловко,  
Стены сделает, навес.  
У него смолой спецовка,  
Как сосновый пахнет лес.**

**ПЛОТНИ  
К**

Открой прописи на с.46 и научись  
писать строчную букву п  
самостоятельно и в соединении  
с другими буквами.

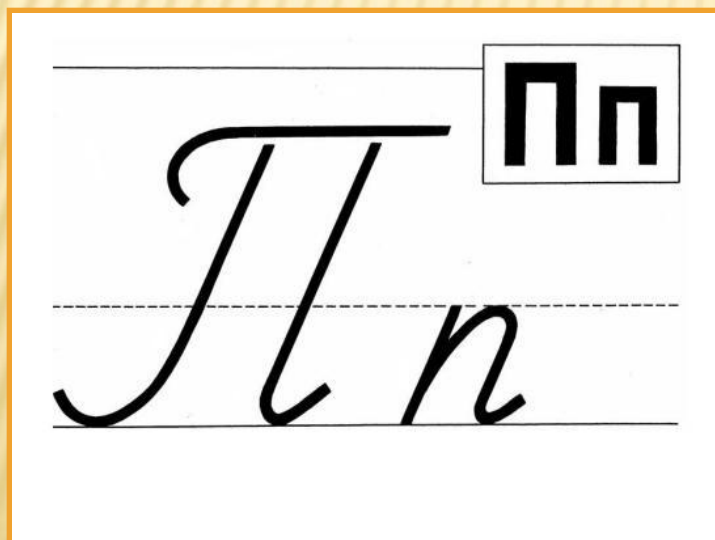

Посмотри на следующий  
слайд. Он тебе поможет.

Handwritten letters 'H' and 'h' in a box.

Large cursive letters 'H' and 'h' on a writing line with red starburst markers indicating stroke direction.

**Выполни задание по чтению  
на отдельном листе.**

Молодец!