

ПРИЧАСТИЕ КАК ЧАСТЬ РЕЧИ, 7 КЛАСС

ПРИЧАСТИЕ КАК ЧАСТЬ РЕЧИ

Они служат к сокращению человеческого слова, заключая в себе имени и глагола силу.

М.В. Ломоносов

ПЛАН УРОКА

- Причастие как часть речи
 - Отличие от прилагательного
 - Признаки прилагательного и глагола
 - Роль в предложении
-

КАКАЯ?

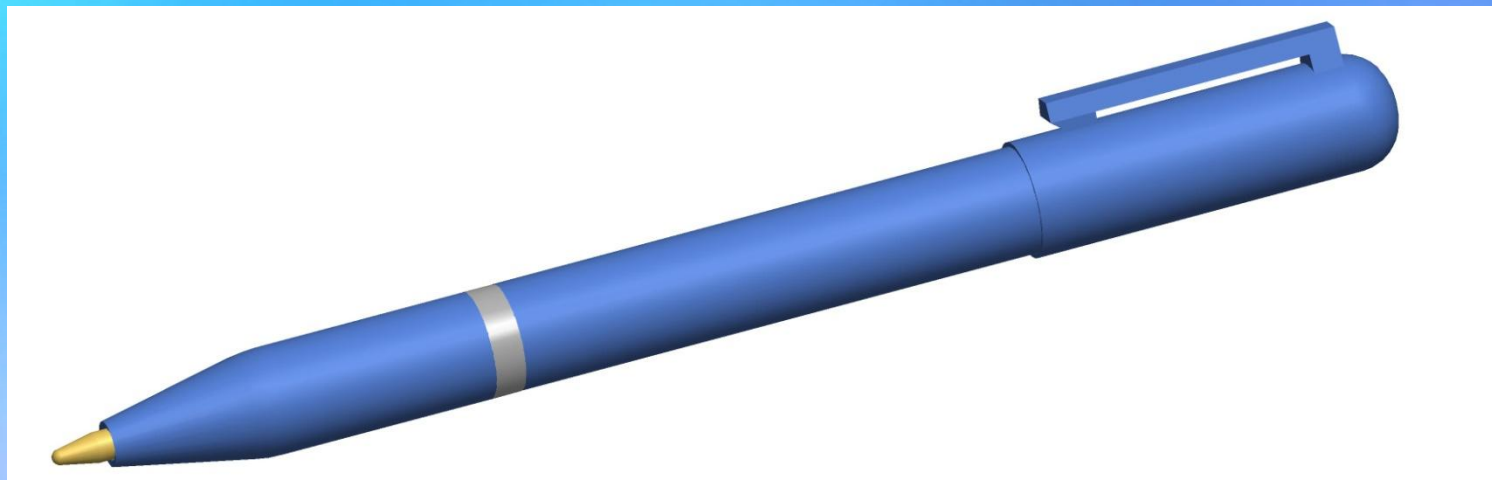

- Синяя
 - Новая
 - Красивая
-

Что делает?



Какая?

Падающая

Что сделали?

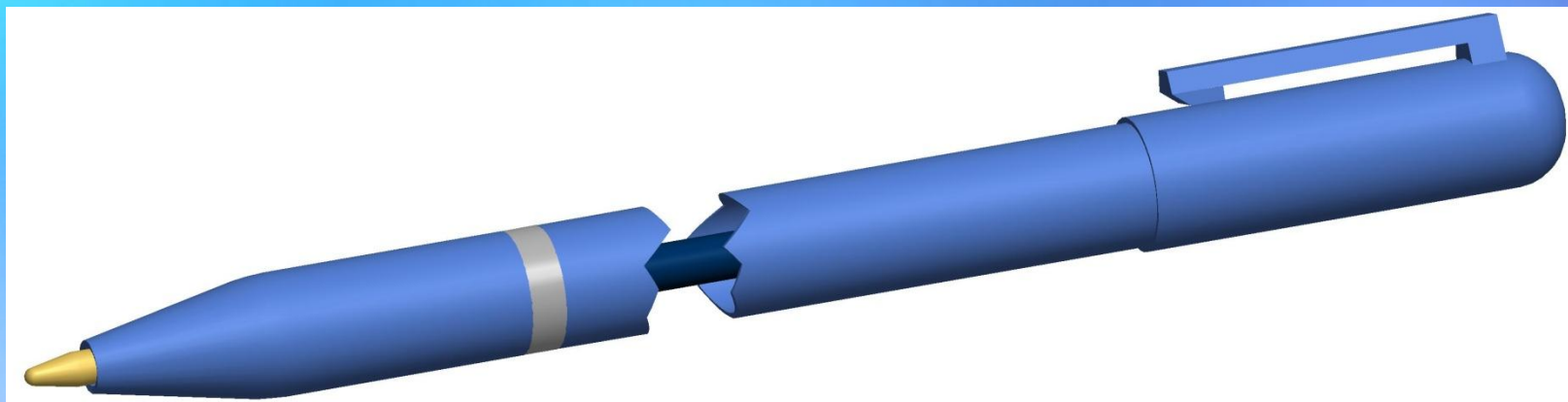

Какая?

Сломанная

Что сделали?

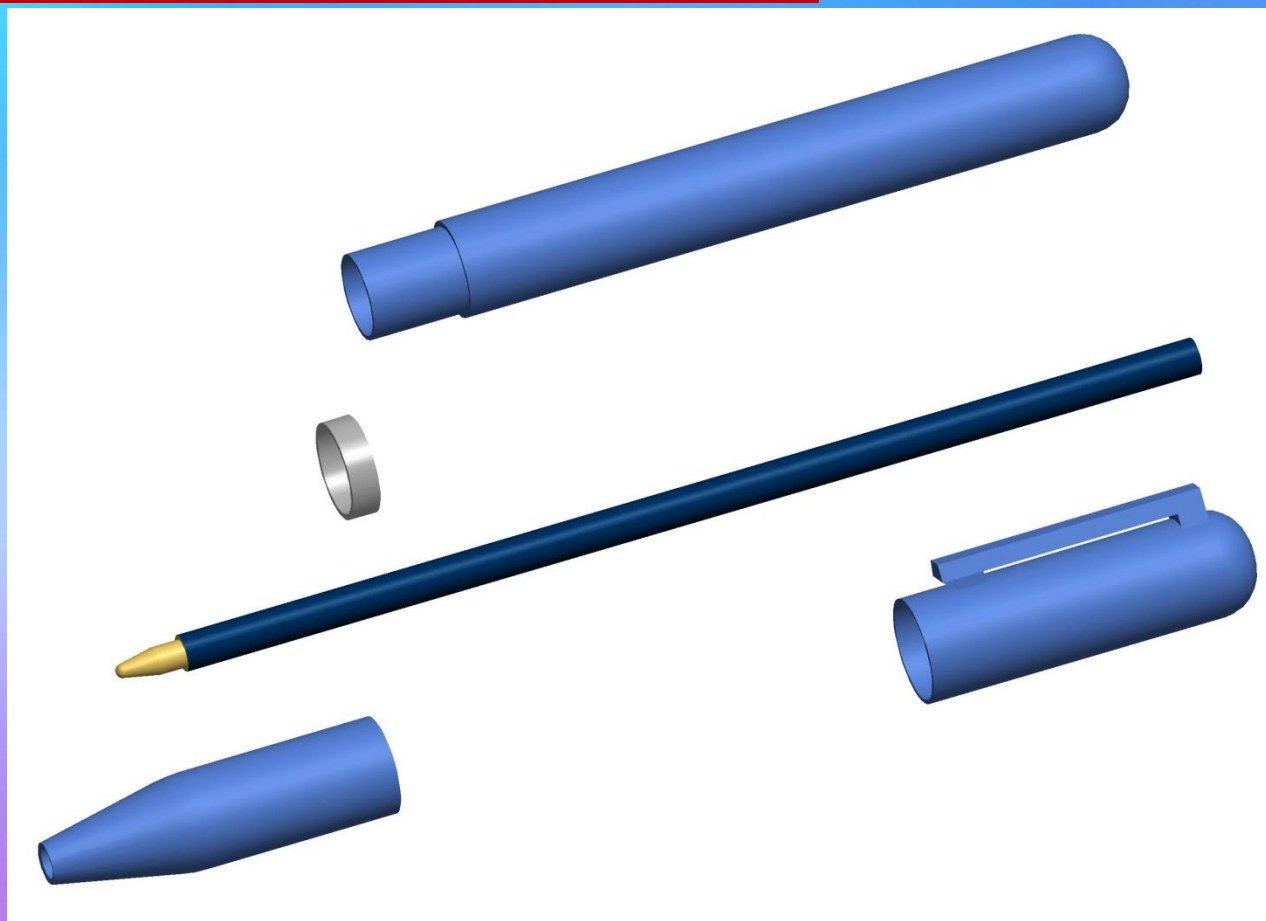

Какая?

Разобранная

ПРИЛАГАТЕЛЬНЫЕ (КАКАЯ?)

- Синяя
- Новая
- Красивая



Постоянный
ПРИЗНАК
ПРЕДМЕТА

ПРИЧАСТИЯ

- Падающая
- Сломанная
- Разобранная



Непостоянный
ПО ДЕЙСТВИЮ

ПАДАЮЩАЯ

От пада|ет + ^{ющ} + ая

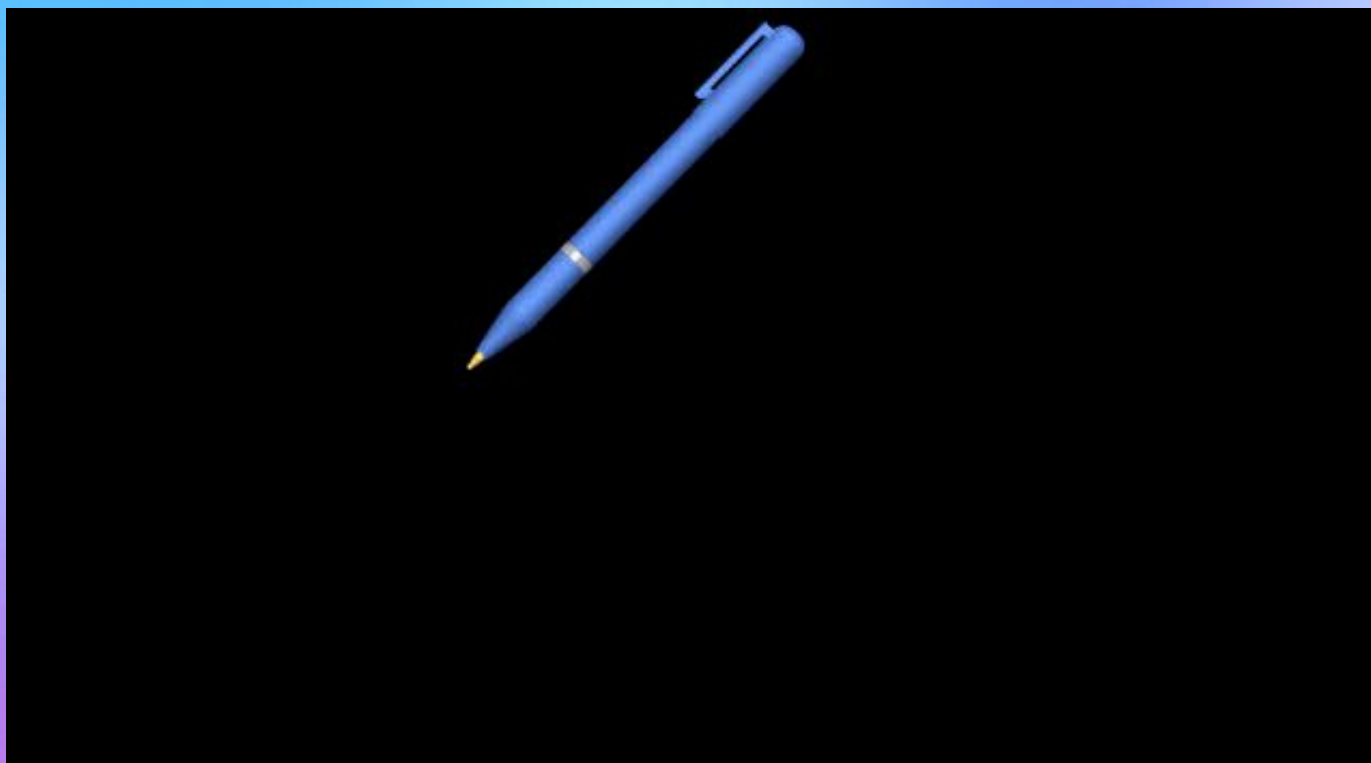

СЛОМАННАЯ

От слома|ть + $\hat{\text{нн}}$ + ая

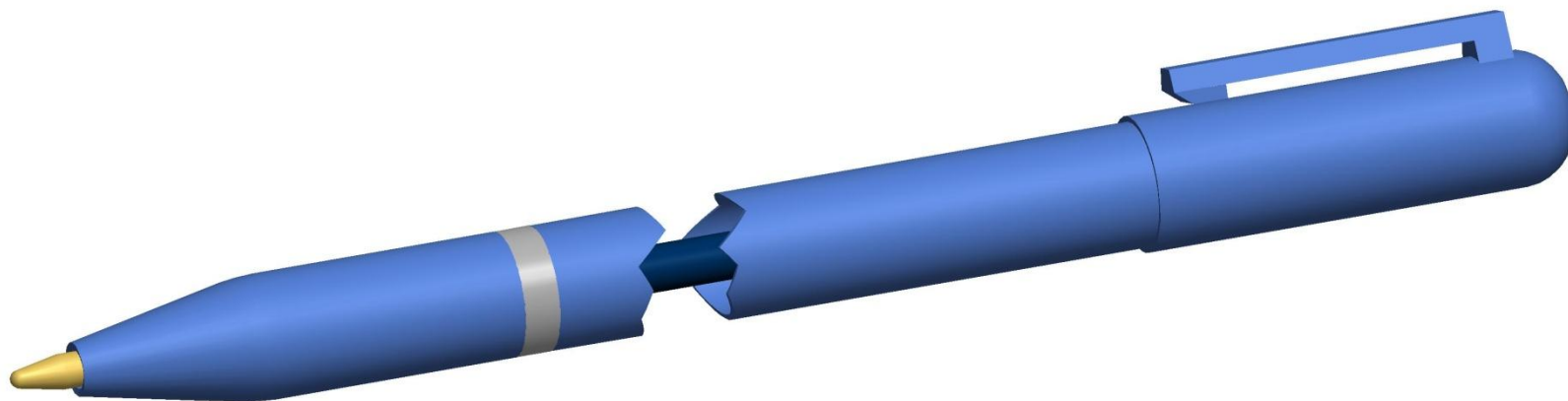

РАЗОБРАННАЯ

От разбира|ть + $\widehat{\text{нн}}$ + ая

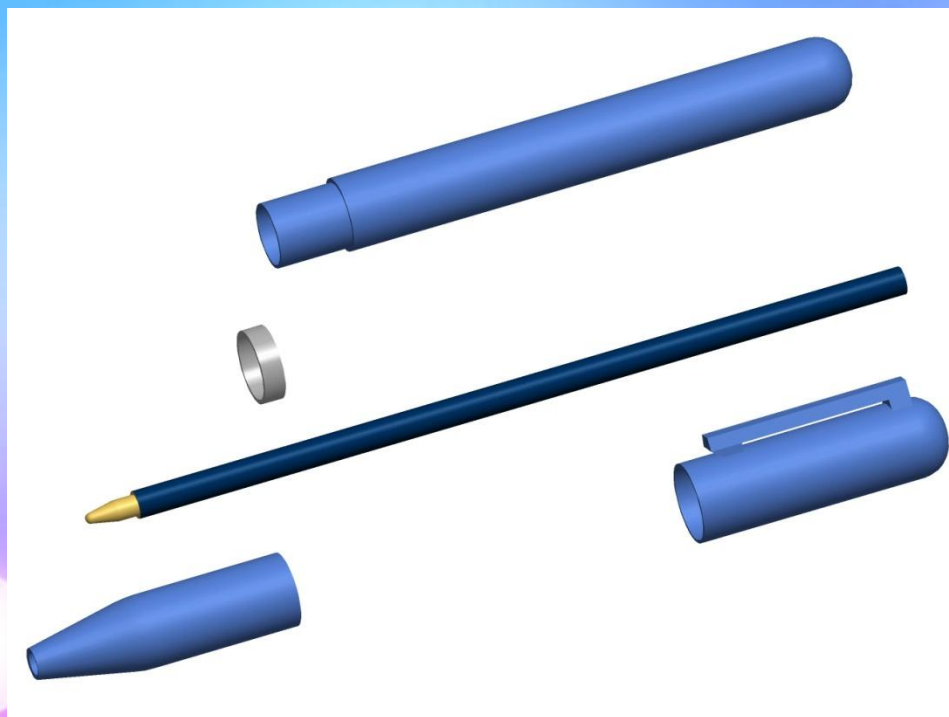

Сломанная синяя ручка

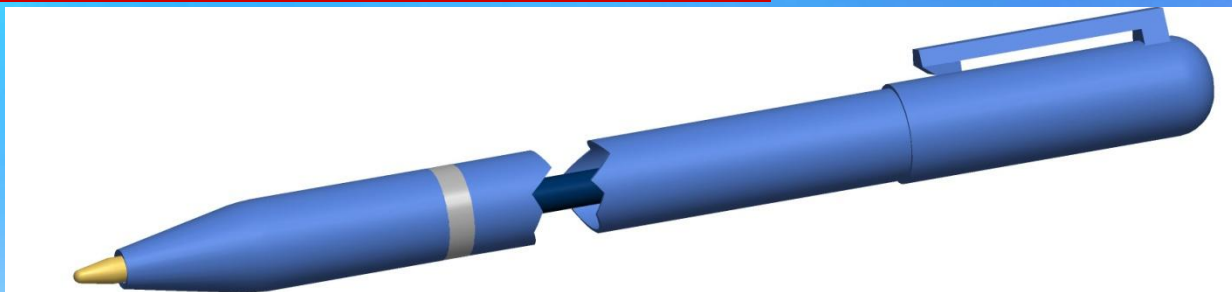

Сломанная

Синяя

Ручка, которую сломали
– образовано от
глагола.

Непостоянный признак

Цвет – постоянный
признак

↓
ПРИЧАСТИЕ

↓
ПРИЛАГАТЕЛЬНОЕ

Исправим предложение:

Мы встретили старика,
который жил в избе,
~~стоящая~~ стояла на опушке
леса.

Исправим предложение:

Мы встретили
старика,
который жил
в избе,
которая
стояла на
опушке леса.

Мы встретили
старика,
который жил
в избе,
стоящей на
опушке леса.

Исправим предложение:

Книга, которая
лежит на
столе, уже
прочитана.

Лежащая на
столе книга
уже
прочитана.

Исправим предложение:

За столом
сидят
ученики,
которые
читают книгу.

За столом
сидят
ученики,
читающие
книгу.

СРАВНИМ:

Рedeющий лес

Порedeвший лес

ПРИЧАСТИЕ

РЕДЕ|ЕТ + $\begin{array}{c} \wedge \\ \text{ЮЩ} \end{array}$ ИЙ

ПОРЕДЕ|ТЬ + $\begin{array}{c} \wedge \\ \text{ВШ} \end{array}$ ИЙ

Несовершенный вид

Совершенный вид

Настоящее время

Прошедшее время

ПРИЧАСТИЕ

Глагол

Образовано от глагола
при помощи
суффикса

Вид

Время (наст., прош.)



Признак предмета по
действию

(непостоянный)

Прилагательное

Изменяется по
падежам, числам,
родам. Имеет
такие же
окончания



В предложении
является
определением

ПРОВЕРОЧНАЯ РАБОТА

I. Найти словосочетание «прич. + сущ.»

1. Чернеющая пропасть
2. черная ночь
3. белого снега
4. спелый крыжовник
5. тёплый дождь

II. Найти словосочетания «прич. + сущ.»

1. Мокрый снег
2. синее небо
3. Пospевающий крыжовник
4. лаявшая собака
5. тёмный горизонт

III. Найти словосочетание «прил. + сущ.»

1. Стоящий мальчик
2. засеянное поле
3. летящая птица
4. светлое небо
5. собранные грибы

IV. Найти словосочетание «прич. + сущ.»

1. Болотная вода
 2. горячая печь
 3. спеющая ягода
 4. мелкий брод
 5. последний лист
-

ДОМАШНЕЕ ЗАДАНИЕ

- Составить устный рассказ о причастии (по схеме);
 - Упражнение в рабочей тетради № 32-35.
-

СПАСИБО ЗА РАБОТУ !

МОЛОДЦЫ!



5