



Запасной парашют З-5 предназначен для спасения парашютиста в случае полного или частичного отказа основного парашюта.



## З-5 состоит из:

- купол со стропами ( К )
- промежуточная подвесная система ( ППС )
- ранец ( Р )
- звено ручного раскрытия ( ЗРР )
- парашютная сумка
- паспорт.

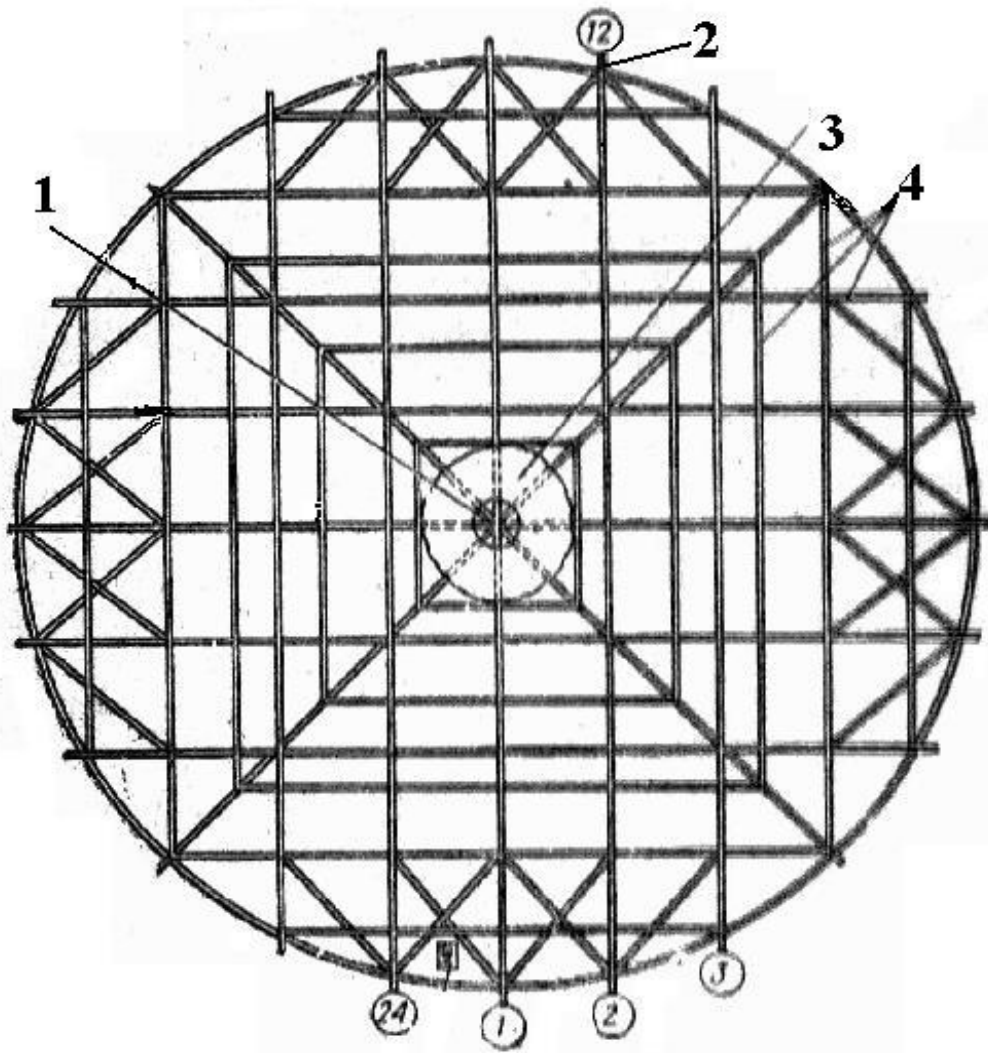

**Купол со стропами** предназначен для безопасного снижения и приземления парашютиста в

Купол имеет 24 стропы, изготовленные из капронового шнура ШКП-150. Стропа 12 красного цвета. Длина строп 6,3 м.

**Форма:** Н-крус

Нижняя кромка находится 1,4 м от нижней кромки на стропе

**Материал:** черные капроновые стропы

**полотно**

**Площадь- 50 м<sup>2</sup>**

(цифрами в кружках обозначены порядковые номера строп):  
 1 – полюсное отверстие  $d=700$  мм; 2 – стропа, с которой начинается укладка купола; 3 – карманы; 4 – усилительный каркас; 5 – клеймо завода-изготовителя

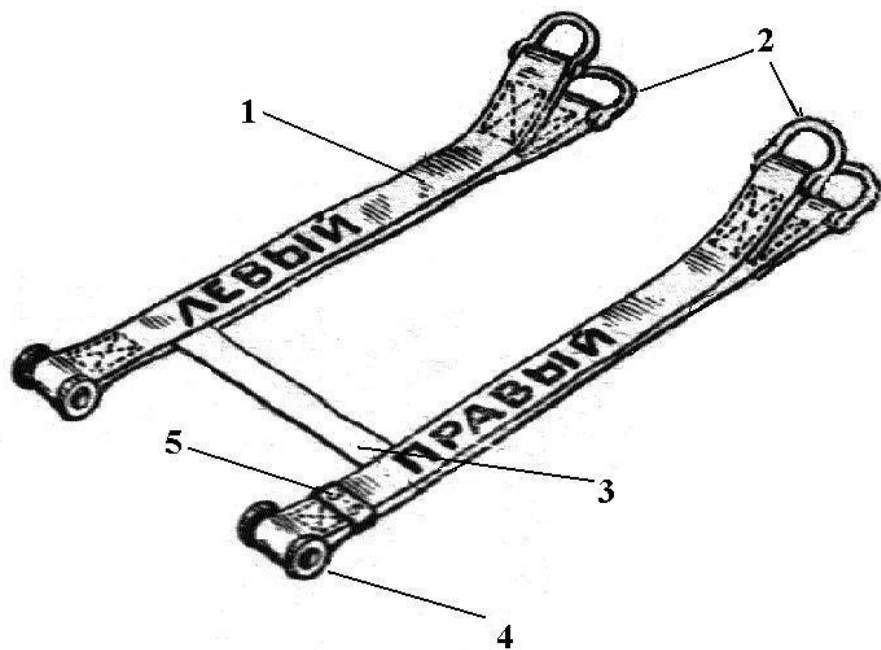

**Промежуточная подвесная система** предназначена для соединения купола и строп запасного парашюта с подвесной системой основного парашюта.

*Материал* — *лента*  
*ЛТК-44-1600*

1 — свободные концы; 2 — пряжки-полукольца; 3 — перемычка ЛКМкрП-27-1200; 4 — втулка; 5 — шлевка

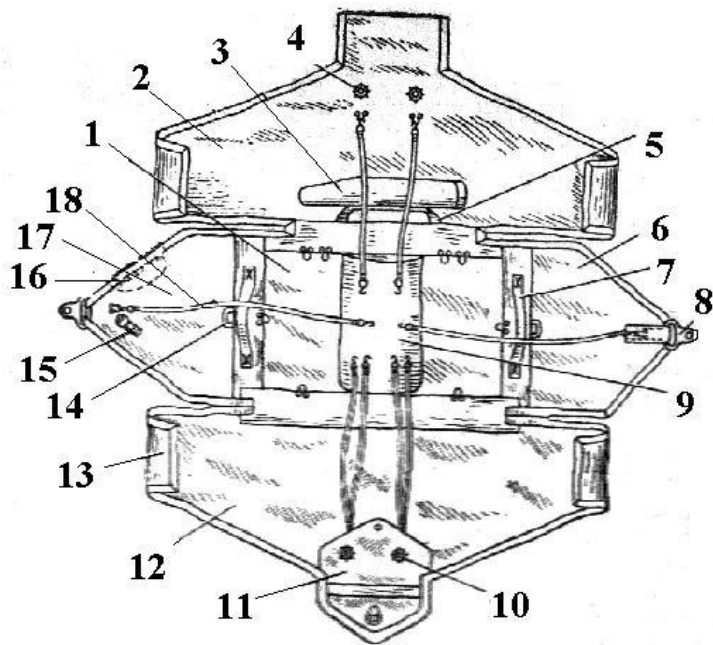

**Ранец** предназначен для укладки в него купола со стропами и части свободных концов промежуточной подвесной системы.

**Форма- конвертообразная**

**Материал – авизент**

1 – дно; 2 – верхний клапан; 3 – карман для ножа; 4 – конус; 5 – ручка для переноски парашюта; 6 – правый боковой. Длина одинарных ранцевых резин: верхнего клапана равна 0,26 м, боковых клапанов – 0,37 м, нижнего – 0,425 м

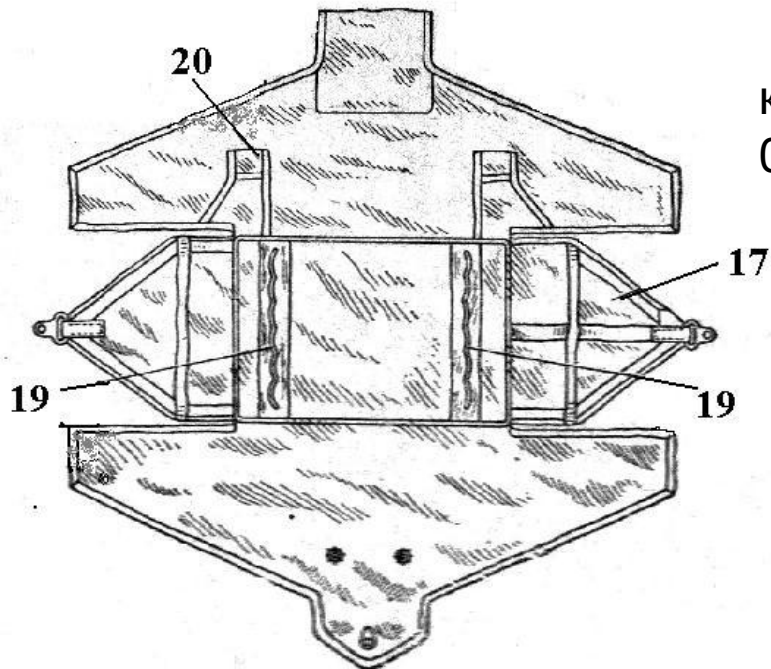

11 – предохранительный клапан; 12 – нижний клапан; 13 – карман; 14 – выступ (скоба); 15 – шланг звена ручного раскрытия; 16 – карман вытяжного кольца; 17 – левый боковой клапан; 18 – ранцевая резина; 19 – резиновые соты; 20 – угловой отворот

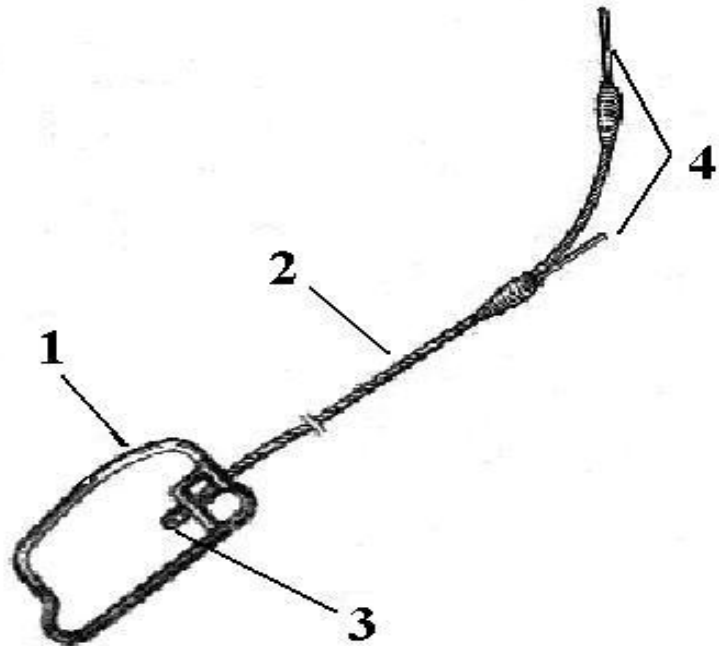

**Звено ручного раскрытия**  
предназначено для ручного  
раскрытия ранца парашюта 3-5.

*Материал – сталь*

1 – кольцо  $d=7$  мм; 2 – трос  $L=615$  мм; 3 –  
ограничитель; 4 – шпильки  $l=32$  мм (между  
шпильками 90 мм)



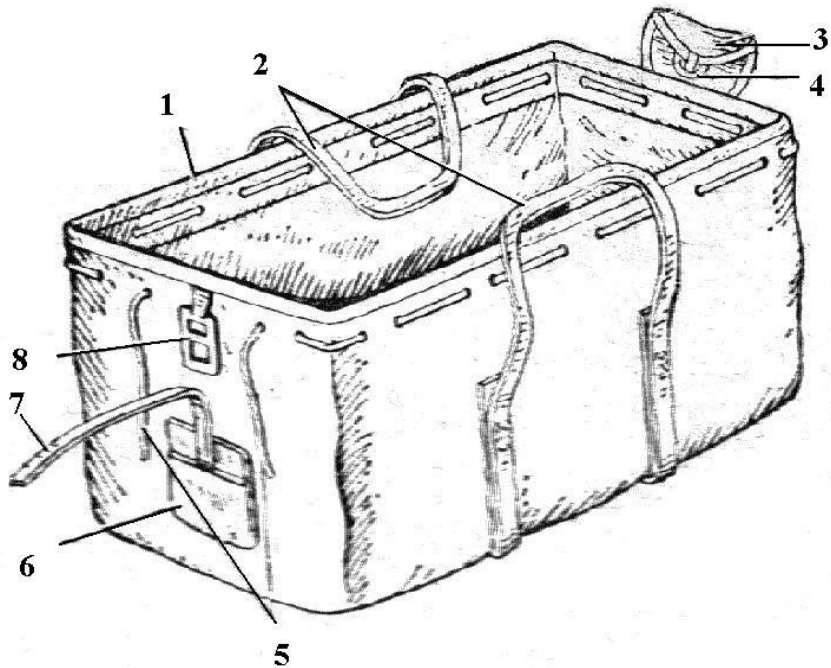

## **Парашютная сумка**

предназначена для хранения и транспортировки запасного парашюта.

*Форма - прямоугольник*

*Материал – авизент*

*Размеры 510×260×380 мм*

1 – сумка; 2 – ручки; 3 – клапан; 4 – пряжка-полукольцо; 5 – шнур; 6 – карман; 7 – лента; 8 – бирка