

Гандбол



гандбол

- ГАНДБО́Л (ручной мяч) (англ. handball, от hand — рука и ball — мяч), командная спортивная игра, представляющая собой перебрасывание руками мяча партнерам с целью поразить ворота соперника из-за 6-метровой зоны перед ними.



Корни гандбола

- Корни гандбола уходят в глубокую древность: упоминания о «прародителях» этого вида спорта - старинных играх с мячом руками - находим еще в «Одиссее» Гомера и в трудах древнеримского врача К. Галенуса. В средние века аналогичным играм посвятил свои стихи Вальтер фон дер Фогельвайде.



История возникновения

- Гандбол появился в конце 19 в. в Дании. Учитель физкультуры Х. Нильсен в 1898 ввел в уроки физической культуры женских групп игру с мячом, названную «хаандболд»: на небольшом поле соревновались команды по 7 человек, передавая мяч друг другу и стремясь забросить его в ворота. Примерно в то же время в Чехии распространилась народная игра с мячом — хазена (бросать, кидать), состоявшая в перебрасывании и ловле мяча руками. В 1917 в Германии на основе датского и чешского варианта была создана игра в мяч для женщин — гандбол. В 1920 в Берлине состоялись первые игры на Кубок и первенство Германии по ручному мячу.

История возникновения

- В 1926 гандбол был признан международным видом спорта, а в 1928 в Амстердаме была создана Международная любительская федерация гандбола (ИАГФ), которая просуществовала до 1944. В 1936 гандбол был впервые включен в программу XI Олимпиады в Берлине, где победила сборная Германии. В 1946 была создана Международная федерация гандбола, утвердившая программу развития этого вида спорта и наметившая проведение чемпионатов мира по гандболу (11x11) с участием как мужских, так и женских команд. В дальнейшем получил развитие гандбол 7x7, а гандбол 11x11 в 1966 прекратил свое существование в ранге международной игры.

- Признанными лидерами современного гандбола являются сборные команды России, Германии, Югославии (двукратный олимпийский чемпион), Швеции, Дания (женщины), Корея (женщины).



Развитие гандбола в России

В России игра в ручной мяч появилась в начале 20 в. Игра велась командой из 7 игроков на площадке 45х25м, разделенной на три зоны: защиты, центрального поля и нападения.



- Первые сведения о развитии гандбола в СССР относятся к 1922. Игра с 11х11 носила название «ручной мяч», а 7х7 называлась гандболом; такое разделение сохранялось до конца 1940-х годов. В 1928 гандбол был включен в программу I Всесоюзной Спартакиады. В 1948 были утверждены новые правила, которые закрепили за гандболом название «ручной мяч 7х7». В 1955 была создана Всесоюзная секция (федерация) ручного мяча, в том же году в Риге состоялись первые Всесоюзные соревнования по этому виду 11х11. После распада СССР в 1993 был основан Союз гандболистов России. Самых больших успехов мужская сборная СССР добилась на Олимпийских играх в Монреале (1976) и Сеуле (1988) — золотые медали. Женская сборная только один раз завоевывала золотые олимпийские медали (Москва, 1980). Сборная России (мужчины) на Олимпиаде в Сиднее (2000) оказалась сильнейшей, в финале обыграв признанного фаворита сборную Швеции.

Размеры площадки

Площадка 40x20 м, ворота 3x2 м; в команде (мужской или женской) 7 или 11 человек. В Международной федерации гандбола (IHF; основана в 1946) 147 стран (2002). С 1936 включен в программу Олимпийских игр (с 1972 — мужской, с 1976 — женский). Чемпионаты мира проводятся с 1938, Европы с 1994.

- Игра в гандбол состоит из двух таймов по 30 минут, перерыв между ними составляет 10 минут. На поле выходят по семь человек от каждой команды, всего же в команде должно быть 12-14 человек. Вратарь встает около ворот, остальные же шесть членов команды называются полевыми игроками. Они располагаются на определенных позициях на поле, выполняют функции защитников и нападающих. Остальные члены команды во время игры сидят на скамейке запасных, замены в гандболе не ограничены.

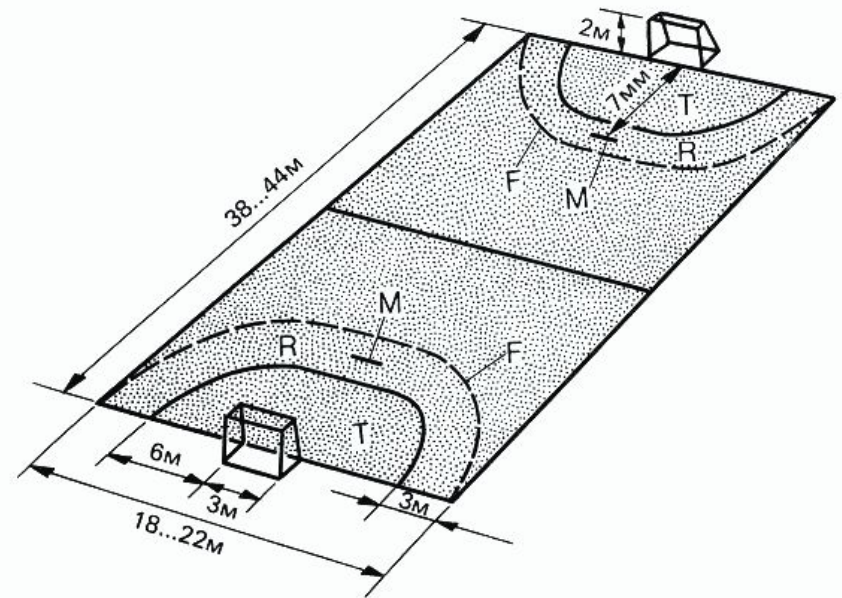

Площадка для игры в гандбол. *T*—площадь ворот; *R*—зона свободного броска; *F*—линия свободного броска; *M*—7-метровая отметка.

Мяч

- В гандболе мяч можно передавать друг другу одной или двумя руками, можно вести его, ударяя о пол, как в баскетболе, но нельзя пинать мяч ногами, как в футболе. Забрасывать мяч в ворота нужно не заходя за линию зоны вратаря. Бросать можно как в опорном положении, так и в прыжке. При защите своих ворот можно преградить путь нападающему, вынудить его искать обходные пути. Мячом можно завладеть только когда нападающий выпустил его из рук при ведении, во время передачи мяча другому члену команды или можно перехватить мяч, брошенный в ворота.



Правило «трёх шагов»

- Правило «трех шагов» запрещает делать более трех шагов с мячом руках, после чего должен передать мяч другому игроку, бросить его по воротам или ударить его об пол;



правило «трех секунд»

- Правило «трех секунд» запрещает держать мяч в руках без каких-либо действий более трех секунд, после чего должен передать мяч другому игроку, бросить его по воротам или ударить его об пол;



Нарушения

- Наказанием за нарушение правил гандбола и культуры поведения на игровой площадке может быть передача мяча противнику, свободный бросок, штрафной бросок, предупреждение, удаление нарушителя с поля на 2 минуты или дисквалификация до конца игры.



Время

- Гандбол – это игра, которая ведется на время. Если же после двух таймов счет равный, то судья назначает дополнительное время. Оно состоит из двух таймов по 5 минут, перерыв между ними составляет 1 минуту. Если после истечения дополнительного времени счет продолжает оставаться равным, то назначают второе дополнительное время. Далее судья действует в соответствии с регламентом соревнований.