

МБОУ «Чутеевская СОШ »

***Изготовление
чувашской
национальной
рубahi***

**Краснова Любовь Геннадьевна
учитель ИЗО, технологии,**

Мастер-класс

по проведению интегрированного урока
по технологии, изобразительному
искусству и культуре родного края

Изюминка урока

Изготовление из бумаги
макета
чувашской национальной рубахи
и ее раскрашивание

Необходимые материалы:

- 1 лист бумаги формата А4;
- Карандаш, линейка, ластик;
- Ножницы, клей ПВА, кисть для клея (либо клей-карандаш);
- Фломастеры, маркеры;
- Образцы рубах

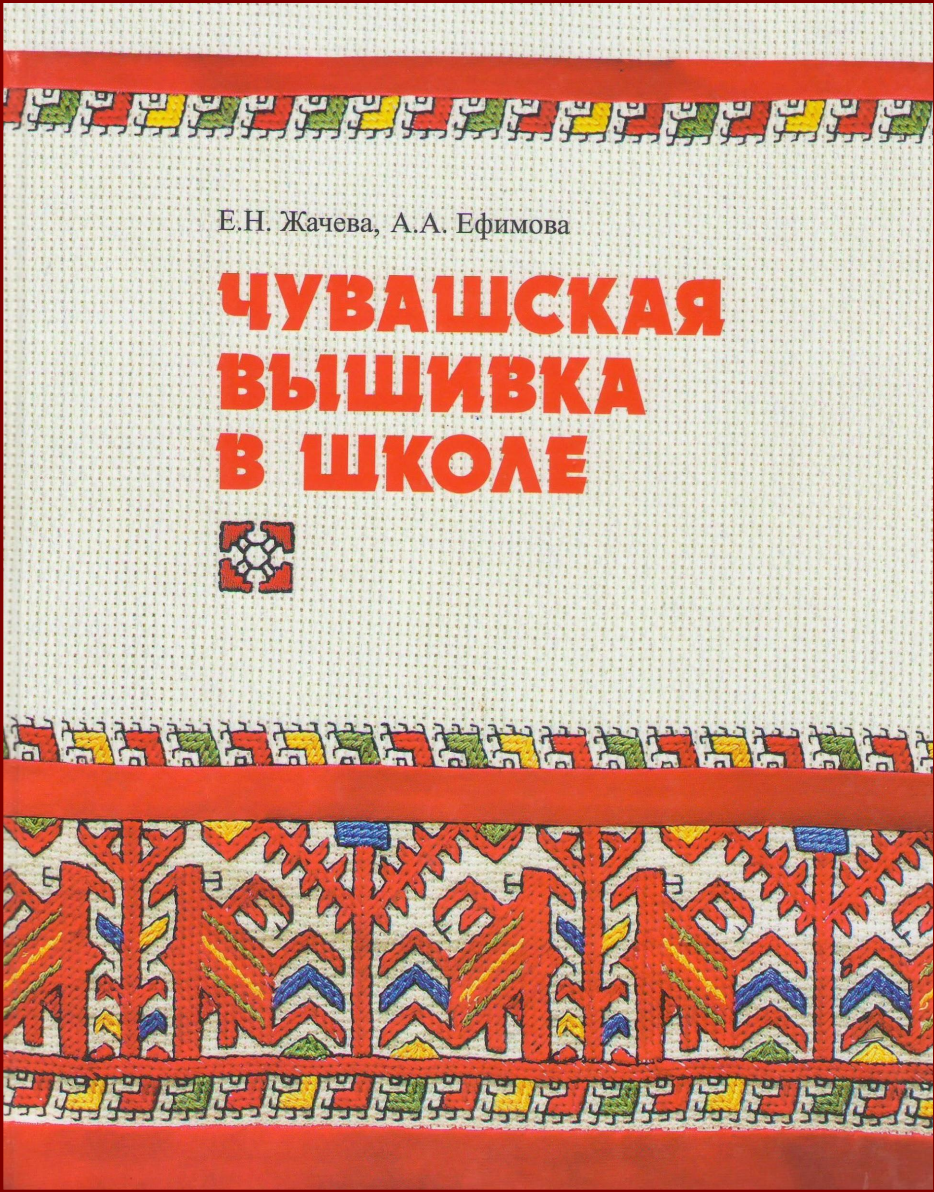
The book cover features a white background with a grid of small dots. At the top and bottom are decorative borders with repeating geometric patterns in green, yellow, and red. A wide red horizontal band runs across the middle. The title and authors' names are printed in the upper left quadrant. A small square icon with a geometric pattern is located below the title.

Е.Н. Жачева, А.А. Ефимова

ЧУВАШСКАЯ ВЫШИВКА В ШКОЛЕ



Лучшая
настольная книга
для проведения
данного урока –
книга настоящего
признанного
мастера
чувашской вышивки
Евгении Жачевой

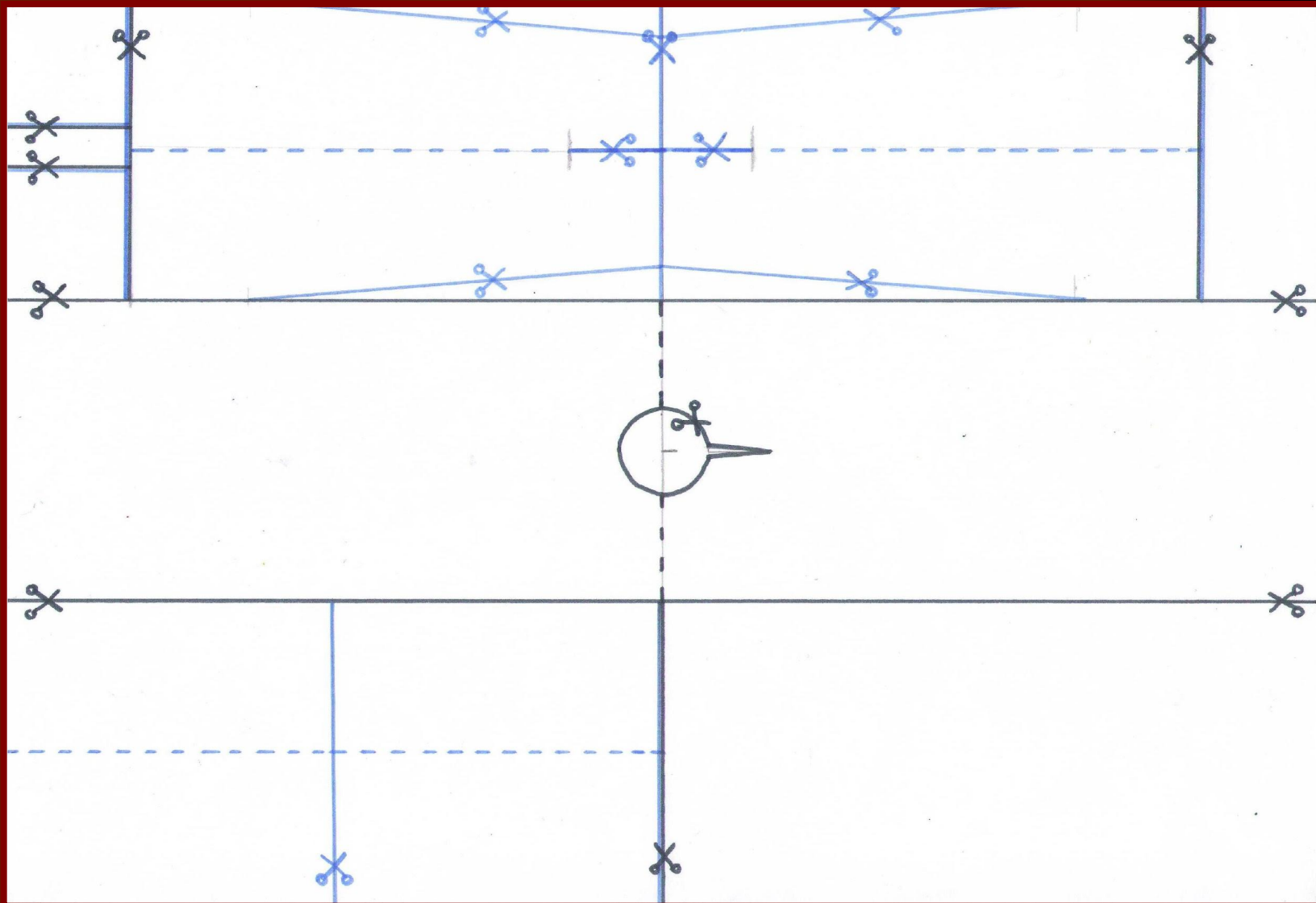

Всё начинается с данного листа...

Вот так всё склеивается



Лист можно взять
как белый, так и цветной

**А теперь
пора поближе
познакомиться
с узорами
чувашской вышивки**



Полотенце.
Канва,
мулине.
Вышивка.



Полотенце.
Канва,
мулине.
Вышивка.

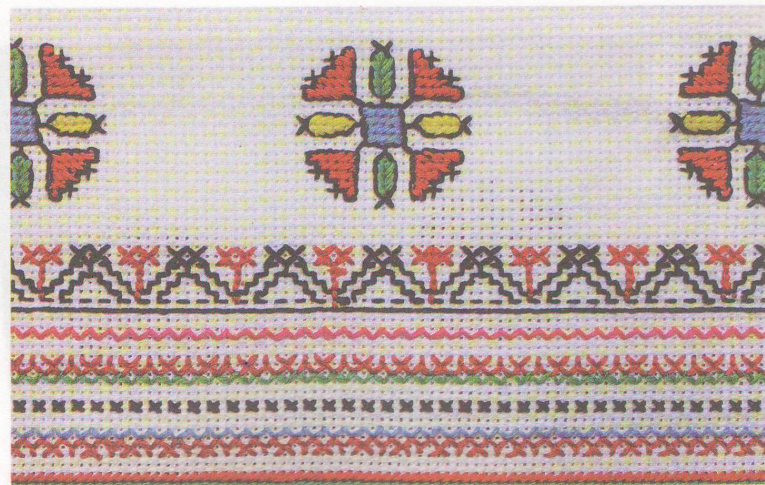

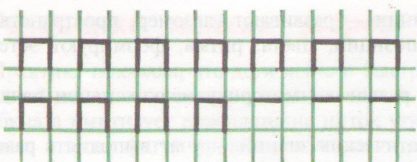

Пáру карти — забор

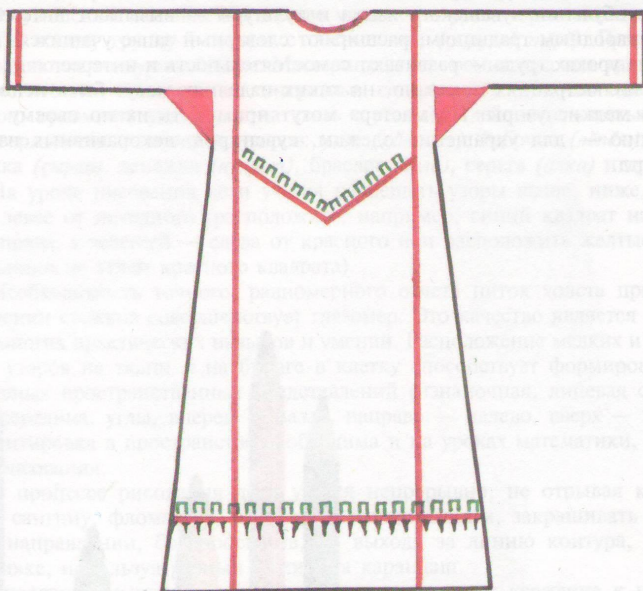

Пáру карти — забор

Программное содержание:

учить детей рисовать узор, состоящий из прямых горизонтальных и вертикальных линий, соблюдая равномерный промежуток; развивать наблюдательность, эстетическое восприятие.

Материалы:

цветные фломастеры, лист школьной тетради в крупную клетку.

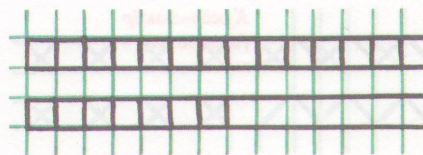

Тáваткал — клетки

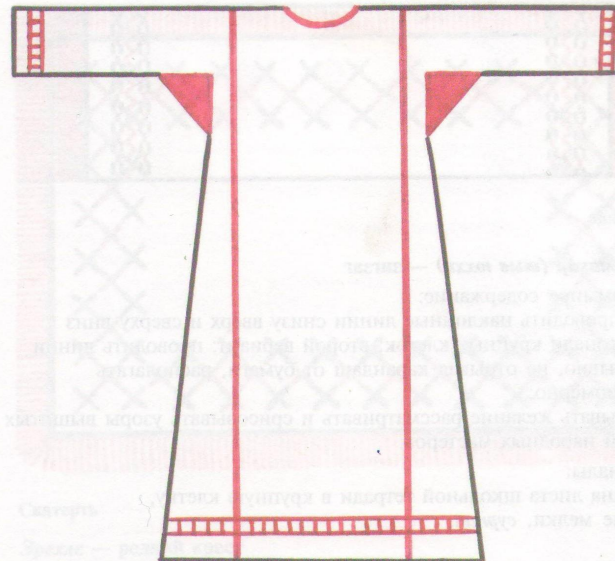

Тáваткал — клетки

Программное содержание:

учить проводить длинные горизонтальные и короткие вертикальные линии, оставляя одинаковый промежуток; закреплять ранее усвоенные умения и навыки в рисовании; воспитывать умение радоваться своим работам; учить аккуратно пользоваться цветными мелками.

Материалы:

лист школьной тетради в крупную клетку, цветные мелки.

Обратите внимание на узоры женской рубахи

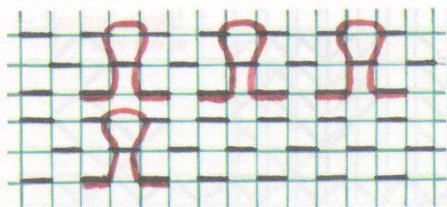

Йытӓ пуӑӑ —
голова собаки



Йытӓ пуӑӑ —
голова собаки

Программное содержание:

учить детей составлять ленточный орнамент узором «*йытӓ пуӑӑ* — голова собаки», состоящий из прерванных горизонтальных и округлых линий, для украшения женской рубашки; закреплять умение пользоваться фломастером; развивать творческое воображение; воспитывать интерес и уважение к национальным традициям.

Материалы:

лист бумаги в крупную клетку с заранее нарисованным контуром женской рубахи, цветные фломастеры, чувашские песни в записи, альбомы, книги о чувашской вышивке.

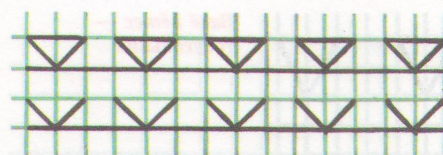

Кӓкшӓм —
кувшин

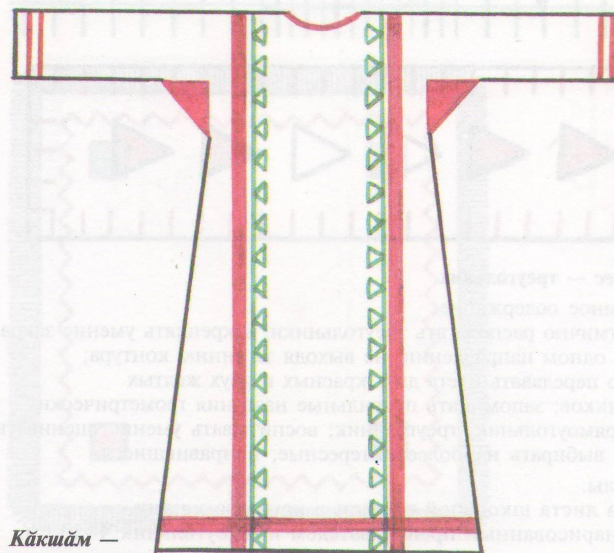

Кӓкшӓм —
кувшин

Программное содержание:

учить закреплять умение рисовать узоры треугольной формы; создавать простейший ритм узоров; закреплять умение рисовать узор «воробьиные лапки» и на основе этого узора познакомиться с новым узором «*кӓкшӓм* — кувшин»; продолжать учить ровно нажимать на карандаш; учить рассматривать разные изделия, узоры, выбирать понравившиеся, объяснять, что именно нравится.

Материалы:

карандаш, половина листа школьной тетради в крупную клетку, женская рубашка, альбомы.

Обратите внимание на узоры женской рубахи

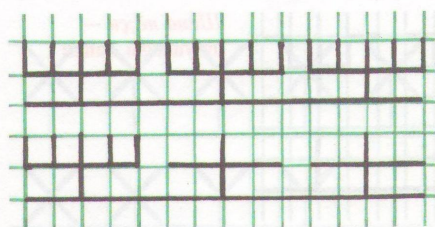

*Кёрепле тёрё —
узор с граблями*

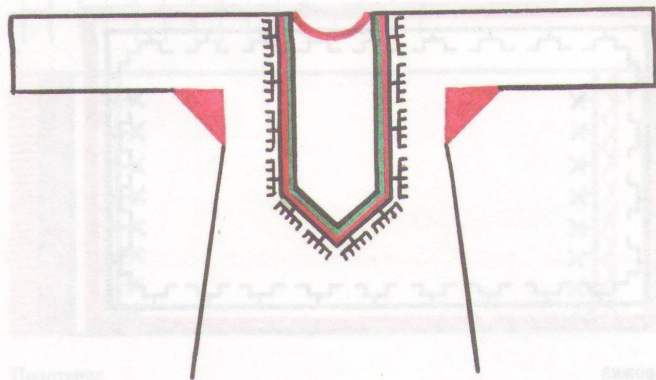

Кёрепле тёрё — узор с граблями

Программное содержание:

учить детей украшать национальную одежду узором «кёрепле тёрё — узор с граблями», передавая впечатление от праздника «В краю Чувашском»;
закреплять умение закрашивать равномерно без просветов, чередуя черный, красный, зеленый, черный цвета;
развивать чувство симметрии, композиции.

Материалы:

половина листа школьной тетради в крупную клетку с заранее нарисованными контурами ворота женской рубашки,
цветные мелки, женские рубашки XVIII—XIX веков, фотослайды.

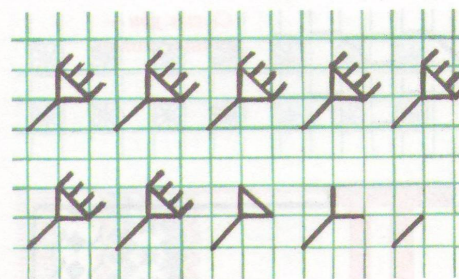

*Хур шялэ —
гусиные зубы*

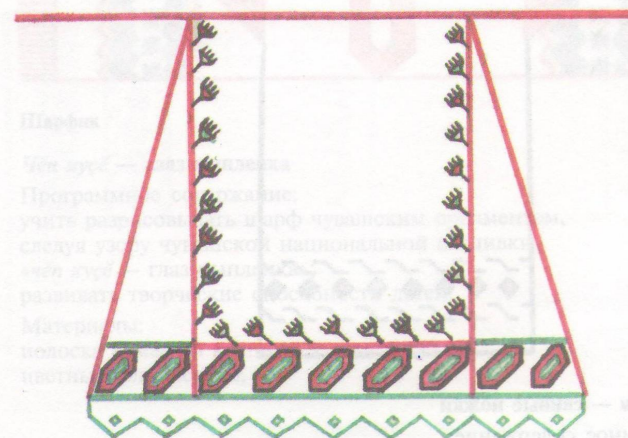

Хур шялэ — гусиные зубы

Программное содержание:

учить детей составлять композицию из линейного орнамента на квадрате, симметрично располагая узор «хур шялэ — гусиные зубы» по углам и сторонам, соблюдая равный промежуток;
развивать творческое воображение, умение доводить дело до конца.

Материалы:

заранее приготовленный воспитателем контур передника на полоске бумаги в клетку размером в пол-листа школьной тетради,
цветные мелки, вышитые салфетки, скатерти, иллюстрации.

Обратите внимание на фрагменты рубахи

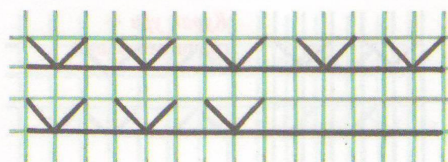

*Сала кайк ури —
воробьиные лапки*

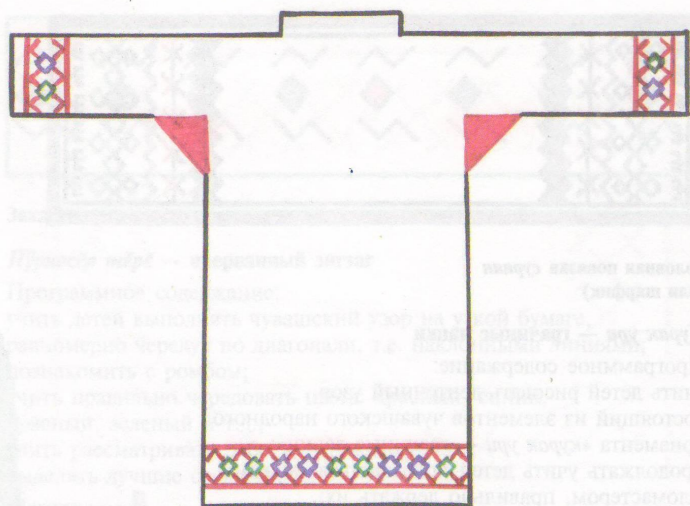

Сала кайк ури — воробьиные лапки

Программное содержание:

учить располагать на прямой линии несколько узоров,
соблюдая правильный промежуток;
развивать чувство ритма;
воспитывать стремление добиваться хорошего результата.

Материалы:

лист школьной тетради, фломастер, сурпан.

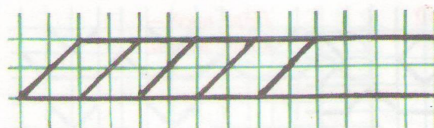

*Сухалань сёр
(суля) —
вспаханное поле
(браслет)*

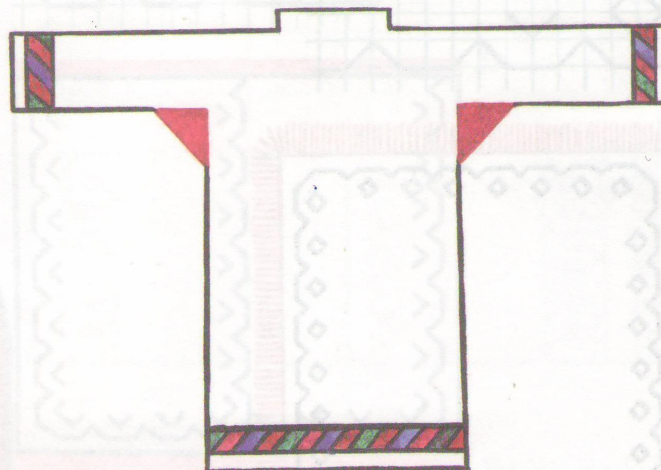

Сухалань сёр (суля) — вспаханное поле (браслет)

Программное содержание:

учить детей узором «суханань сёр — вспаханное поле»
украшать мужскую рубашку, располагая его на подоле
и концах рукавов;

развивать чувство ритма, чередуя цвета:

1) красный, синий, красный, зеленый; 2) красный, желтый,
красный, зеленый; 3) красный, синий, красный, желтый;
учить выбирать наиболее интересные, выразительные работы своих
одноклассников, объясняя свой выбор;
воспитывать активность, самостоятельность.

Материалы:

полоска бумаги в крупную клетку с заранее начерченным
воспитателем контуром мужской рубашки, цветные мелки, вышитая
рубашка.

Так выглядят мужские рубашки

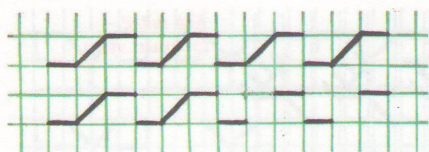

*Сысна ури —
свиные ножки*

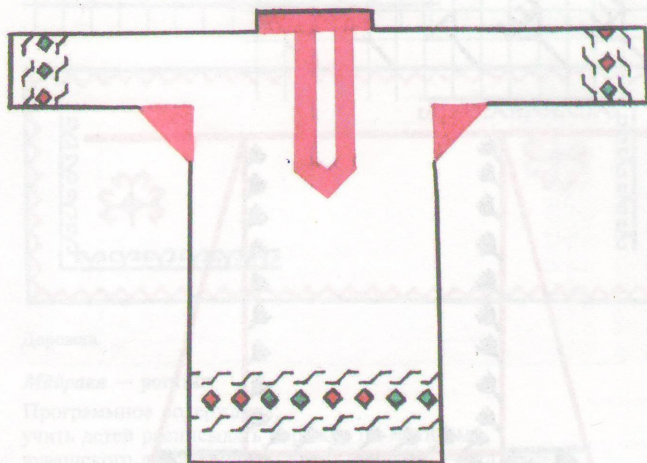

Сысна ури — свиные ножки

Программное содержание:

учить детей украшать мужскую рубашку узором «*сысна ури* — свиные ножки», располагая линейный орнамент по подолу и низу рукавов; учить красиво размещать узоры; закрашивать узоры, используя разный нажим на карандаш для получения различных оттенков цвета; вызывать эстетическое отношение к своим работам, учить их оценивать критически.

Материалы:

половина листа школьной тетради в крупную клетку с заранее нарисованным воспитателем контуром мужской рубашки, цветные карандаши, вышитые рубашки, чувашские песни в записи.

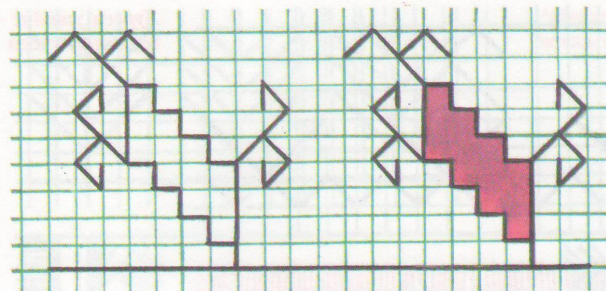

*Такасем —
бараны*

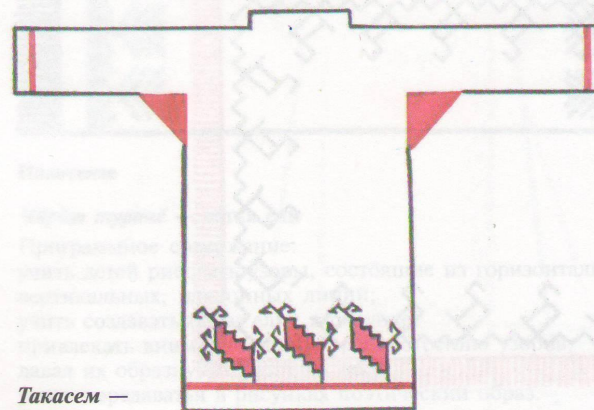

***Такасем —
бараны***

Программное содержание:

учить украшать мужскую рубашку ленточным орнаментом, состоящим из узора «*такасем* — бараны», располагая их ритмично, оставляя равный промежуток; учить рисовать животных стилизованной формы; продолжать учить рисовать контур рисунка простым карандашом, закрашивать равномерно красным; учить сопоставлять изображение с натурой и оценивать его в соответствии с тем, как она передана в рисунке; развивать воображение.

Материалы:

лист бумаги в крупную клетку, черная сангина, красный фломастер, вышитая рубашка, наигрыши чувашских народных песен в записи.

Так выглядят мужские рубахи



Рис. 8.



Рис. 9.

Занятие 5. Украшение национальной одежды.

Программное содержание: формировать у детей умения и навыки составления узоров по мотивам чувашского народного орнамента;



Рис. 10.



Рис. 11.

А это цветные рубахи!



А это наши работы!

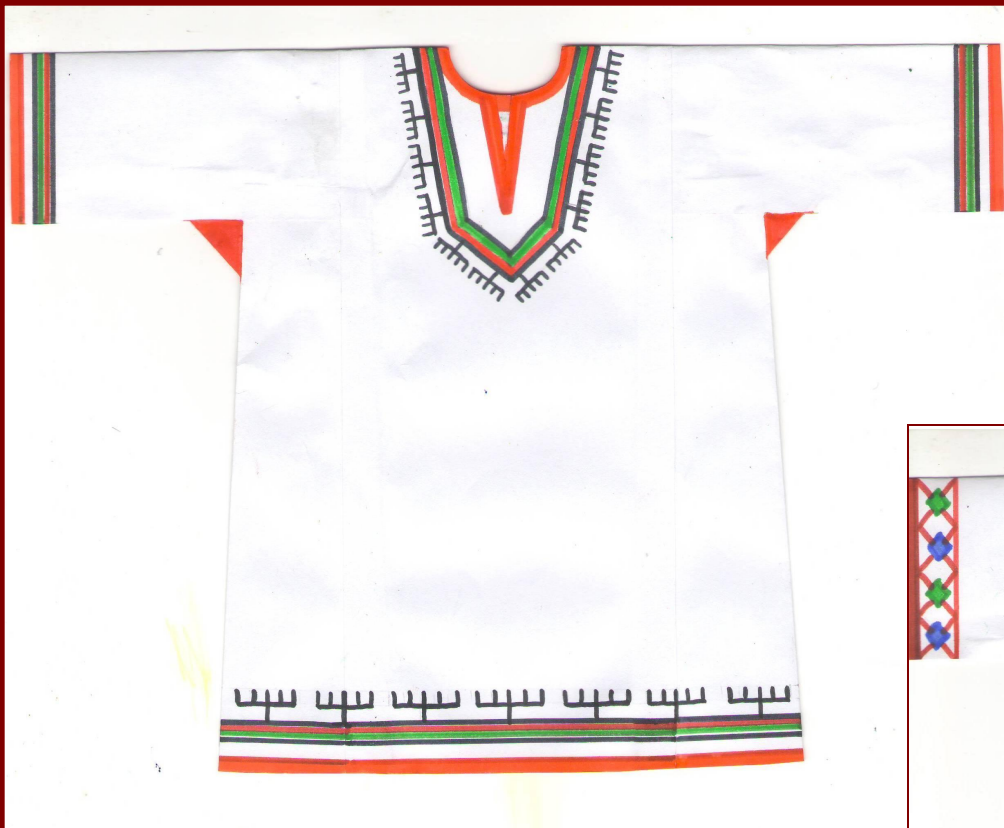

А это наши работы!



А это наши работы!

Дорогие, милые женщины!



Мы очень благодарны вам
за все,
что есть прекрасного на свете!
С праздником вас!
Здоровья вам,
счастья и благополучия!

