

**МКОУ Комсомольская
СОШ**

Выполнила :
Обухова Ирина
Руководитель
проекта :
Ширяева Т.В.

Второе дыхание

ЦЕЛЬ МОЕЙ РАБОТЫ:

**Подарить новую
жизнь старым
вещам!**

Для достижения этой цели мною были поставлены следующие задачи:

□ изучить мировые тенденции пошива верхней одежды;

□ разработать эскиз модели пальто;

□ подобрать соответствующие материалы ;

□ разработать детали пальто;

□ дать вторую жизнь старым вещам;

Стиль медленно зарождается и
медленно умирает, так как
отражает прекрасное (в понимании
эпохи) в выкристаллизованном,
завершённом виде.



Модные тенденции наступающего сезона осень-зима 2014-2015

Новый сезон осень-зима обещает быть ярким! На подиумах сейчас царят две крайности – графический минимализм и ретроспективы 30-х и 70-х годов. В наступившем сезоне модельеры предлагают разнообразие направлений, позволяющее выбрать тот образ, который нам нравится.

Самые предпочтительные цвета сезона – тёмно-красный, горчичный, изумрудный, золотой и, конечно, нестареющая классика – чёрный и белый. Но главный тренд нового осенне-зимнего периода – мех. Его в Вашем гардеробе должно быть много. Дизайнеры возвращают на подиум устаревшие ранее элегантные меховые горжетки и предлагают использовать мех в качестве отделки платьев, юбок, жакетов.



Зимняя одежда для женщин часто ассоциируется именно с пальто. Чтобы выглядеть стильно в новом сезоне, прислушайтесь к советам, как должна выглядеть такая женская теплая одежда.

Сейчас актуальны:

- ❖ *меховой ворот;*
- ❖ *приталенный фасон;*
- ❖ *трапецевидный силуэт*
длиной до колена или середины
икры ;
- ❖ *обилие принтов, декора и*
геометрических рисунков;



**Если стиль выражает
стремление к вечному, то
мода - к прекрасному
мгновению.**



Мода – это периодические изменения определённых форм любой сферы человеческого существования: искусства, речи, одежды и т.д.



Конструирование Построение чертежа основы

Мои мерки:

$$Сш = 18$$

$$СГ_2 = 44$$

$$Ст = 33$$

$$Сб = 45$$

$$Дст = 42$$

$$Ди = 90$$

$$Шп = 12$$

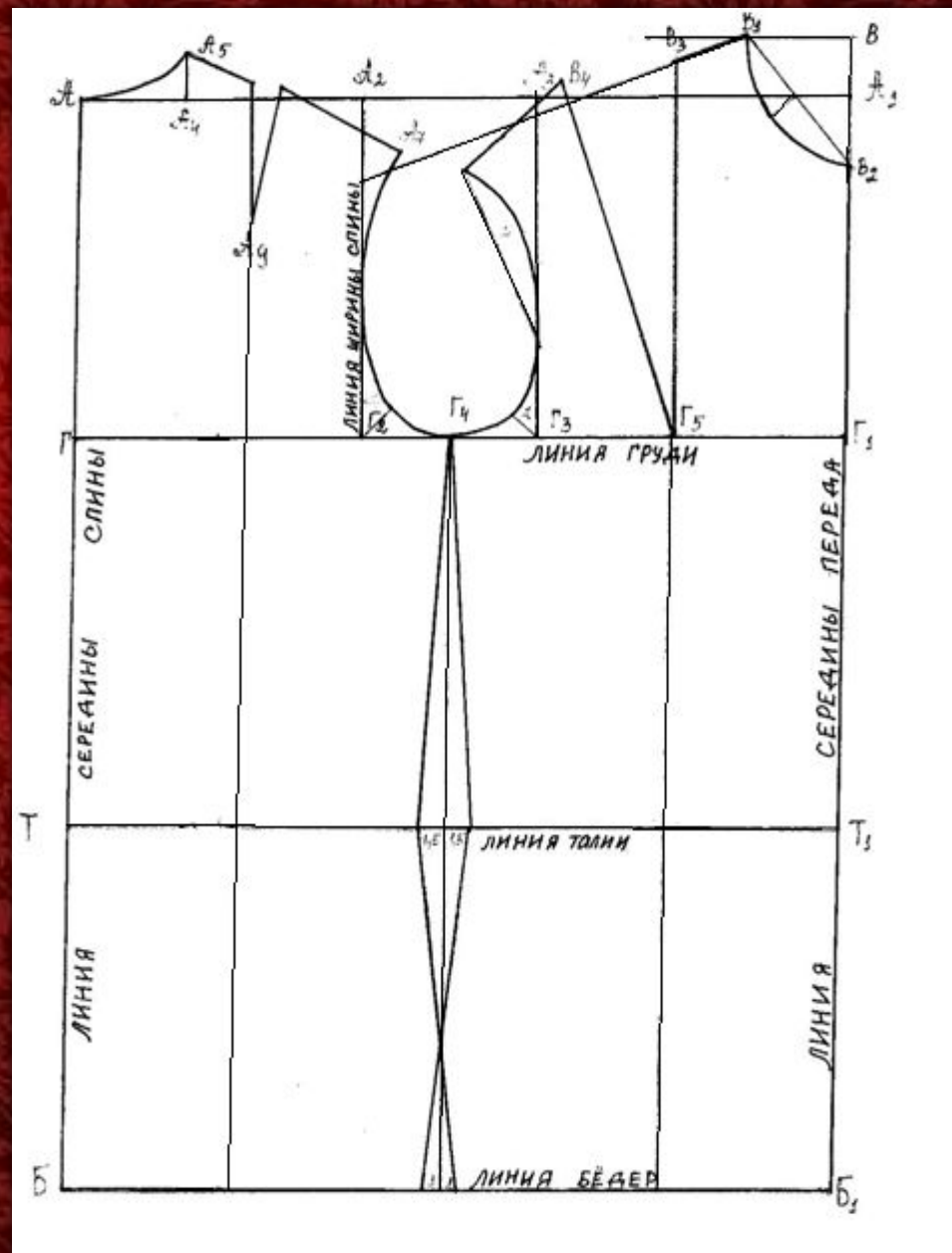

Разработка конструкции втачного рукава и воротника стойки

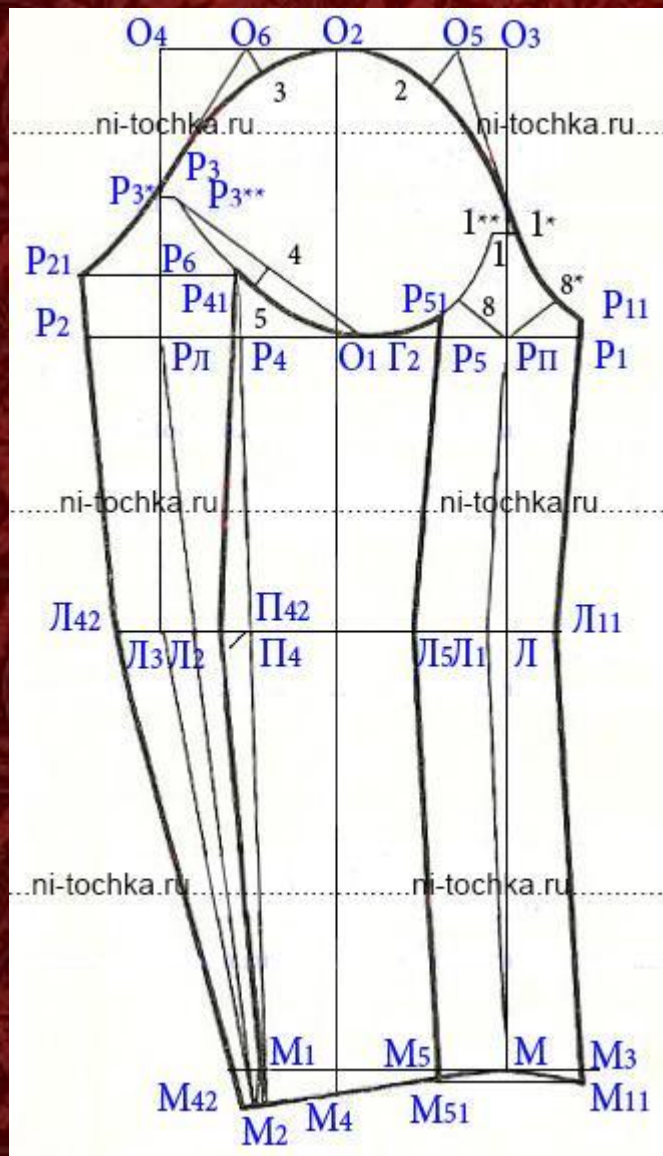

и воротника стойки

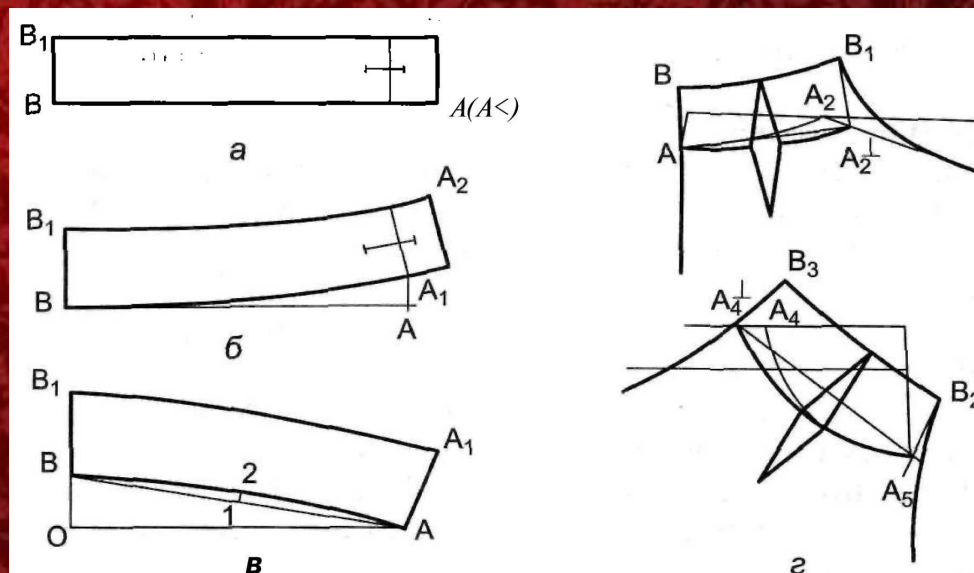

Драп - тяжёлая, плотная шерстяная ткань сложного переплетения из пряжи аппаратного (суконного) прядения, состоит обычно из 2 слоёв Он прекрасно держит форму изделия, за счет толщины и многослойности остается теплым и непродуваемым. Правильно прокрашенный драп не линяет, не выгорает на солнце и не теряет цвет под дождем. Он практически не мнется, а случайные заломы могут быть выправлены паром.





Кожа — прочный и гибкий долговечный материал, получаемый путём выделки шкур в условиях традиционного хозяйства или промышленного предприятия. Отдельную категорию представляет меховое производство.

Кожа используется в различных областях, от производства обуви и одежды до переплёта книг и изготовления обивки мебели и кожаных обоев. Производится множество сортов кожи с разнообразными свойствами.

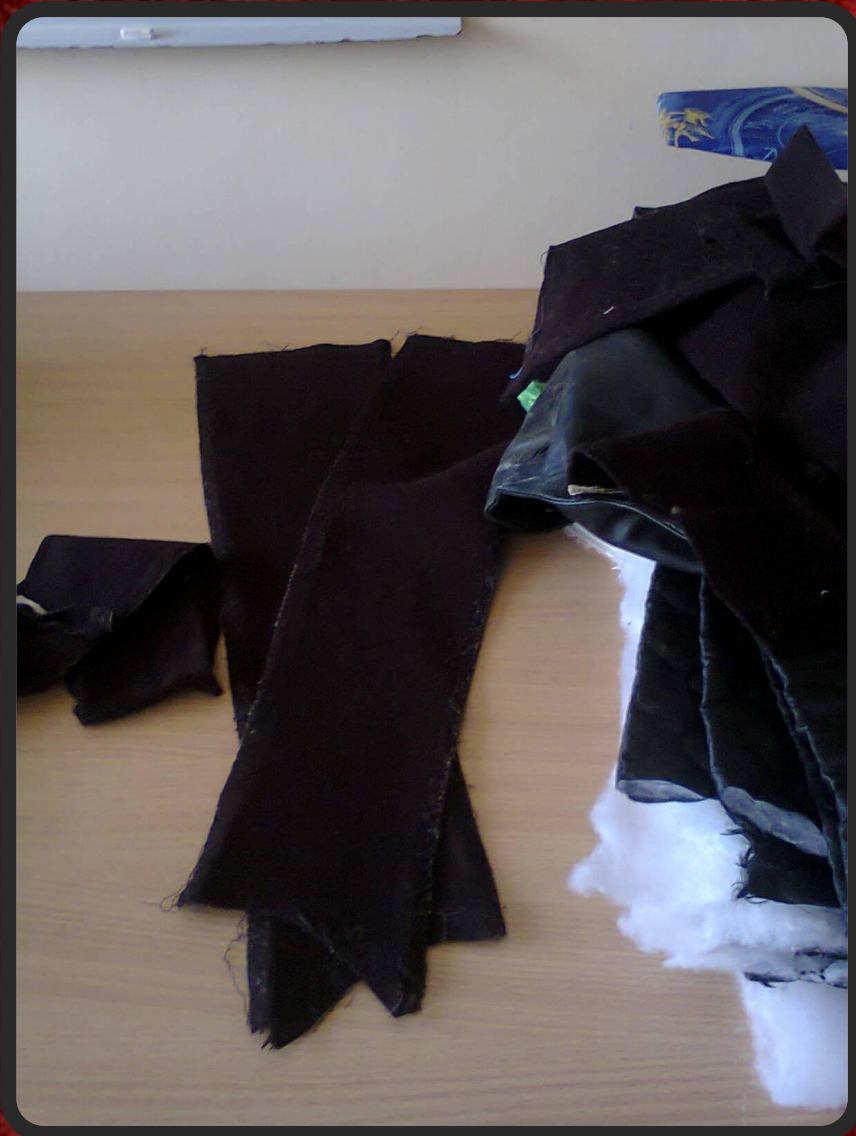



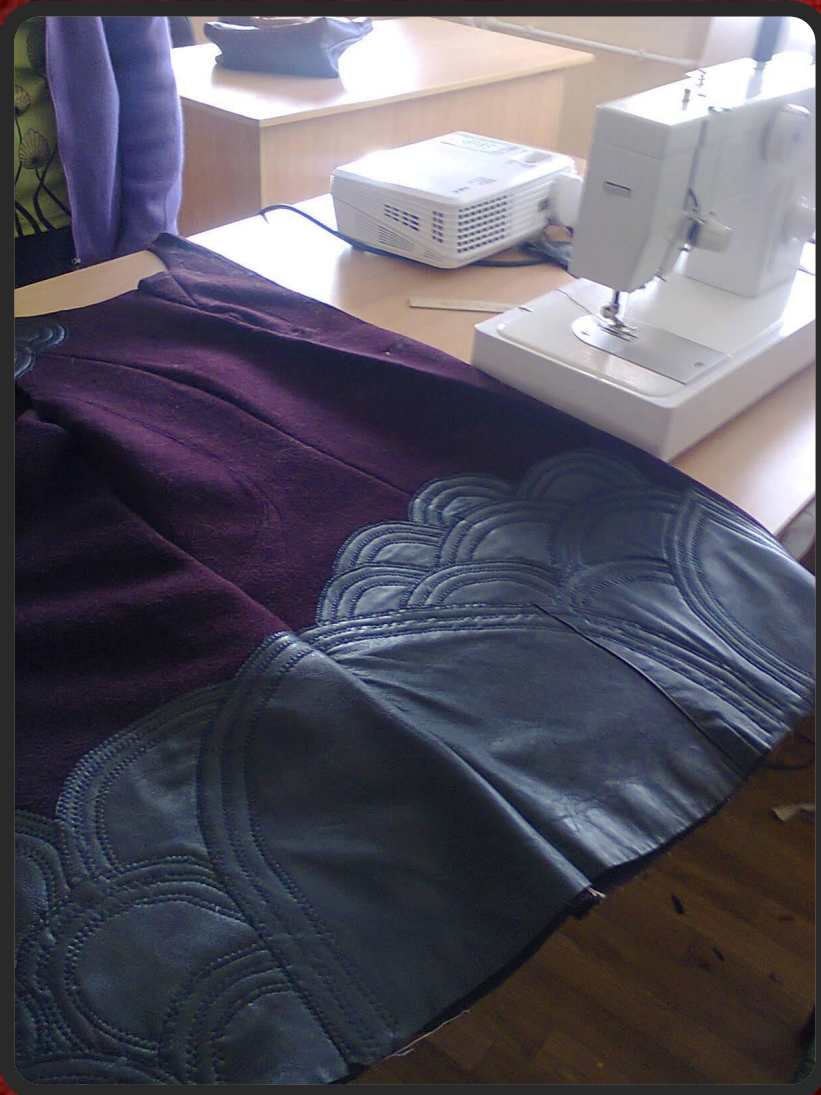







Практическая значимость

1. Изучение *мировых тенденций пошива одежды* расширило мои знания о моде
2. Работа над проектом позволила мне уже с полной уверенностью определиться с видом моей будущей профессии
3. В моем гардеробе появились две эксклюзивные вещи!

Экономическая часть

№	Наименование материала	Цена	Расход	Всего
1	Драп	в наличии	-	-
2	Капрон	120руб.	1.5 м.	180руб.
3	Атласные ленты	5 руб	30 м	150руб
4	Кожа	в наличии	-	-
5	Нитки	10 руб.	3 к.	30 руб.
6	Клеевая ткань	120 руб.	1 м.	120 руб.
7	Бисер	20 руб.	2 п.	40 руб.
			ИТОГО:	<u>420 руб.</u>

Заключение

*Поставленная мною цель-
Вернуть к жизни старую
вещь и создать пальто
своей мечты без лишних
затрат ДОСТИГНУТА!*

*Для достижения высокого
качества оформления проектной
работы мной были использованы
новые информационно-
коммуникационные технологии,
позволившие выполнить чертежи,
рисунки и технологические карты.*

Используемая литература

- Электронный журнал для женщин. [Электронный ресурс] <http://www.wjmenmagazine.ru> (дата обращения 25.10.2014)
- Давыдкин М.М. Жакеты и Пальто [Электронный ресурс] // dronebl.ru (дата обращения 18.10.2014)
- Мировые тенденции пошива верхней одежды. [Электронный ресурс] // [dancer.int.ru forum/index](http://dancer.int.ru/forum/index) (дата обращения 18.10.2014)
- Модные пальто. [Электронный ресурс] // images.yandex.ru (дата обращения 20.10.2014)
- Копилка сайта «Наши дарования» [Электронный ресурс] // <http://darovanie.ru> (дата обращения 03.10.2014)

Спасибо за внимание





