

Государственное бюджетное образовательное учреждение Республики Хакасия
среднего профессионального образования
«Хакасский колледж профессиональных технологий, экономики и сервиса»

ИЗМЕНЕНИЕ ЛЕКАЛ В СООТВЕТСТВИИ С ОСОБЕННОСТЯМИ ФИГУРЫ

Разработчик: Мочаловская А.П.

Высокая грудь, прямая спина, плоские ягодицы



Сутулая фигура



Полные, выступающие ягодицы



Фигура с выступающим животом (полная фигура)



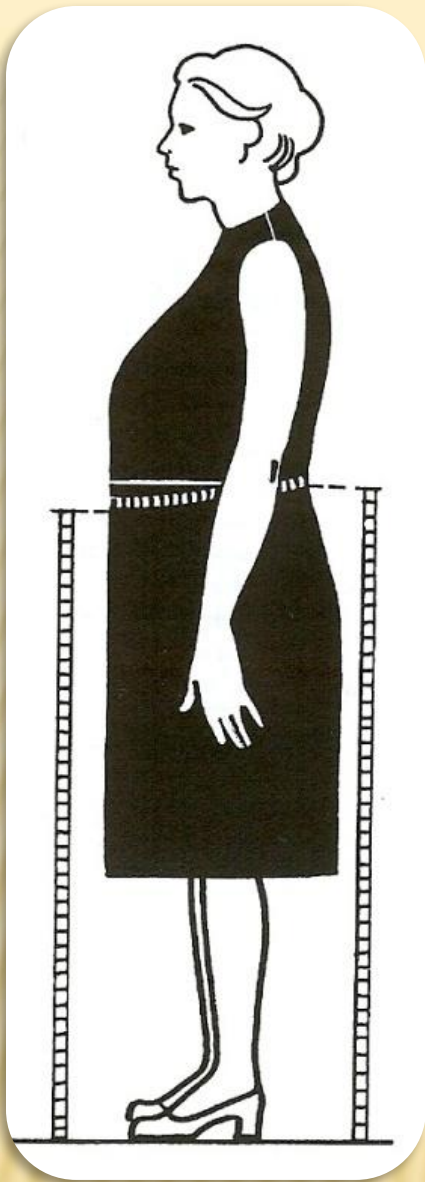

Полная фигура с выпуклыми ягодицами.

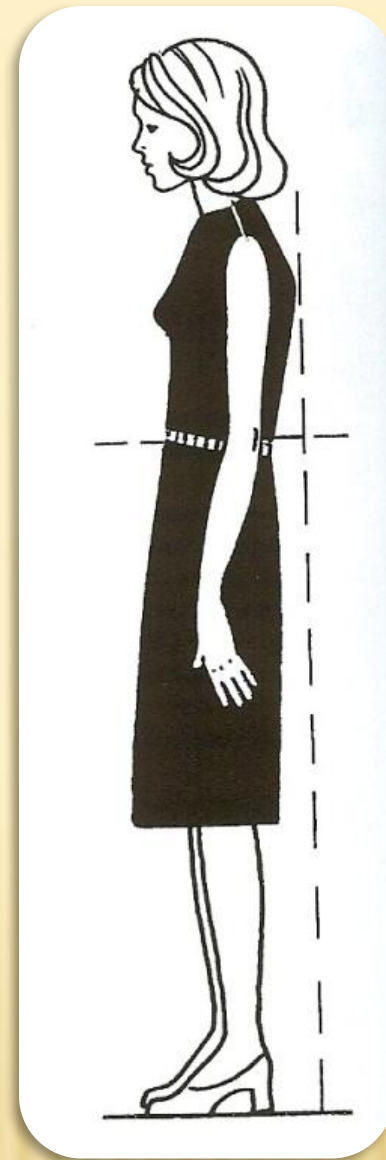

Фигура со смещенными вперед бедрами.

Индекс массы тела (ИМТ)

19 20 21 22 23 24 25 26 27 28 29 30 31 32 33 34 35 36 37 38 39 40+



**Нормальный
вес**



**Пред-
ожирение**



**Ожирение
1 степени**



**Ожирение
2 степени**



**Ожирение
3 степени**

1. Фигуры с шеей сплюснутой спереди и сзади

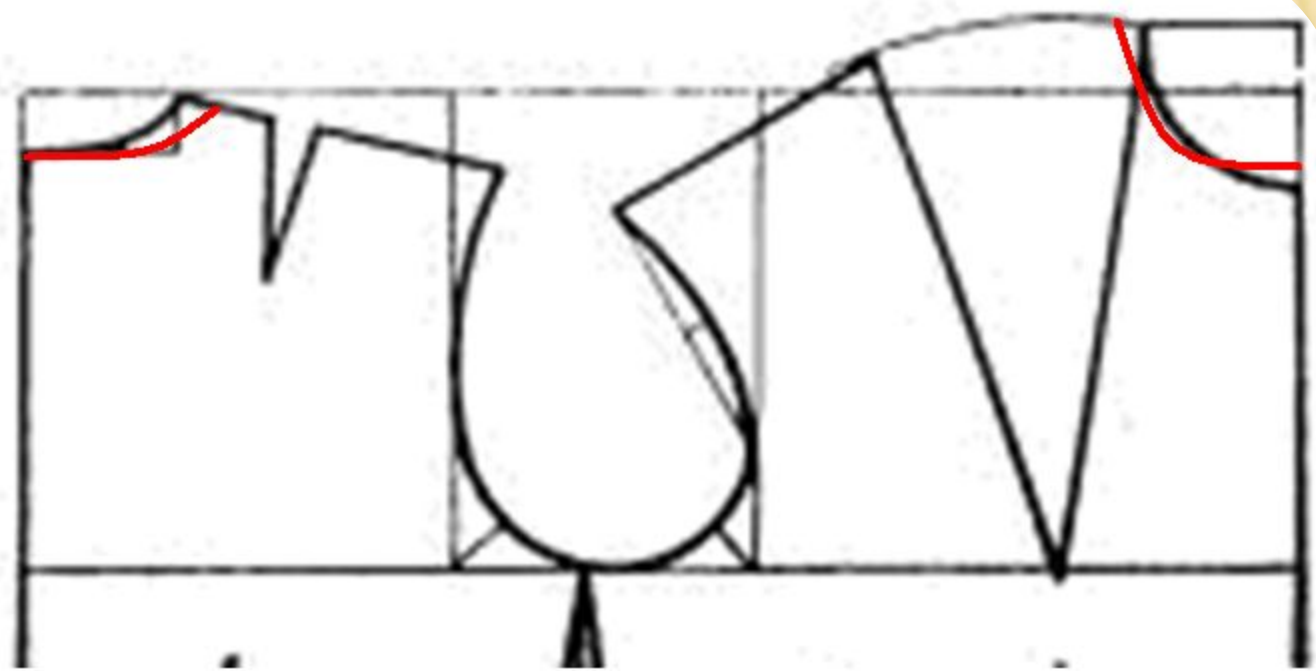
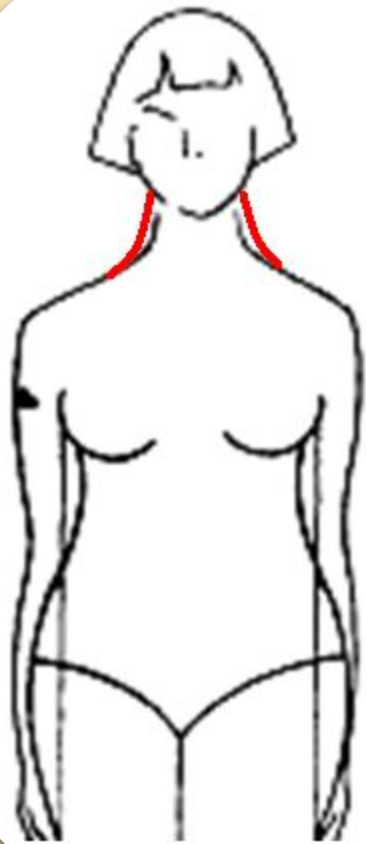

2. Фигуры с шеей сплюснутой сбоку

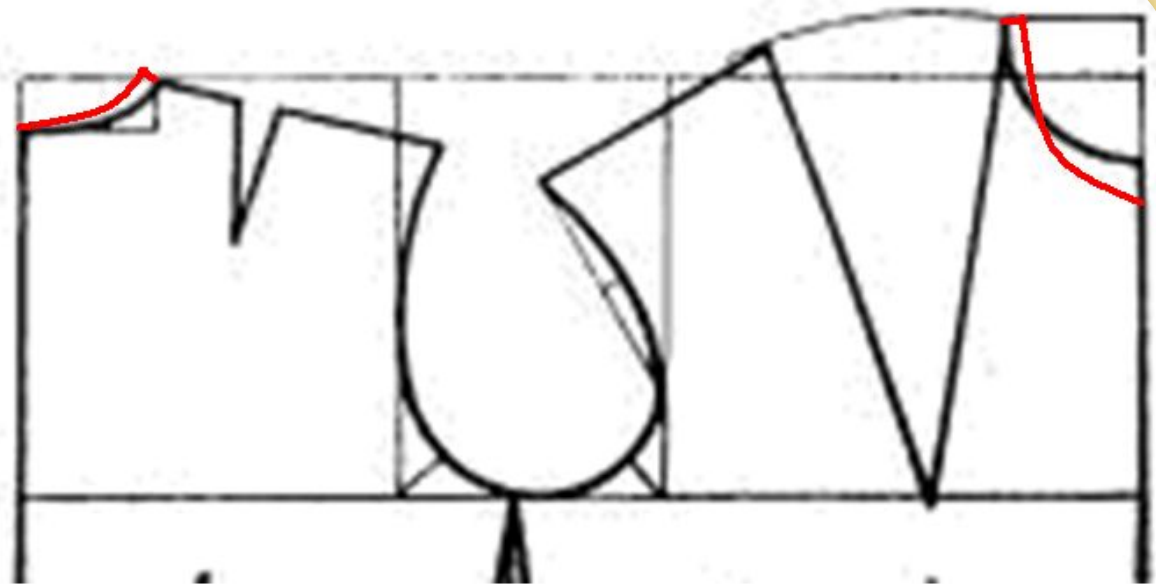
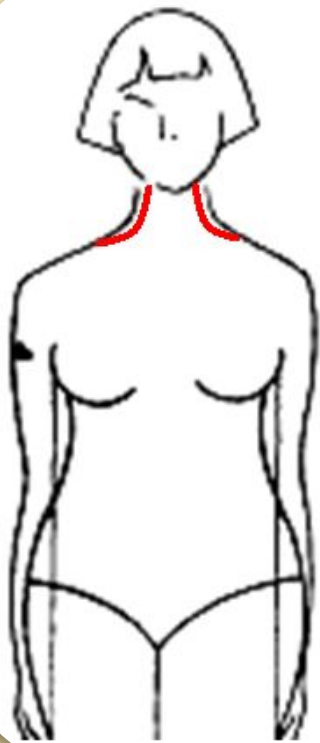

3. Фигуры с жировотложением в области 7-го шейного позвонка

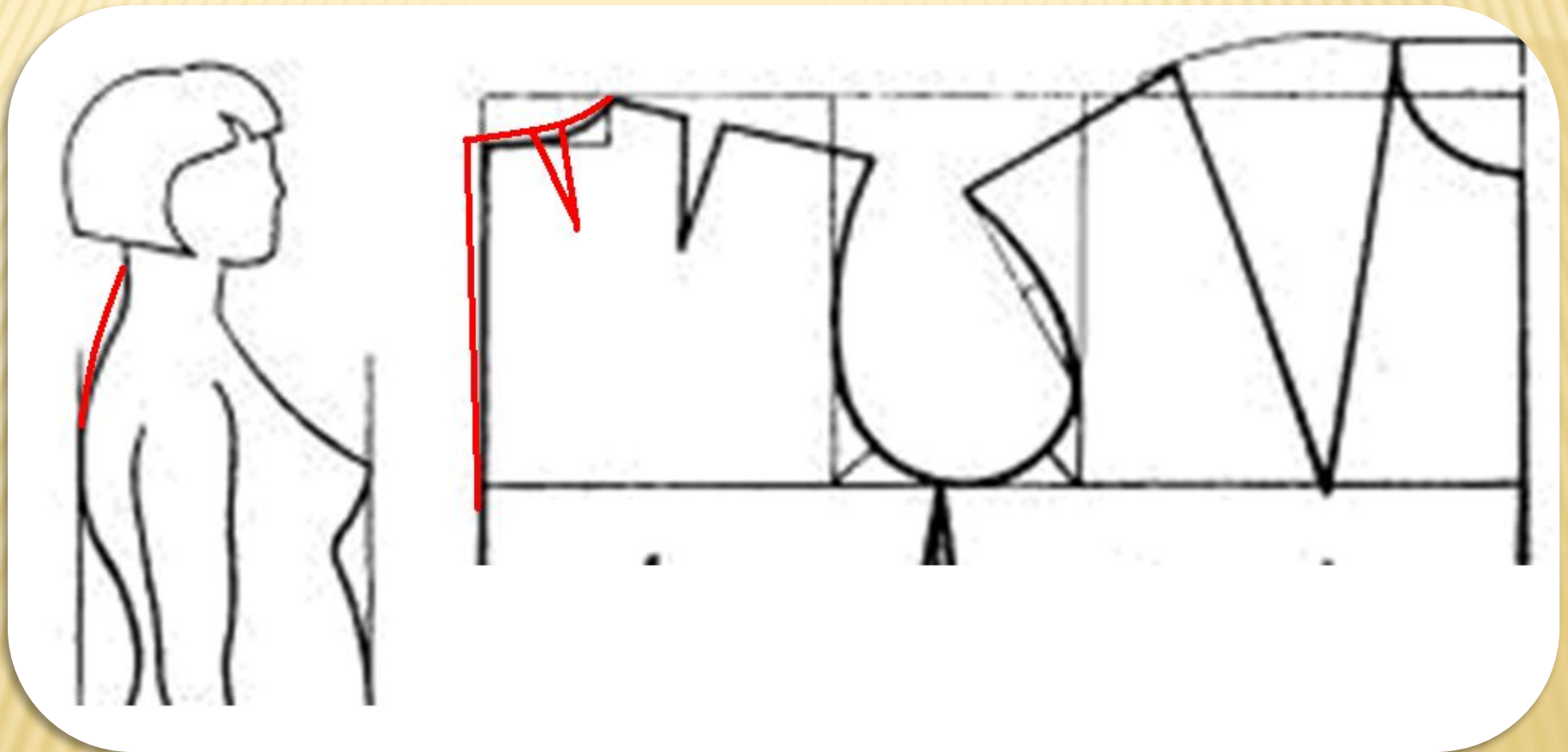

4. Фигуры с шеей отведенной вперед

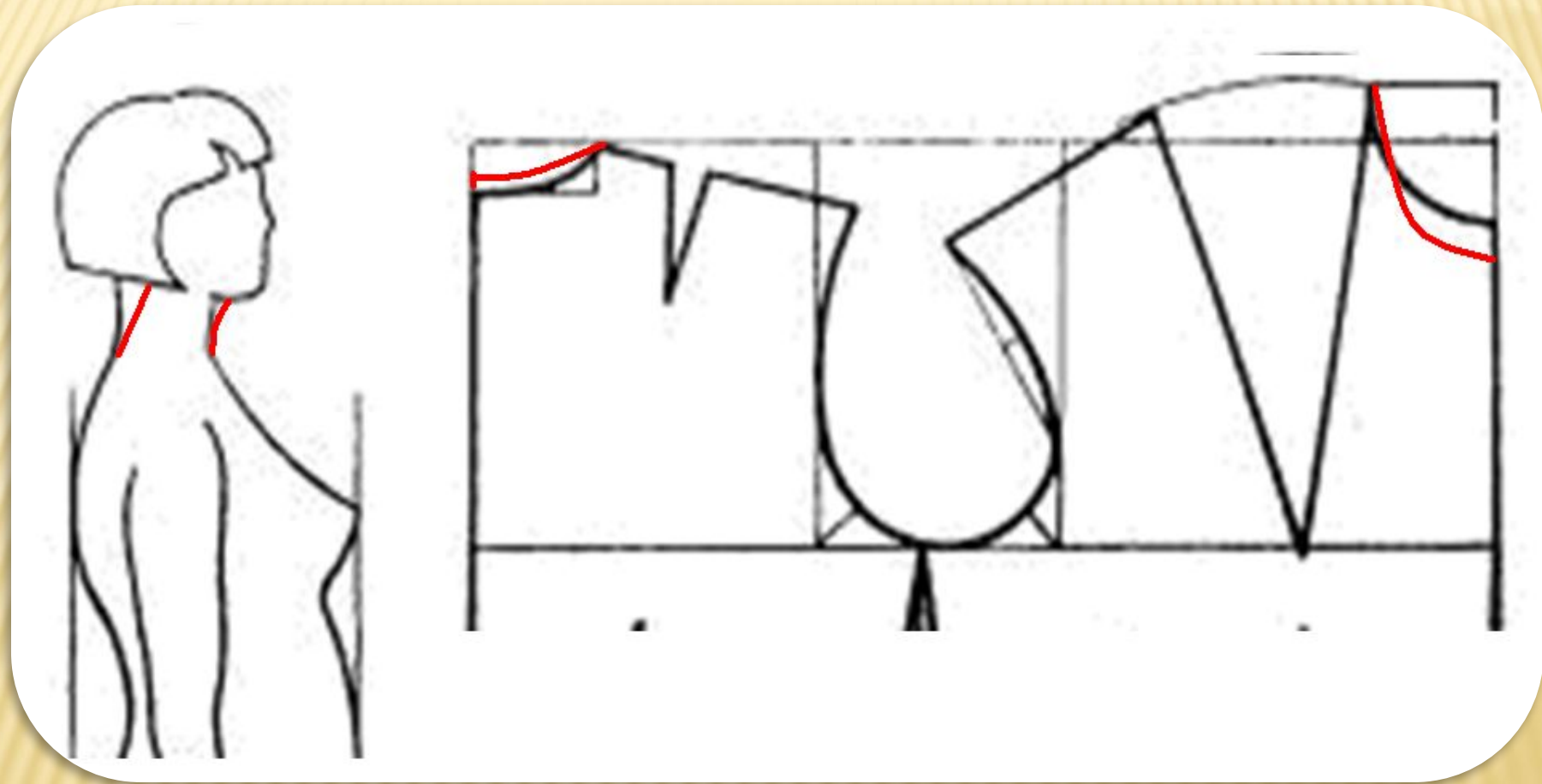

5. Фигуры с шеей отведенной назад

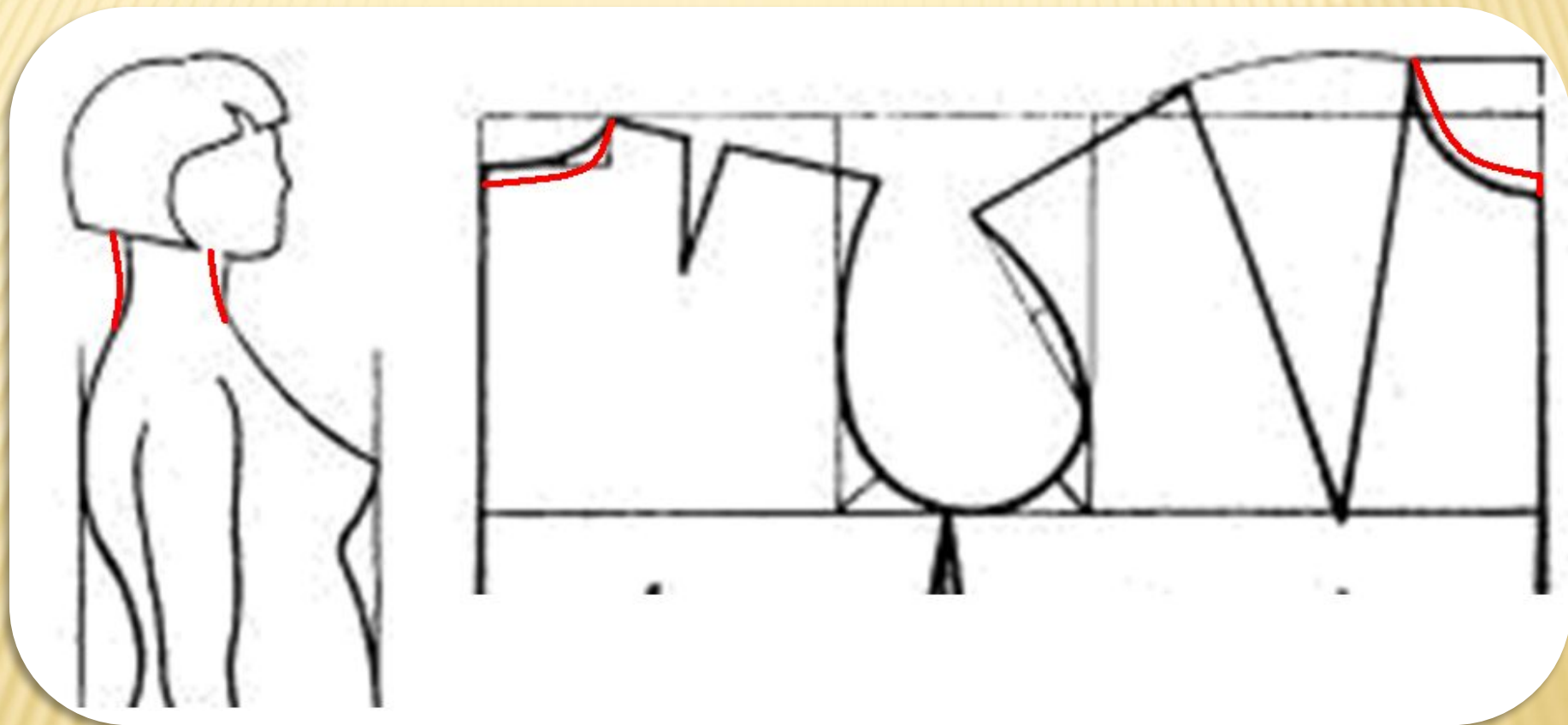

6. Фигуры с низкими плечами

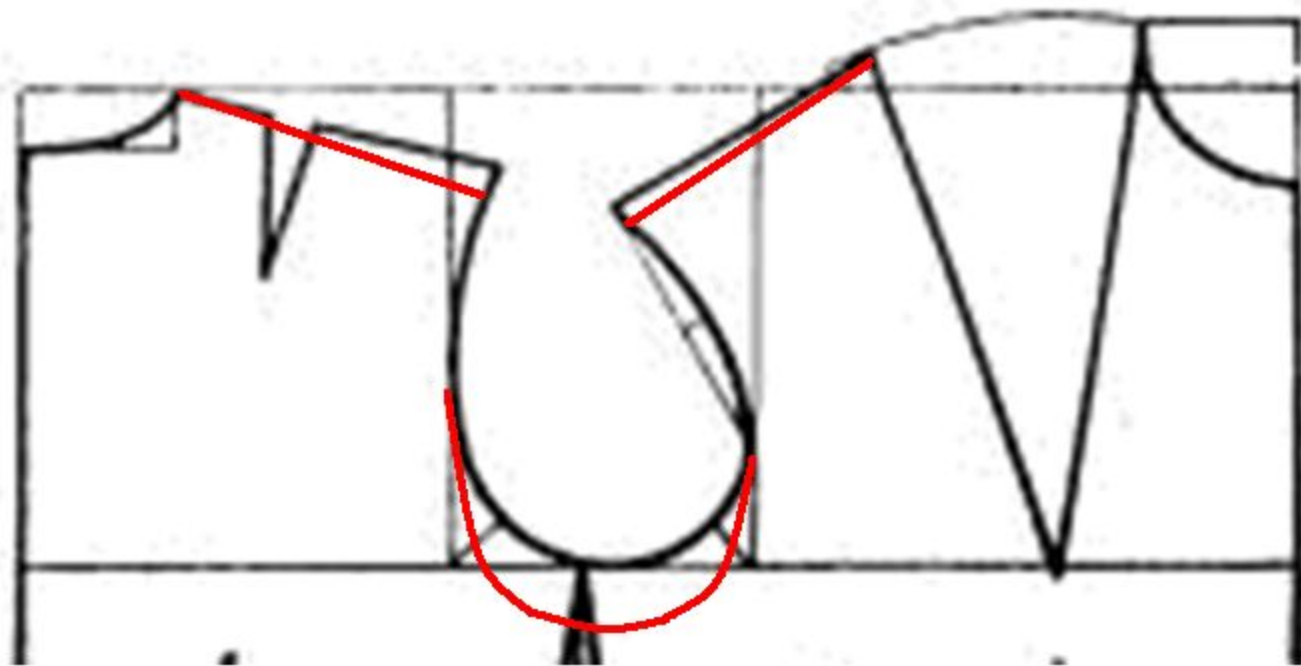
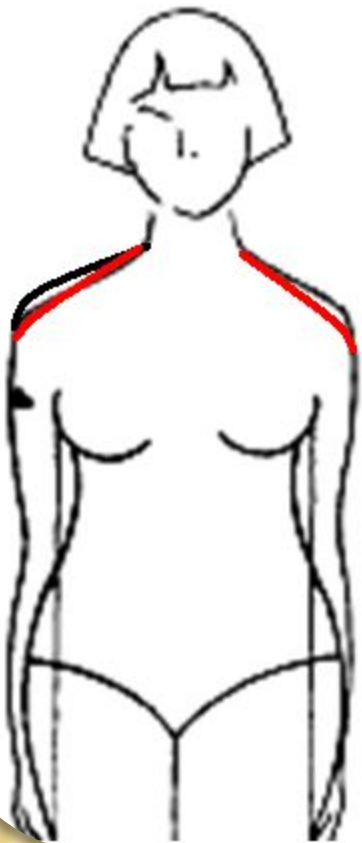

7. Фигуры с высокими плечами

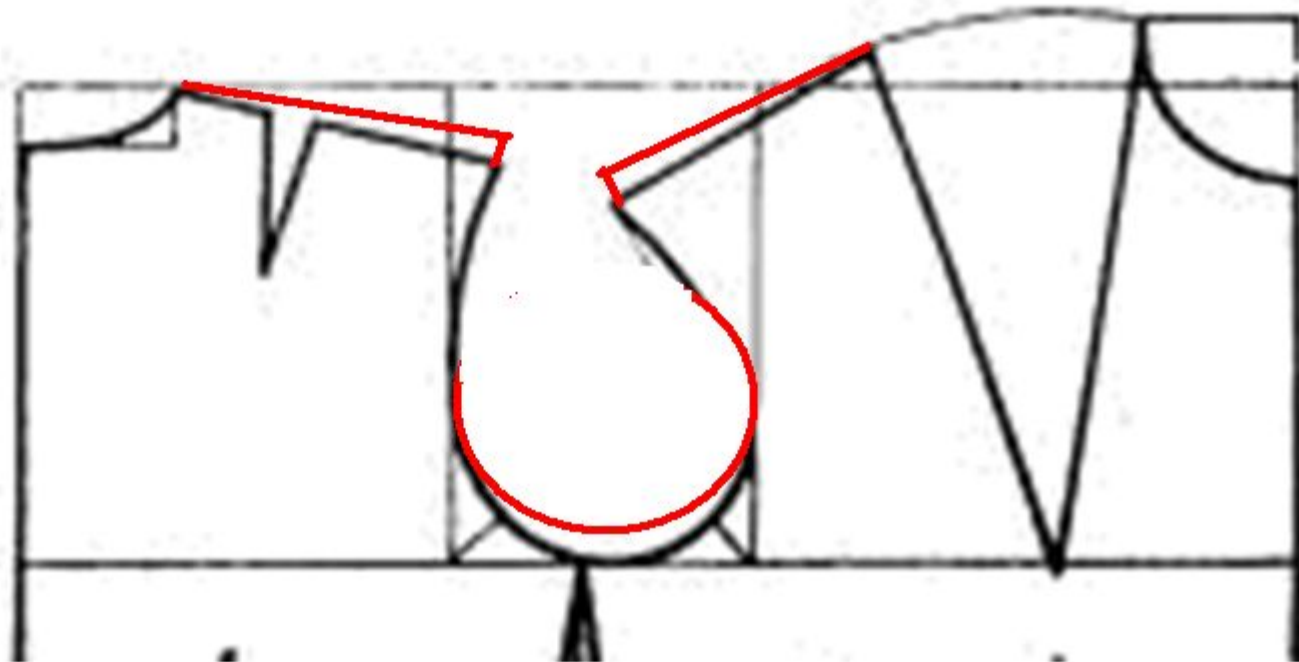
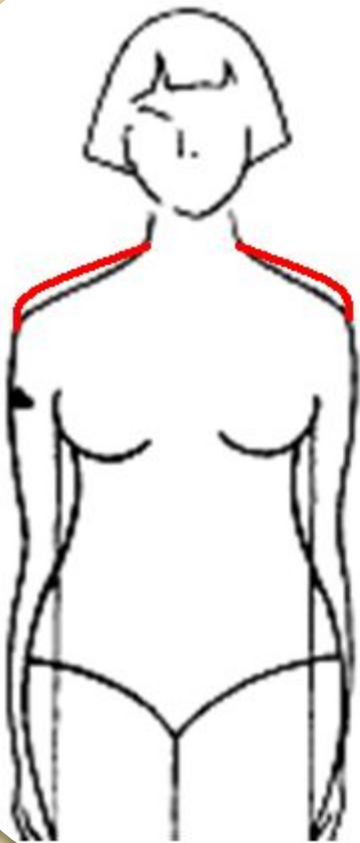

8. Фигуры с узкими плечами

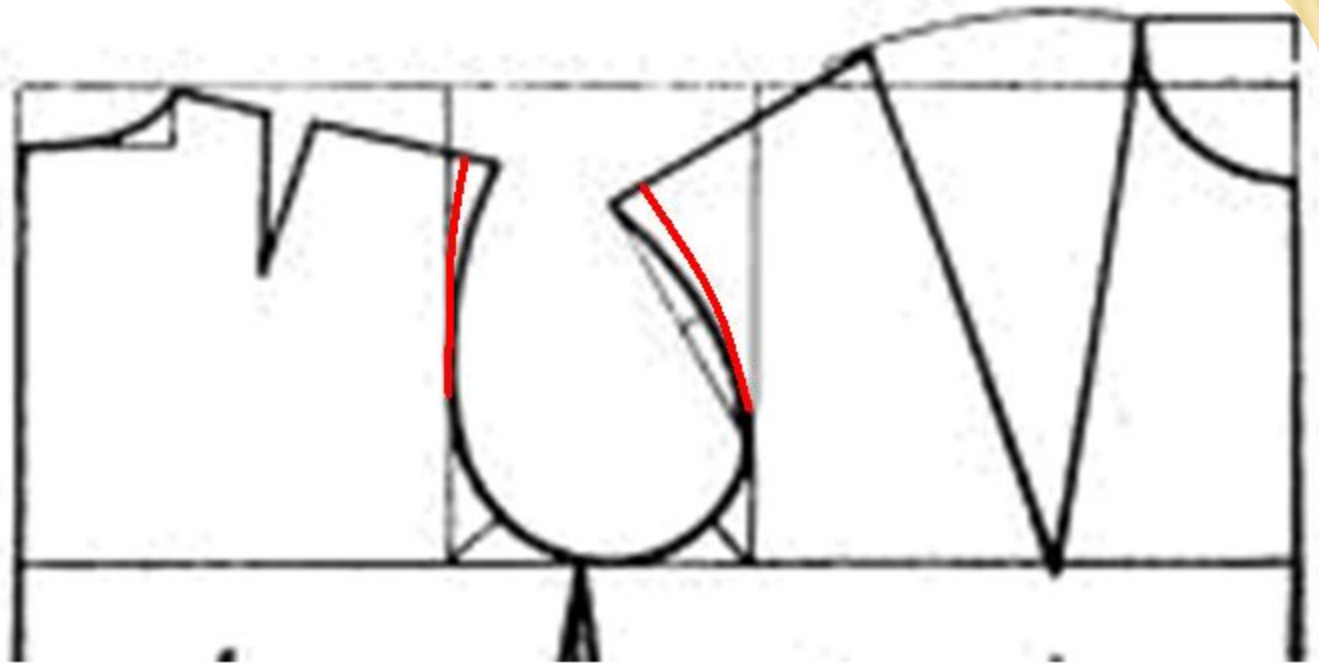
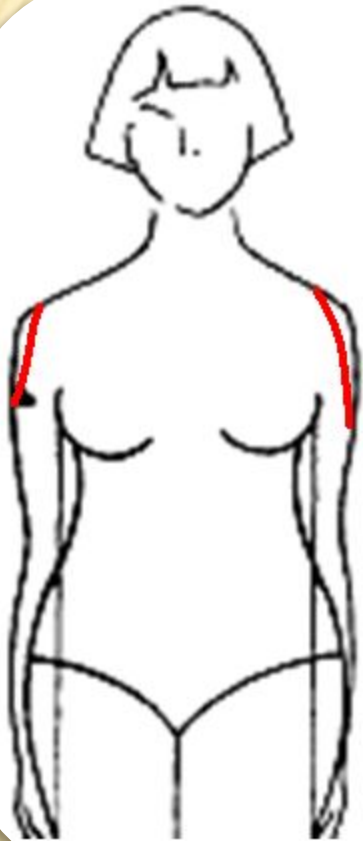

9. Фигуры с широкими плечами

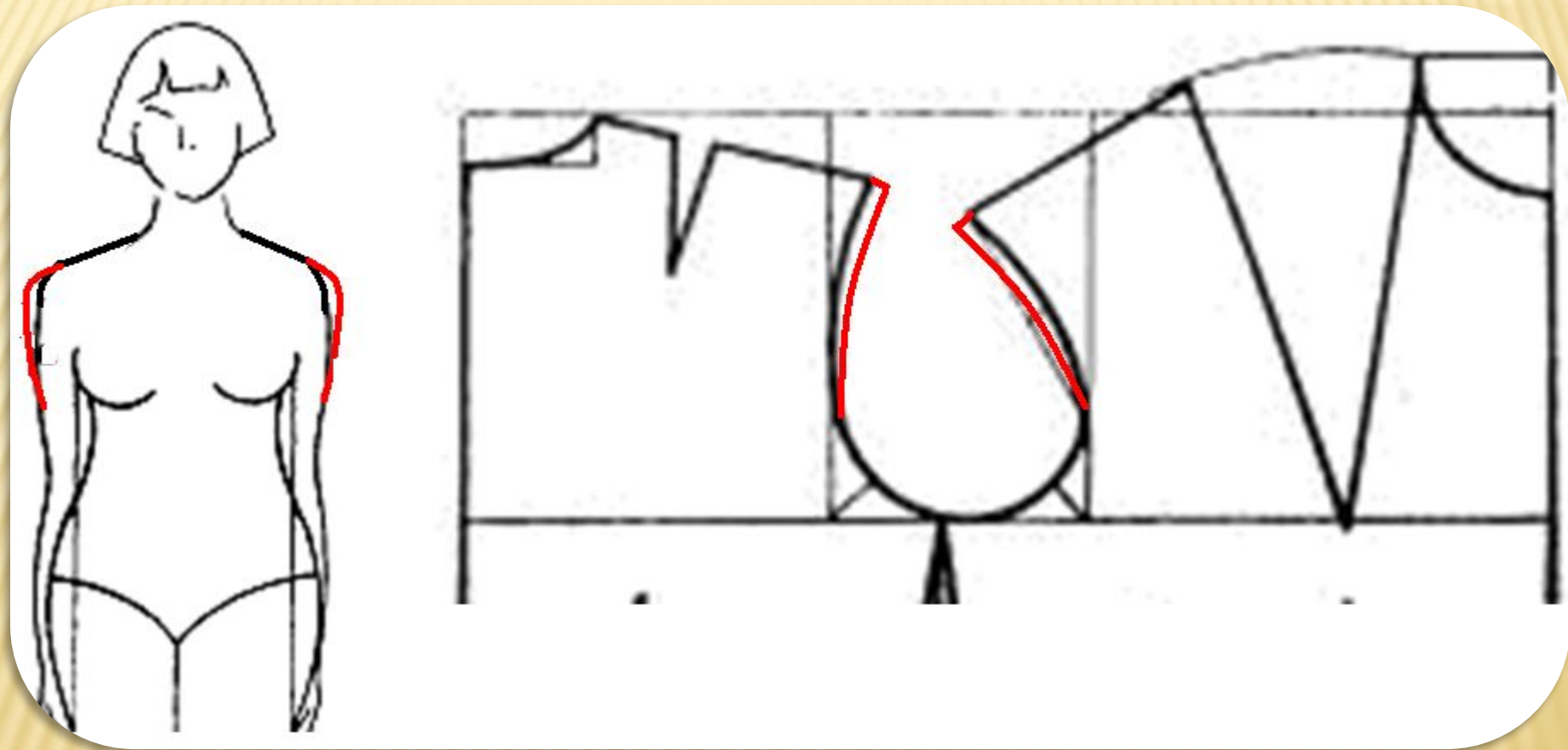

10. Сутулая фигура

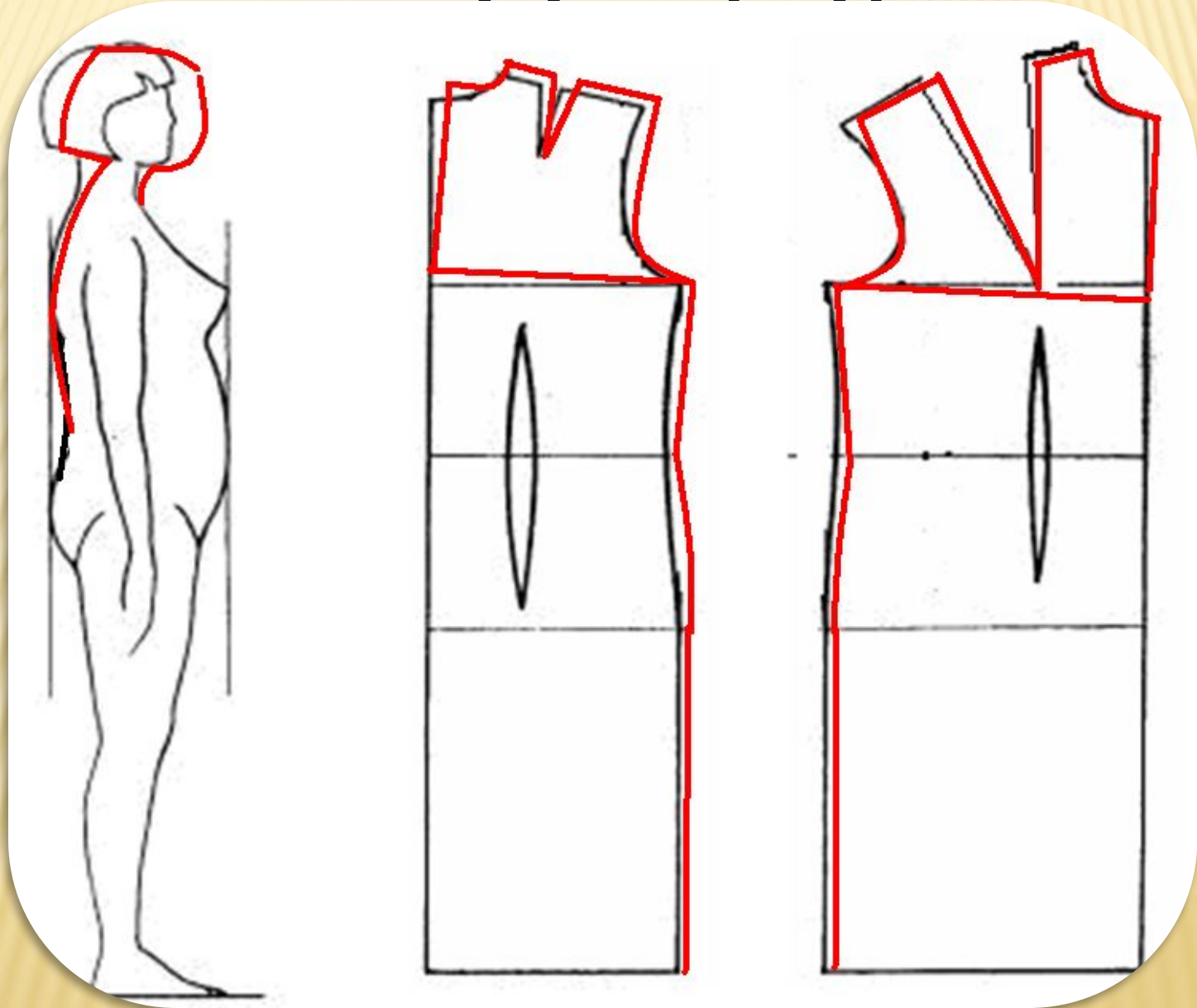

11. Сутулая осанка

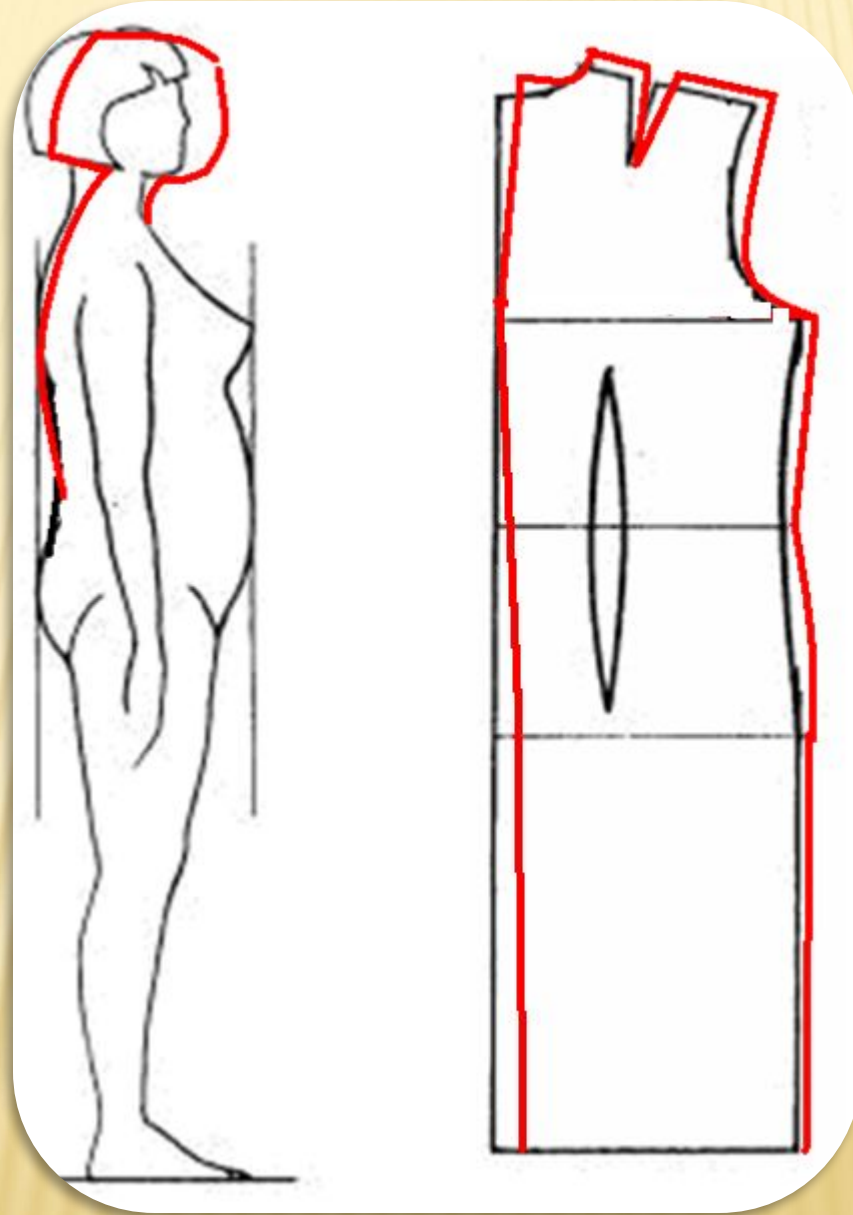

12. Перегибистая осанка

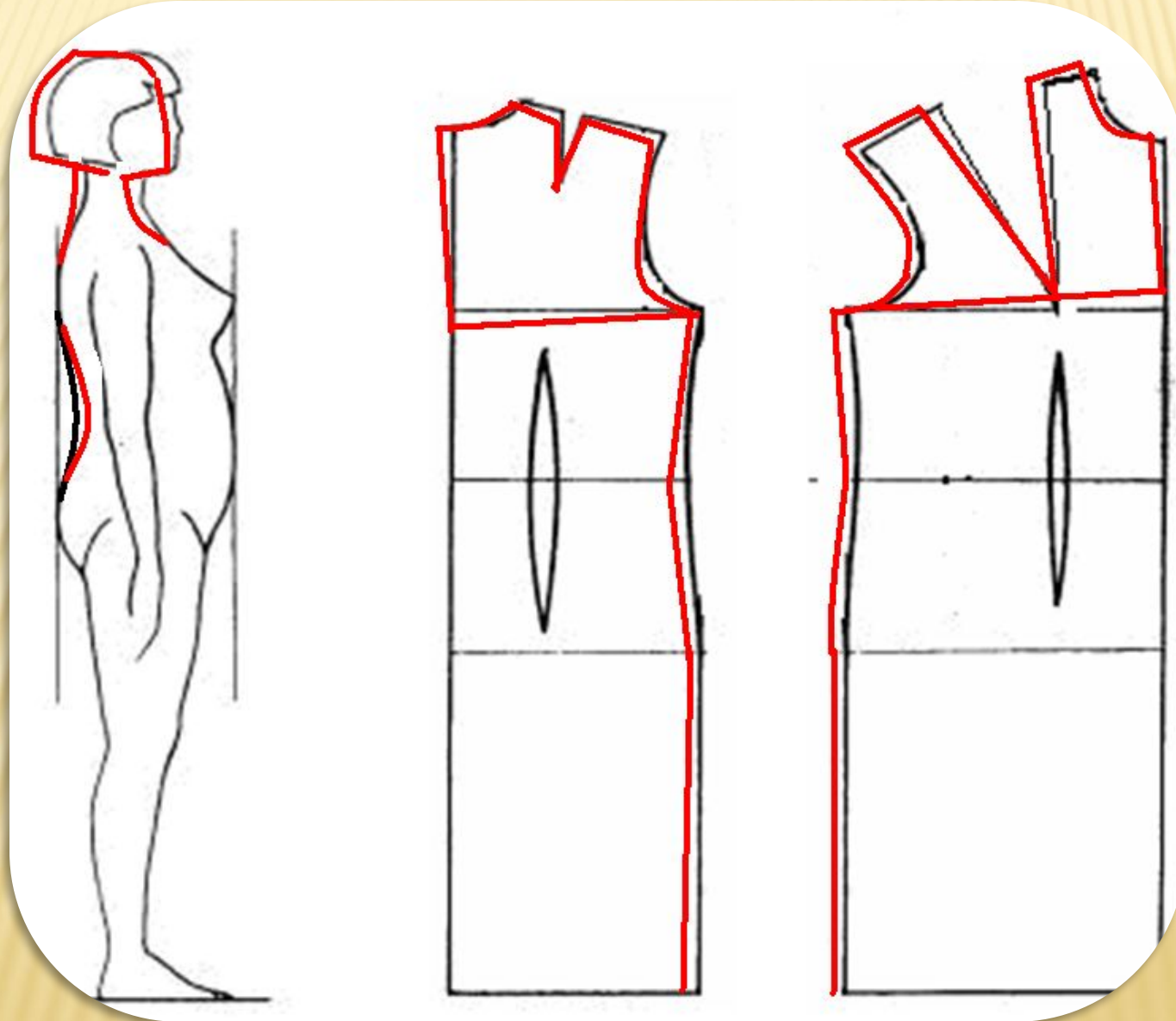

13. Перегибистая осанка

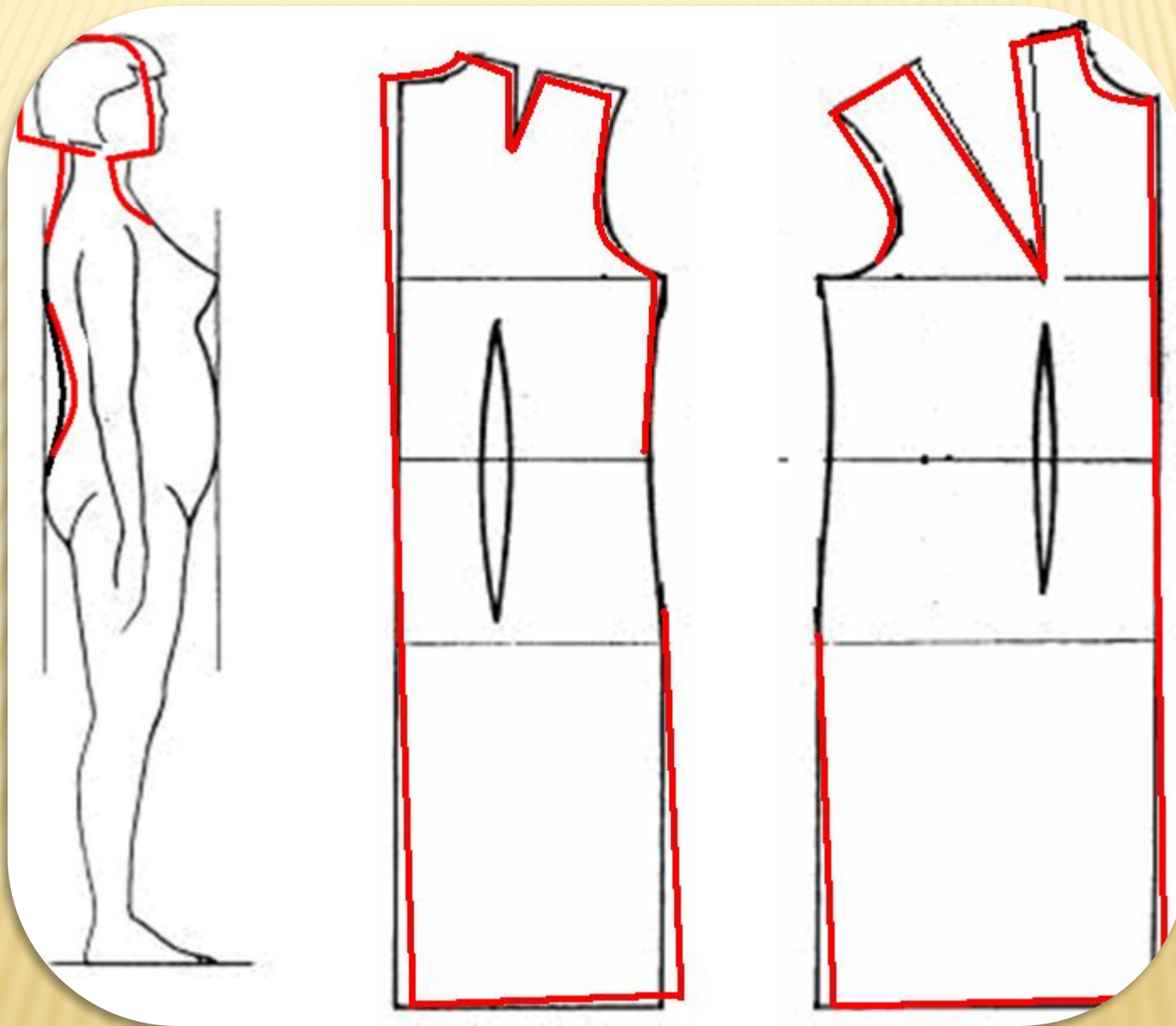

14. Фигура с отклонениями в форме спины

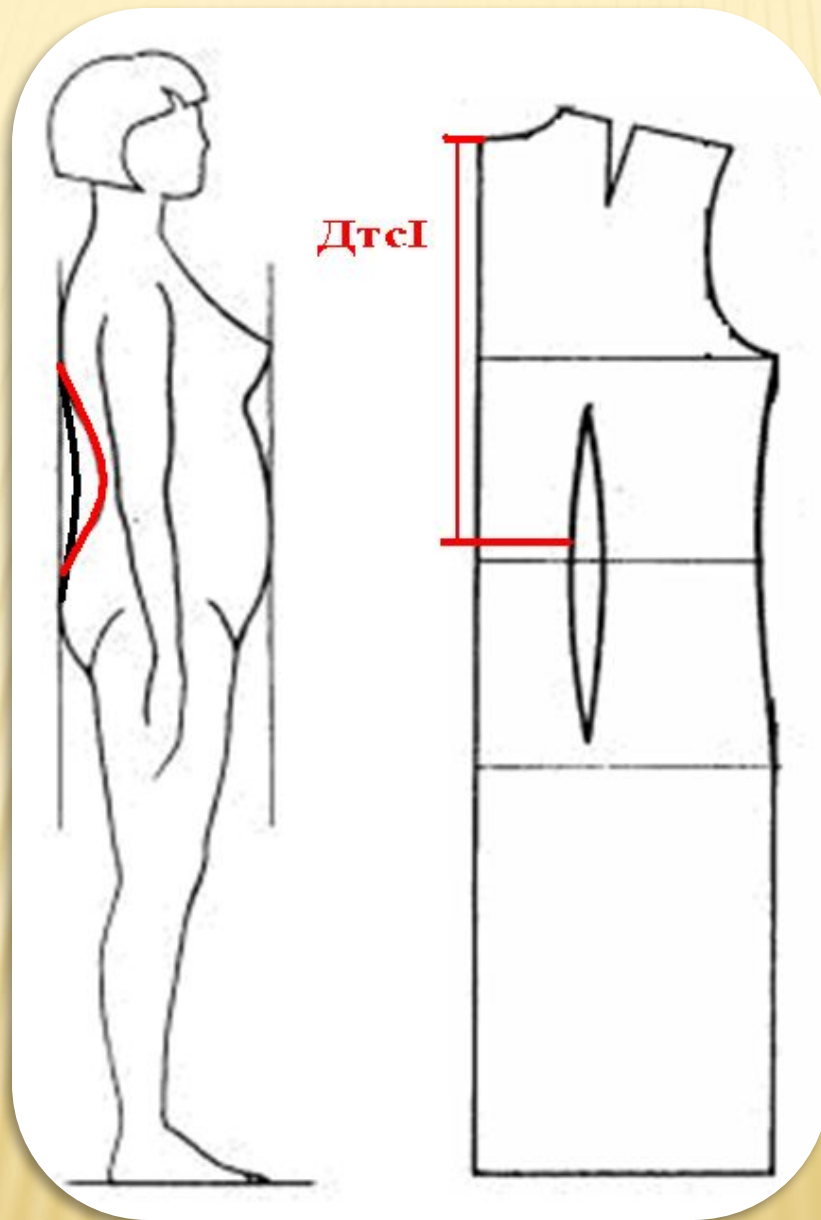

15. Фигура с широкой спиной и узкими плечами



16. Фигура с узкой спиной и широкими плечами



17. Фигура с выступающими ягодицами

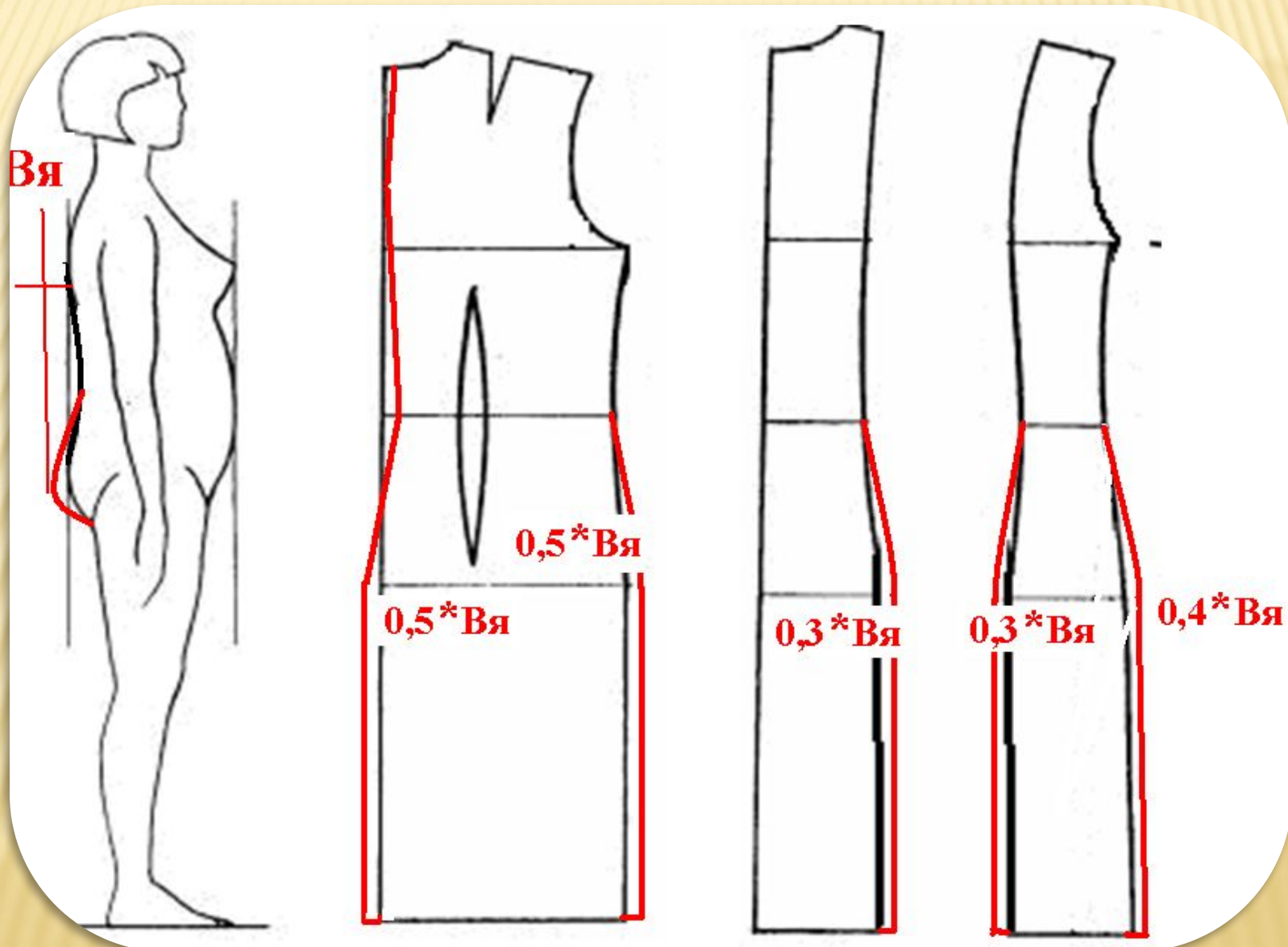

18. Фигура с плоскими ягодицами

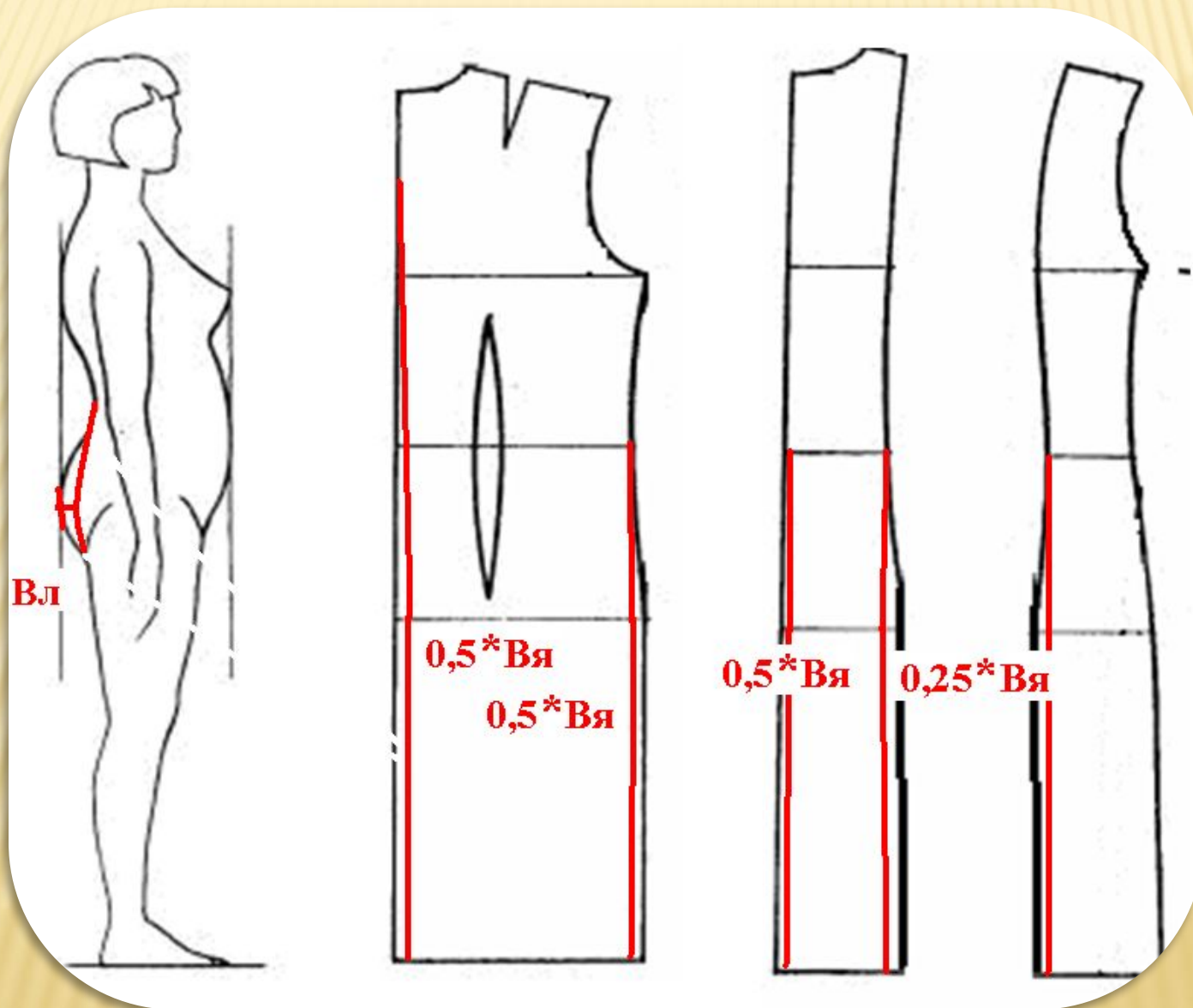

19. Фигура с Вгж

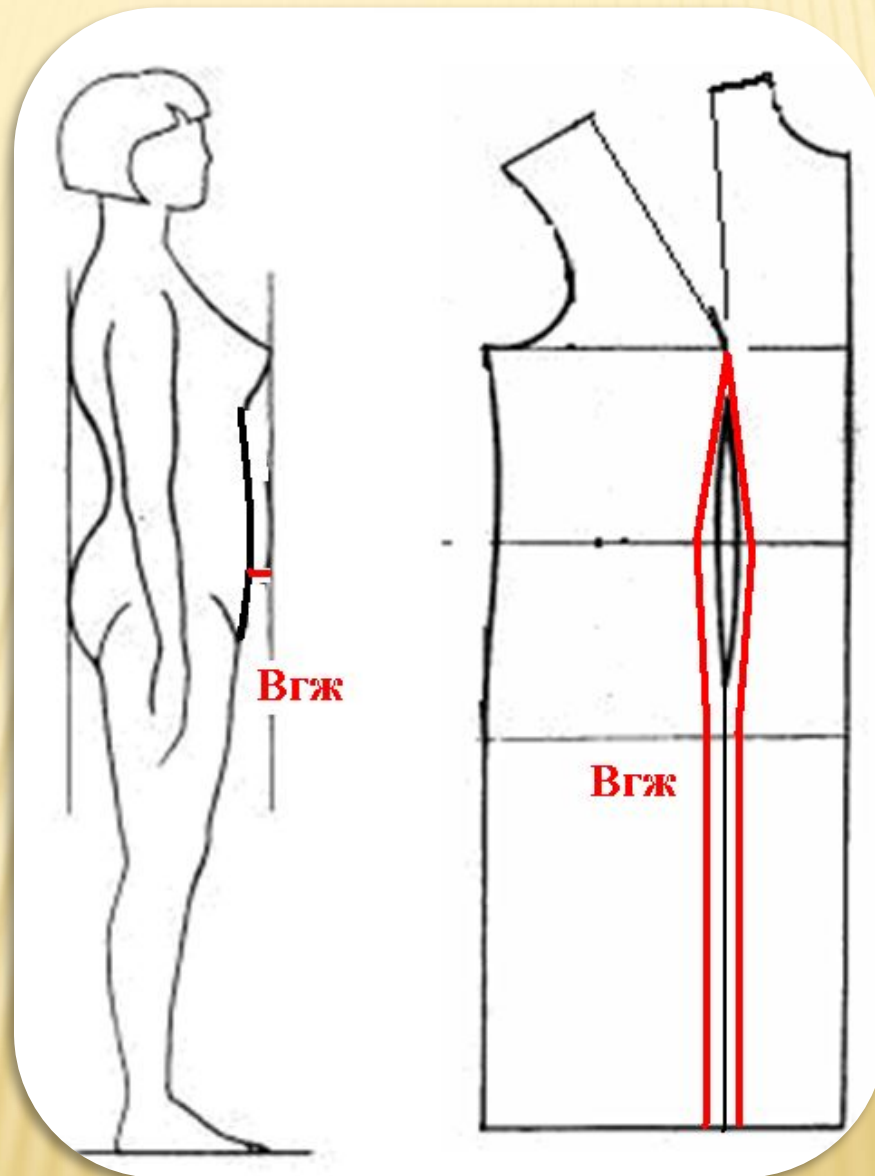

20. Фигура с Вж

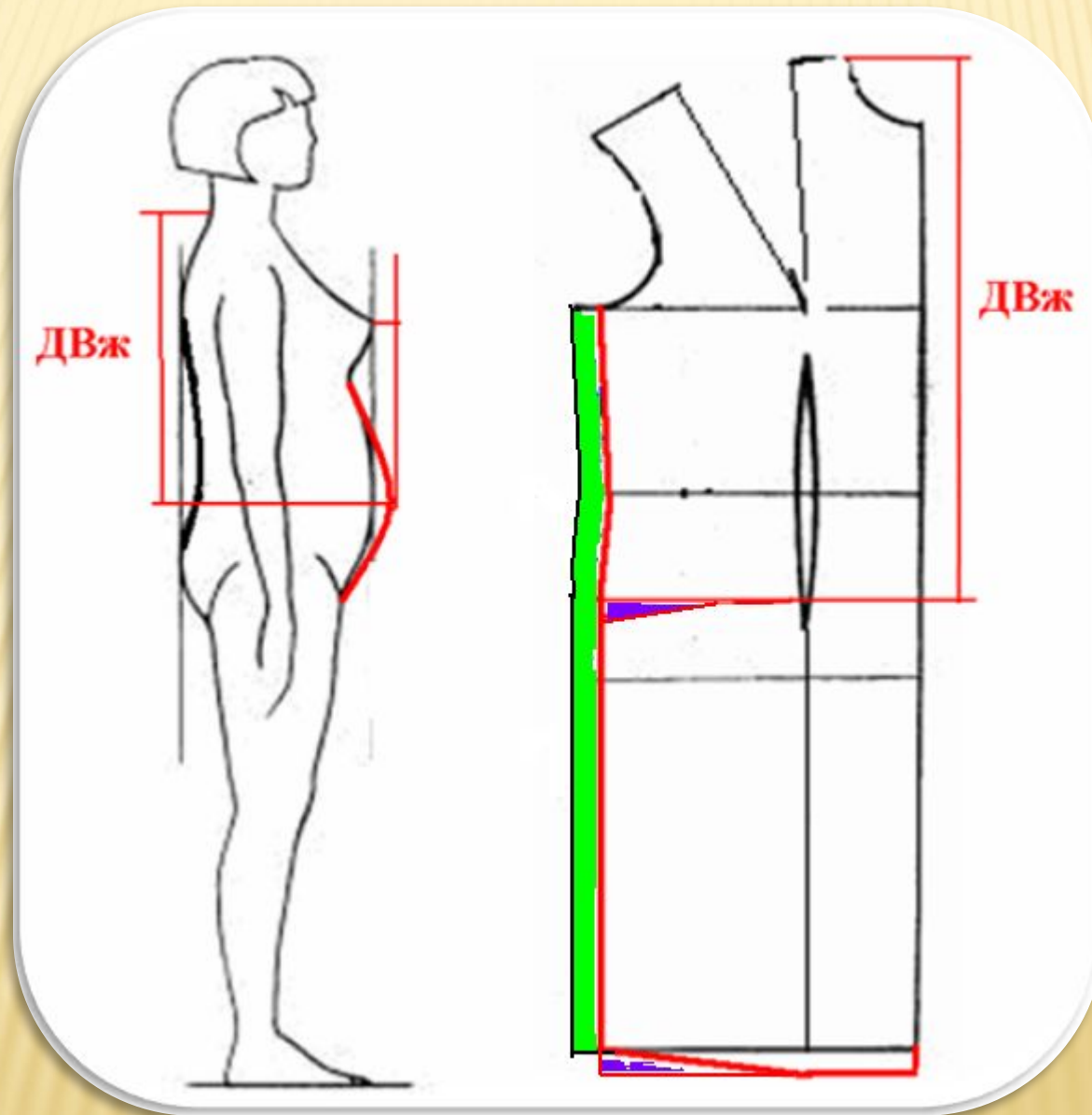

21. Фигура с низкой талией

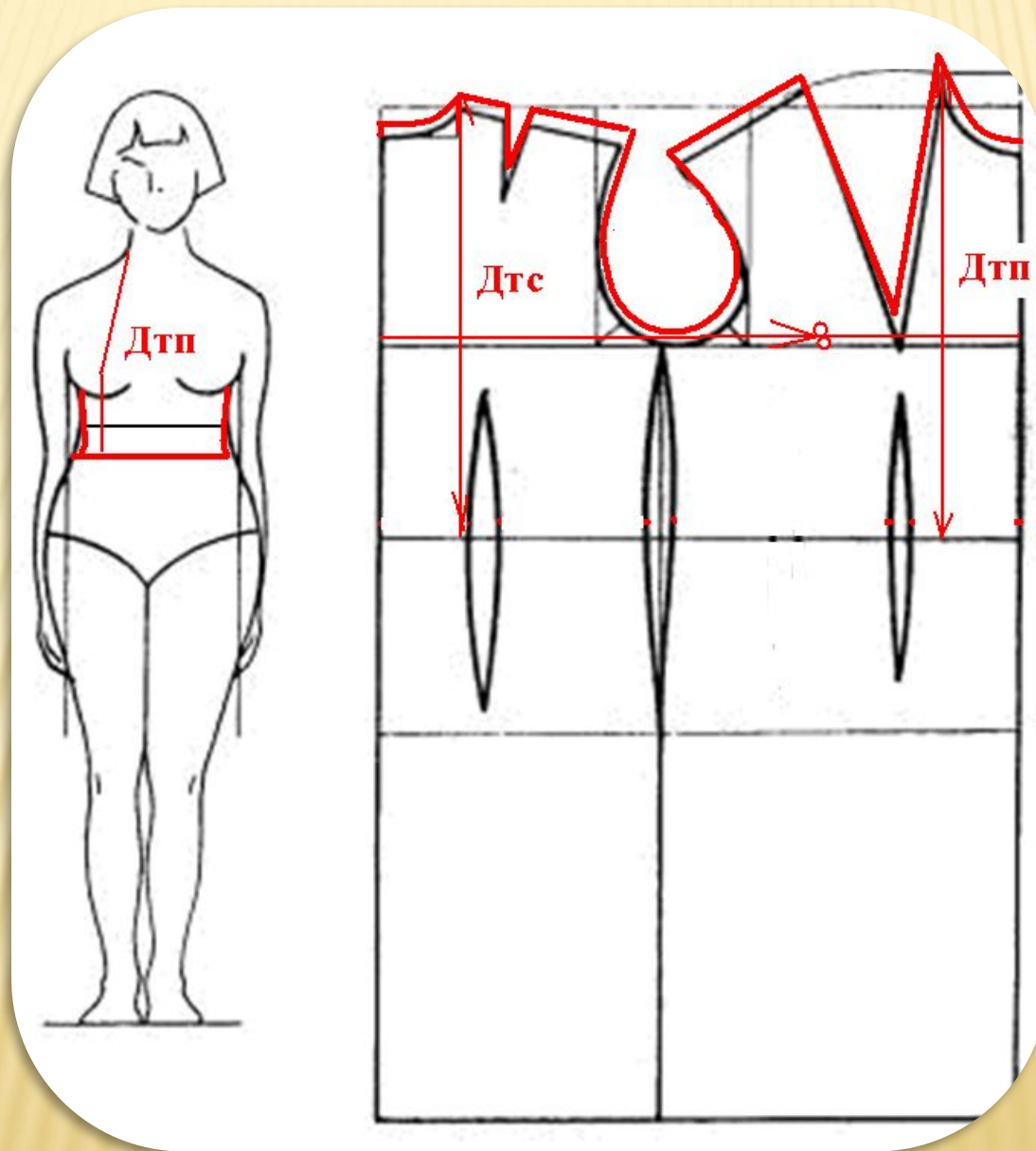

22. Фигура с высокой талией

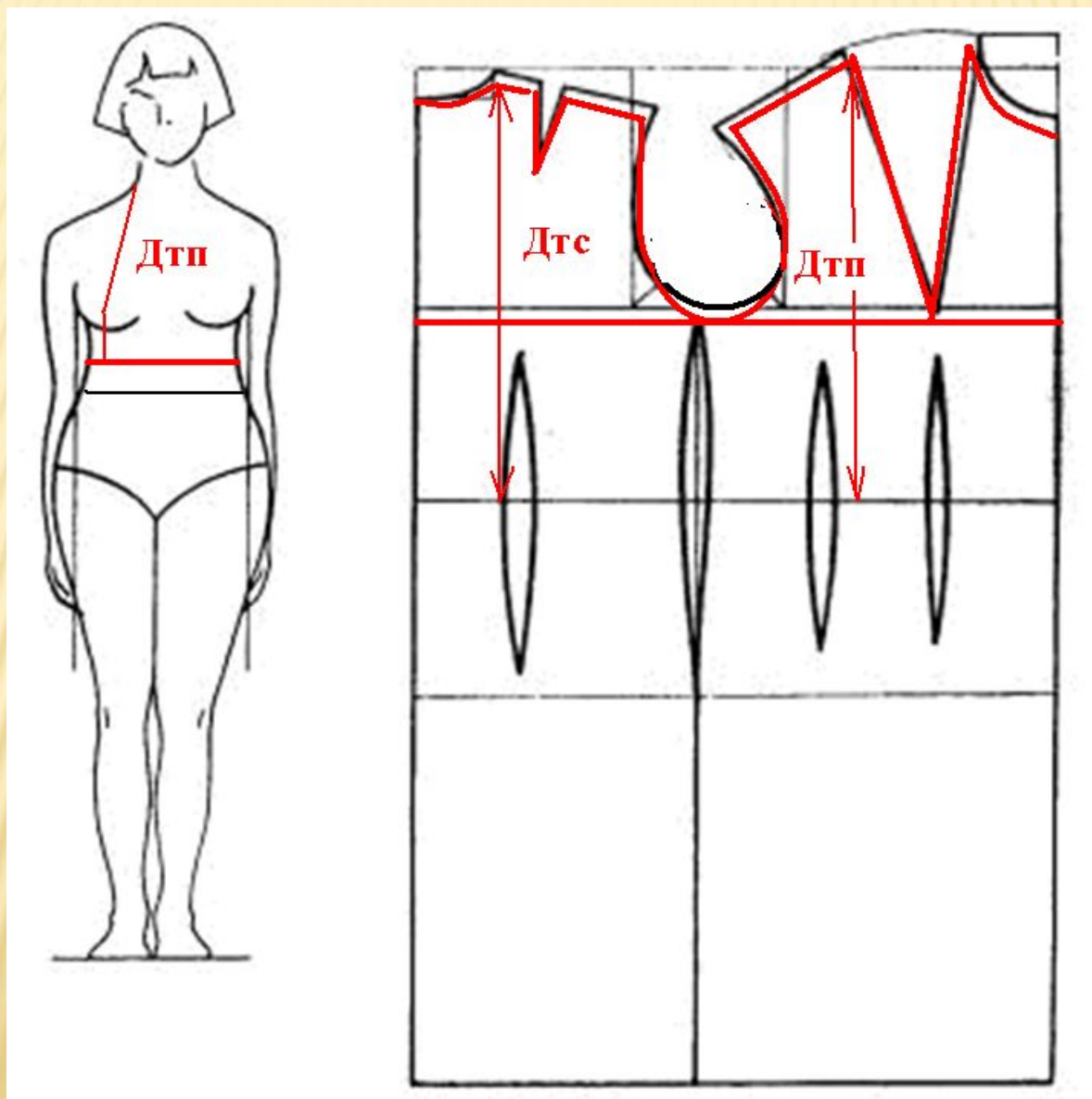

23. Фигура с узкой талией и широкими бедрами

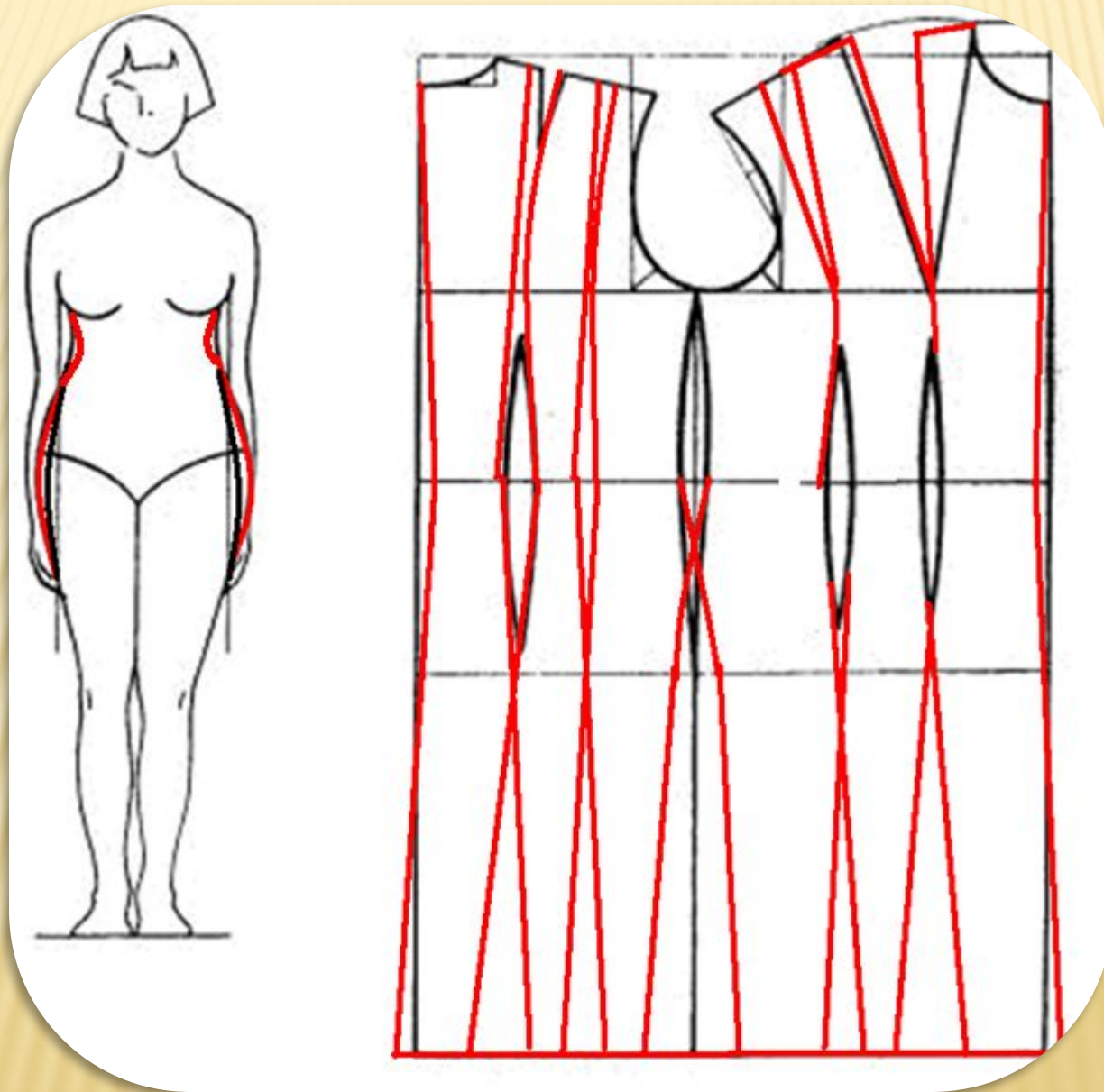

24. Фигура с высоким или низким уровнем выпячивания бедер

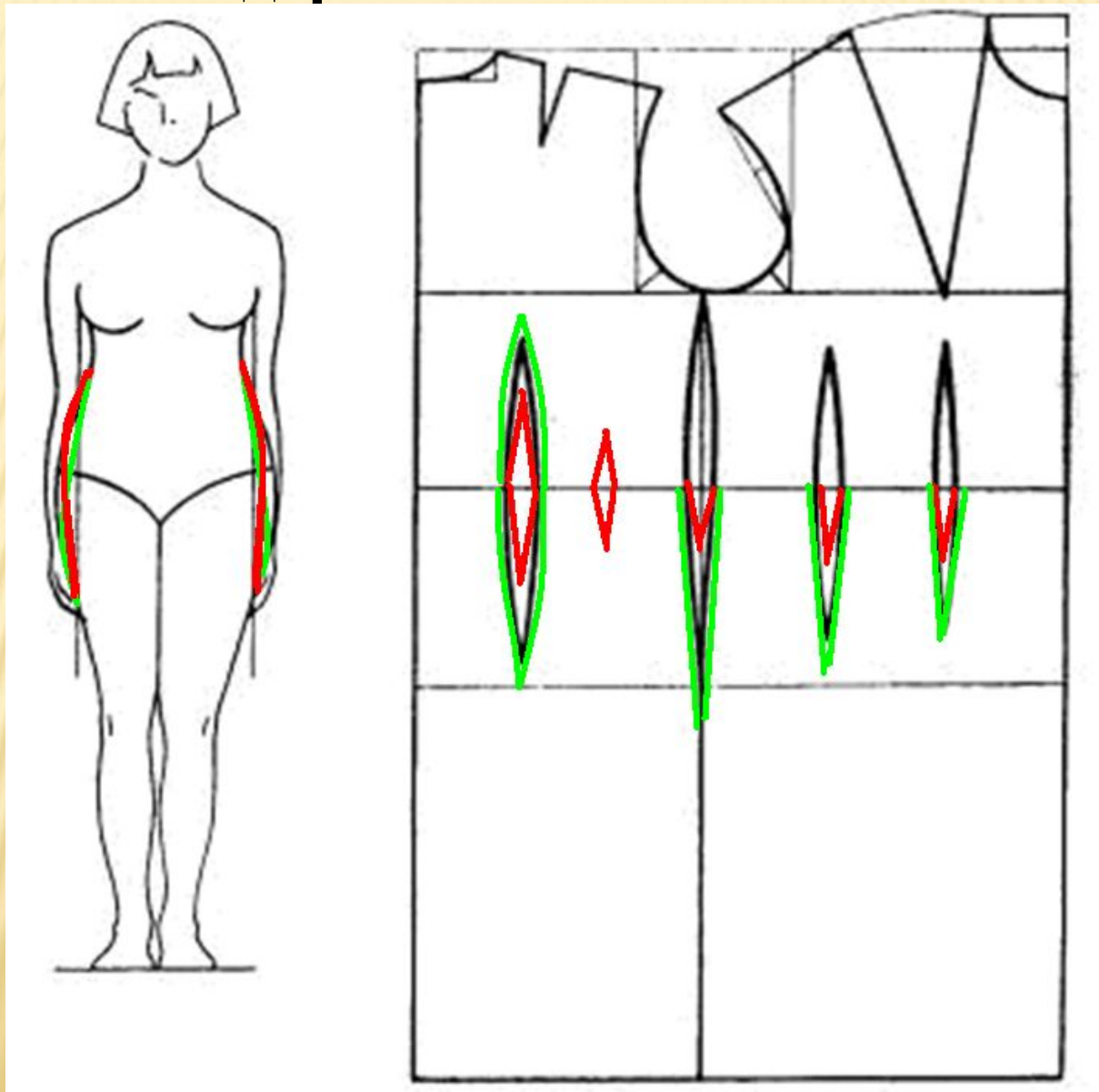

25. Фигура с увеличенным объемом в нижней части и узкими плечами

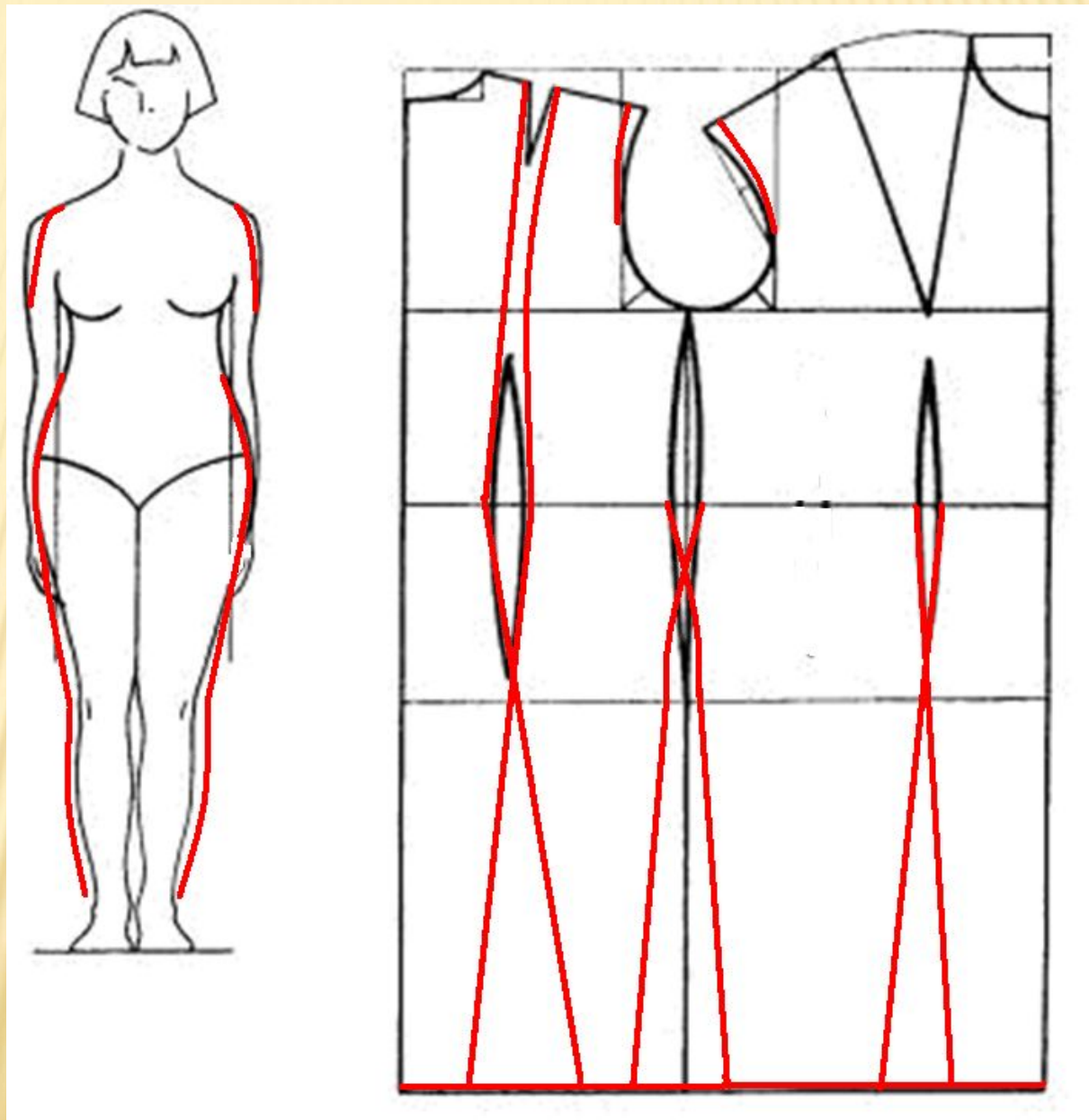

26. Фигура с увеличенным объемом в верхней части

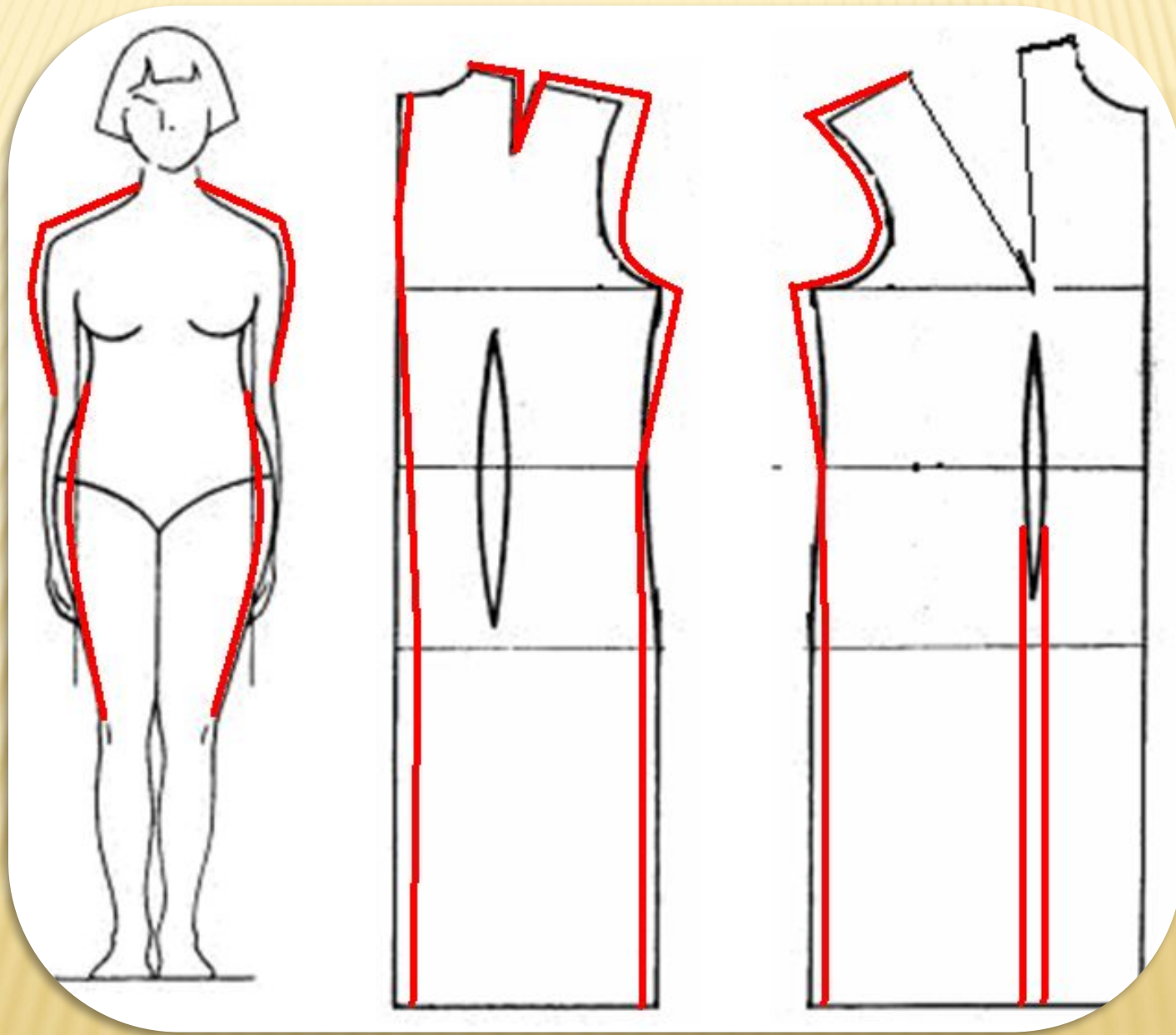

27. Сутулая фигура

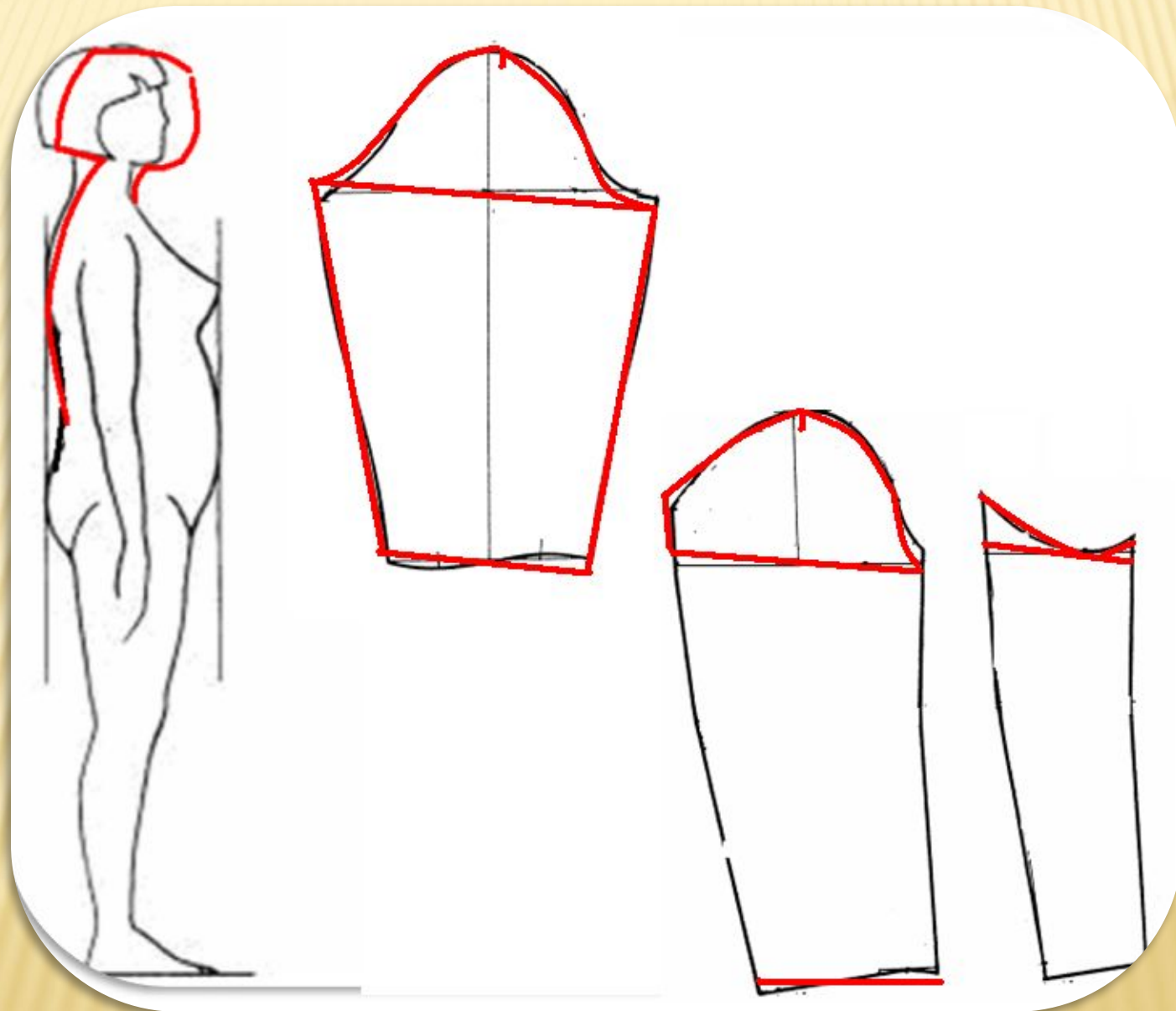

28. Перегибистая фигура

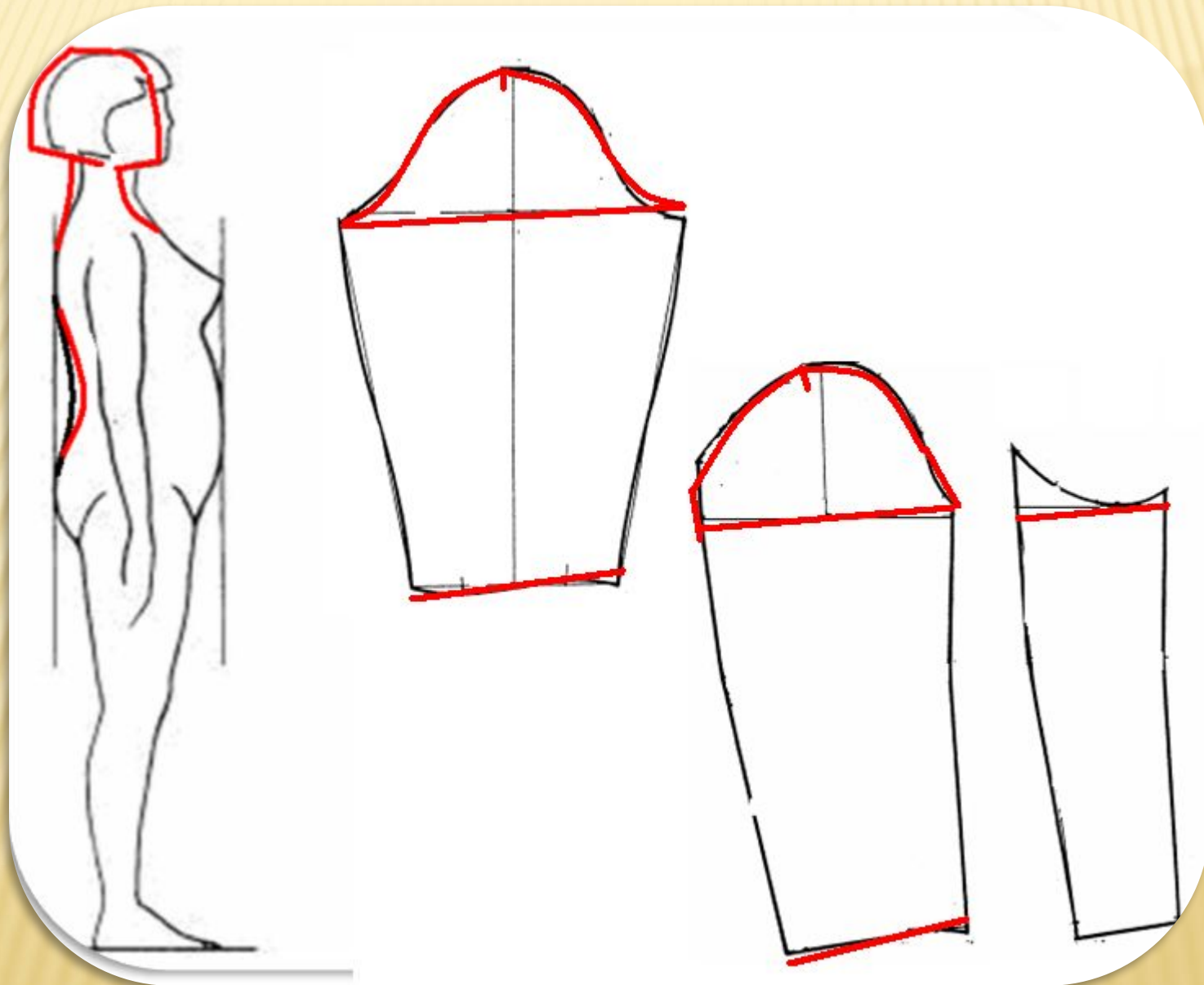

29. Фигура с сильным сгибом руки

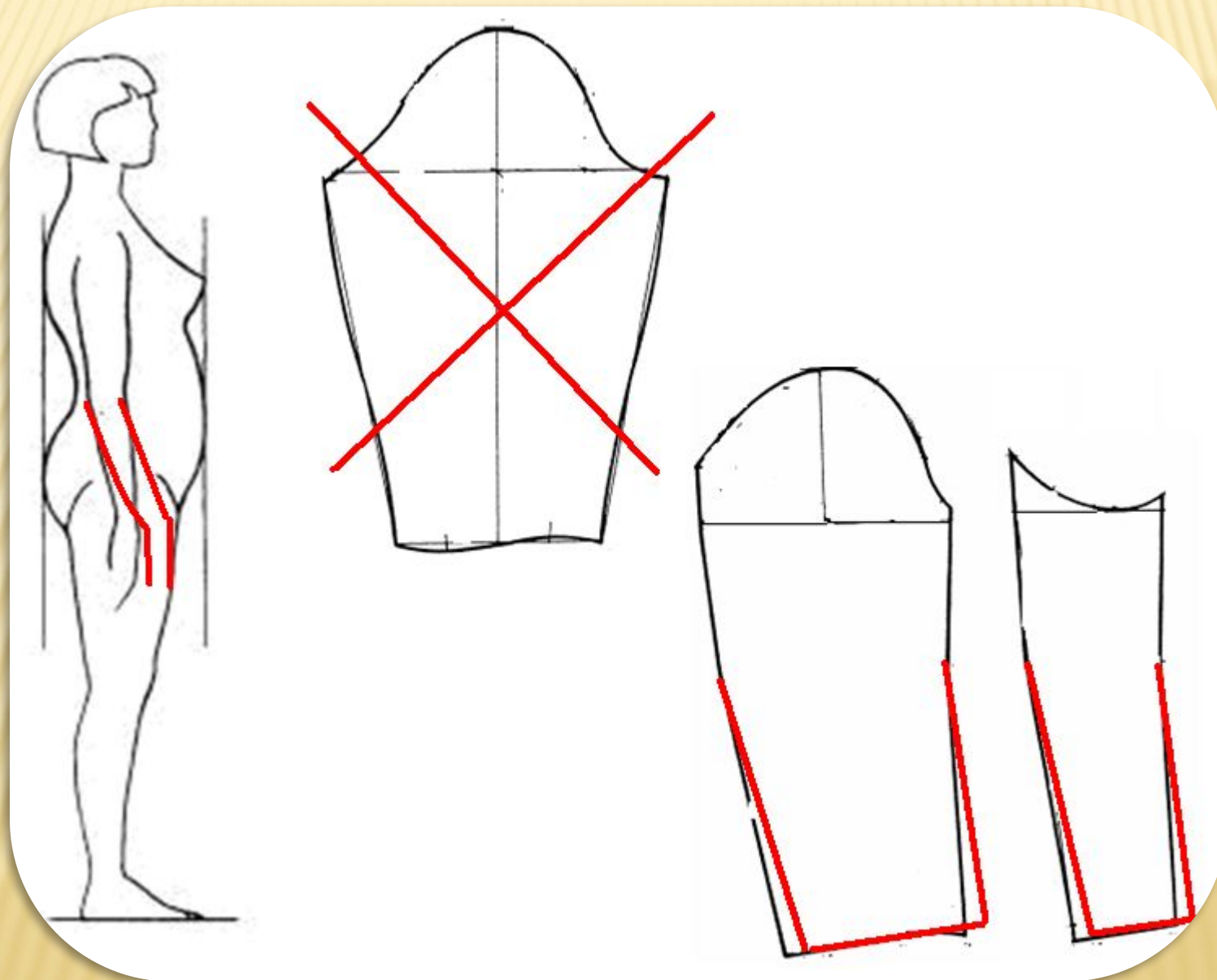

30. Фигура с полными в верхней части руками

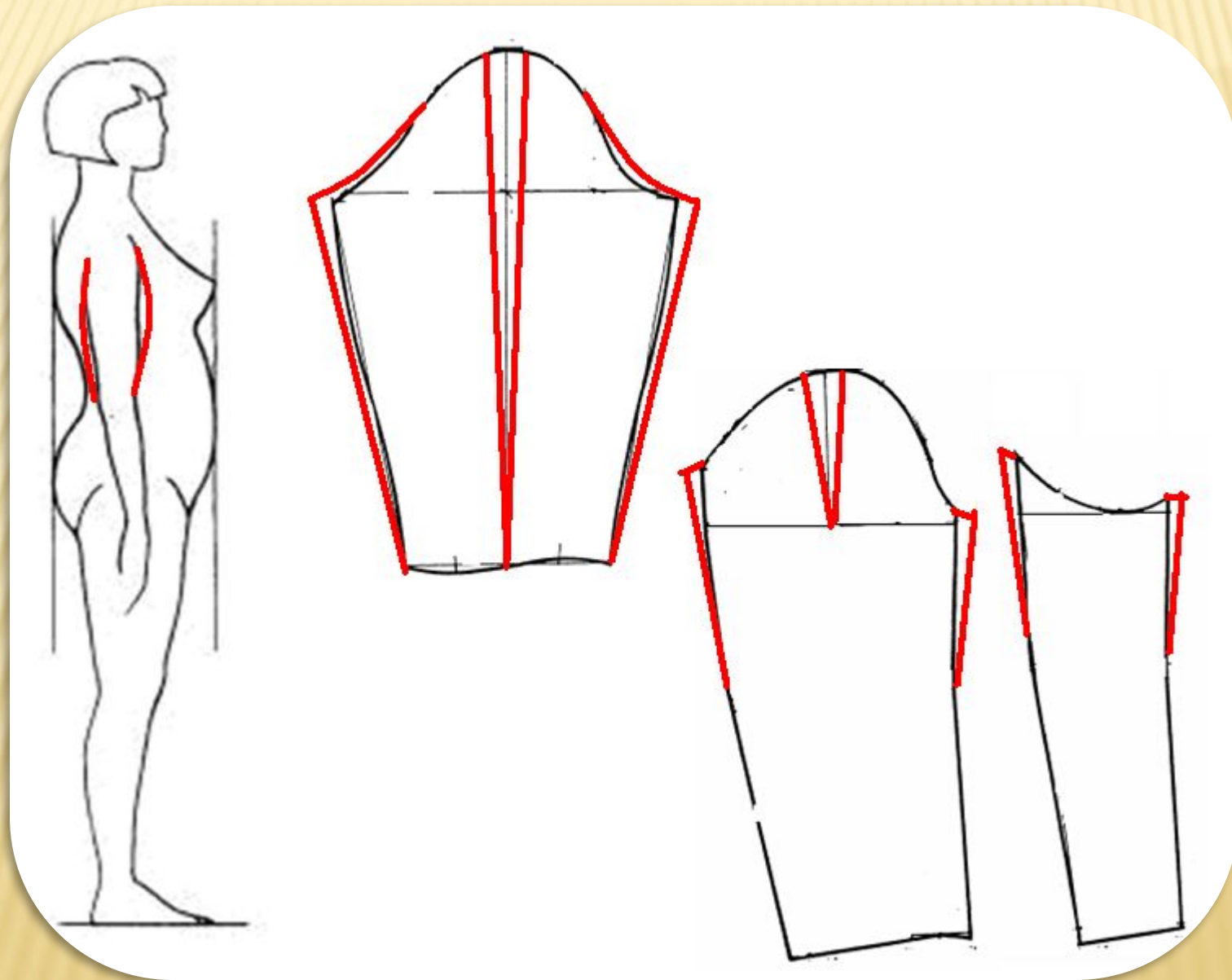

31. Фигура с полными руками

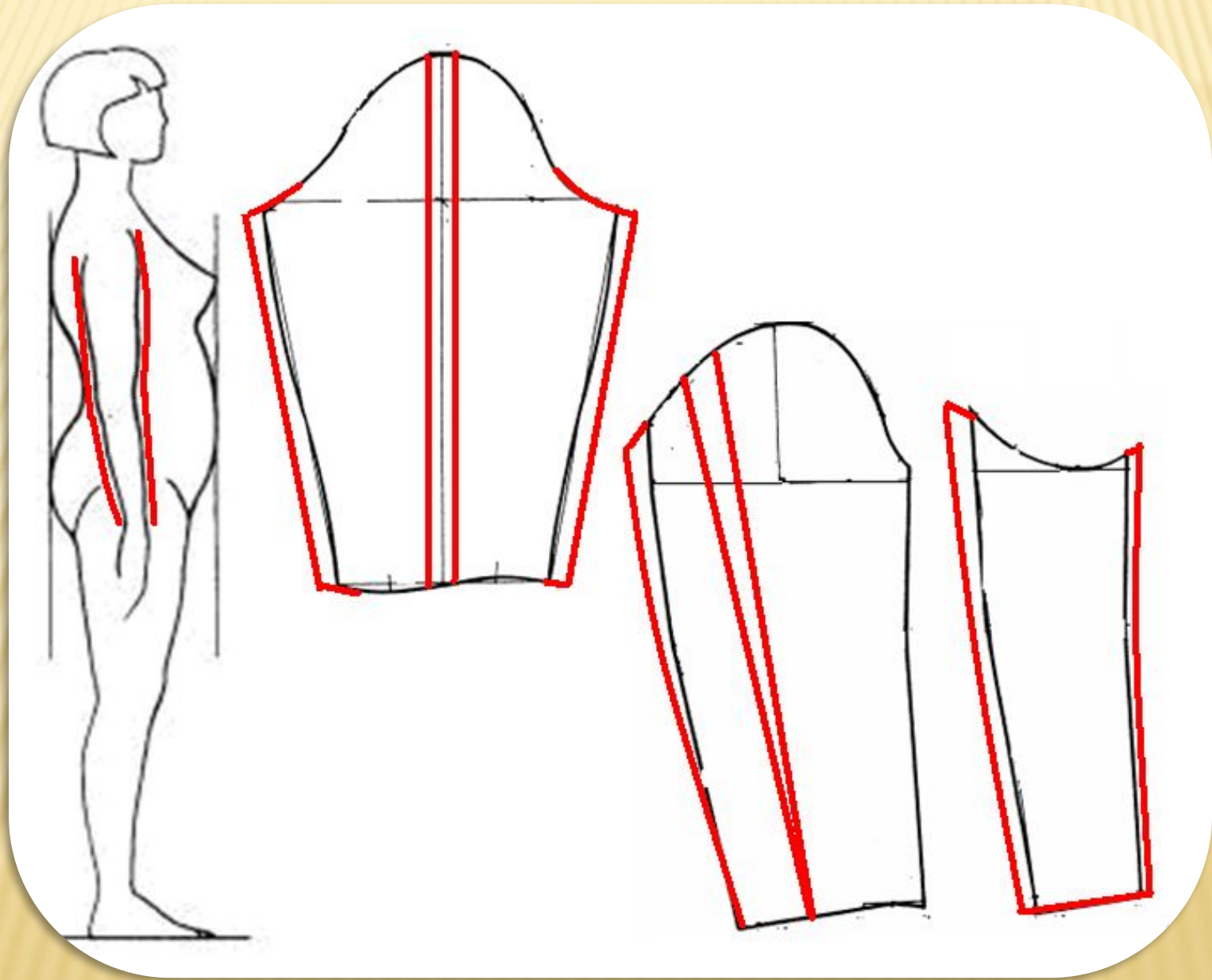

32. Фигура с выступающим или плоским животом

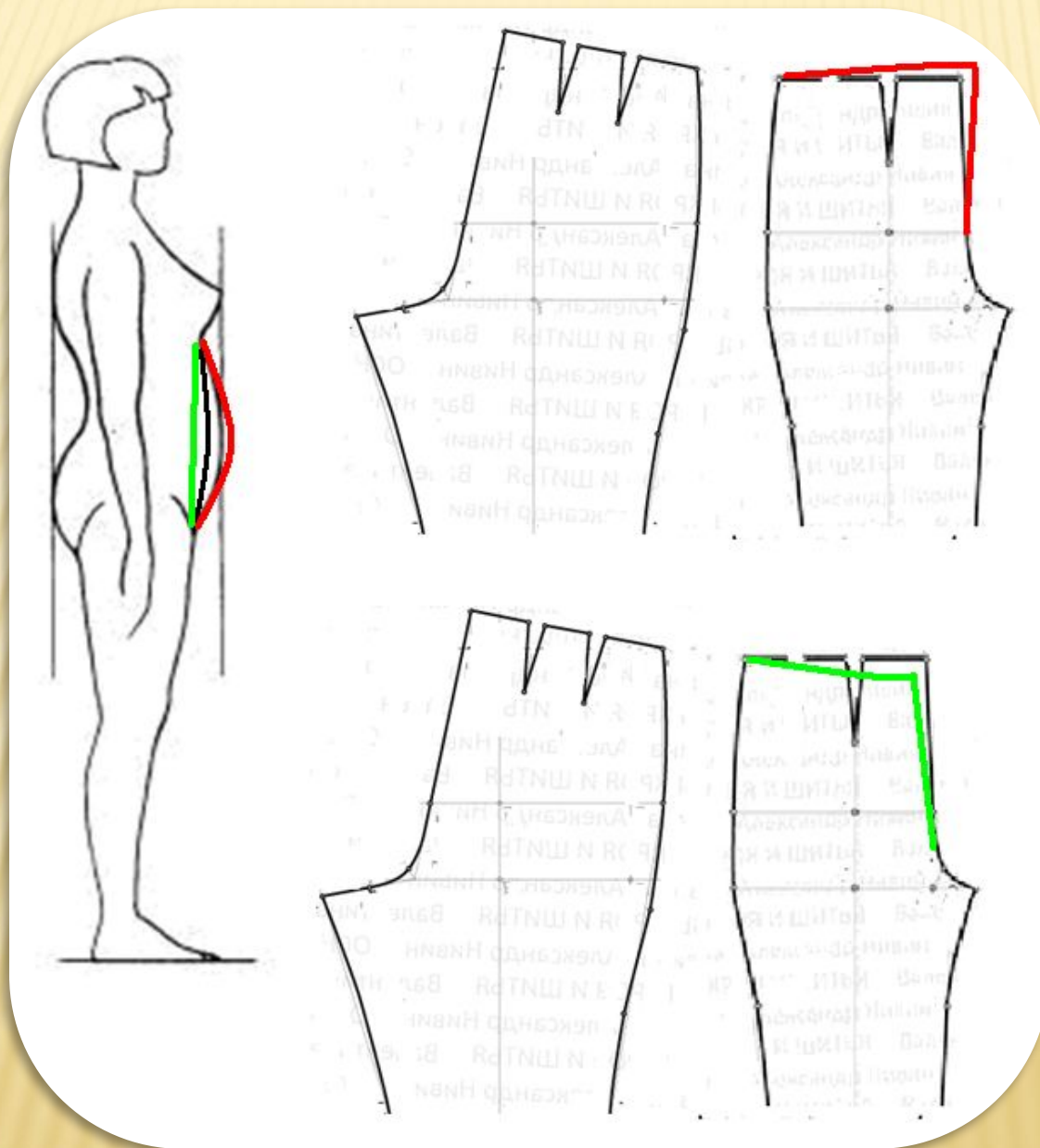

33. Фигура с выступающими или плоскими ягодицами

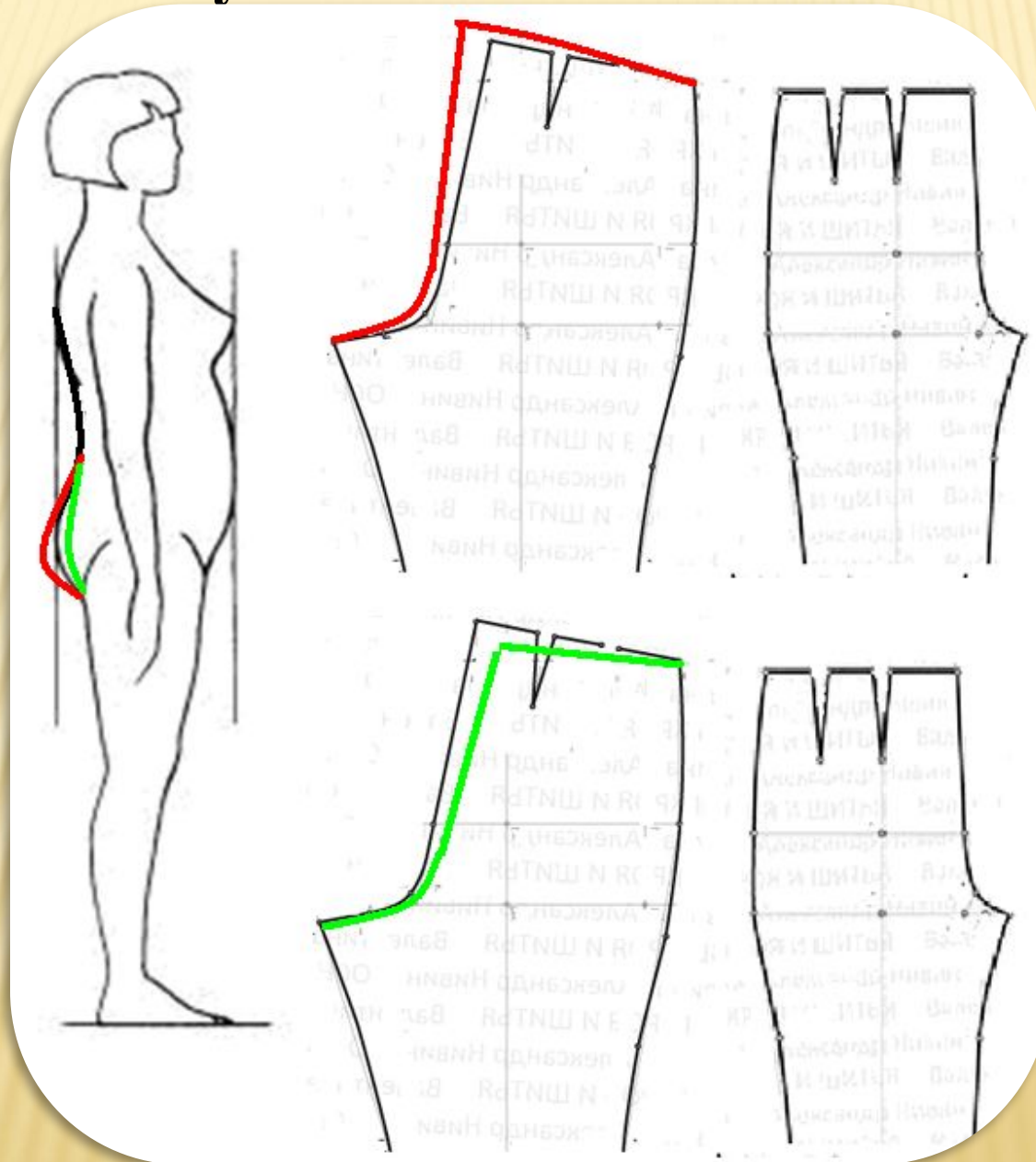

34. Фигура с выступающими или плоскими бедрами

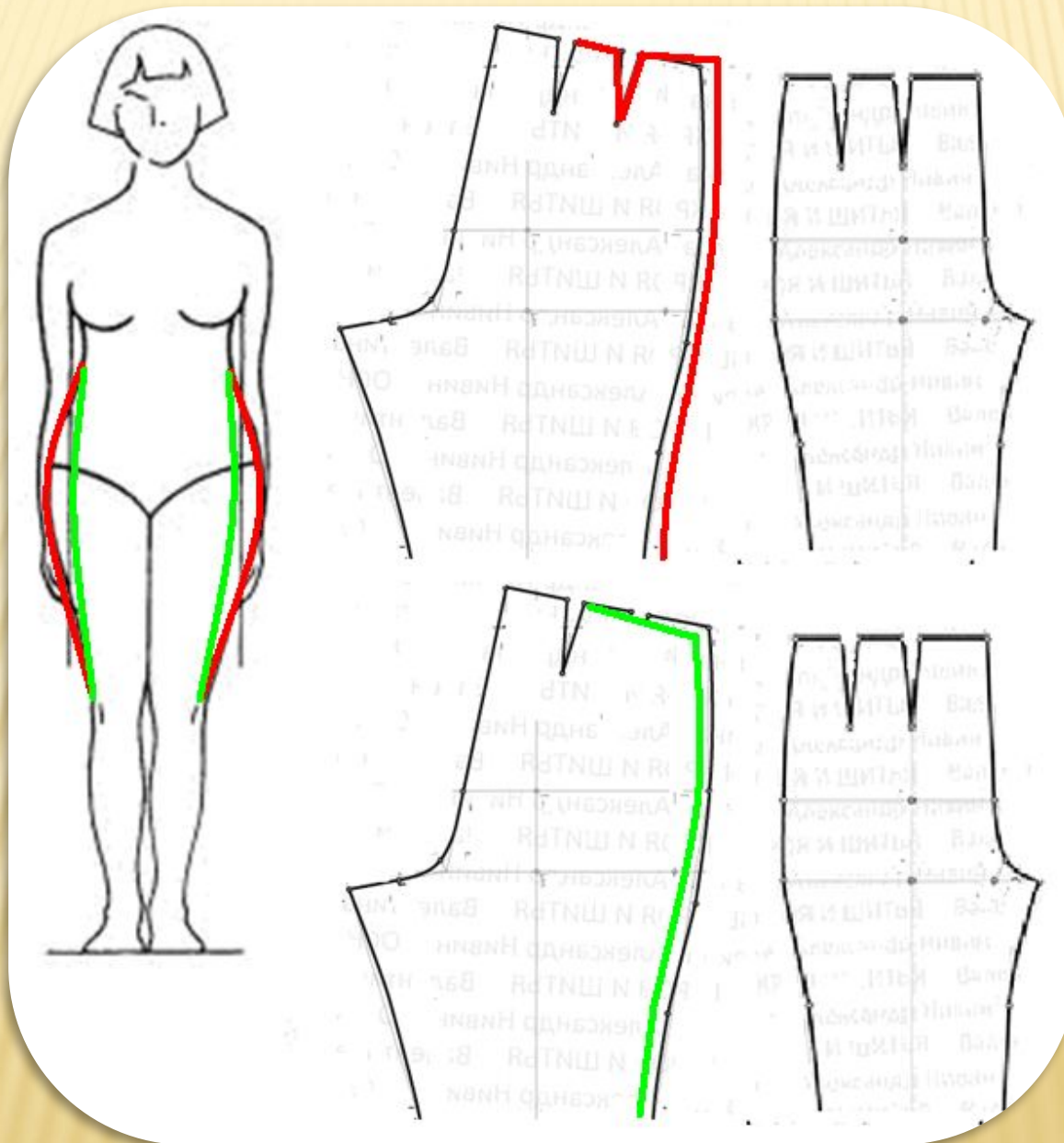

35. Фигура с «О»-образными ногами

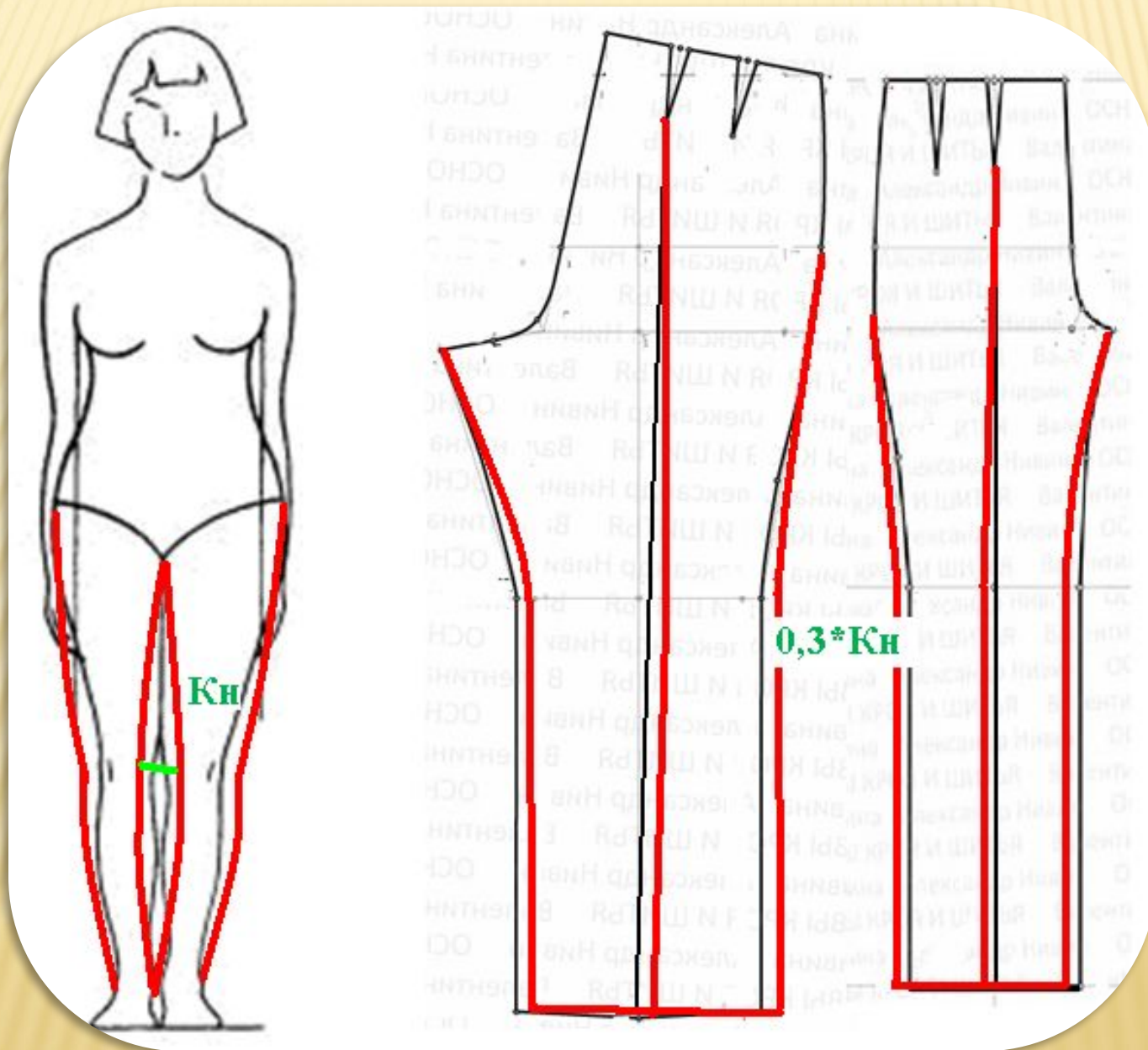

36. Фигура с «Х»-образными ногами

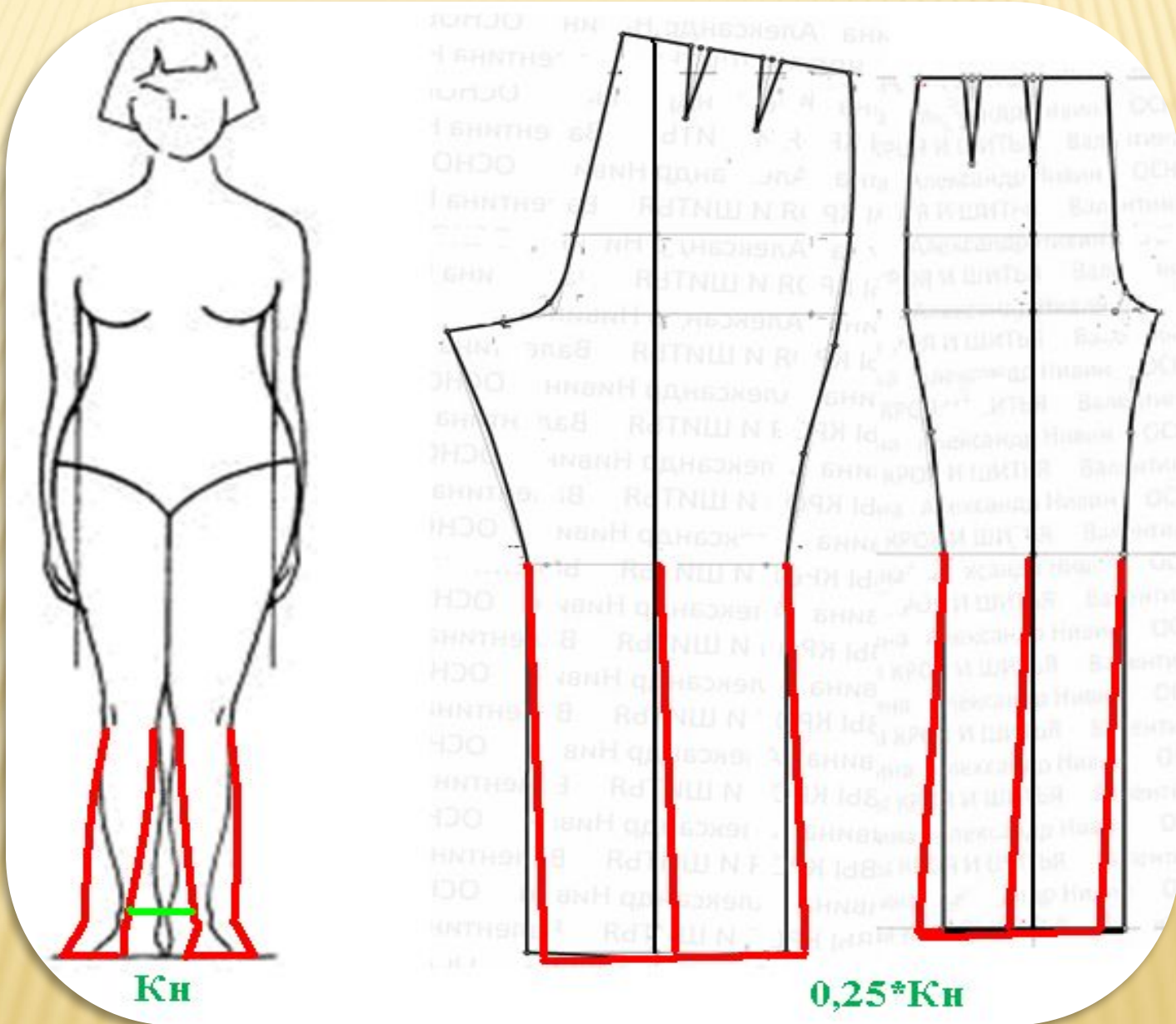

37. Фигура с разным уровнем плеч

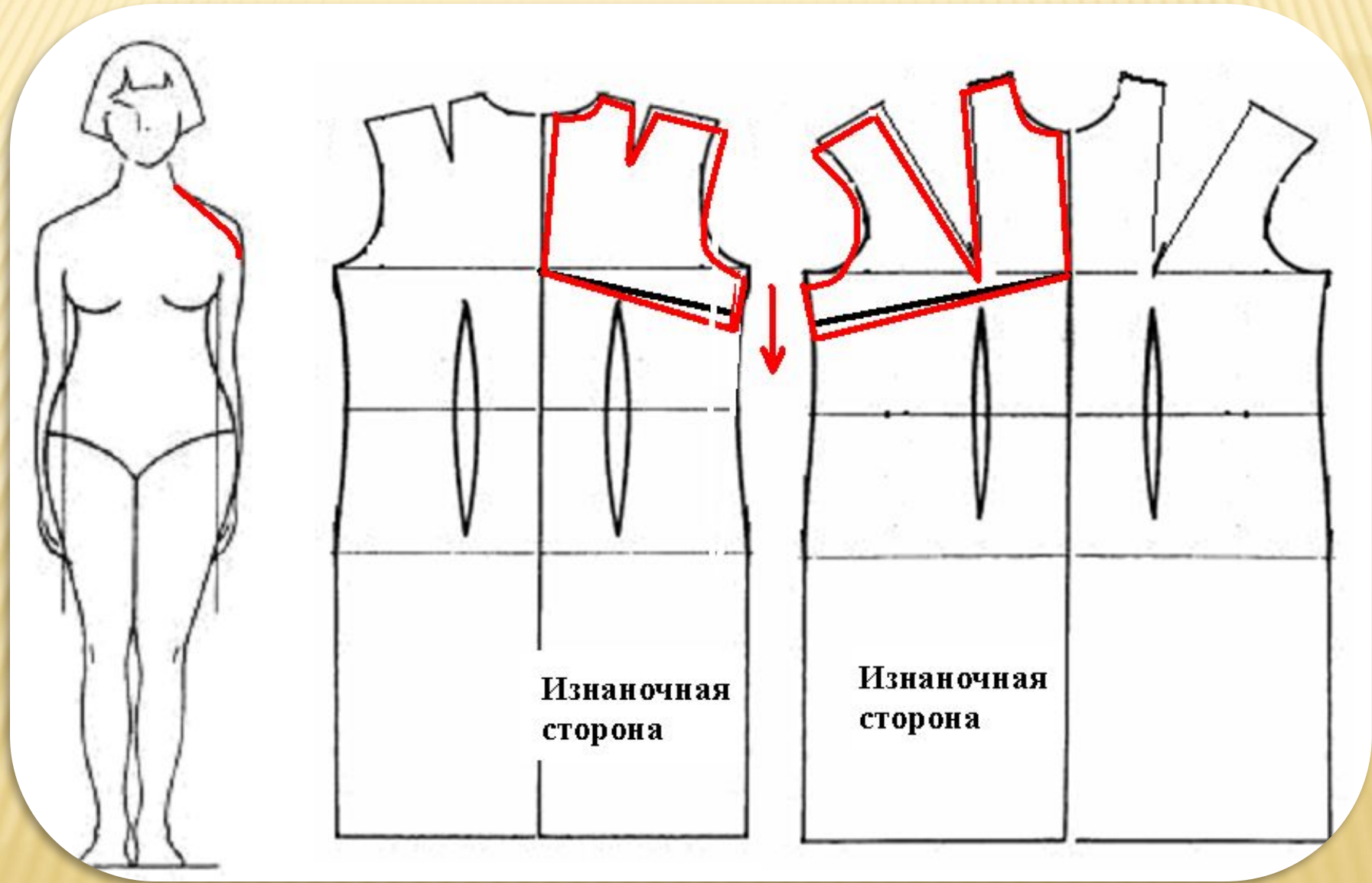

38. Фигура с разным уровнем плеч и бедер

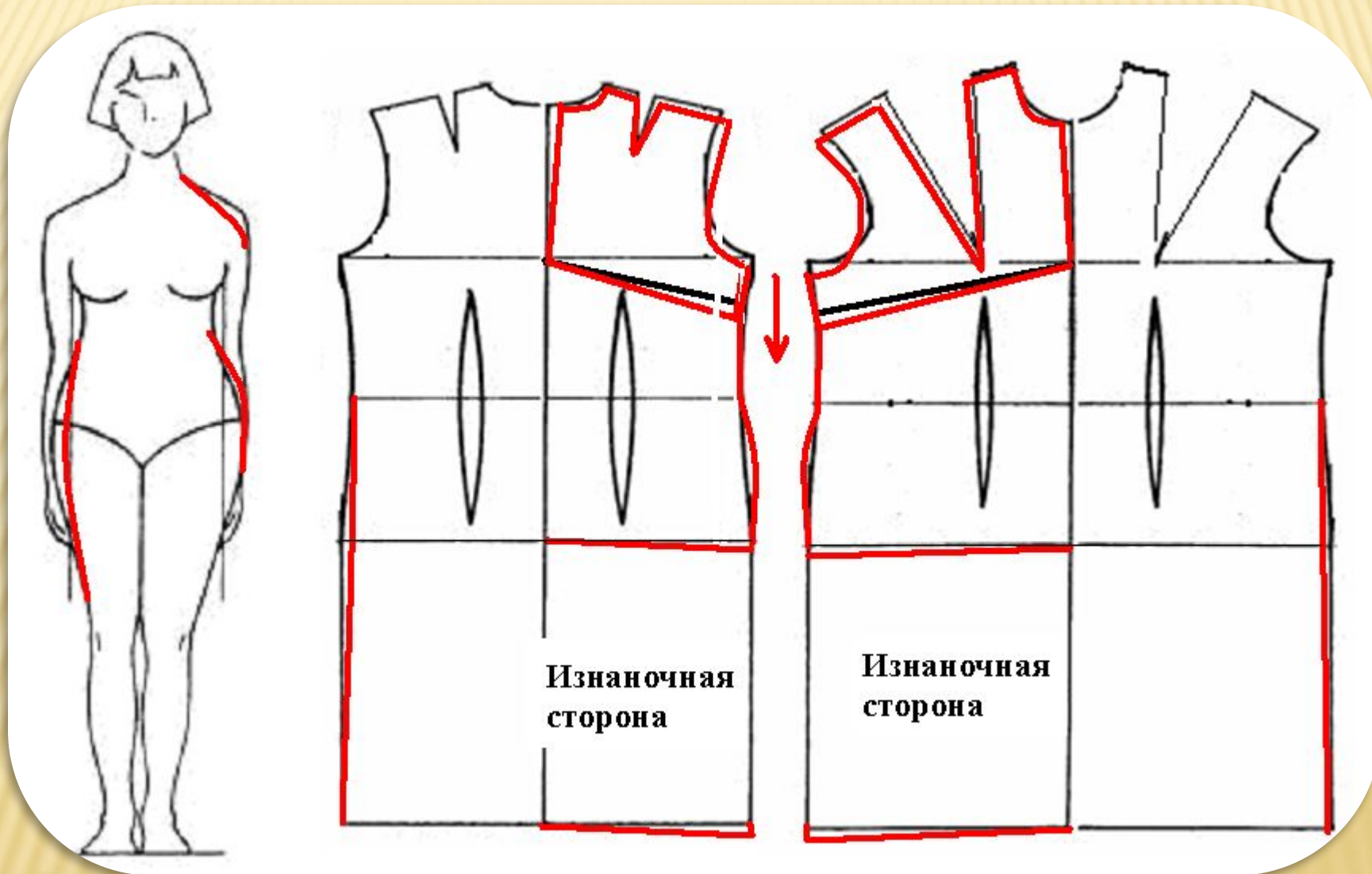

38. Фигура с горбом

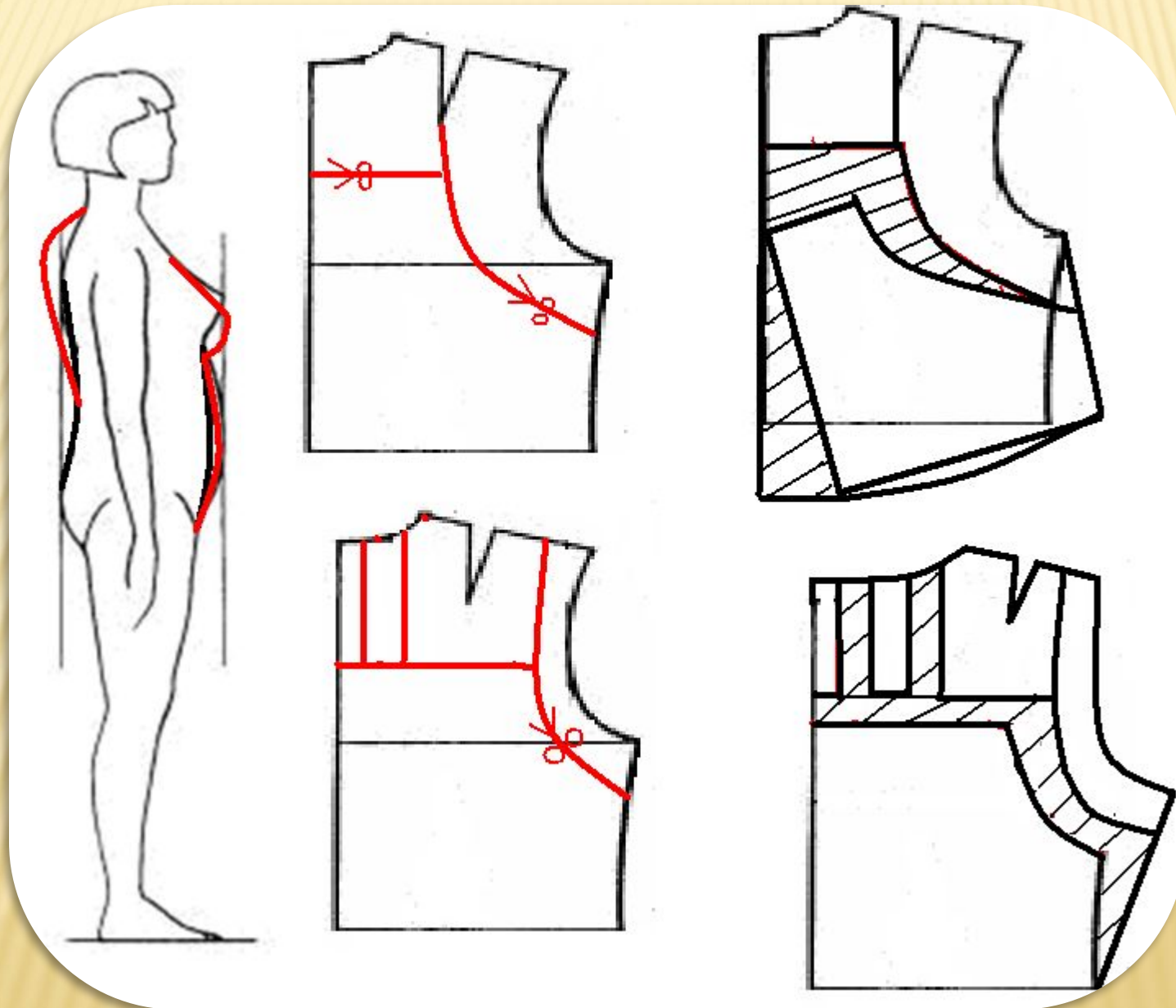



Рис. 7.1. Форма проймы плечевого изделия

Нормальная

сутулая

перегибистая

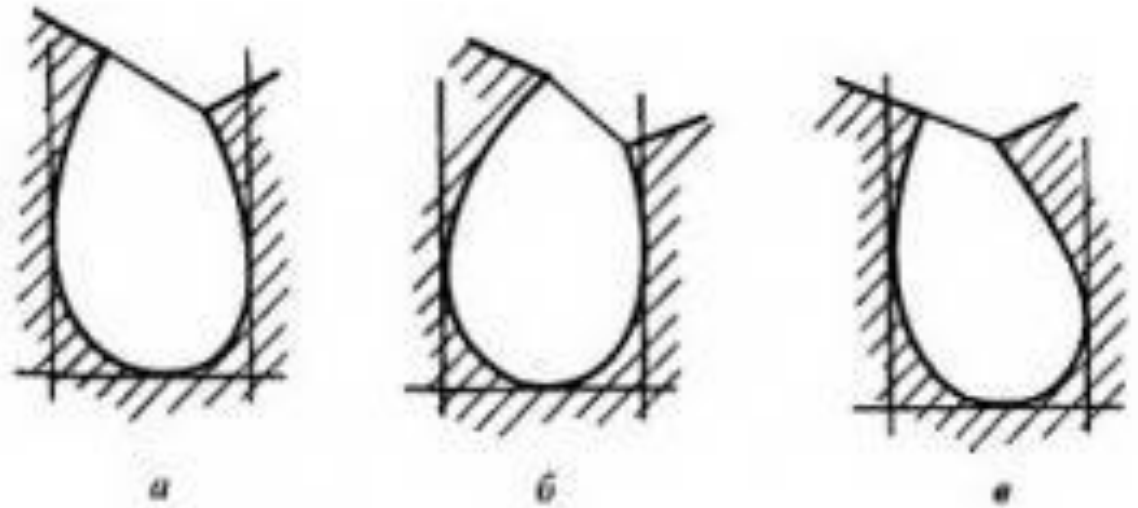
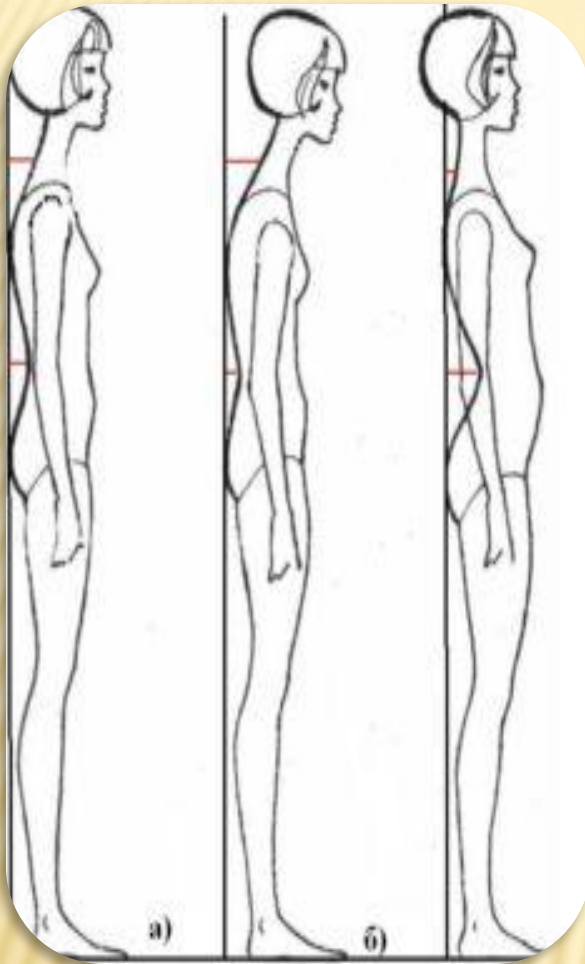
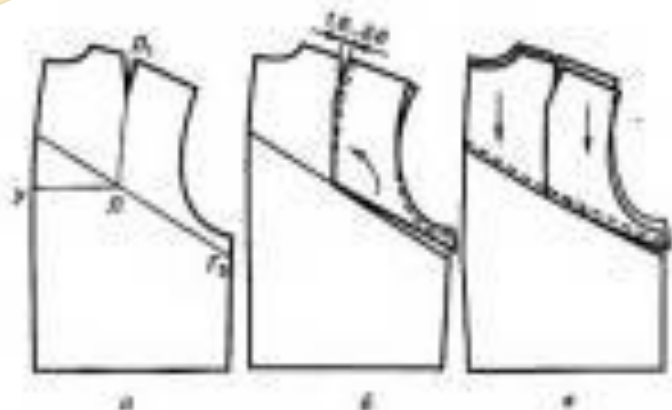

а

б

в

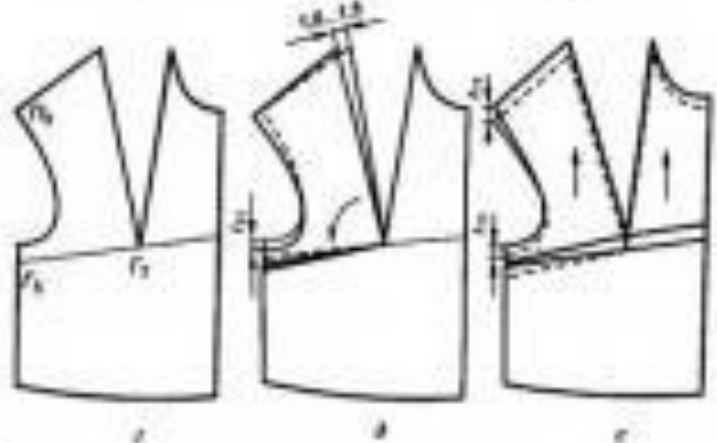

г

д

е

Рис. 7.4. Корректировка чертежа основы конструкции плечевого изделия для перегибистой фигуры

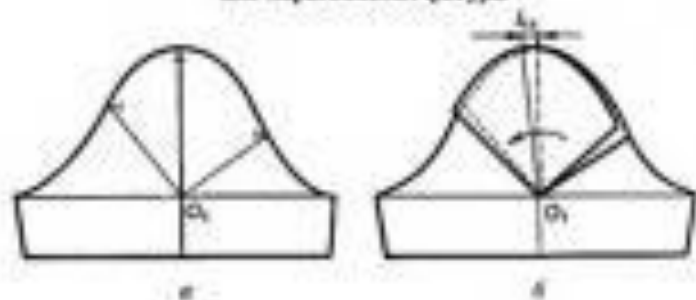

а

б

Рис. 7.5. Корректировка чертежа основы изделия рукава для перегибистой фигуры

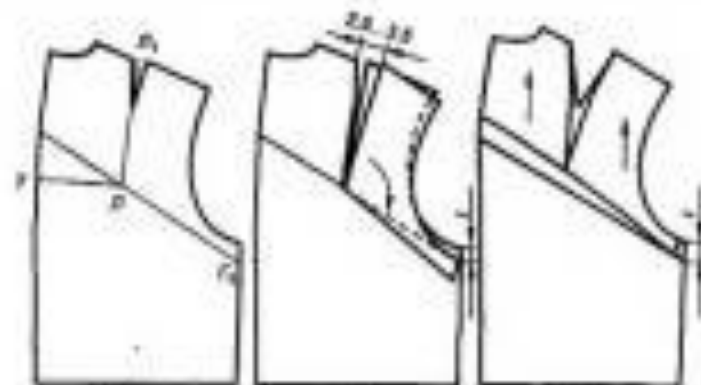

а

б

в

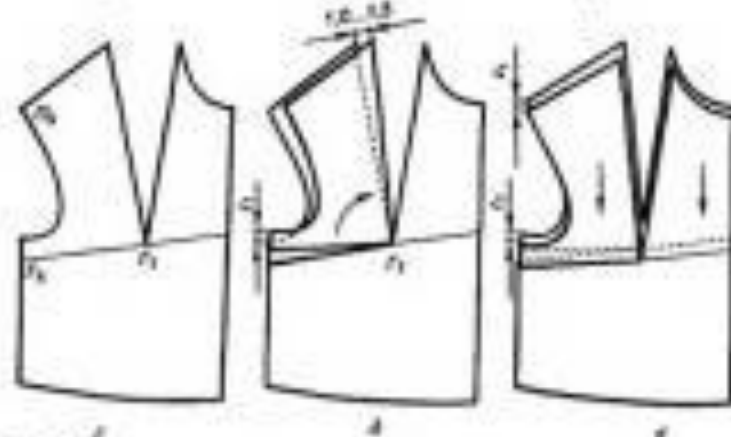

г

д

е

Рис. 7.2. Корректировка чертежа основы конструкции плечевого изделия для сутулой фигуры

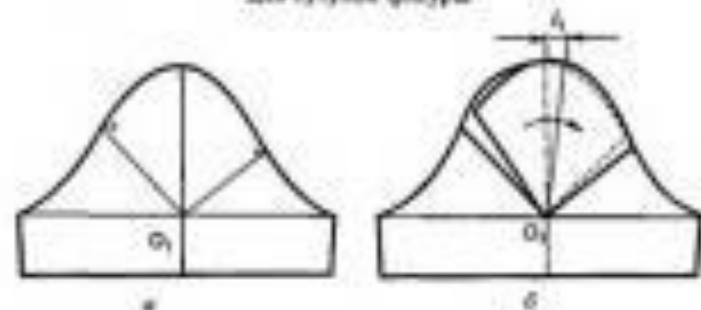

а

б

Рис. 7.3. Корректировка чертежа основы изделия рукава для сутулой фигуры

Корректировка выкройки на перегибистую фигуру.



корректировка юбки на фигуру с выступающим животом

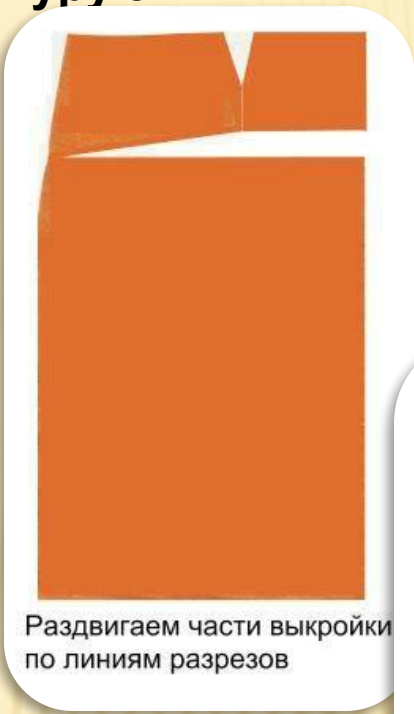
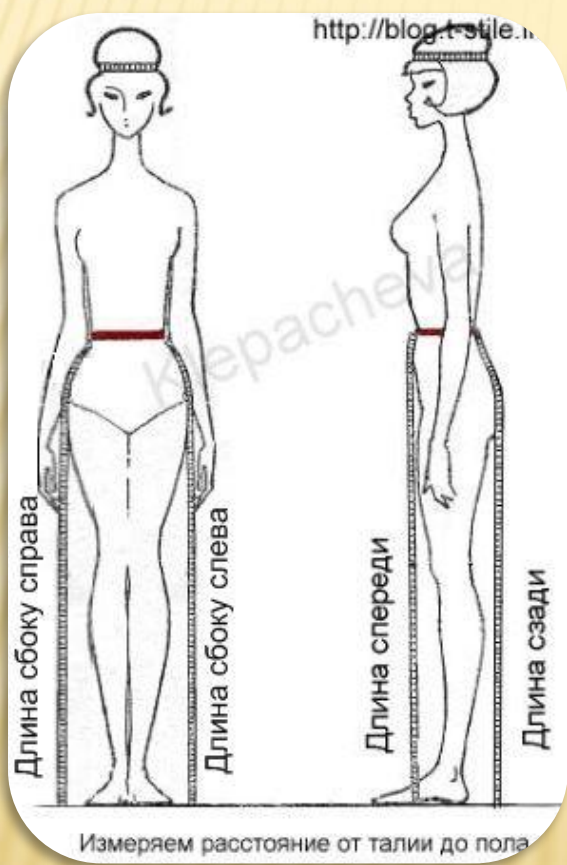
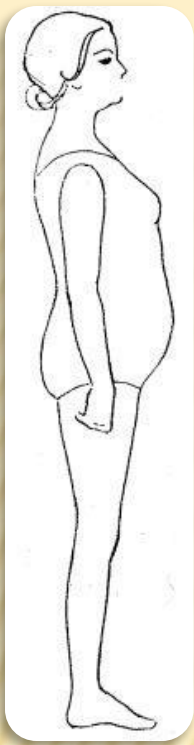

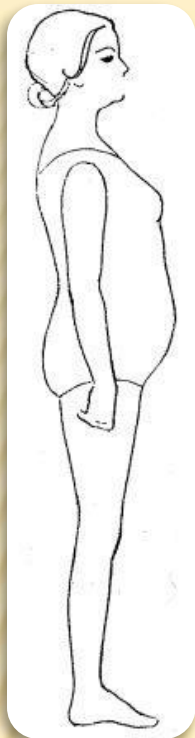

корректировка платья на фигуру с выступающим животом

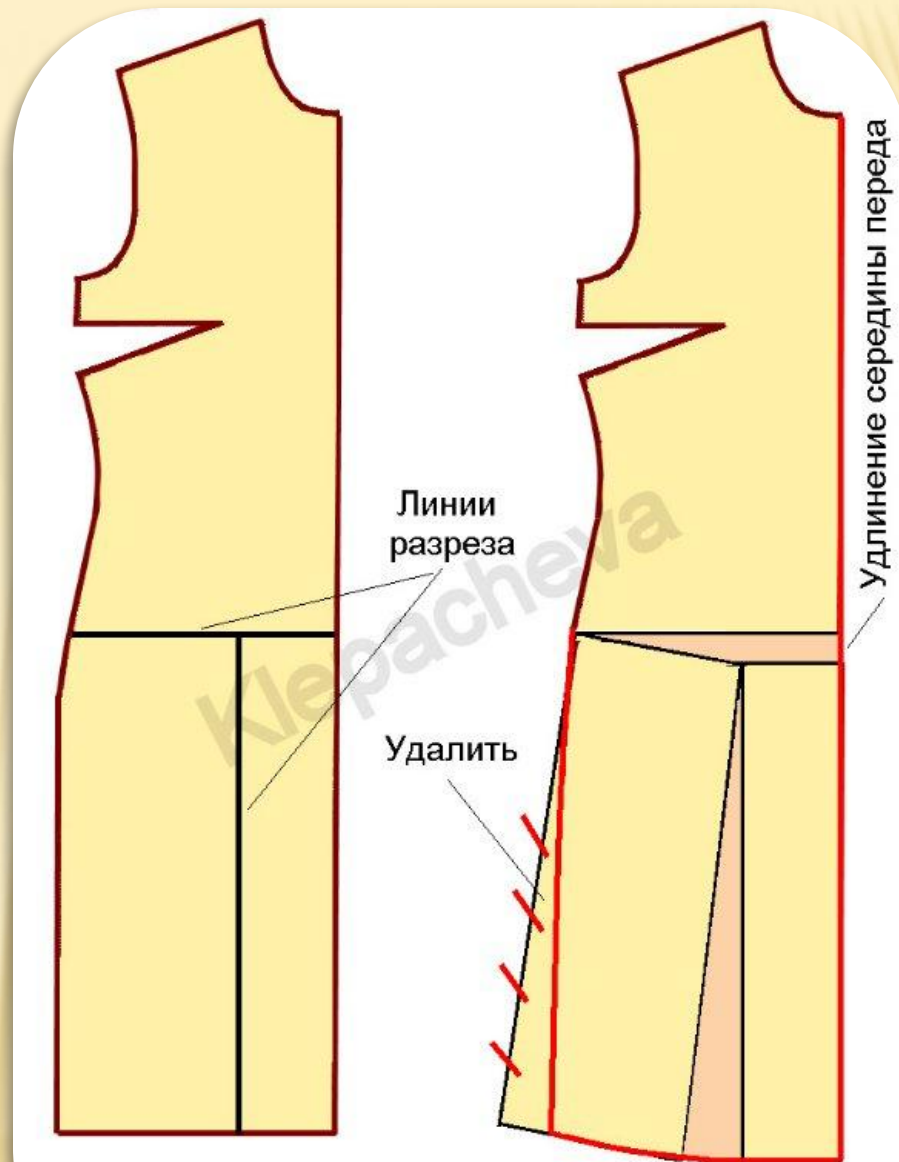
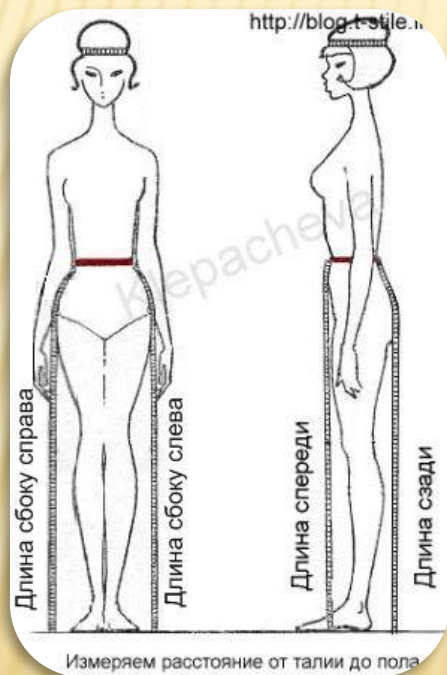

Корректировка выкройки платья
на выступающий живот

<http://blog.t-stile.in>

**корректировка платья
на фигуру
с выступающим
животом**

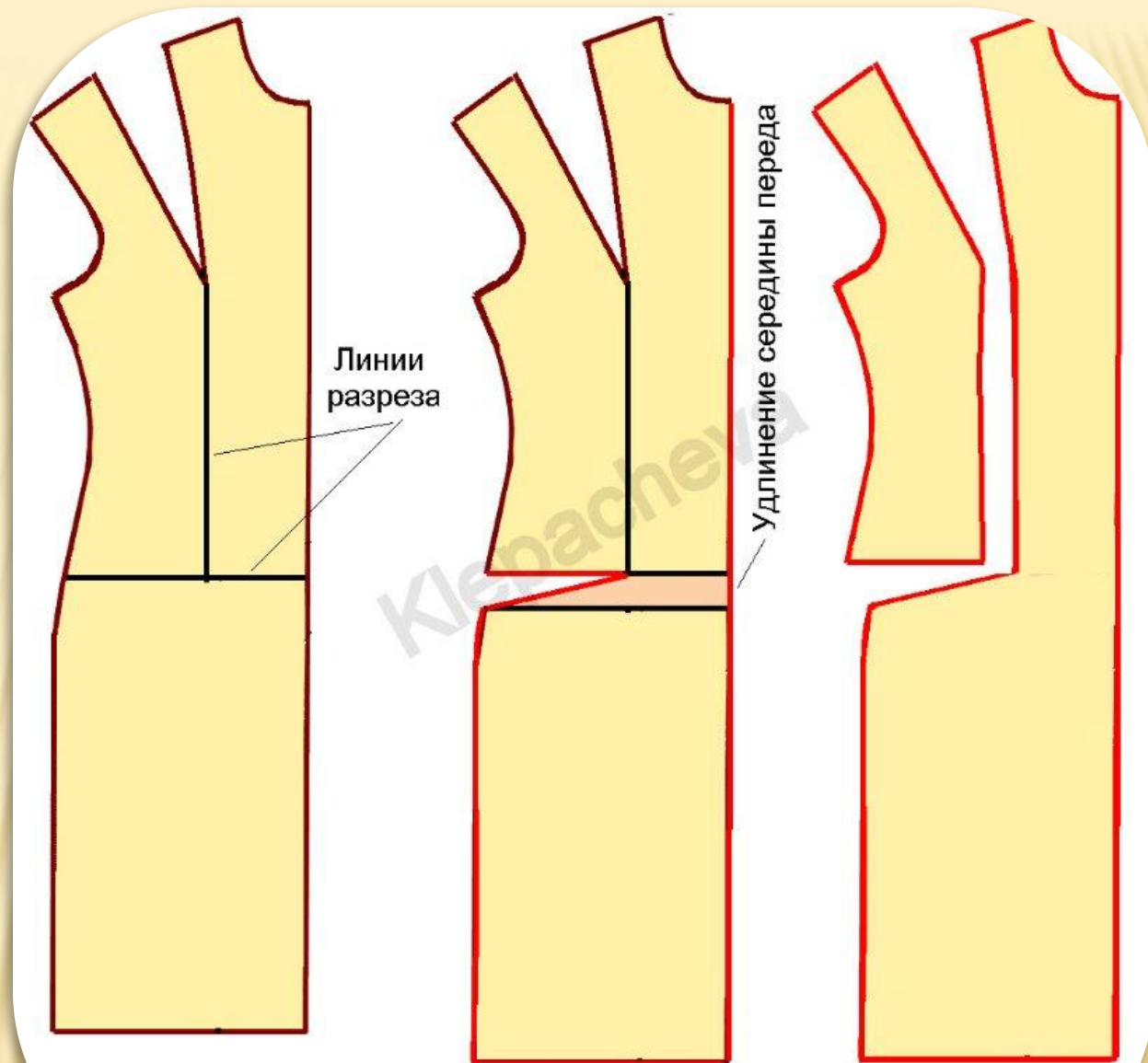
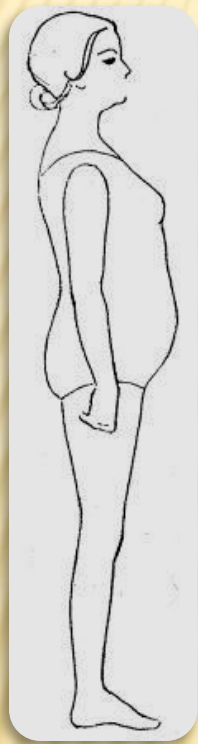

Корректировка выкройки платья
на выступающий живот

<http://blog.t-stile>

Корректировка чертежа конструкции брюк на фигуру с выступающими ягодицами.

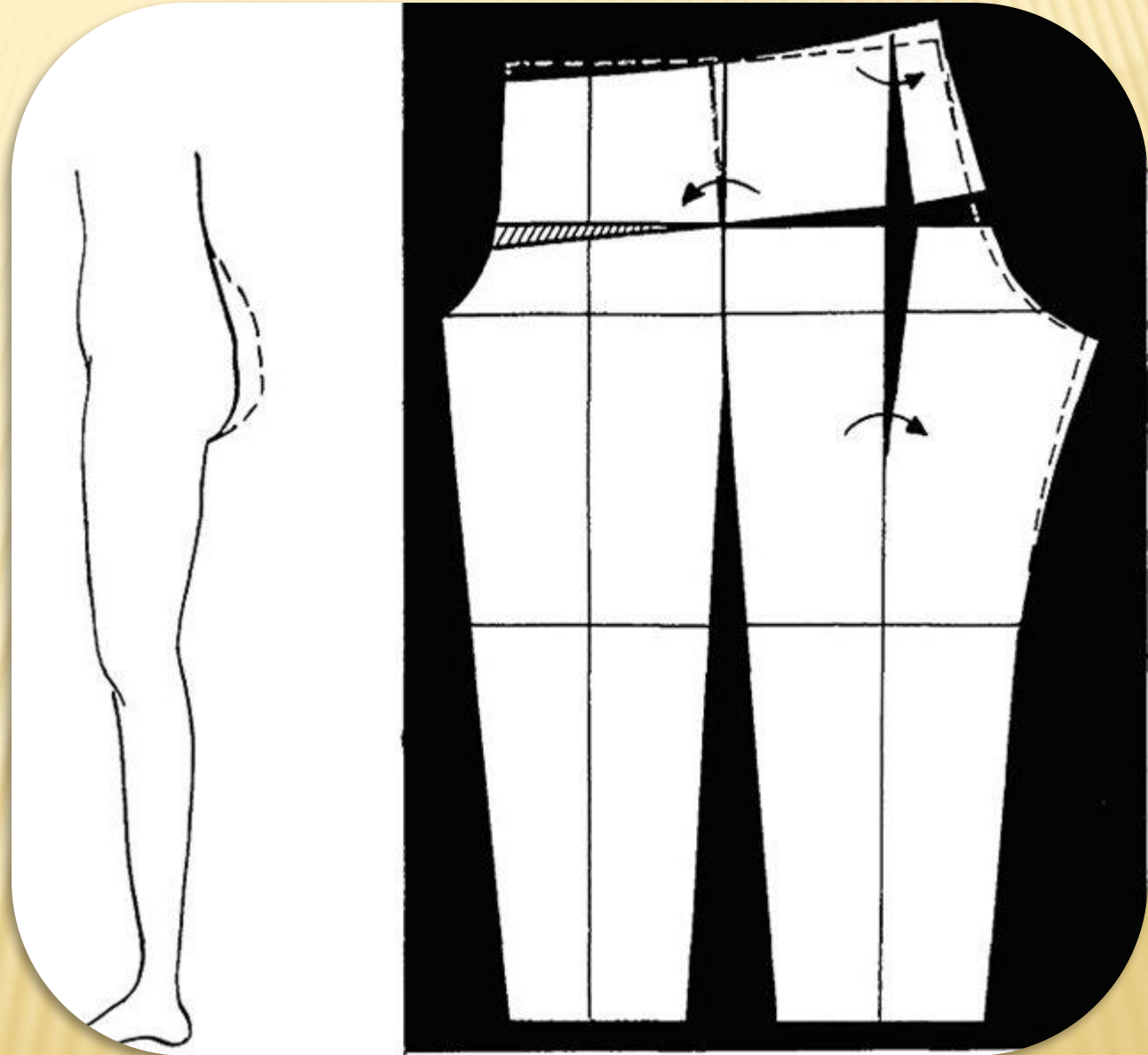

Корректировка чертежа конструкции брюк на фигуру с выступающим животом.

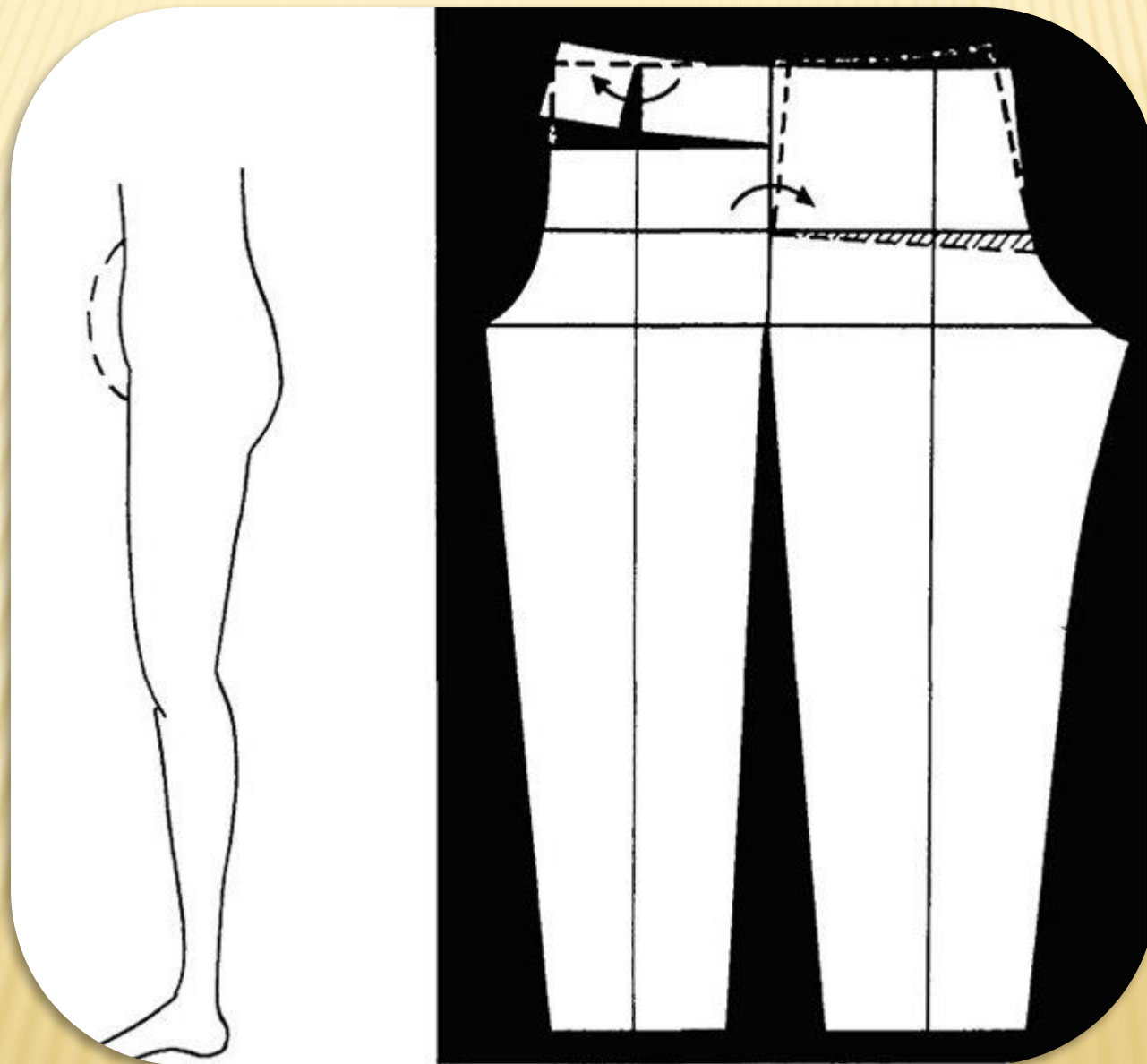

Корректировка чертежа конструкции брюк на фигуры с О-образными ногами

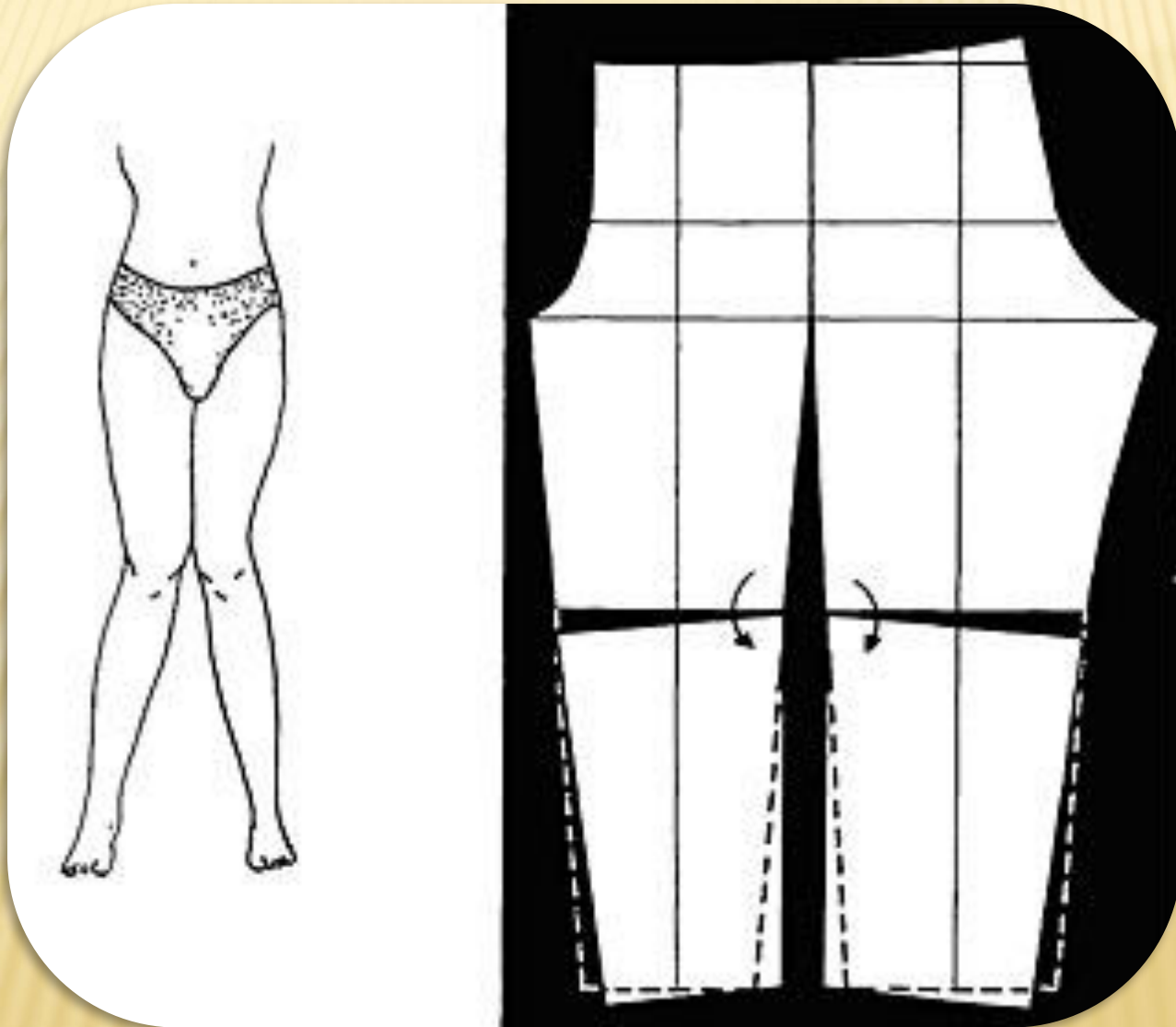

Большой
живот

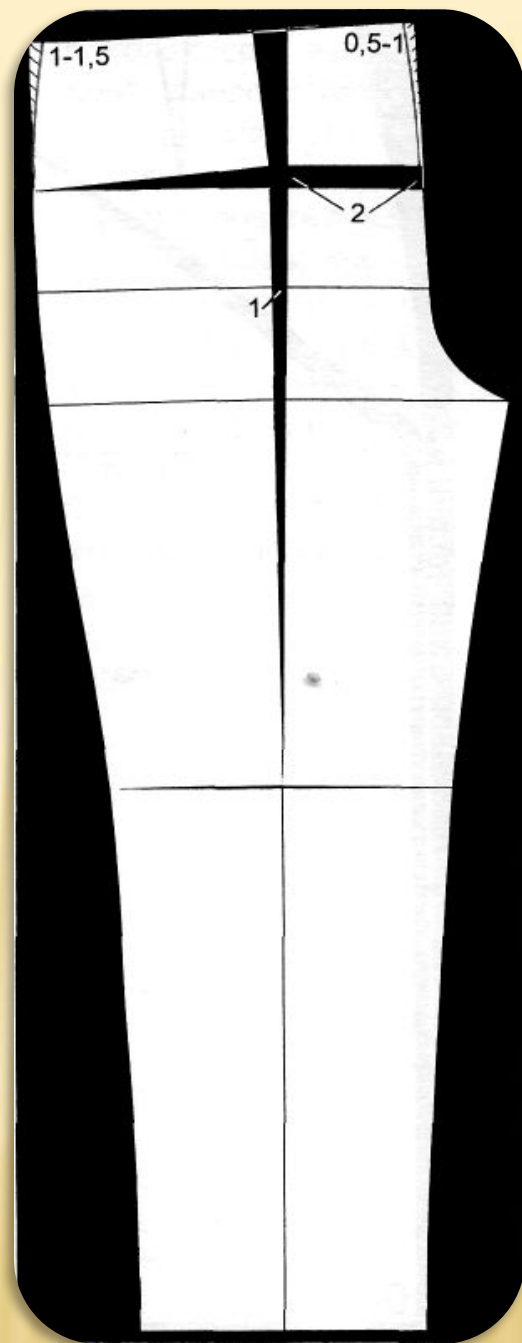
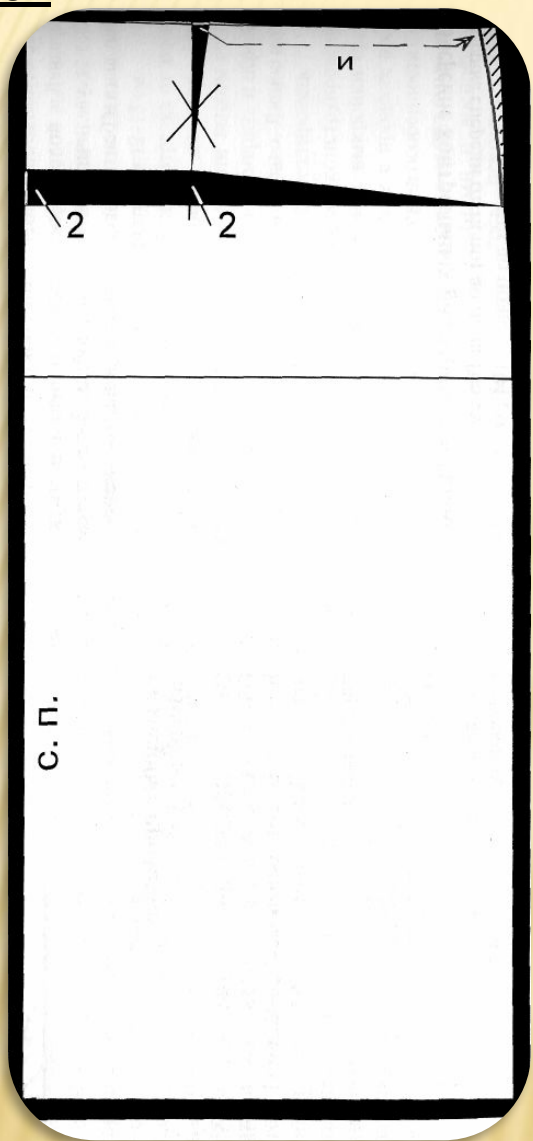

Ассиметричные бедра

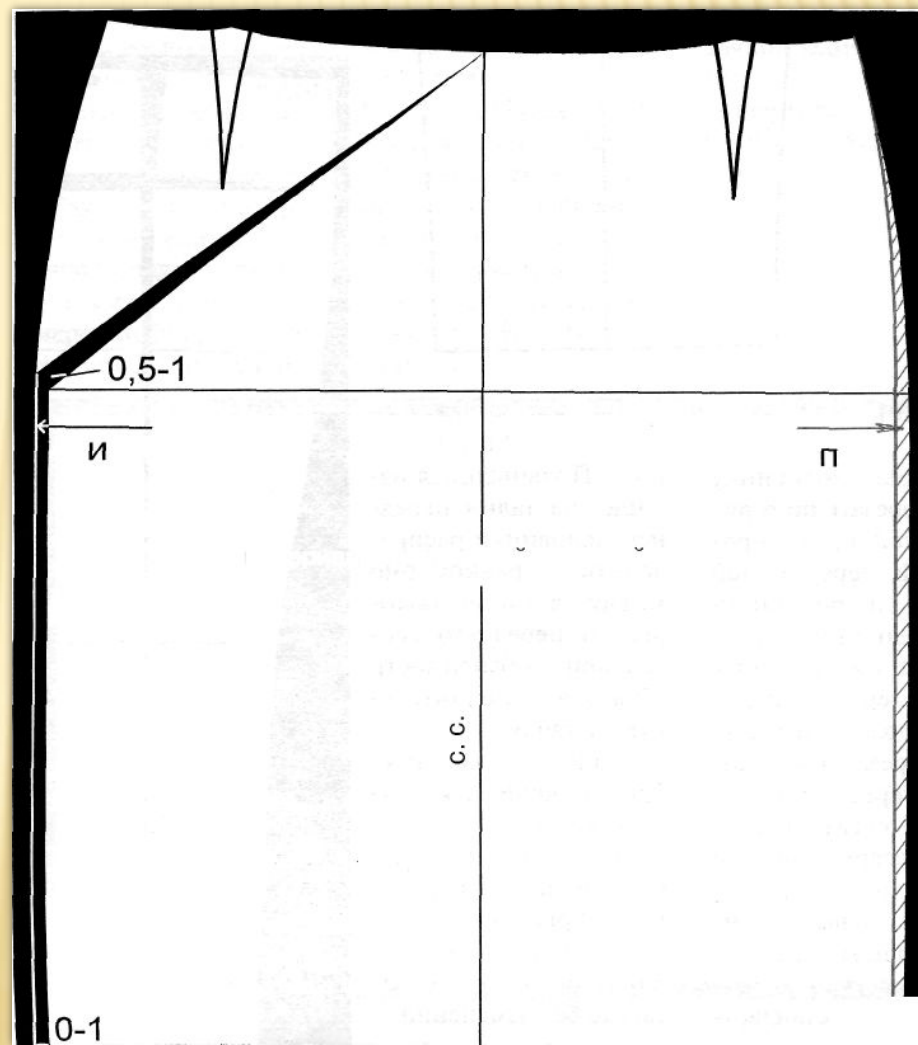
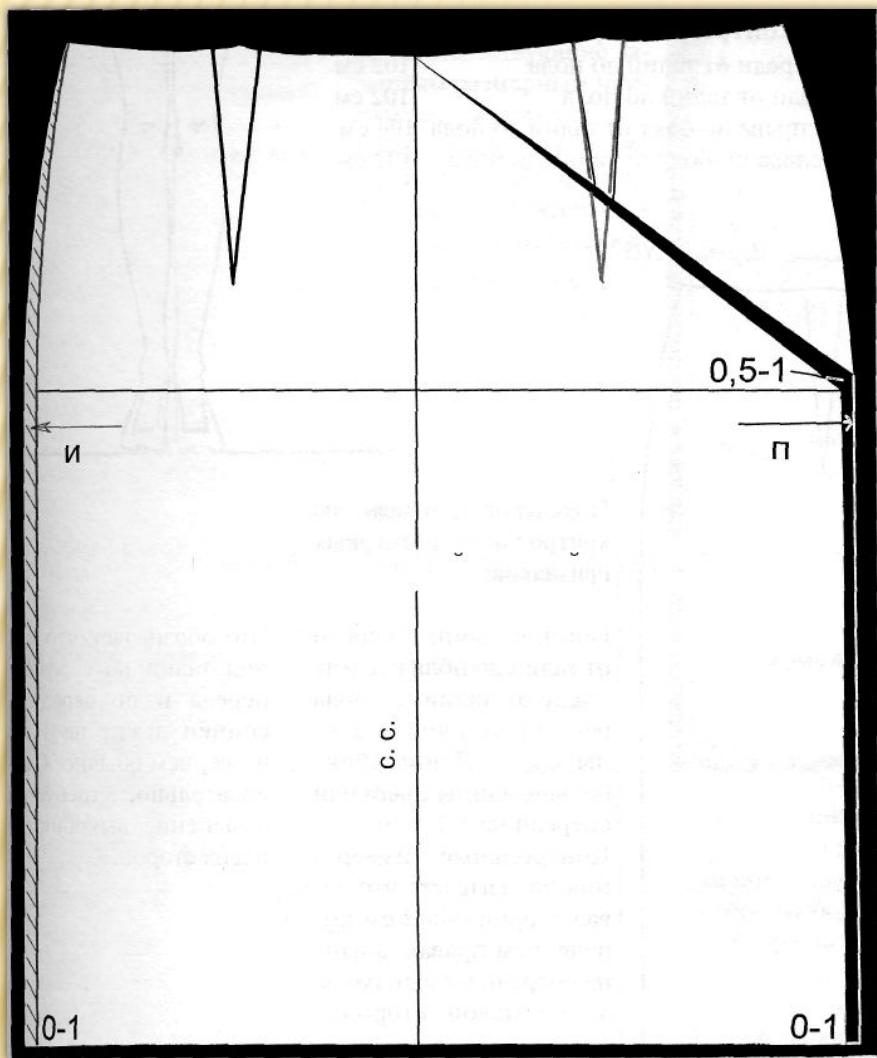

Ассиметричные бедра

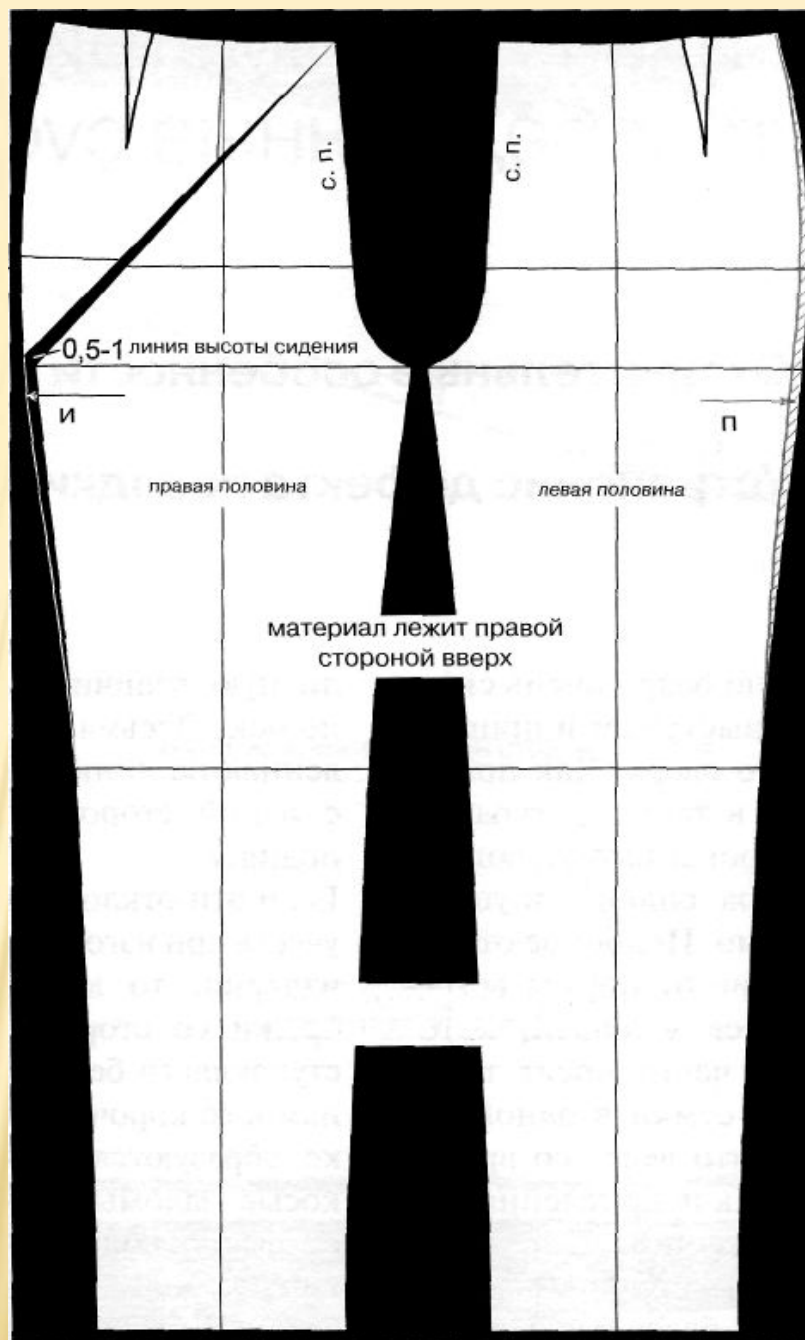

Выпуклые бедро

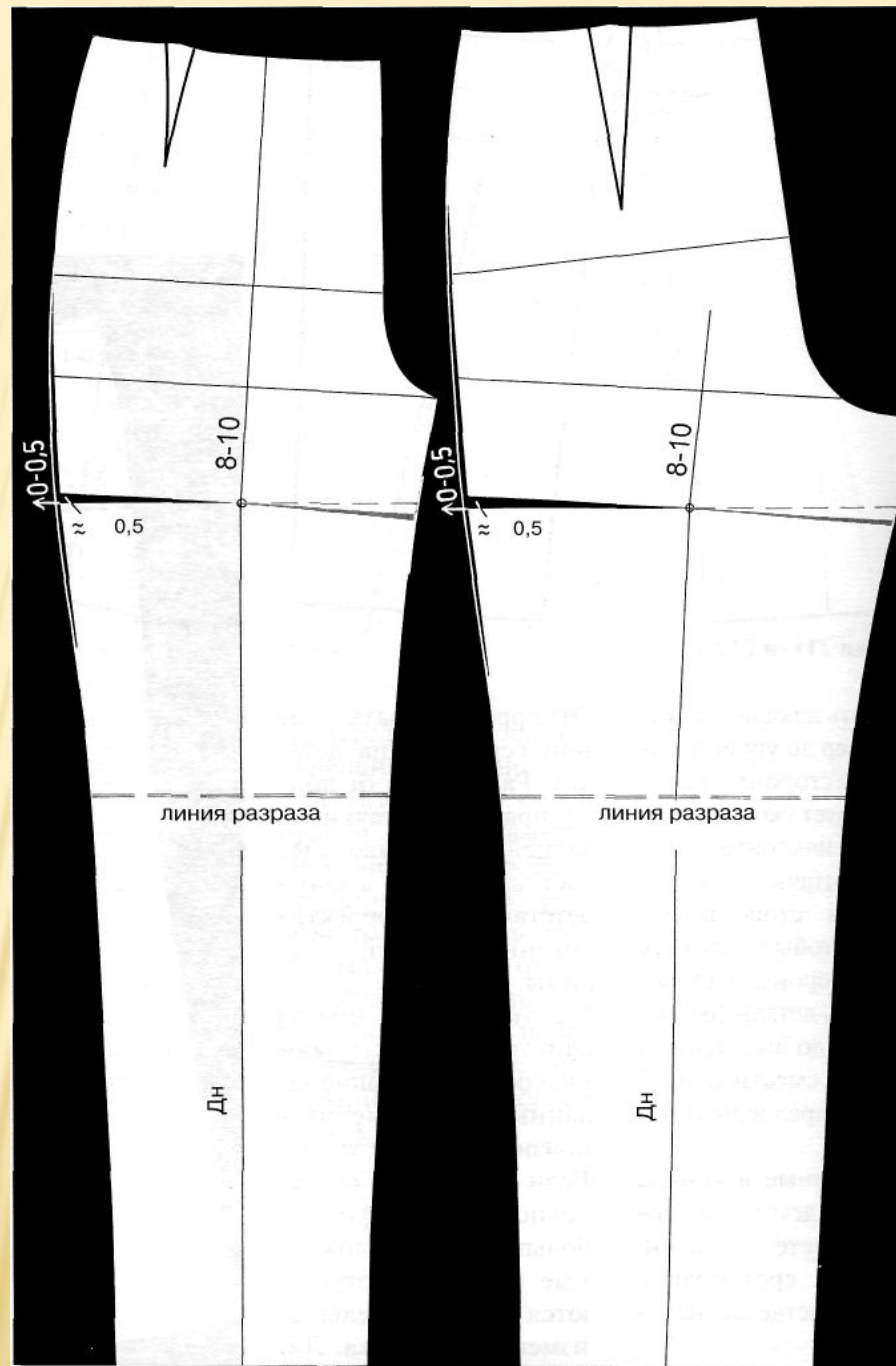

Выпуклые
ягодицы

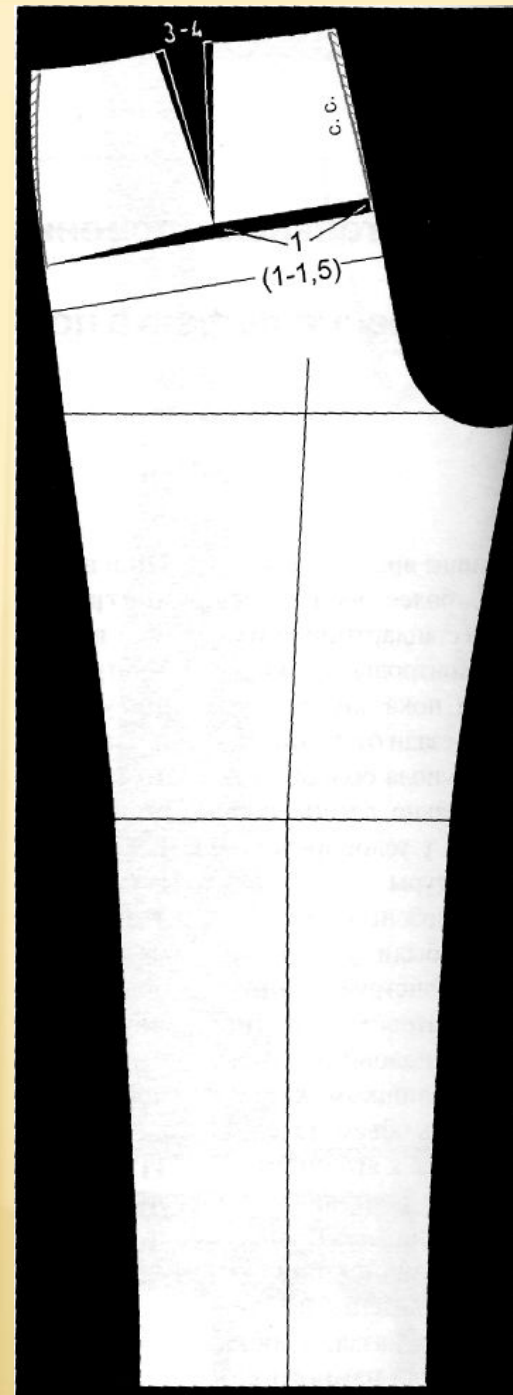
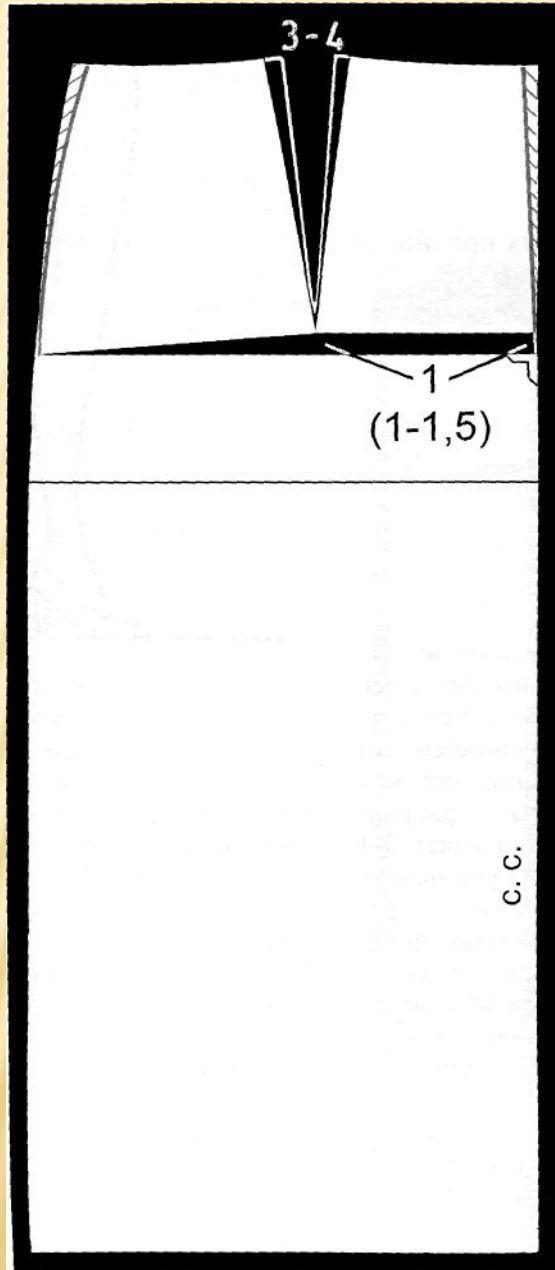

Плоские ягодицы

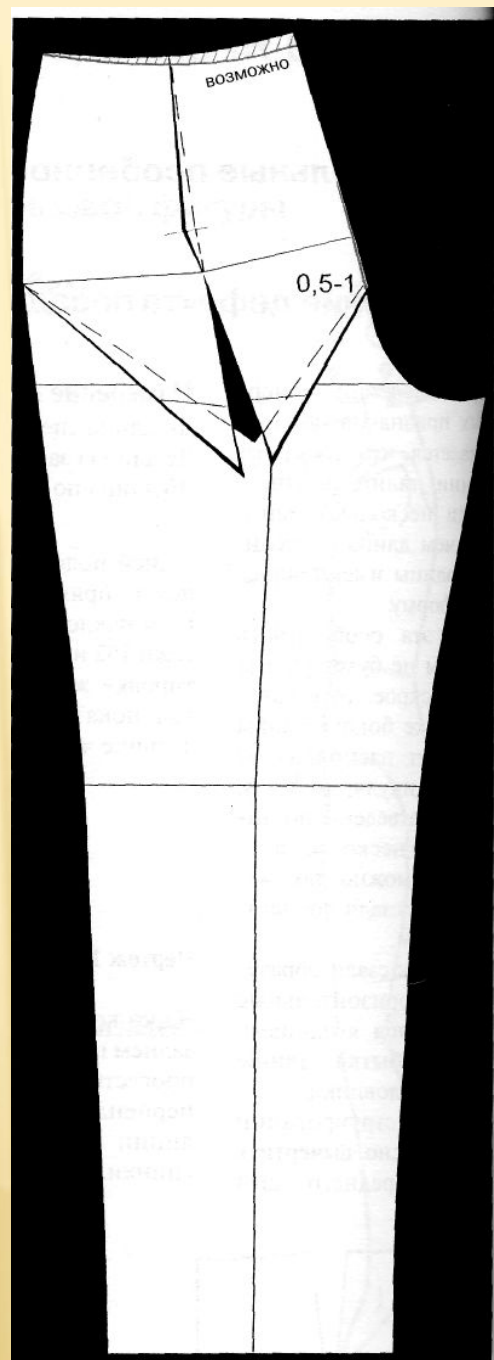
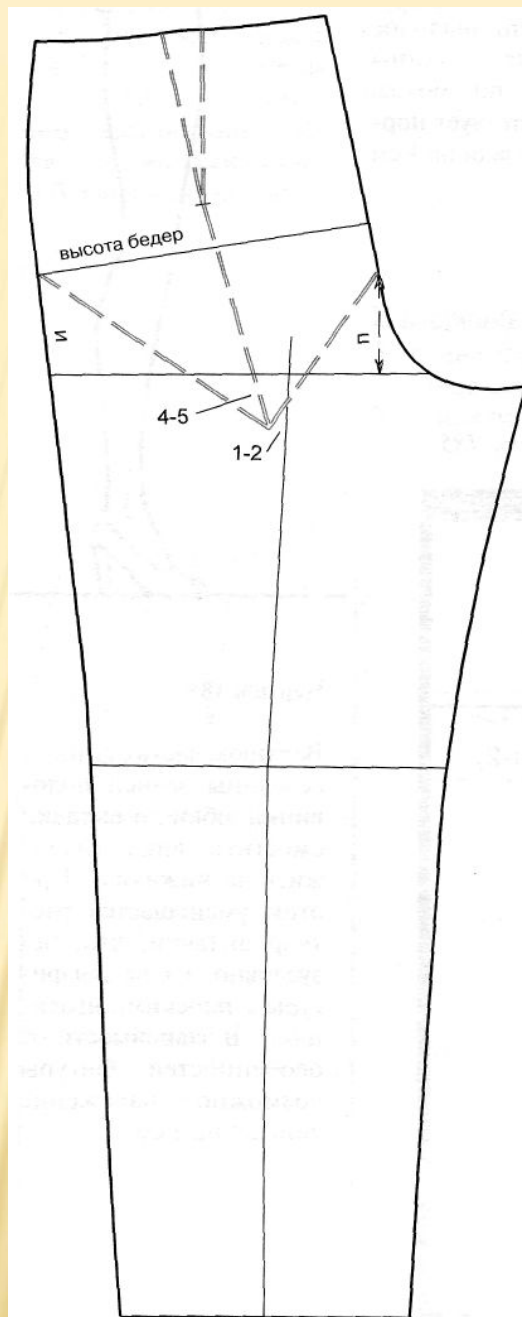
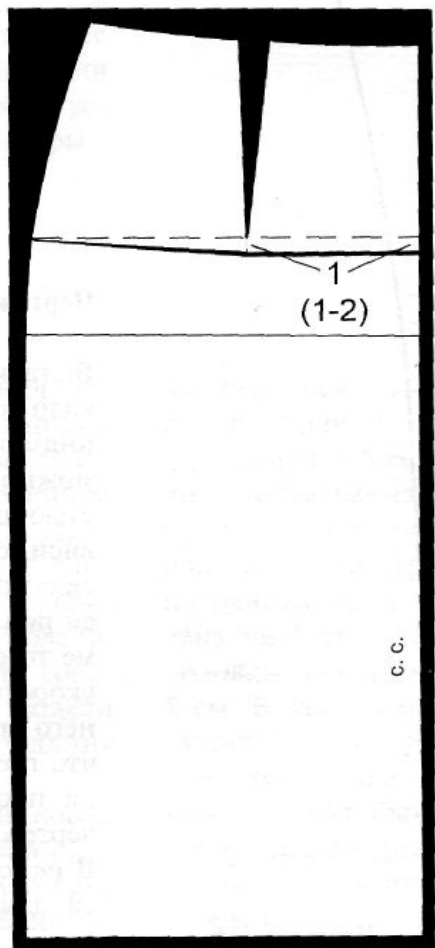

Сильно выдвинутый вперед живот и плоские ягодицы

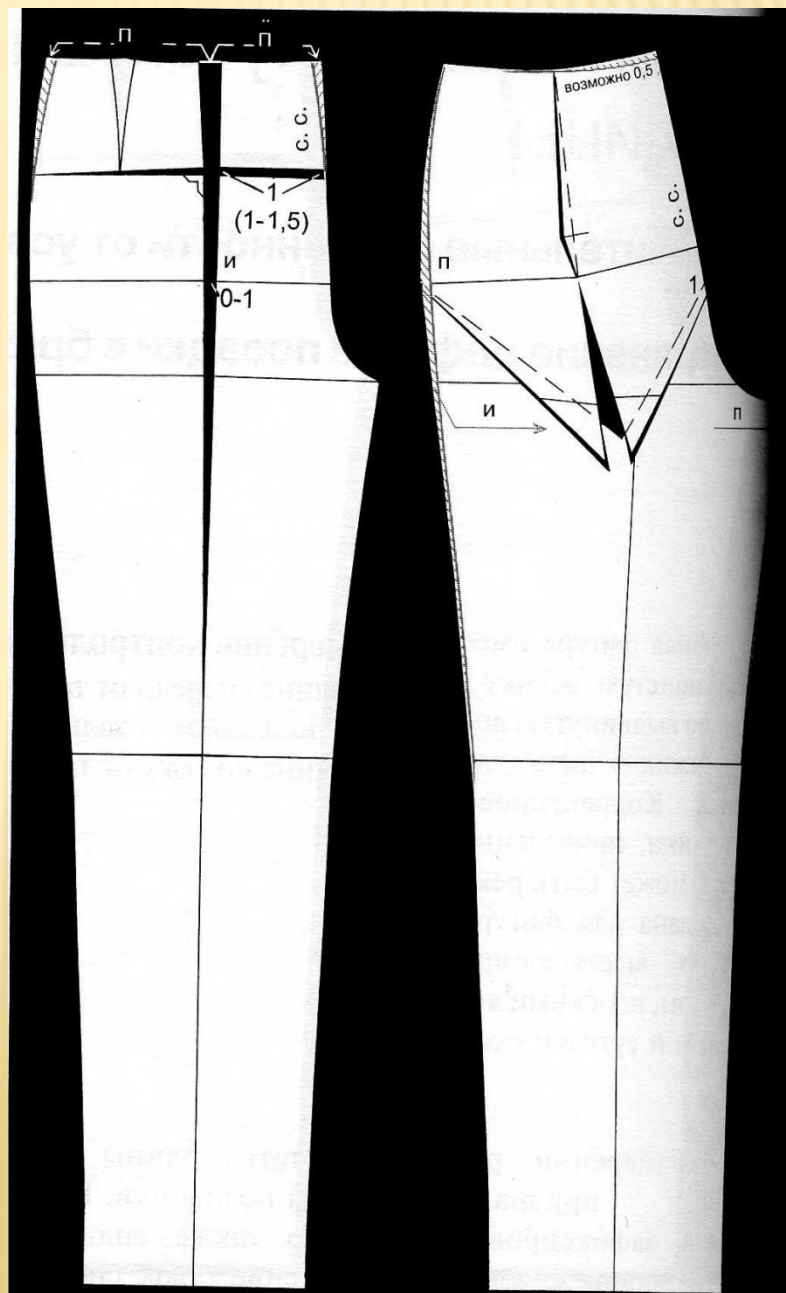
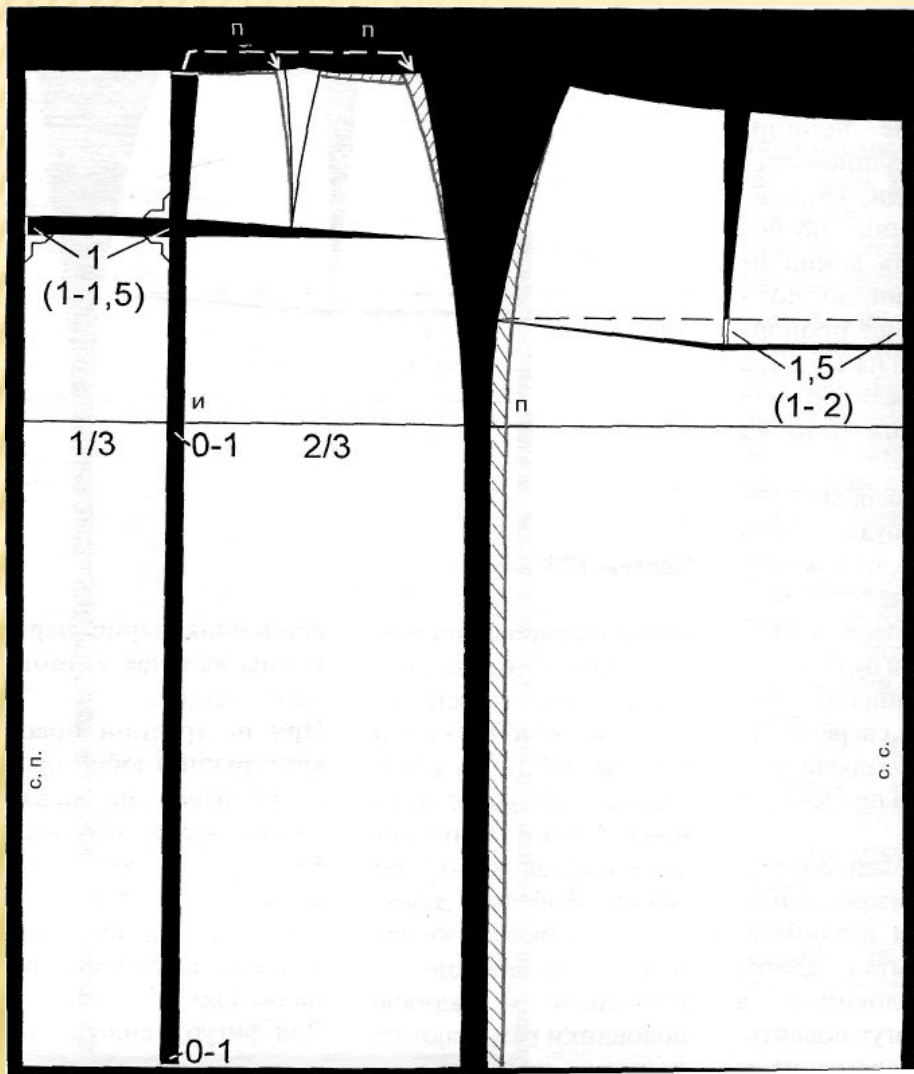

Плоские ягодичы и слегка выдвинутый вперед живот.

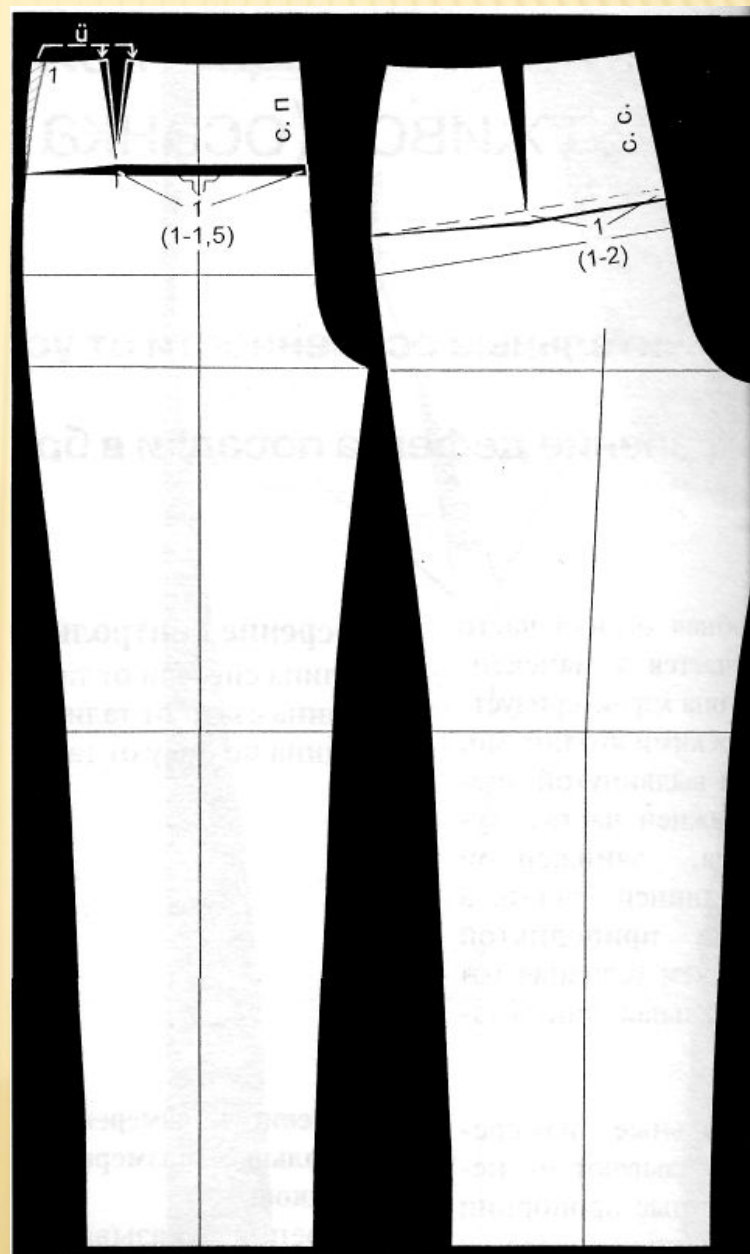
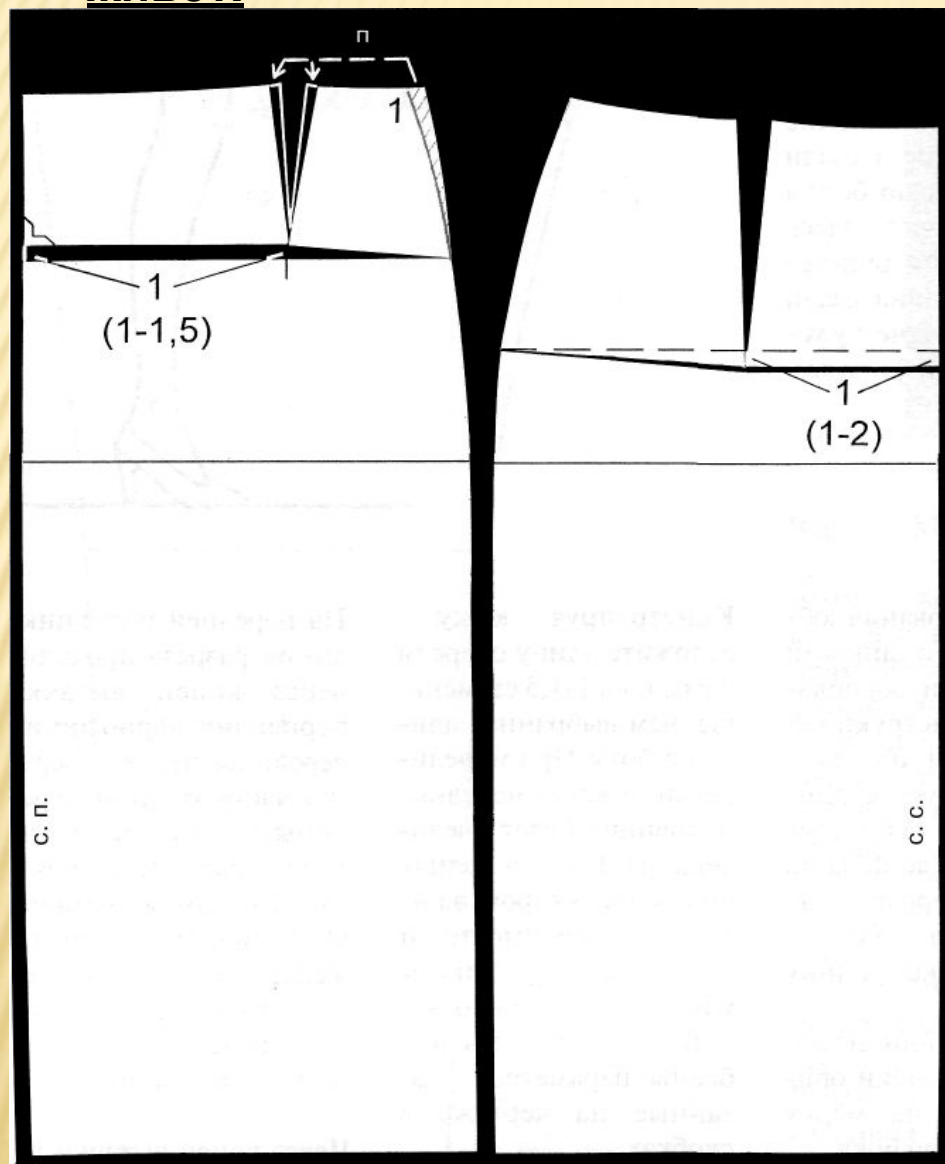

Фигура с большой грудью

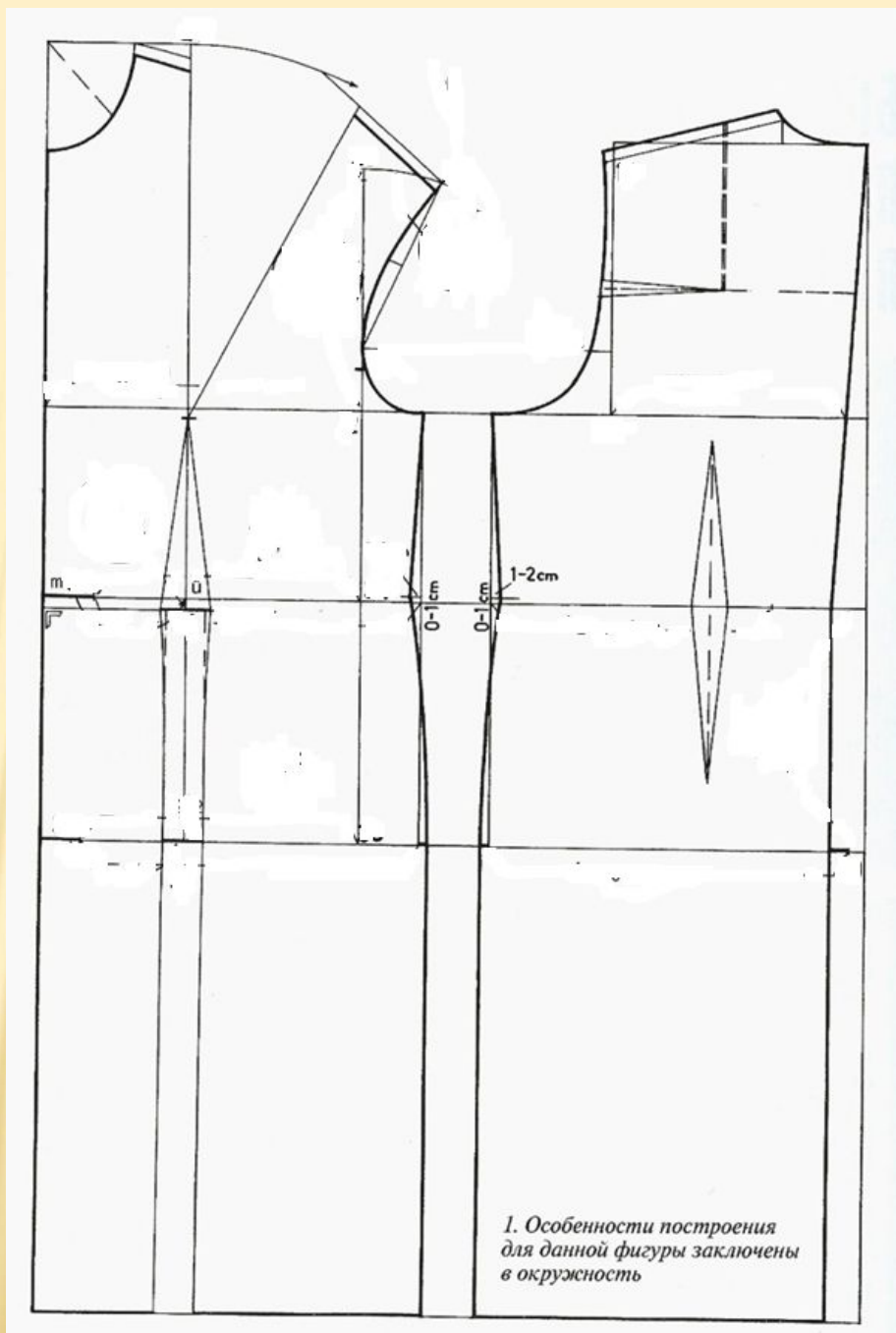
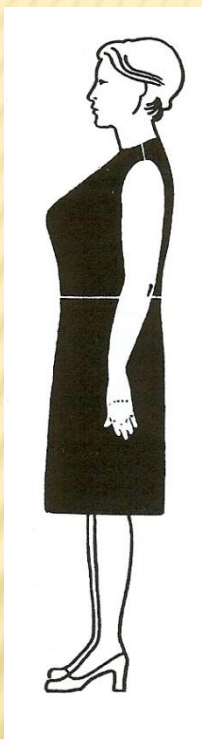

Пышный бюст

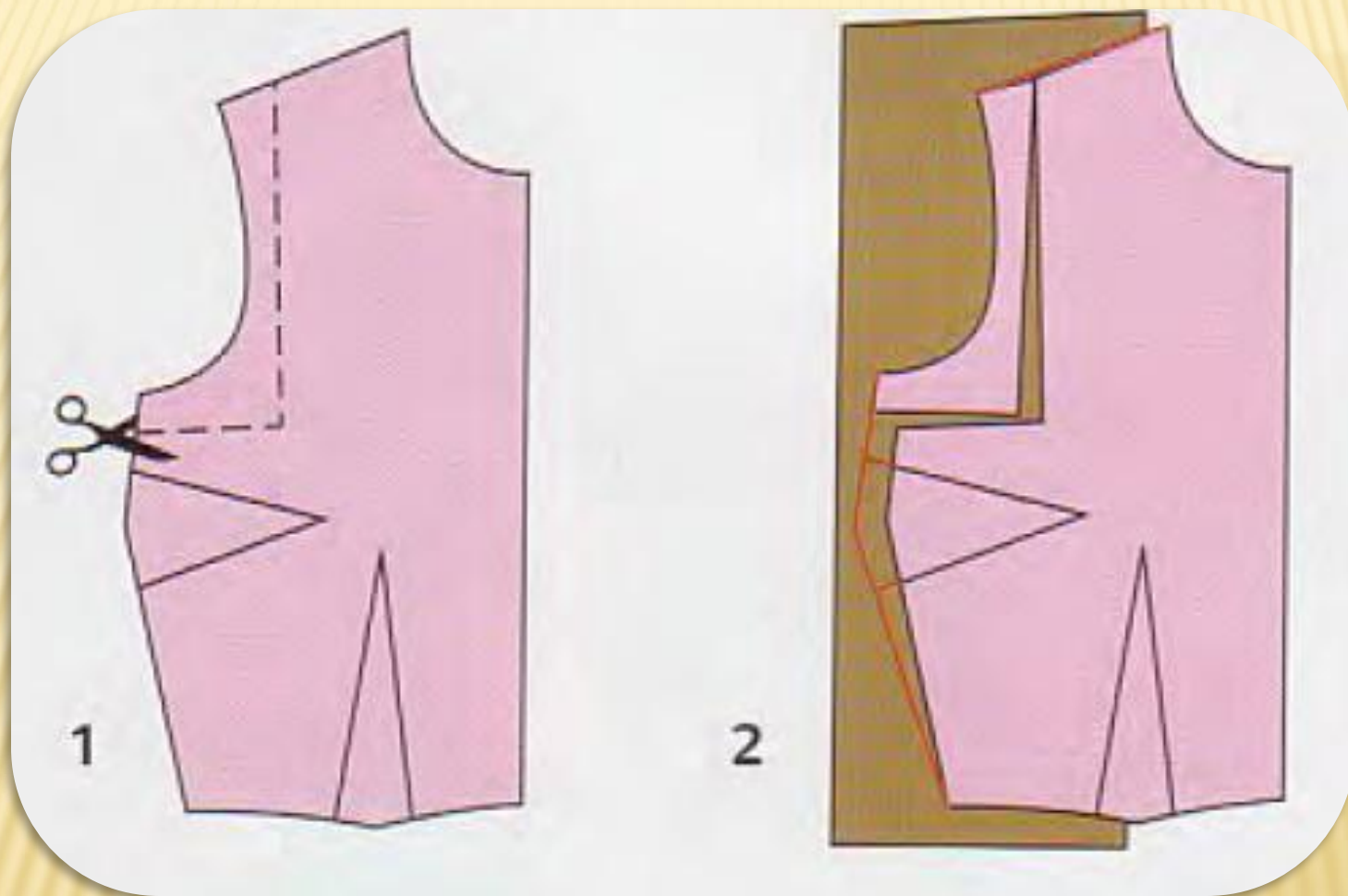

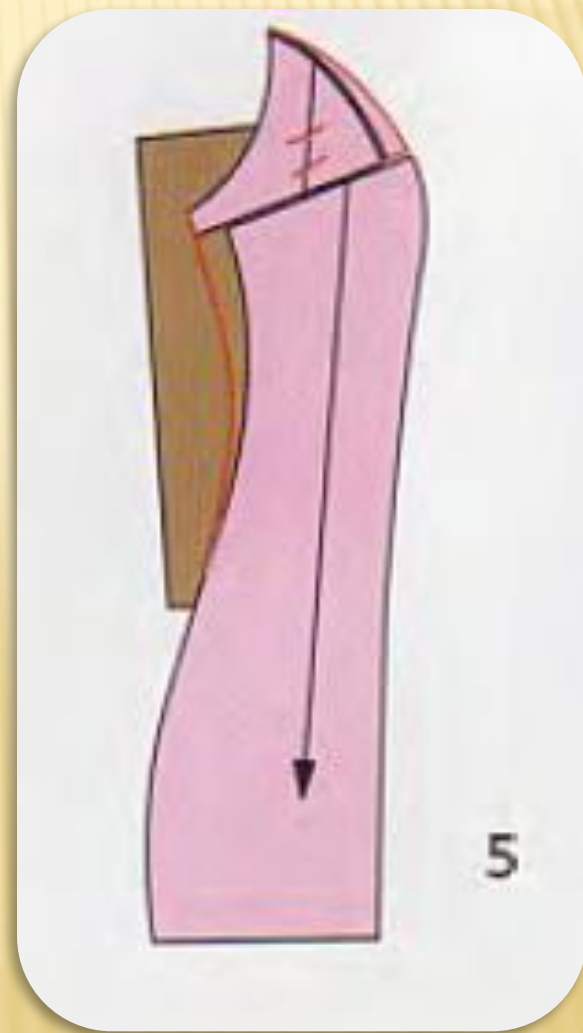
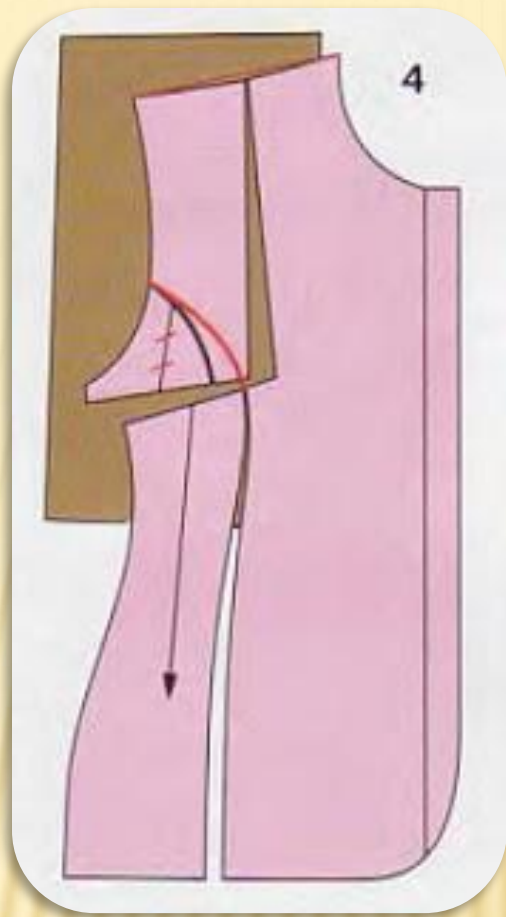
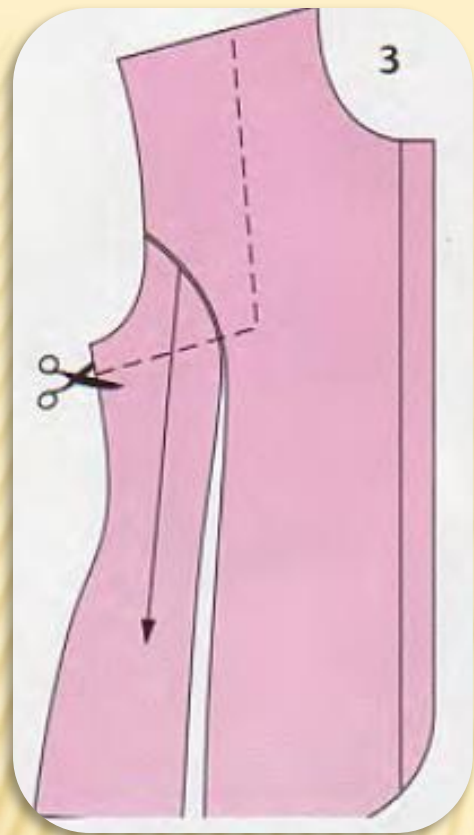

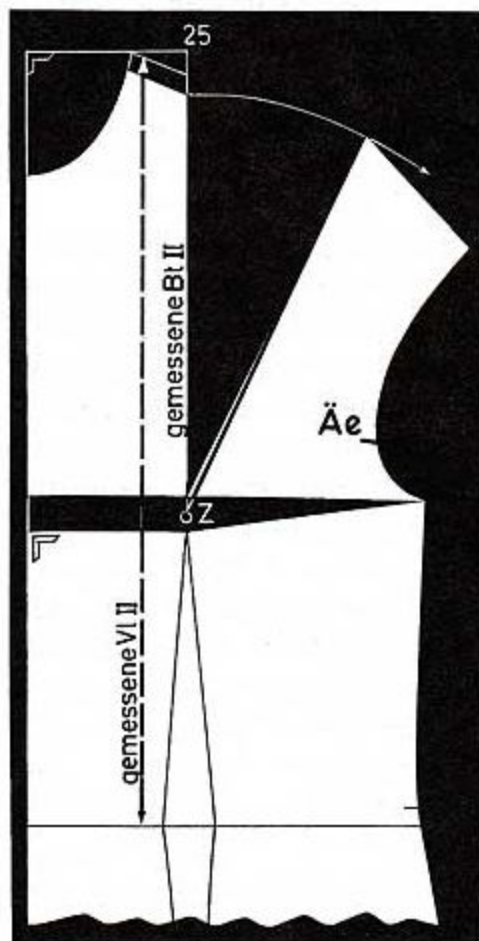

Чертеж 456
 Удлинение переда без увеличе-
 ния проймы и ширины груди.
 gemessene Bt II = измеренная
 Bг II
 gemessene VI II = измеренная
 Дтп II

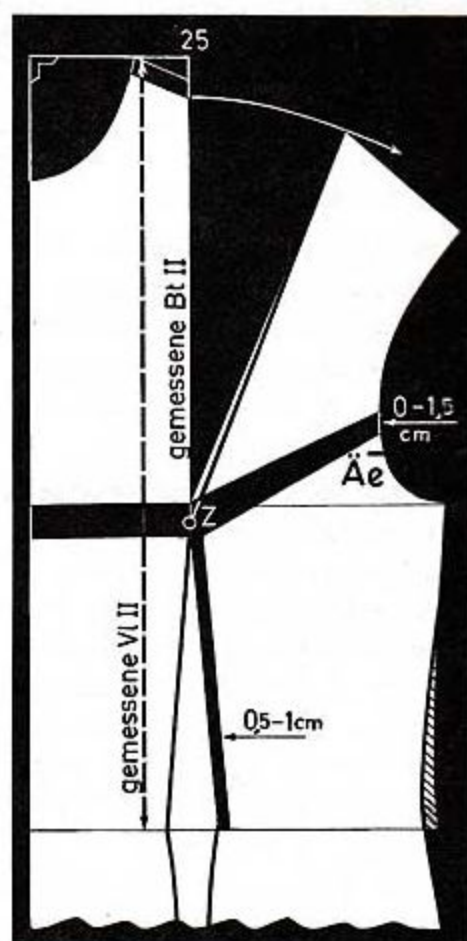

Чертеж 457
 Удлинение переда с одновре-
 менным увеличением проймы
 и ширины груди.

сутулая фигура

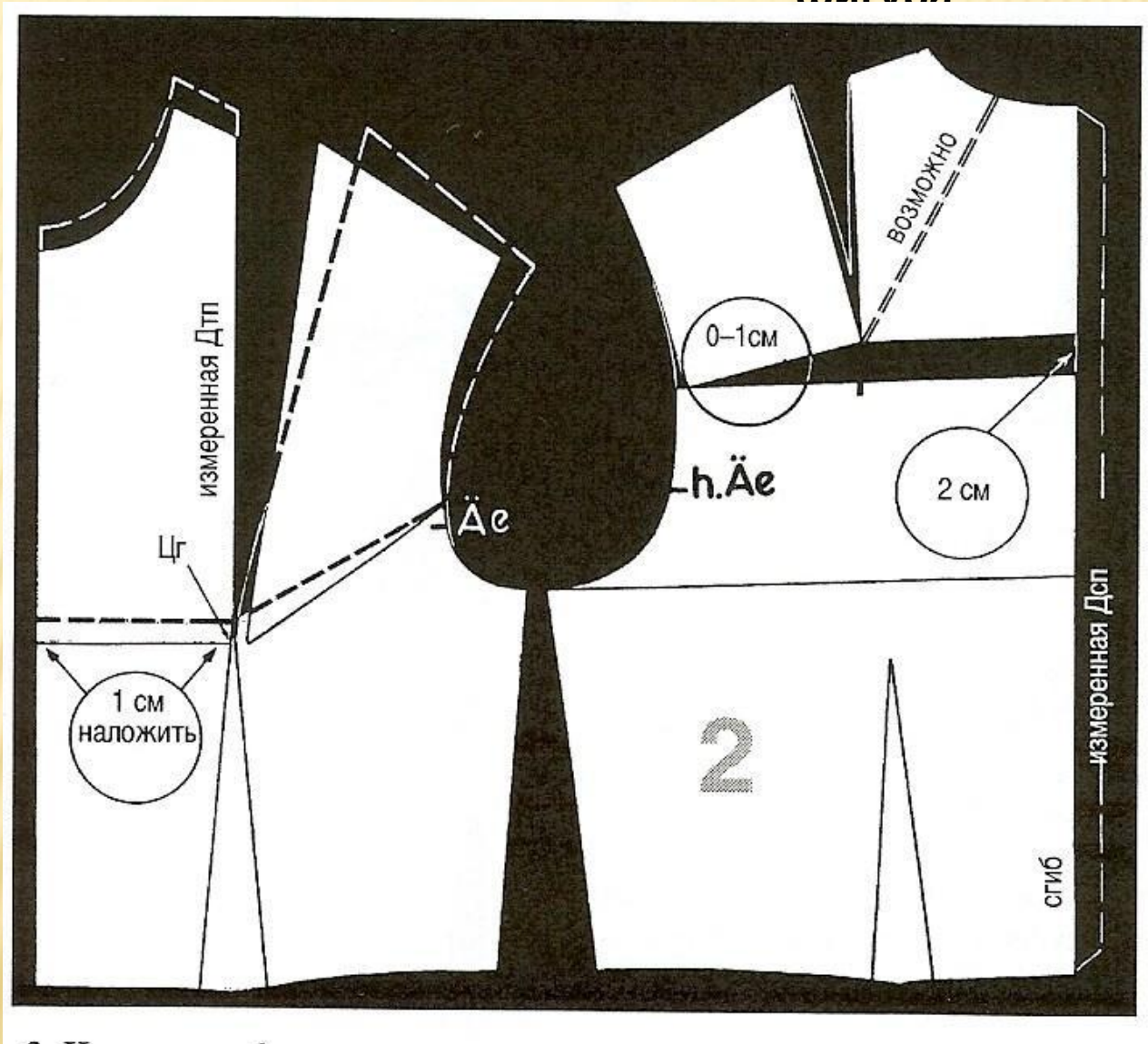
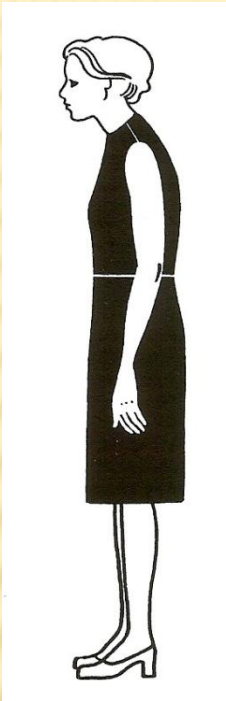

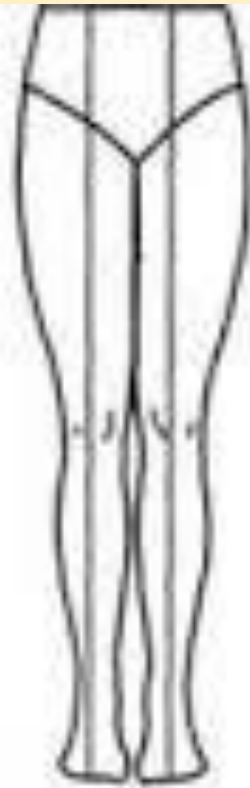
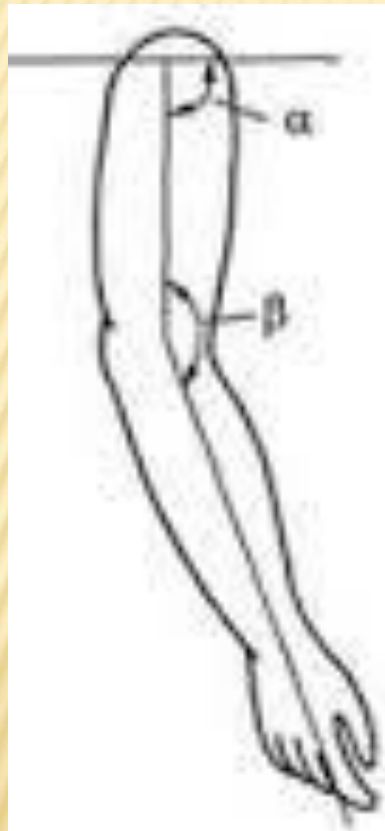

a



b



c



d

фигуры с X – образной формой ног

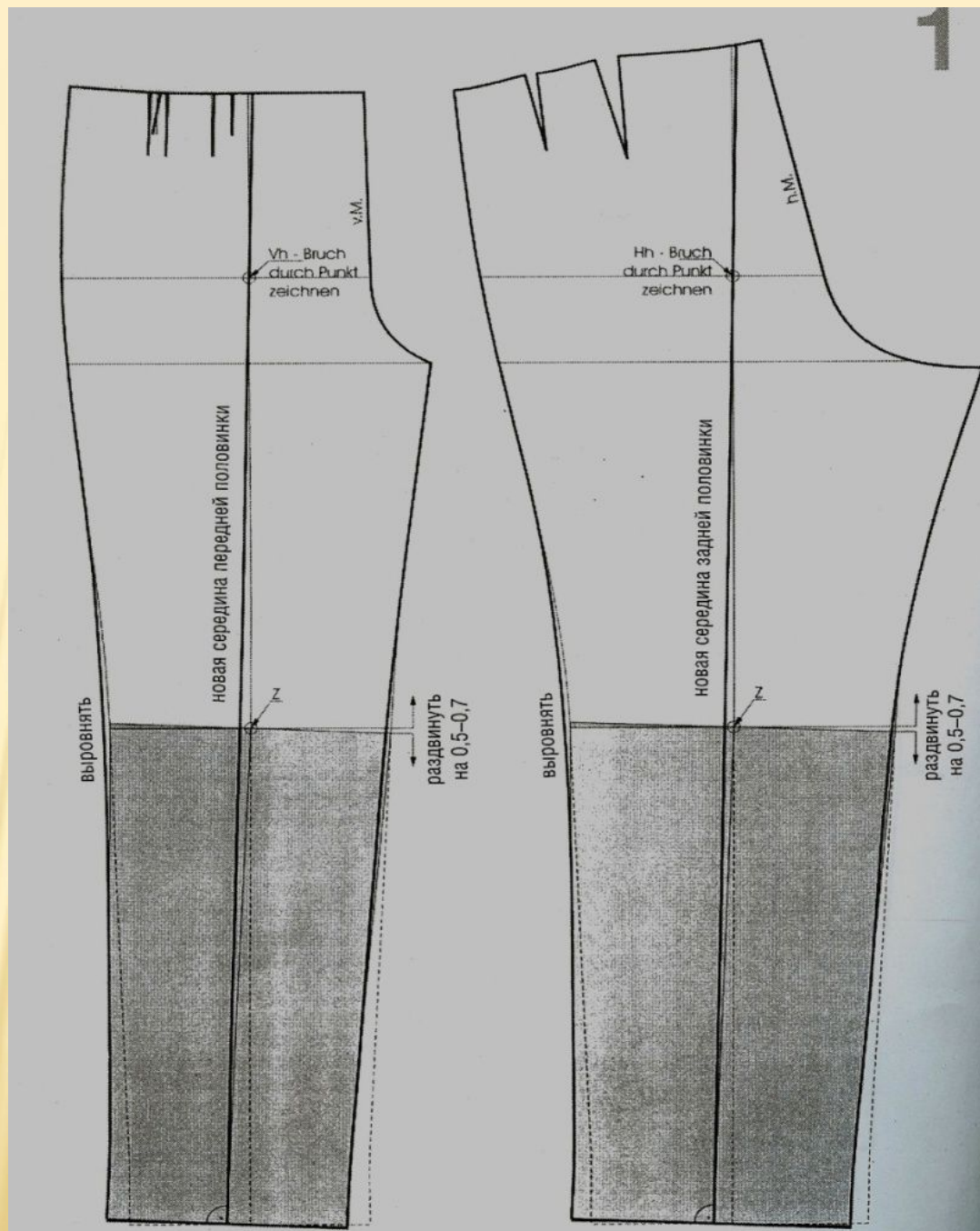
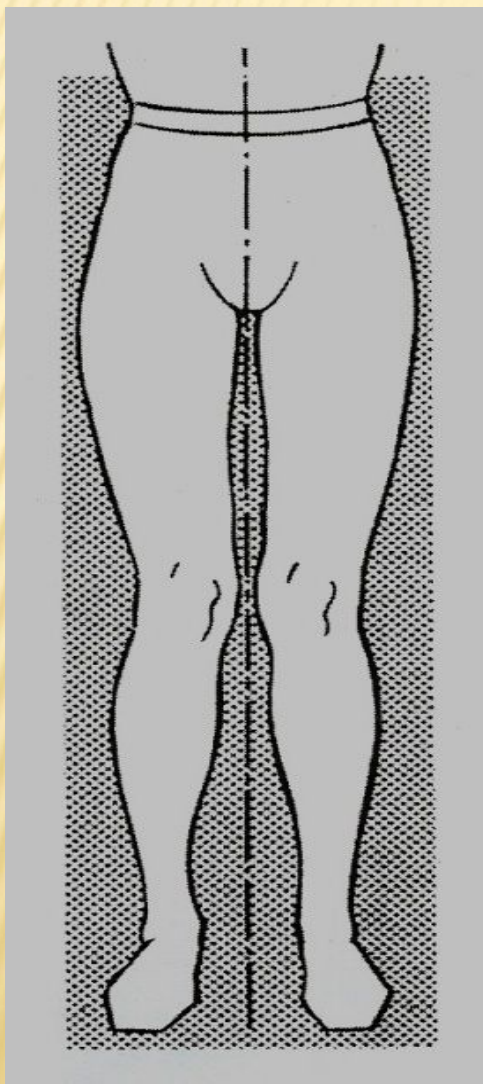

фигуры с О – образной формой ног

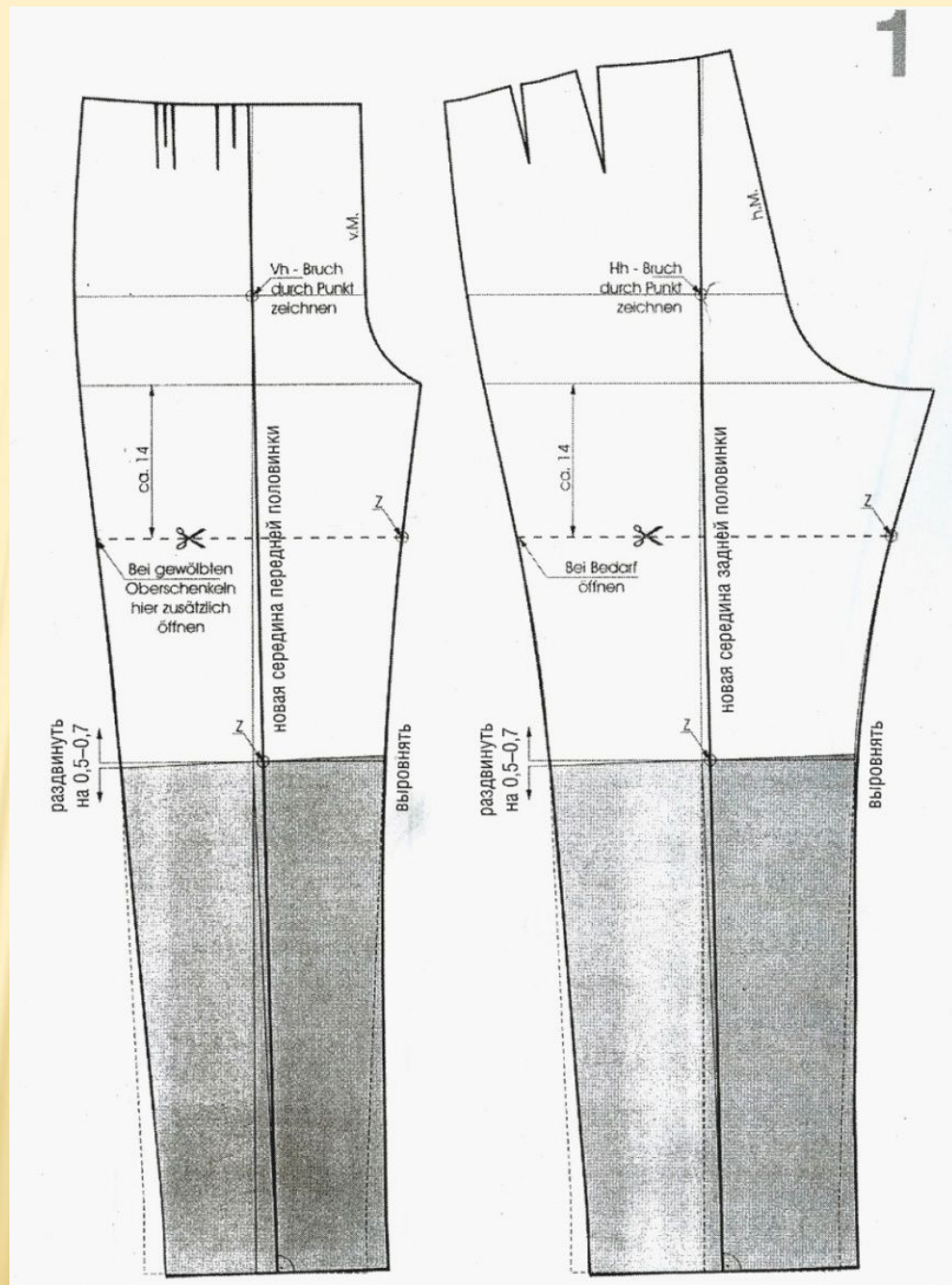
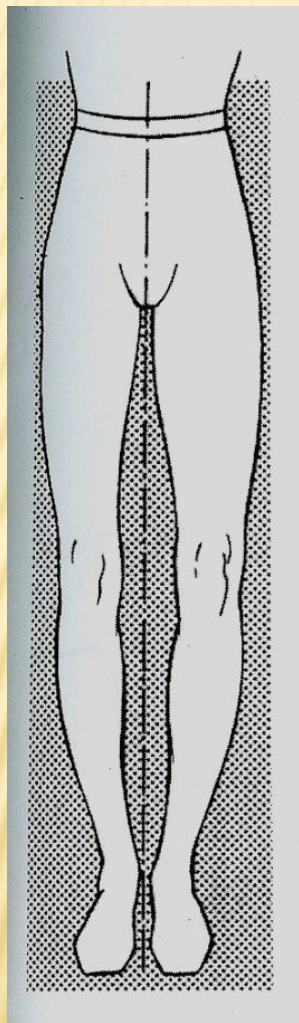

Если руки вверху
попноваты

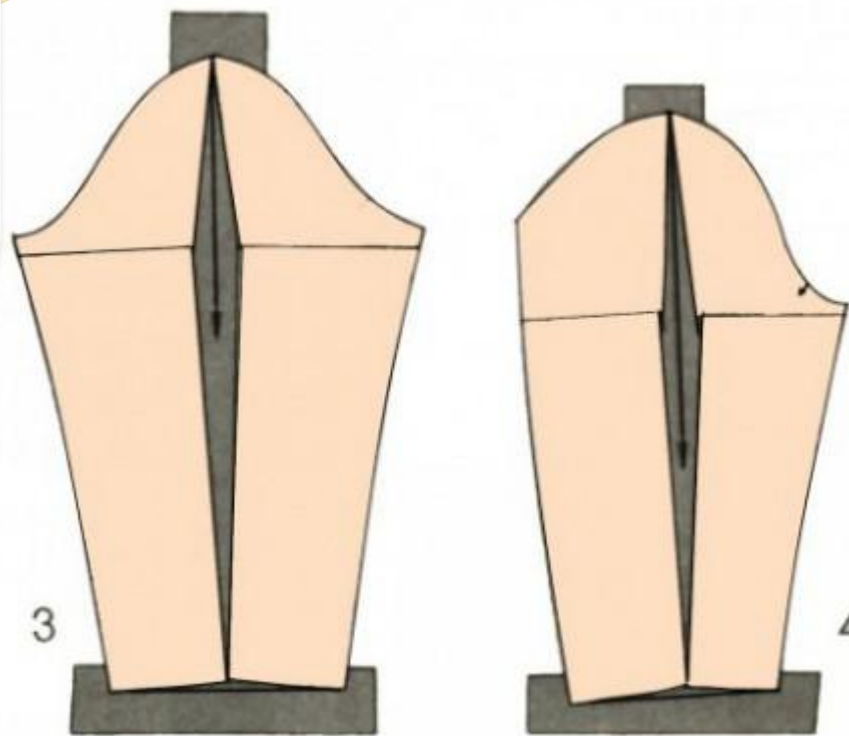
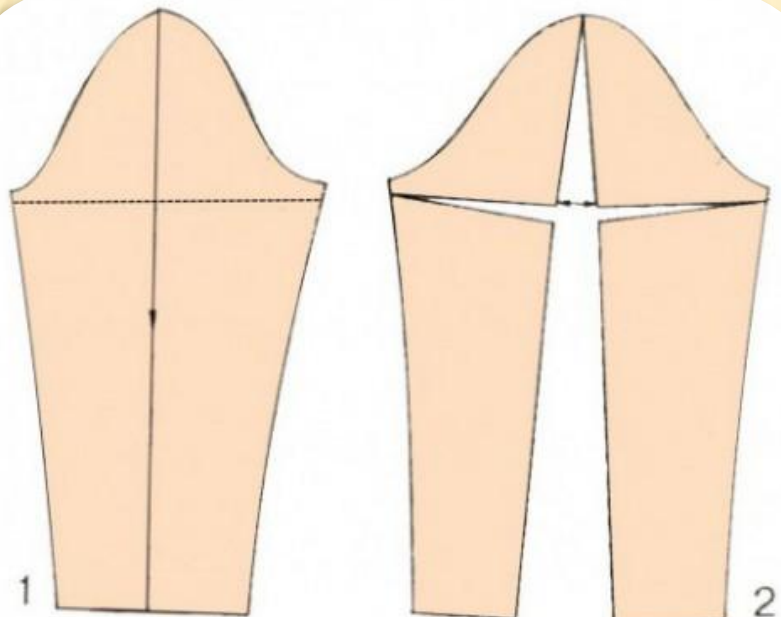

Как увеличить или уменьшить

длину юбки

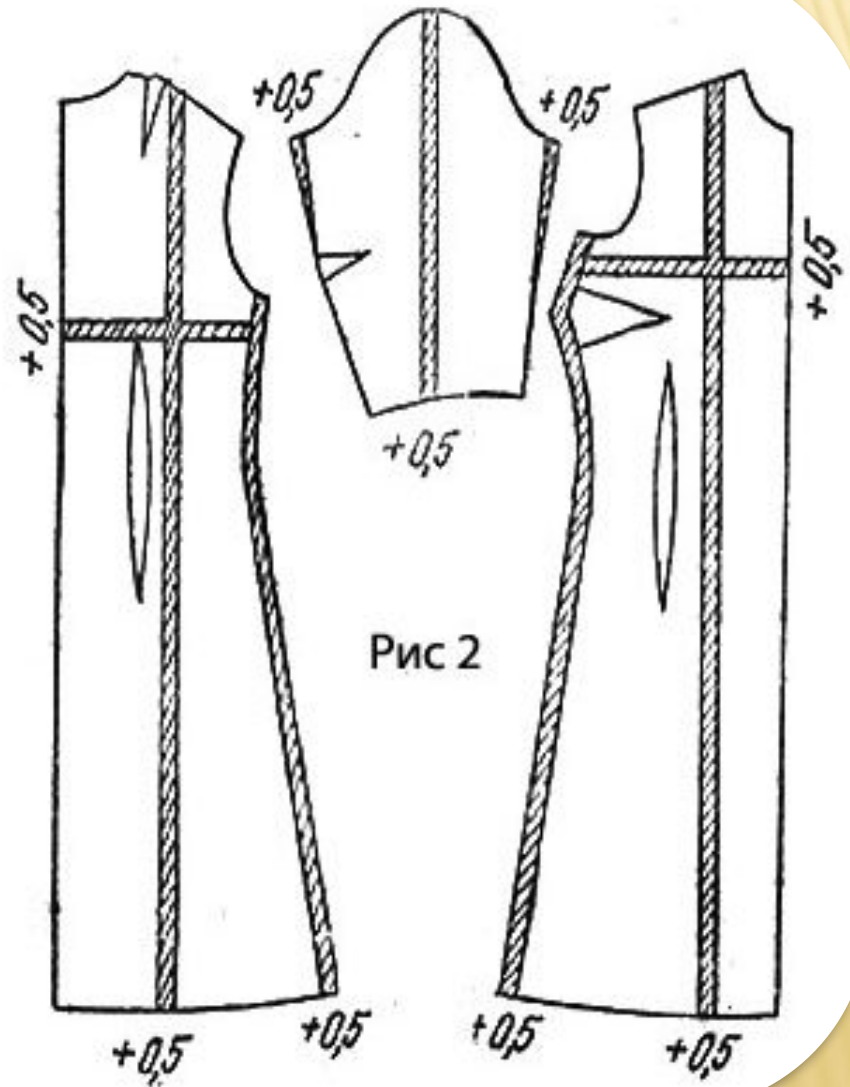
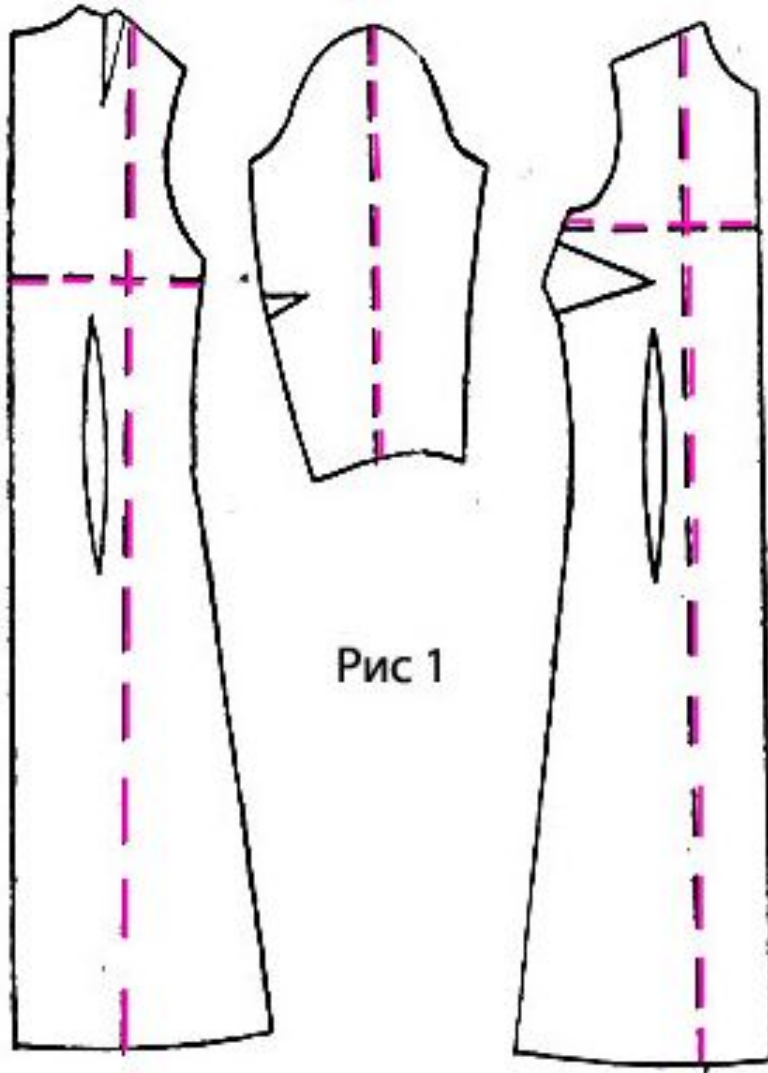



Рис 3



Рис 4

Рис 5

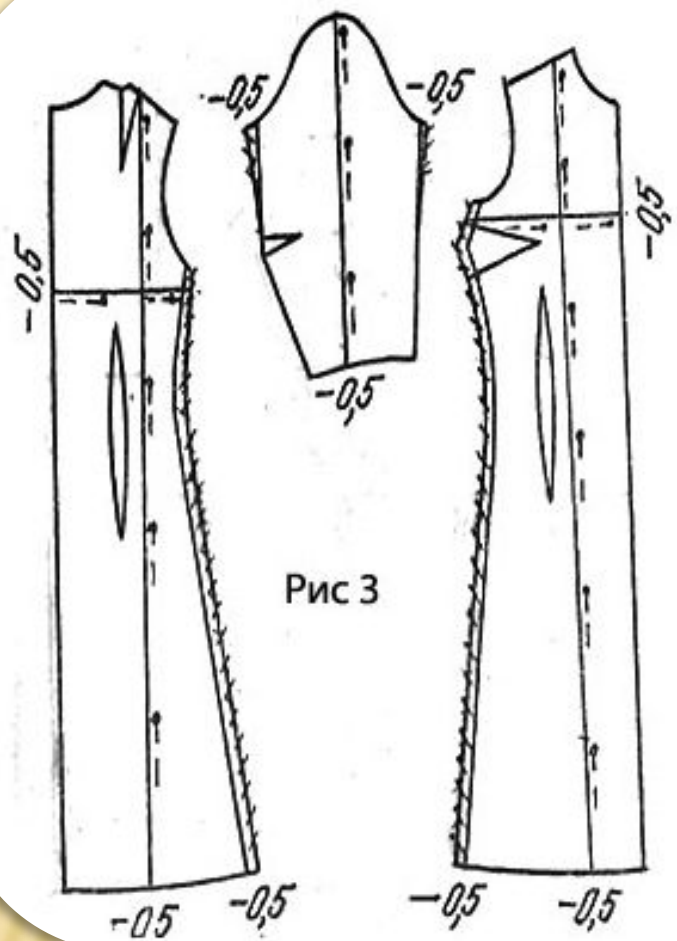

Рис 6

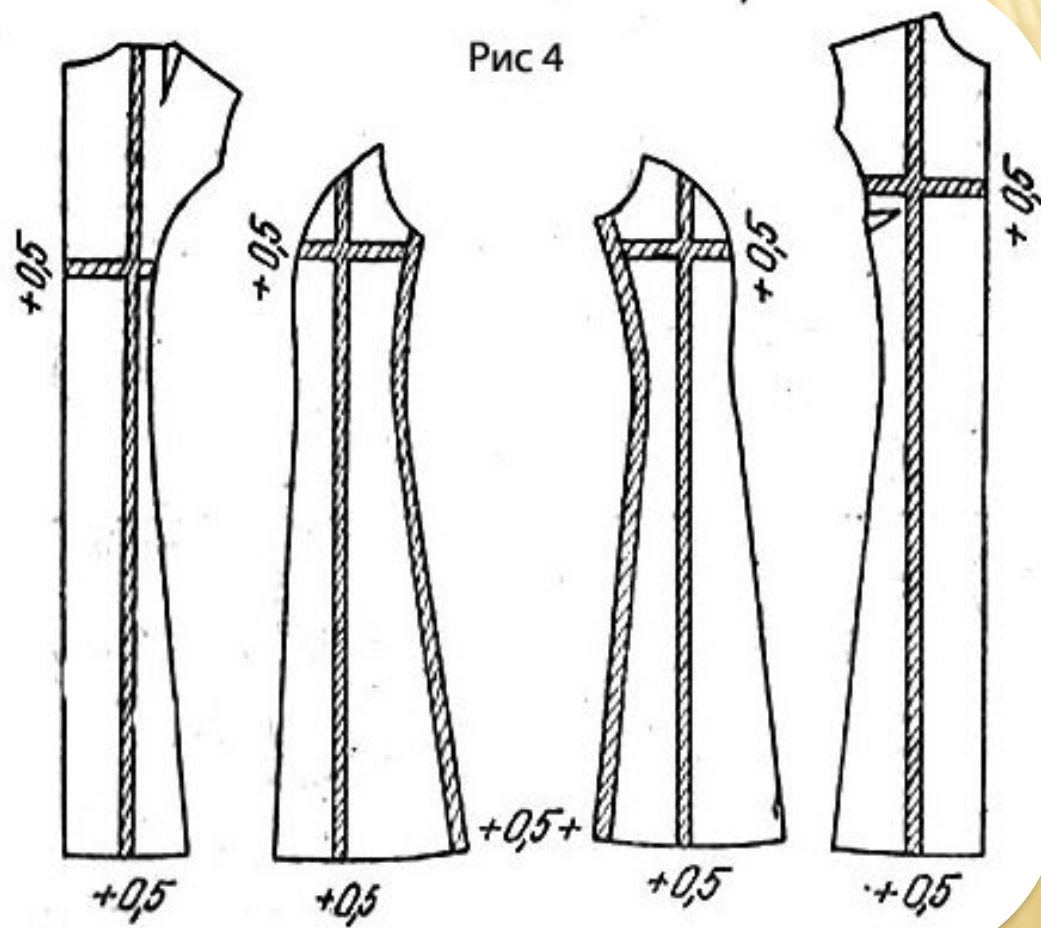

Рис 7

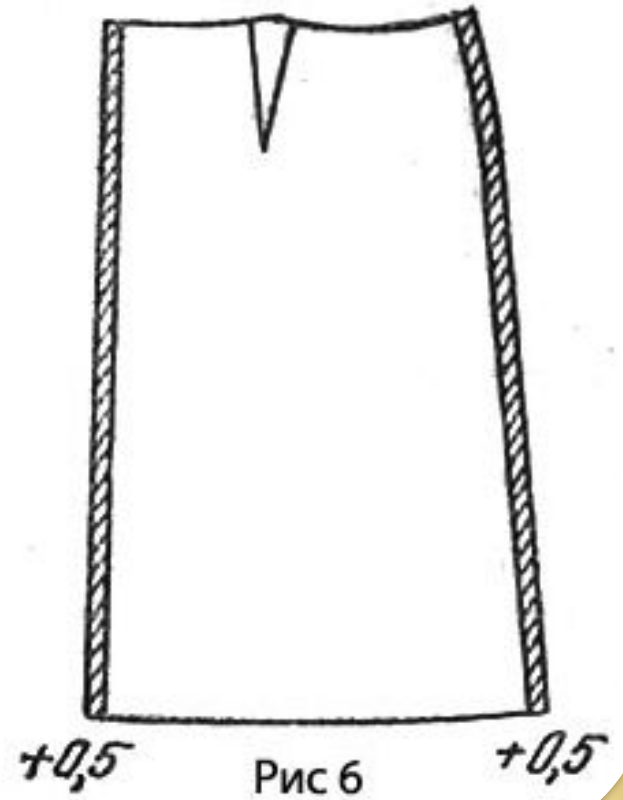
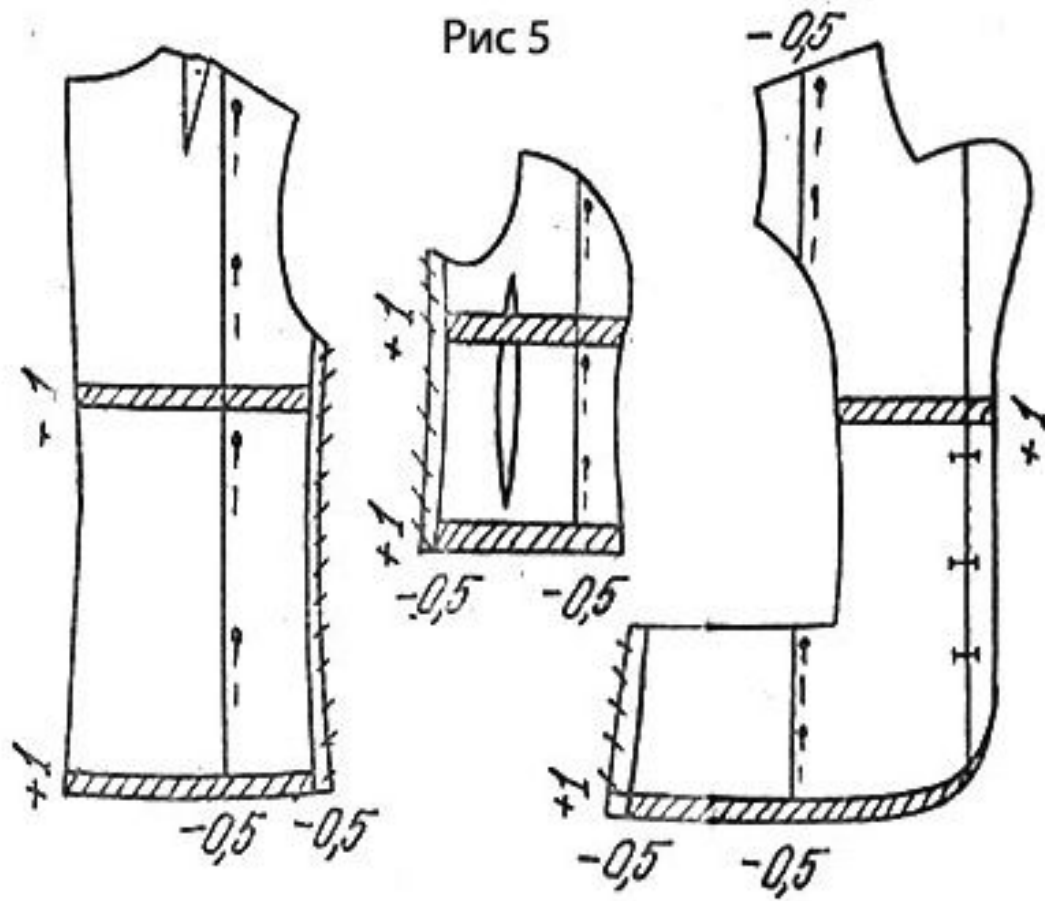

Рис 8

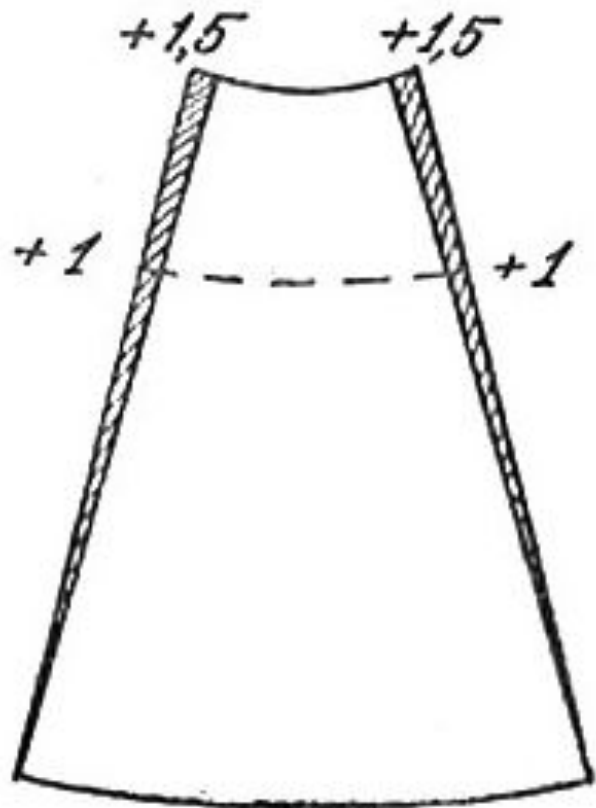

Рис 9

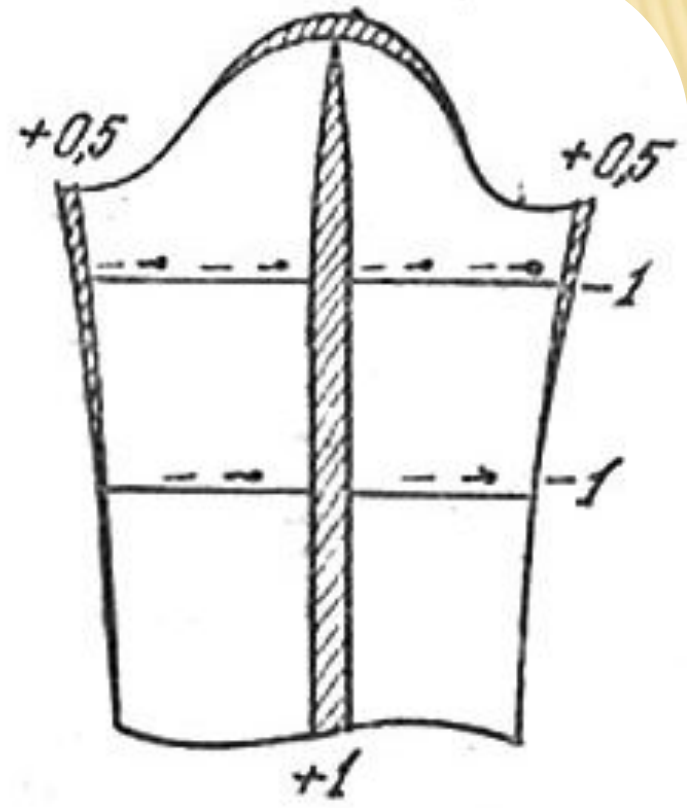
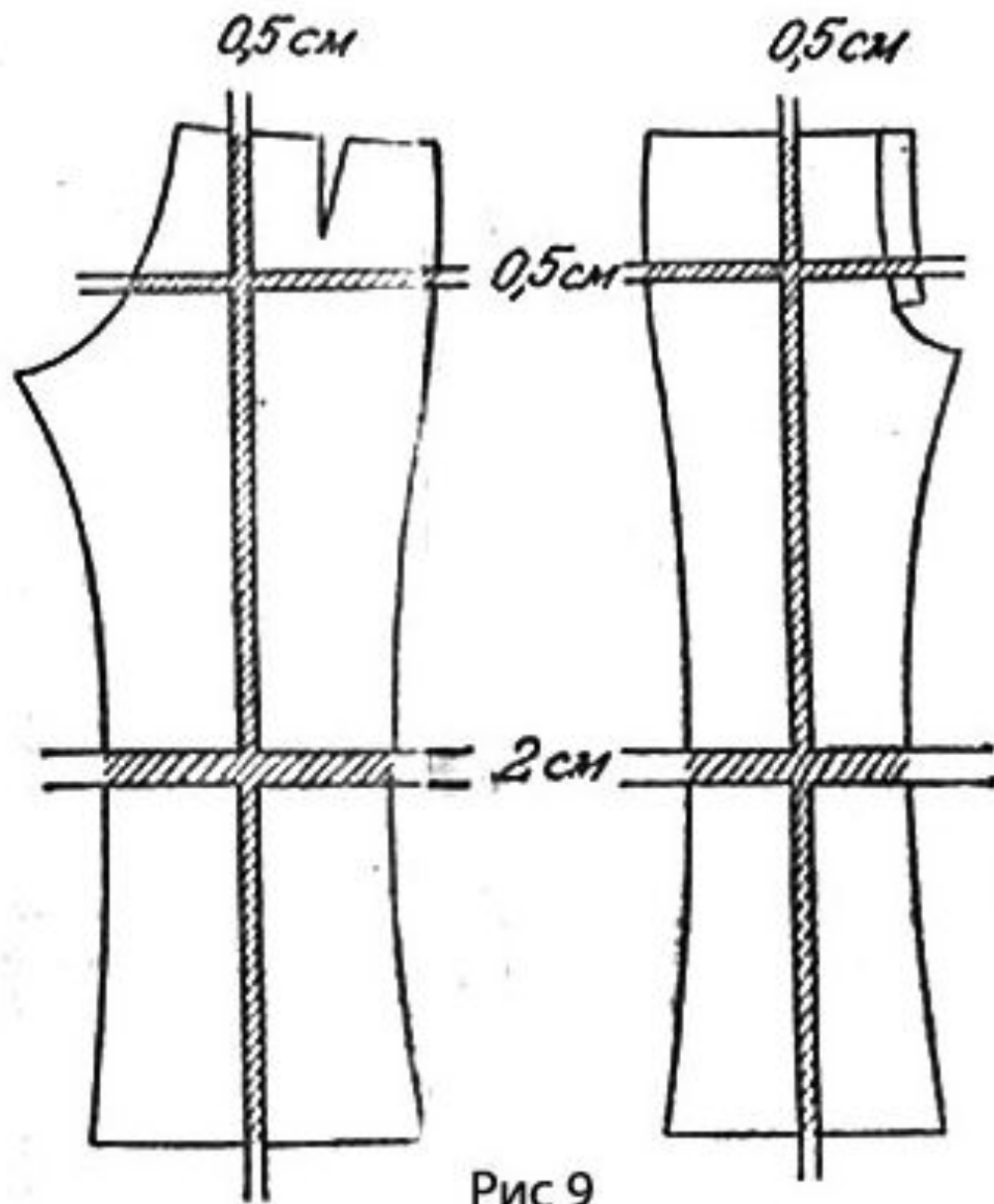