

# Обработка нижнего среза юбки

**Цель :** Научиться обрабатывать нижний срез юбки.



Подготовила:

учитель технологии Лихачева Т.Н.

**Нижний срез изделия можно обработать на швейной машине или вручную потайными стежками**



# Способы обработки нижнего среза юбки

Краевые швы

Шов вподгибку с открытым  
срезом

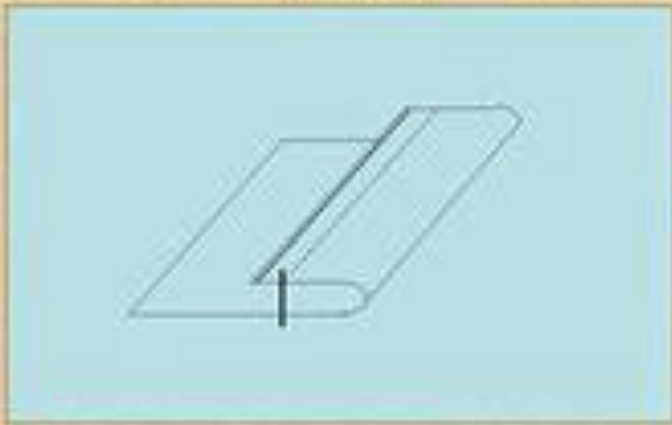

Вподгибку с закрытым  
срезом

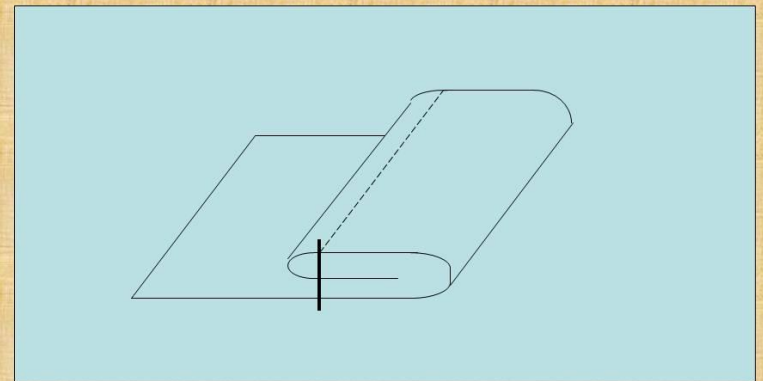

# Выбор способа обработки зависит :

Виды ткани :

Хлопчатобумажная,  
льняная, шелковая,  
шерстяная

Модели изделия :

Прямая, клешевая, клиньевая

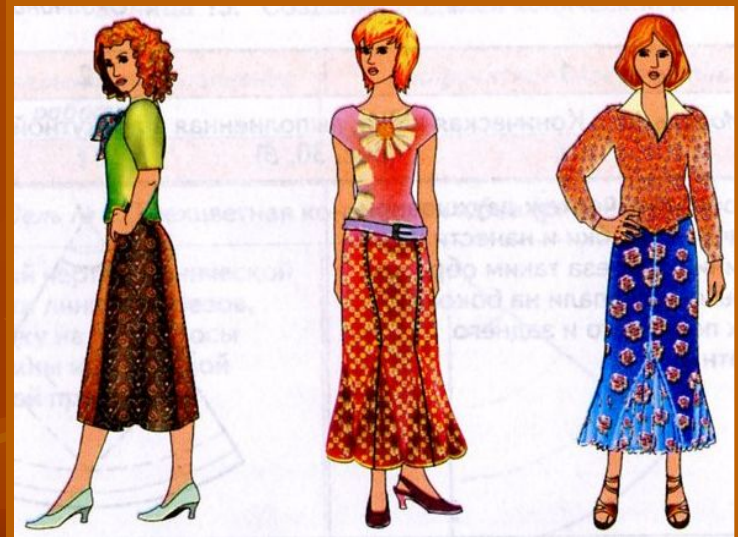

# Последовательность обработки нижнего среза юбки швом вподгибку с закрытым срезом.

**Последовательность выполнения работы:**

**1. На лицевой стороне детали провести мелком 2 линии:**

- а) первую - отступая от нижнего среза детали 4 см ;**
- б) вторую – отступая 1см от нижнего среза.**

**2. Подогнуть припуск шириной 4см по намеченной линии и отступая на 0,5-1см от сгиба и прошить прямыми сметочными стежками**

**Самоконтроль : ширина припуска должна быть одинакова по всей его длине.**

**Припуск приутюжить.**

**3. Подогнуть припуск среза на 1см и прошить его прямыми сметочными стежками, отступив на 0,1-0,2см от сгиба.**

**Самоконтроль: ширина припуска на подгиб нижнего среза должна быть одинаковой по всей длине.**

**Приутюжить припуск на подгиб нижнего среза детали**

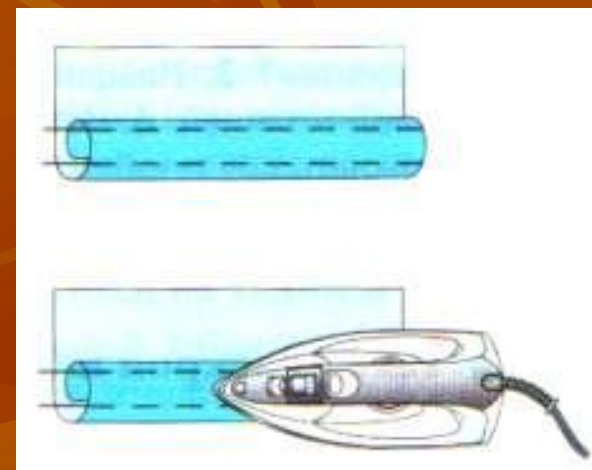
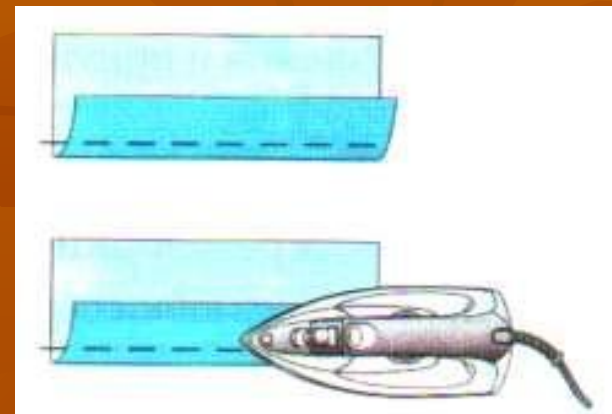

# Обработка потайными подшивочными стежками

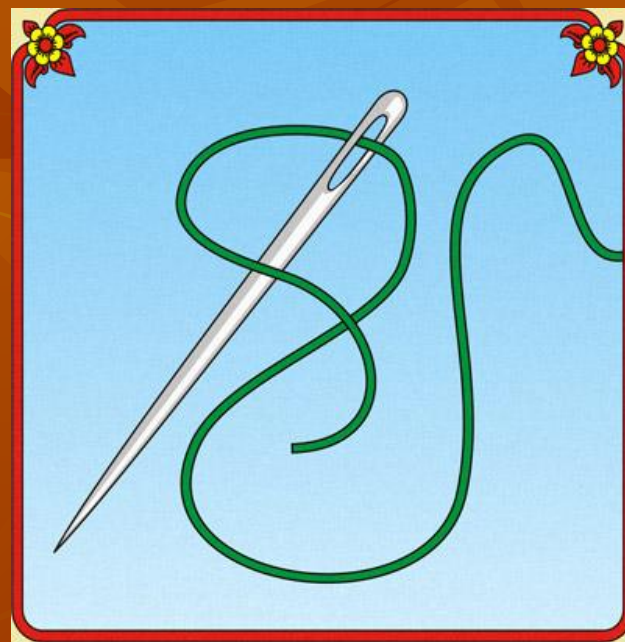
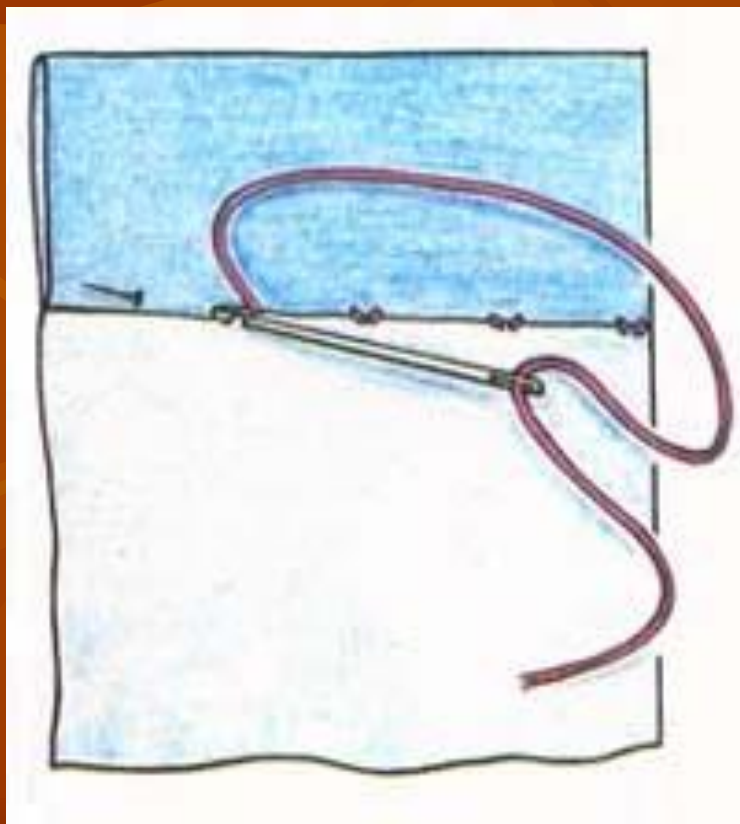

Частота стежков 2 – 3 в 1см

Цвет ниток в тон ткани или  
рисунка

# Обработка машинной строчкой

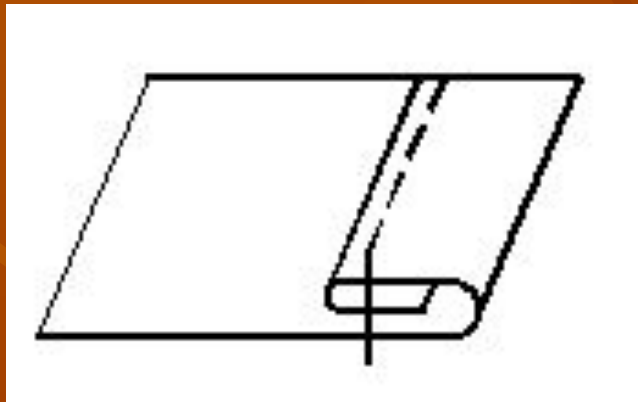

Подогнутый край закрепить машинной строчкой, отступив от сгиба 0,1 – 0,2см от сгиба  
Цвет ниток в тон ткани или рисунка



# Окончательная обработка низа юбки

1. Удалить временные ручные стежки.
2. Приутюжить подшитый край детали

**Самоконтроль:**

**Проверить качество выполненной работы**

