

**Тема : Резание
металла слесарной
заготовкой.**

Цели урока

- Научить учащихся правильно пользоваться слесарной ножовкой.
- Воспитывающая : внимательность, аккуратность, точность.
- Развивающая : интерес к предмету технологии, самоконтроль.

План урока:

1. Орг.момент.
2. Обобщение пройденного материала.
3. Сообщение нового материала.
4. Практическая часть.
5. Подведение итогов урока.
6. Уборка слесарной мастерской

Ответы на тест ОМ 14

1. 1

2. 2

3. 3

4. 2

5. 1

ребус

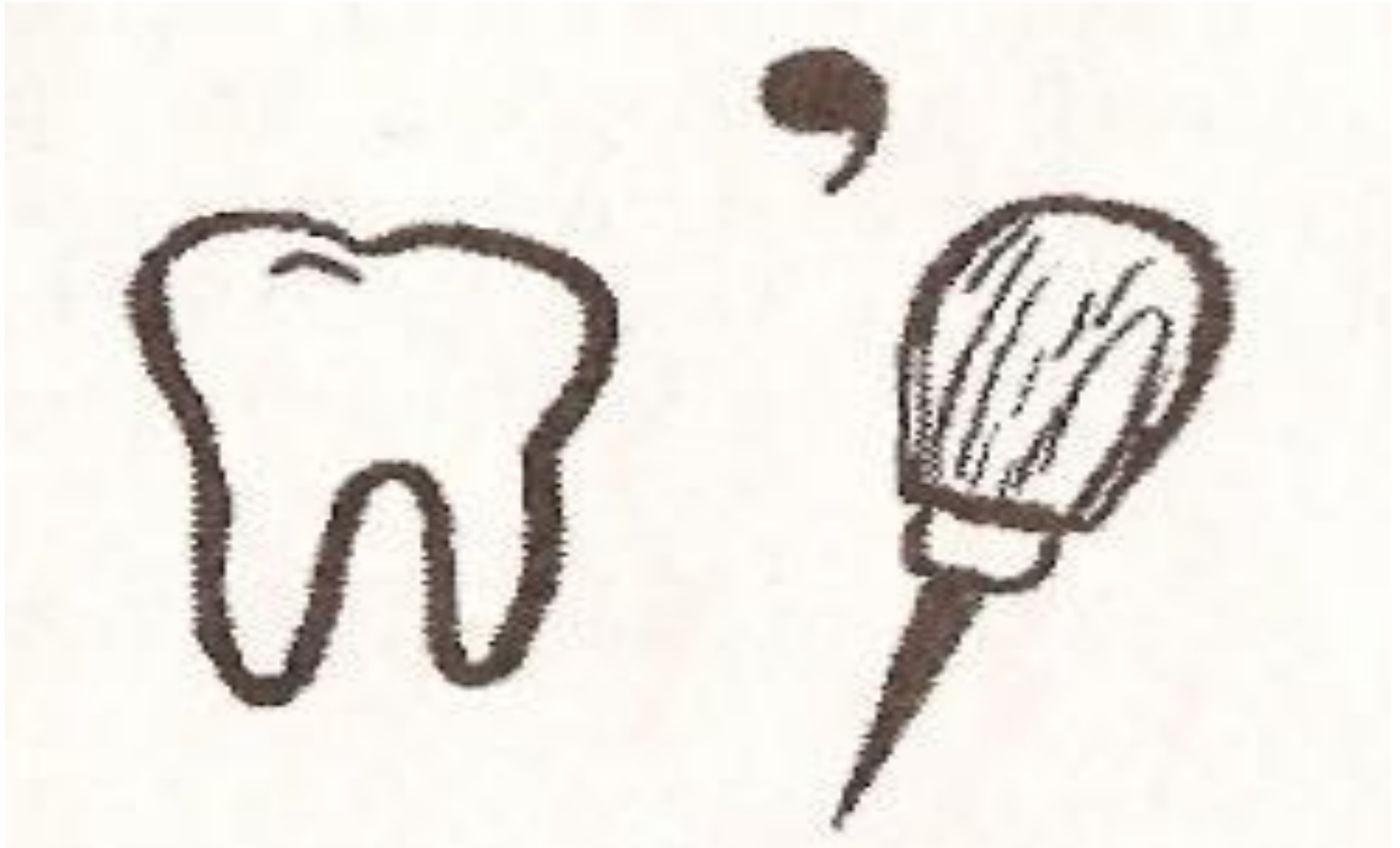

**Тема : Резание
металла слесарной
заготовкой**

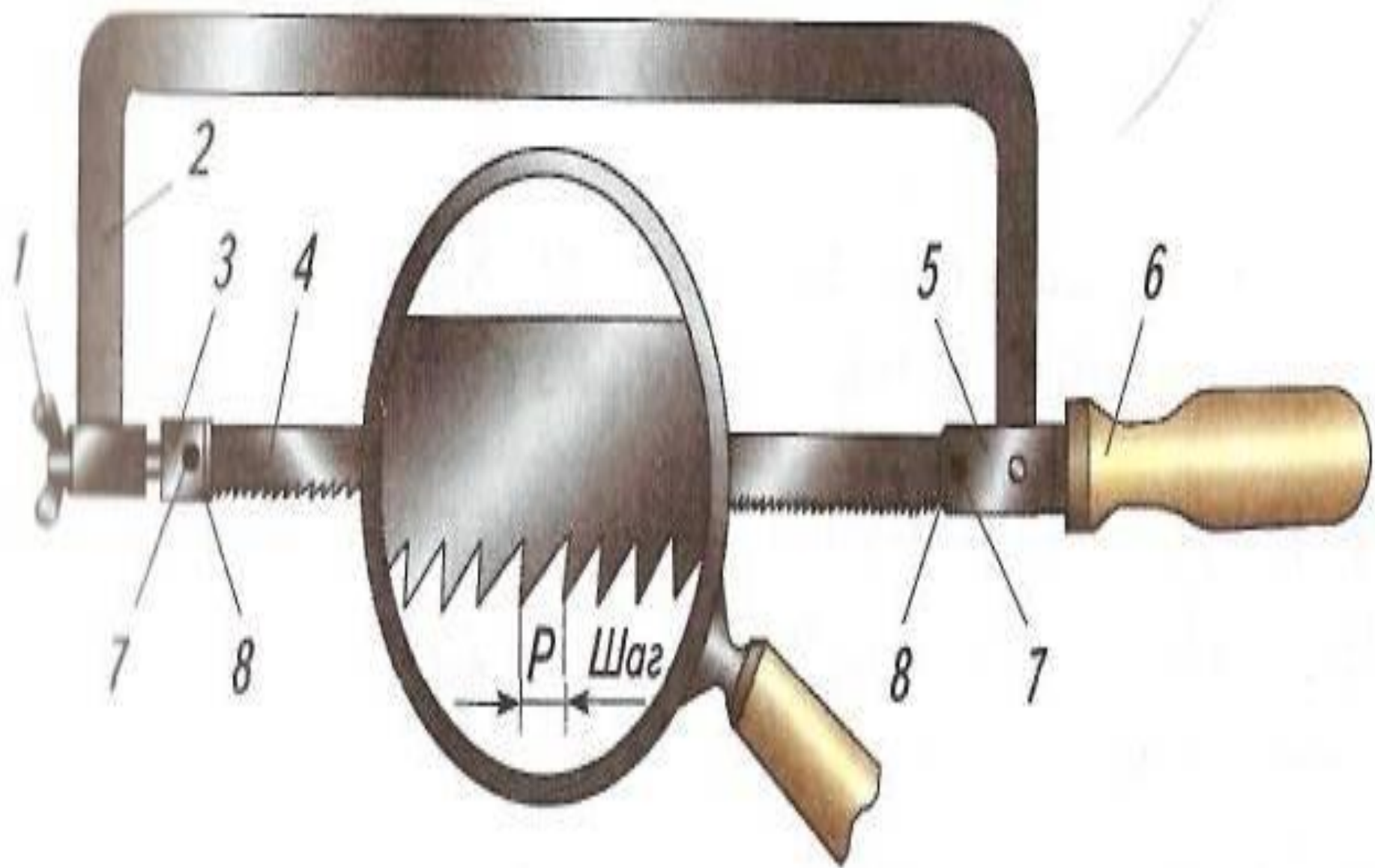

Правила безопасности.

- Надежно закреплять заготовку в тисках.
- Работать плавно, без рывков.
- Ручка ножовки должна быть исправной и плотно насаженной на хвостовик.

Правила безопасности

- Заканчивая резание, необходимо ослабить нажим на ножовку, поддержать часть заготовки, которую отрезаем.
- Нельзя сметать металлическую стружку или опилки рукой. Нужно пользоваться специальной щеткой.

Механическая пила.

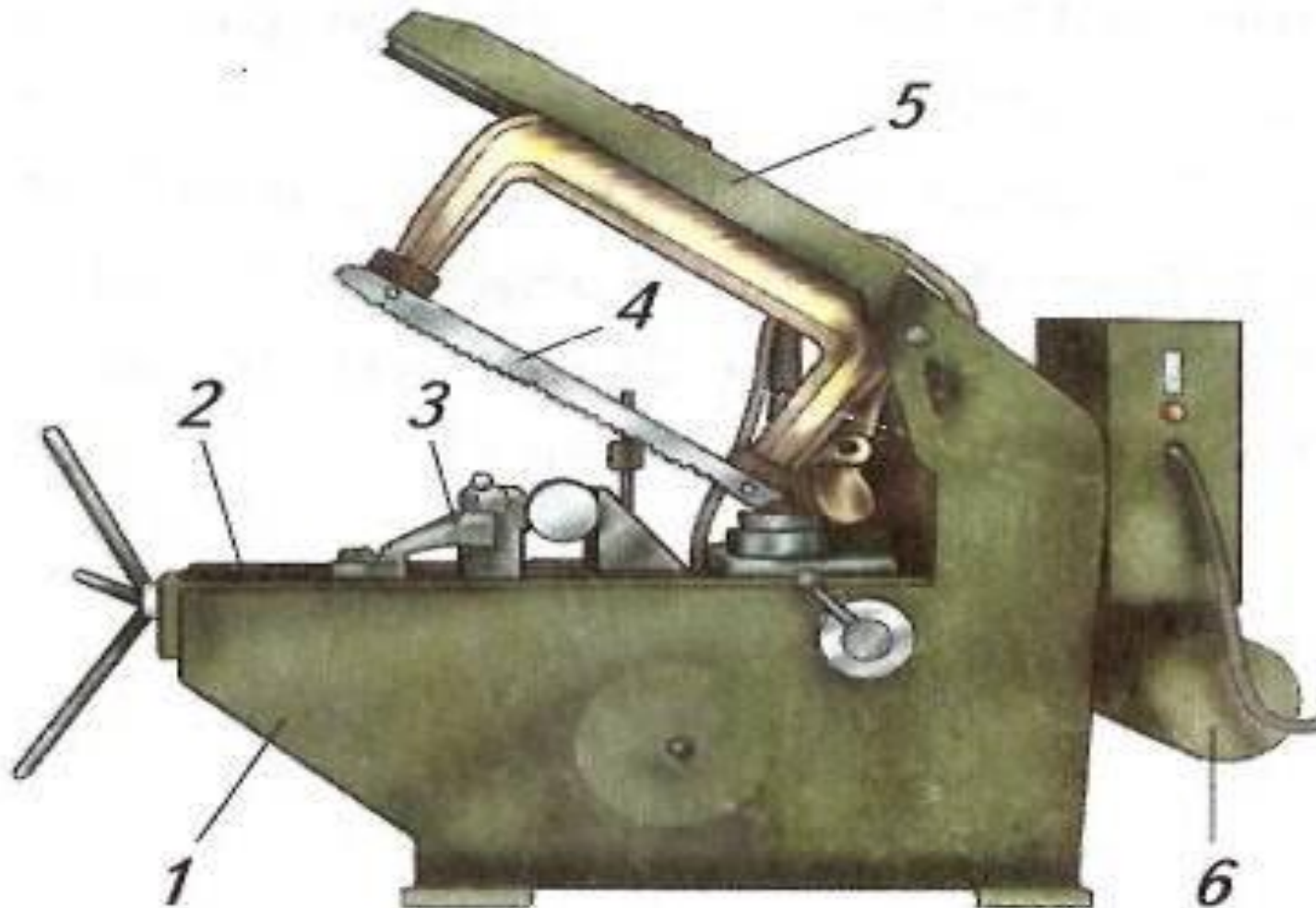

Круглопильная пила

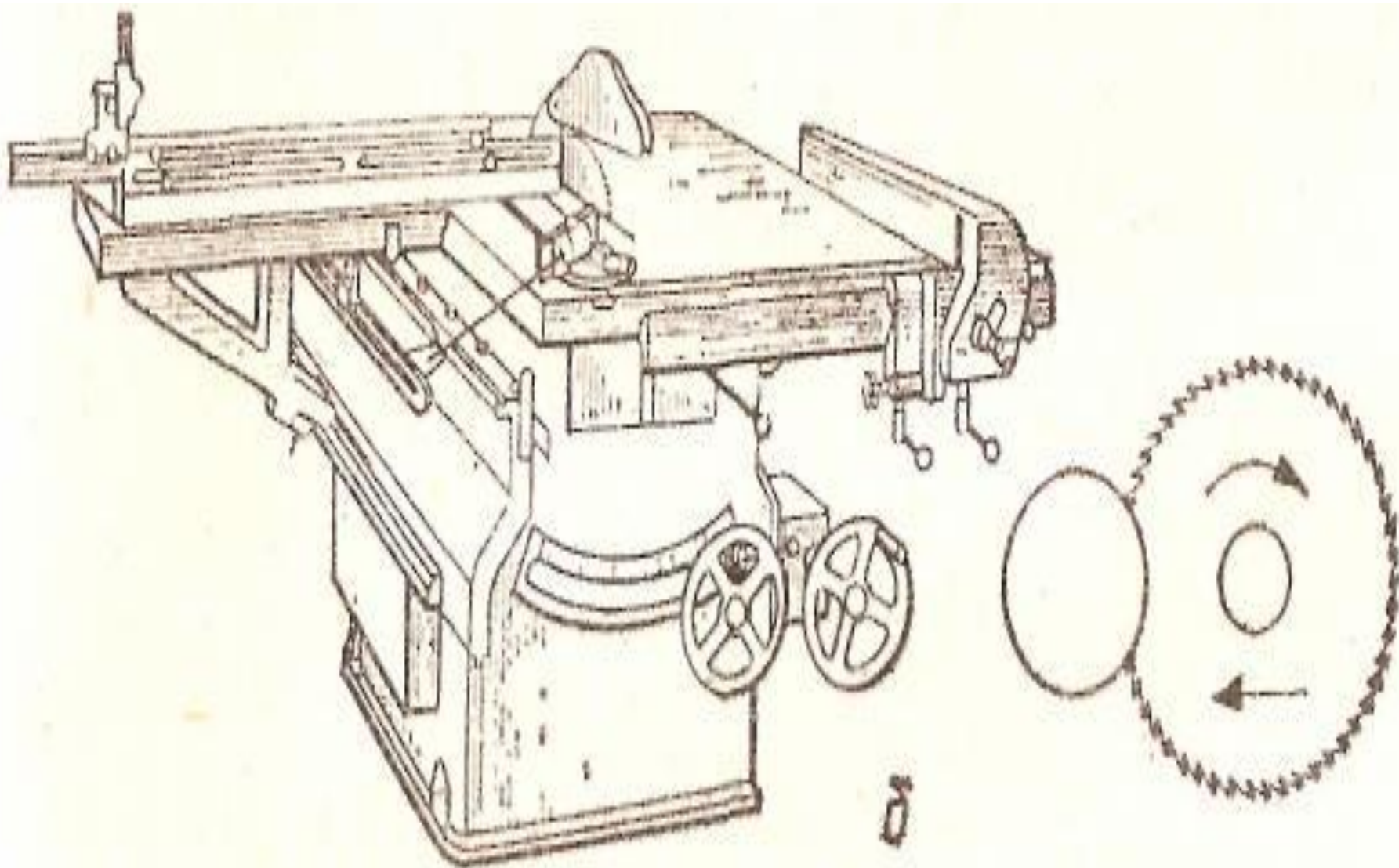

Ленточная пила

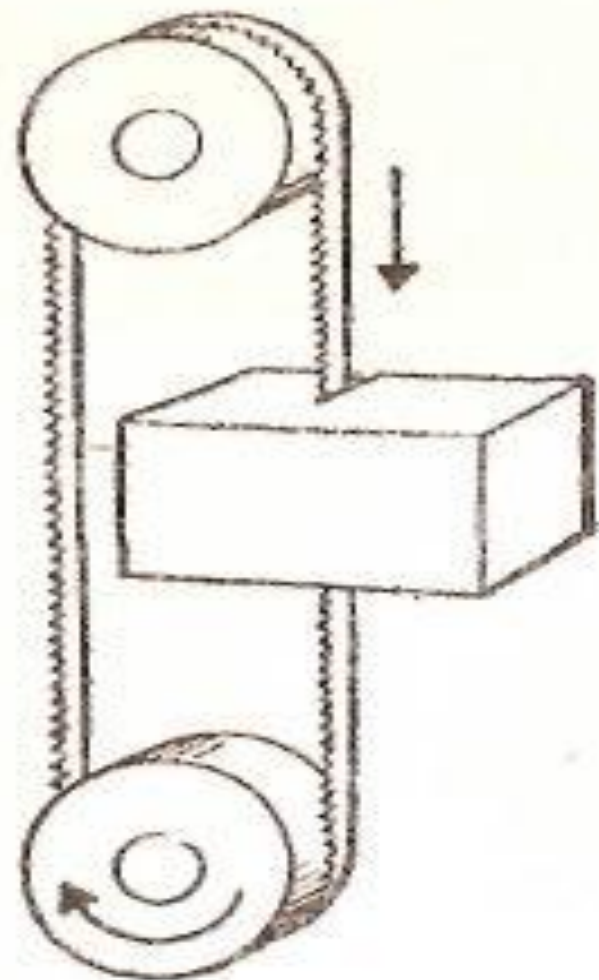
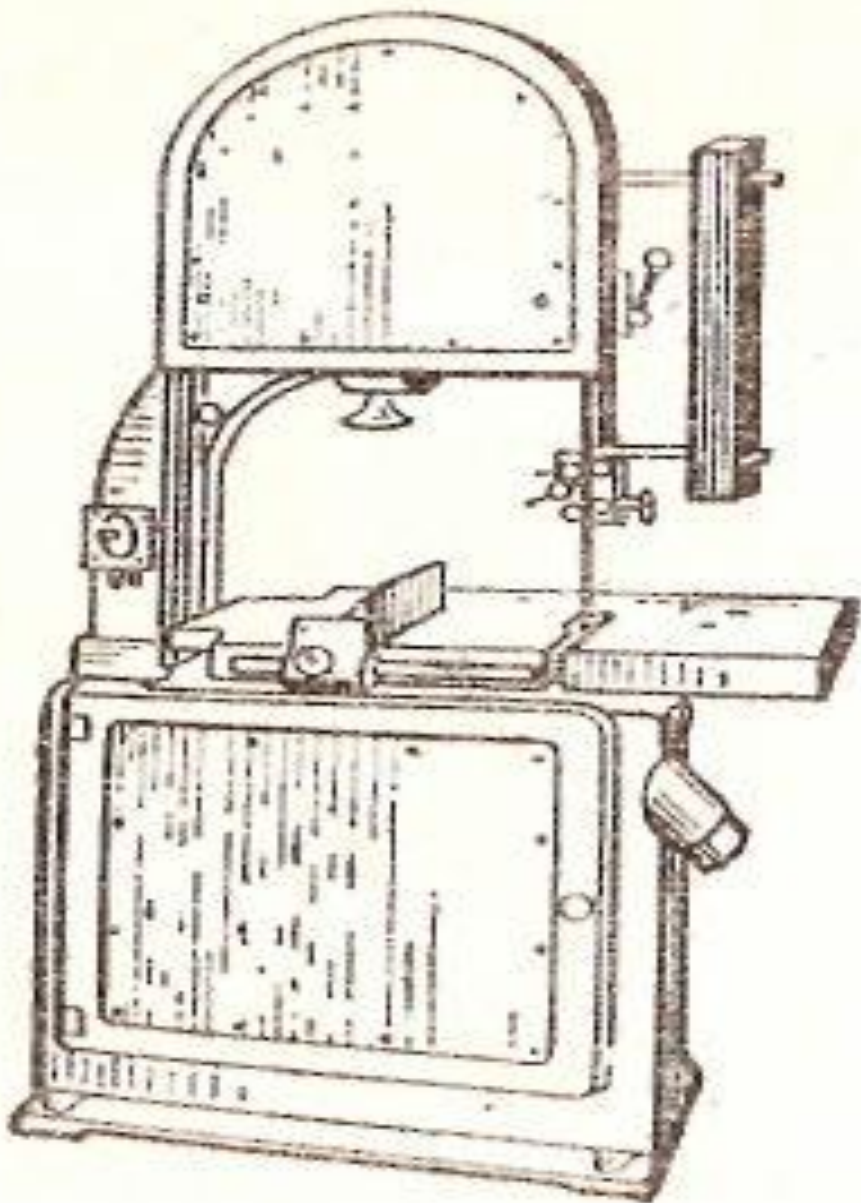

1. Перечисли правила безопасности при работе слесарной ножовкой.
2. Из каких основных частей состоит слесарная ножовка?
3. Для какой цели на заготовке в месте разрезания делают пропил трехгранным напильником?
4. Почему в конце разрезания заготовки нужно ослабить нажим на ножовку?
5. Как разрезают длинную заготовку?

Домашнее задание

страницы: 85-88 ,
кроссворд.



ПРО

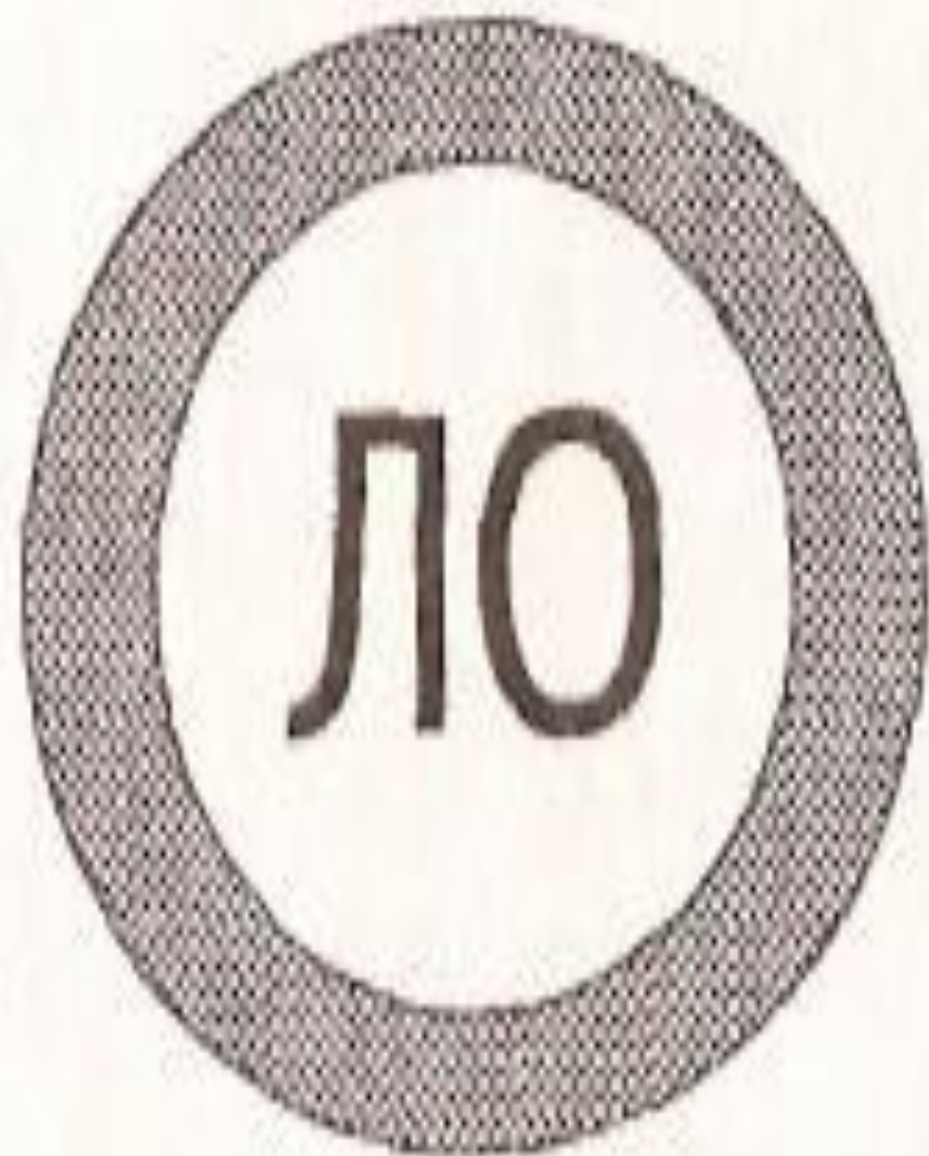

К

А