

Моделируем юбки

Студия «Художник-модельер»

Преподаватель Палатова Елена Николаевна

*Мода этого сезона,
бесспорно, мода юбок.
Мини, тюльпан, карандаш
- дизайнеры предлагают
множество вариаций на
эту тему. Какую модную
юбку выбрать?
Попробуем разобраться.*

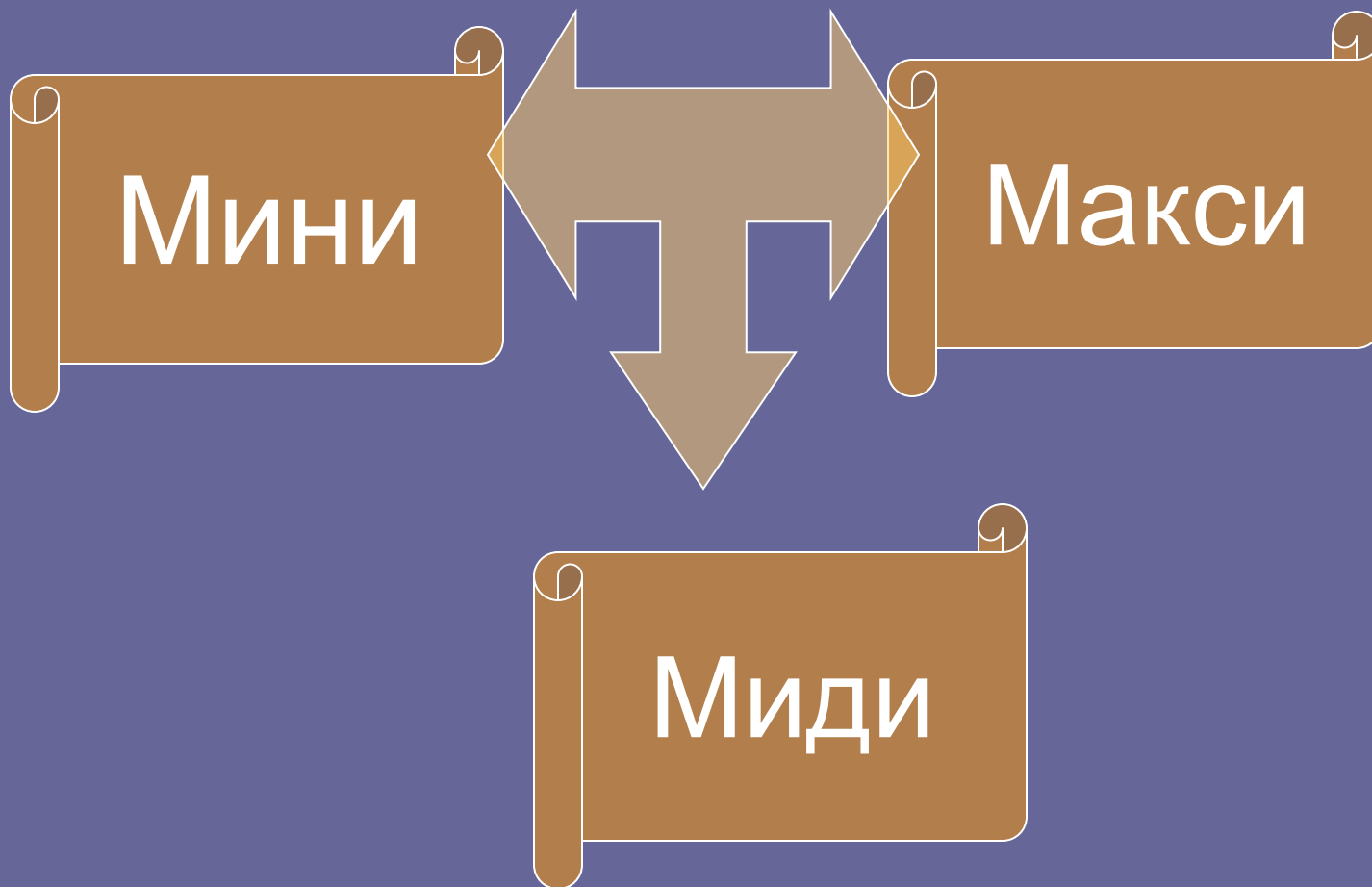

Прямые

Клинья
вые

Кони
ч
ес
кие

Юбка А-силуэта



Моделирование юбки А-силуэта

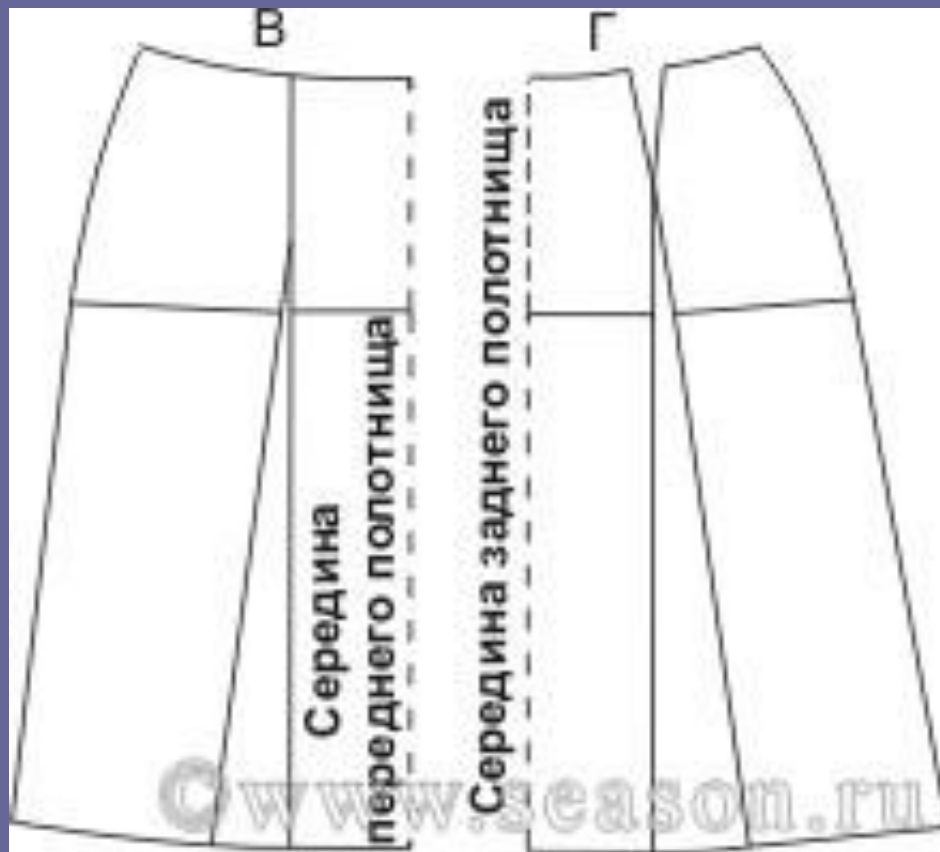

Можно,
закрыв
вытачки на
прямой
юбке,
создать
Юбку А-
силуэта.

Юбка-баллон



Юбка с цельнокроеным поясом



Рис. 3







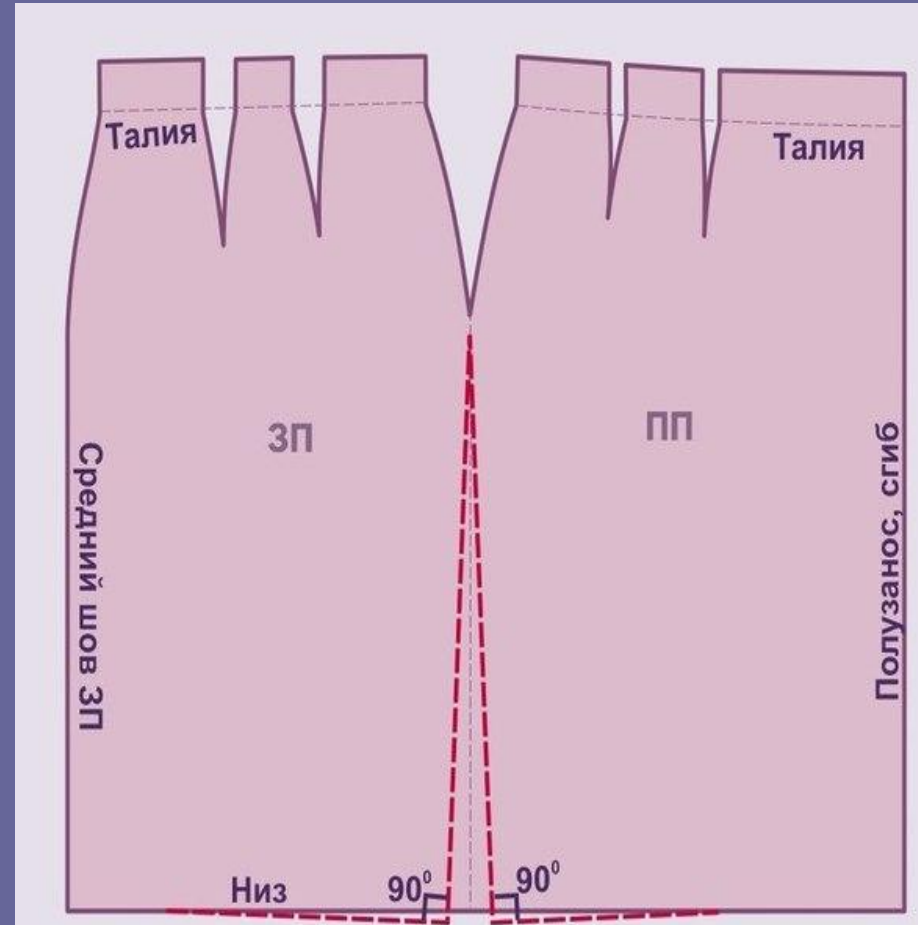

Юбка с баской

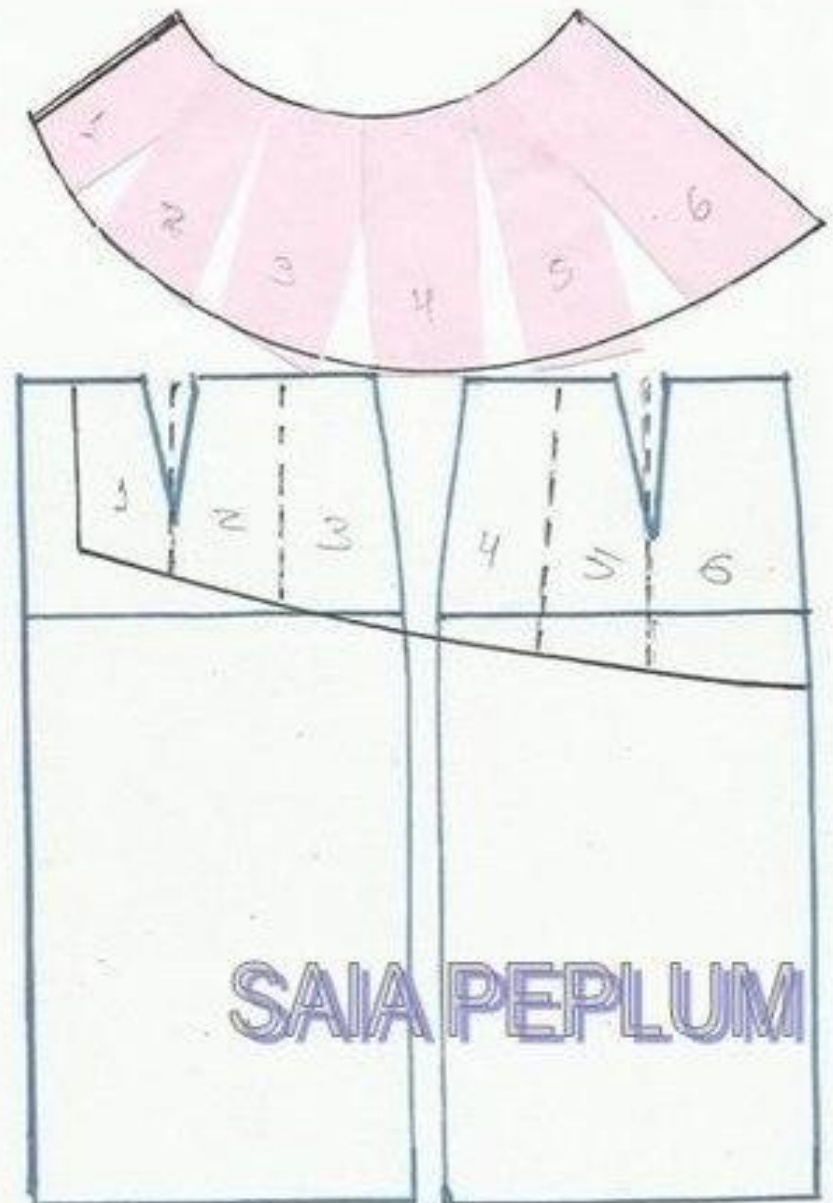



Юбка «тюльпан»



Моделируем юбку-тюльпан

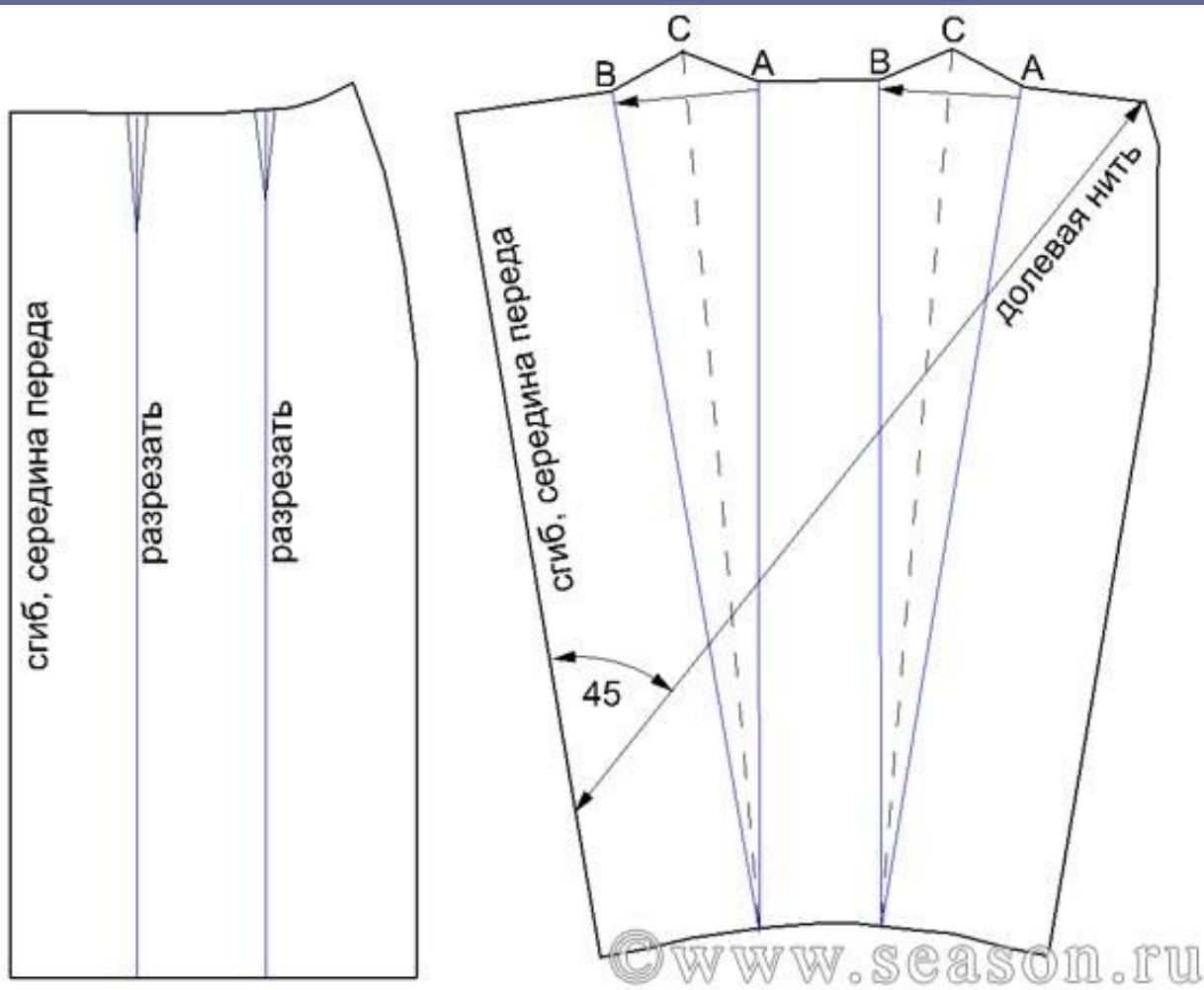

юбку можно делать с заужением к низу, тогда эффект «тюльпана» будет более выраженным, а можно и не заужать - тогда форма юбки будет напоминать «бочонок».

Юбки с воланами



Моделируем юбки с воланами



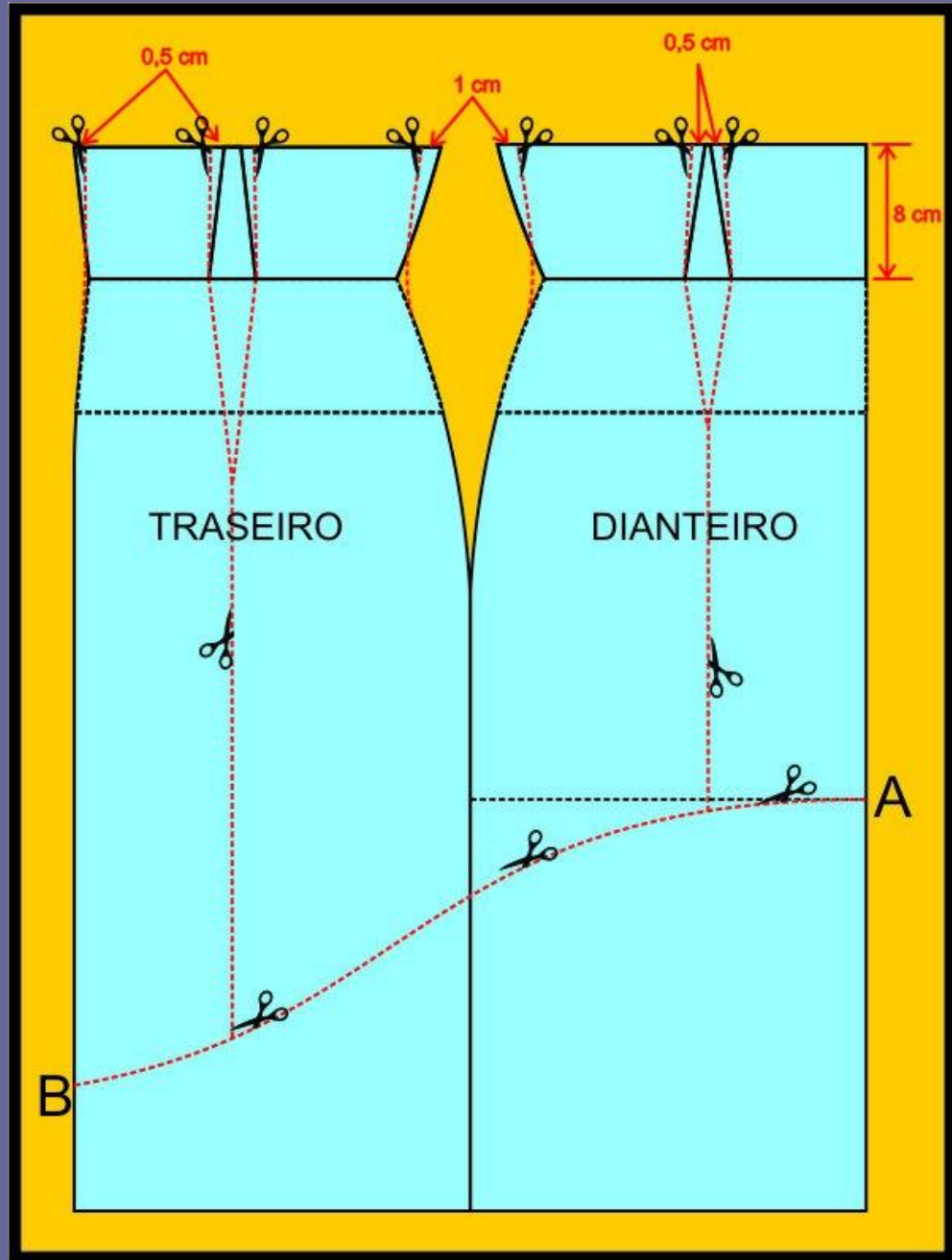

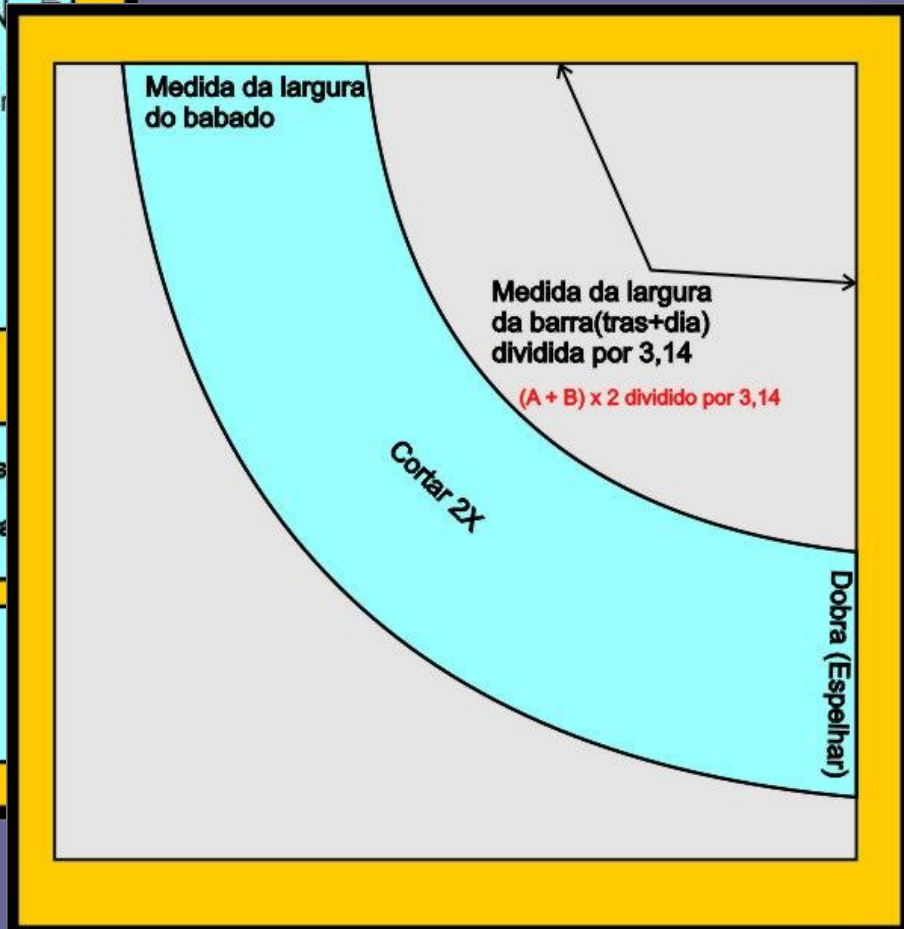
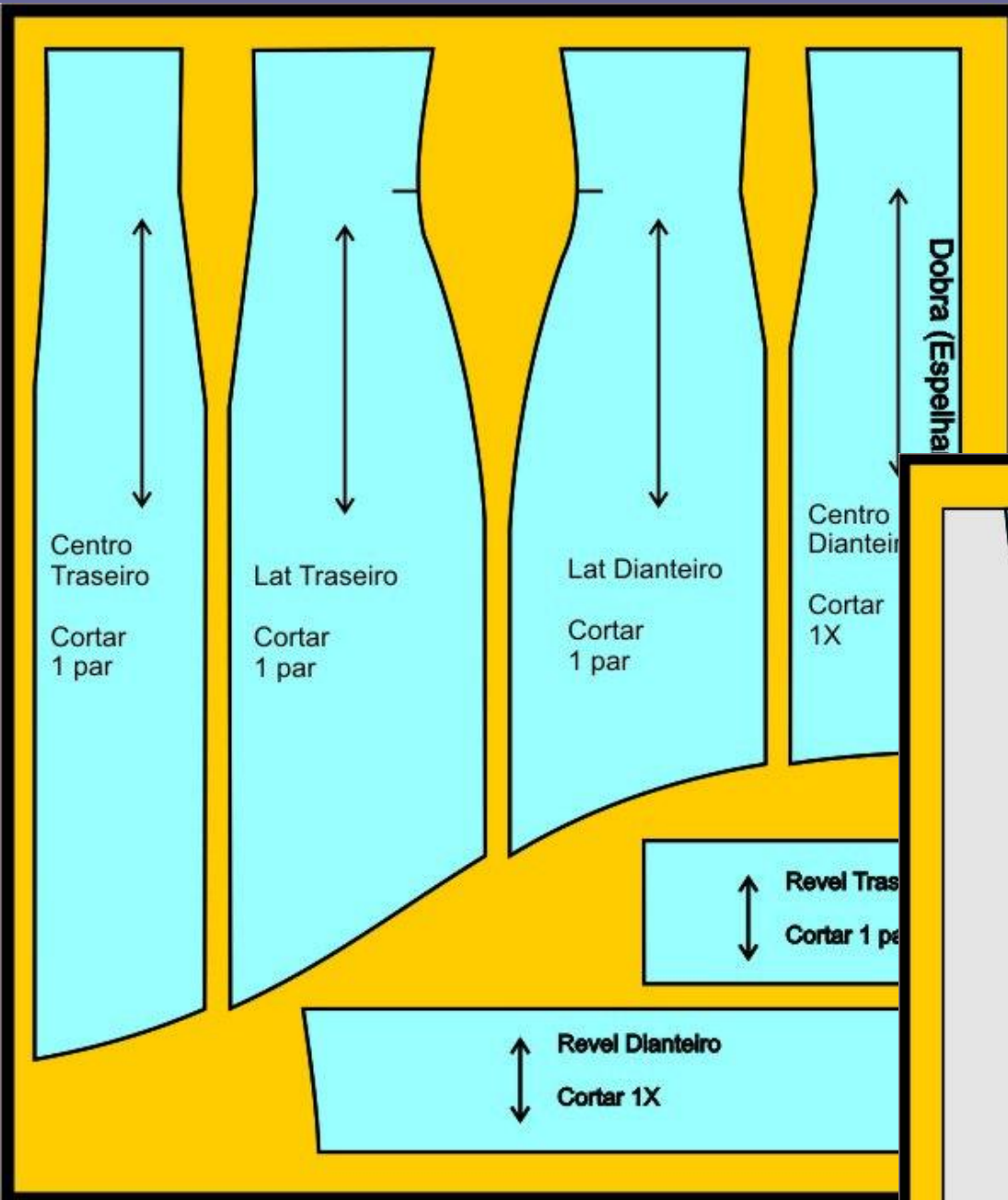



<http://moldesedicasmoda.blogspot.com>



<http://moldesedicasmoda.blogspot.com>

<http://moldesedicasmoda.blogspot.com>

<http://moldesedicasmoda.blogspot.com>

Юбки-годе



Модель всегда в моде, отлично смотрится при любой длине, главное выбрать хороший материал.



Клиньевые юбки на основе прямой

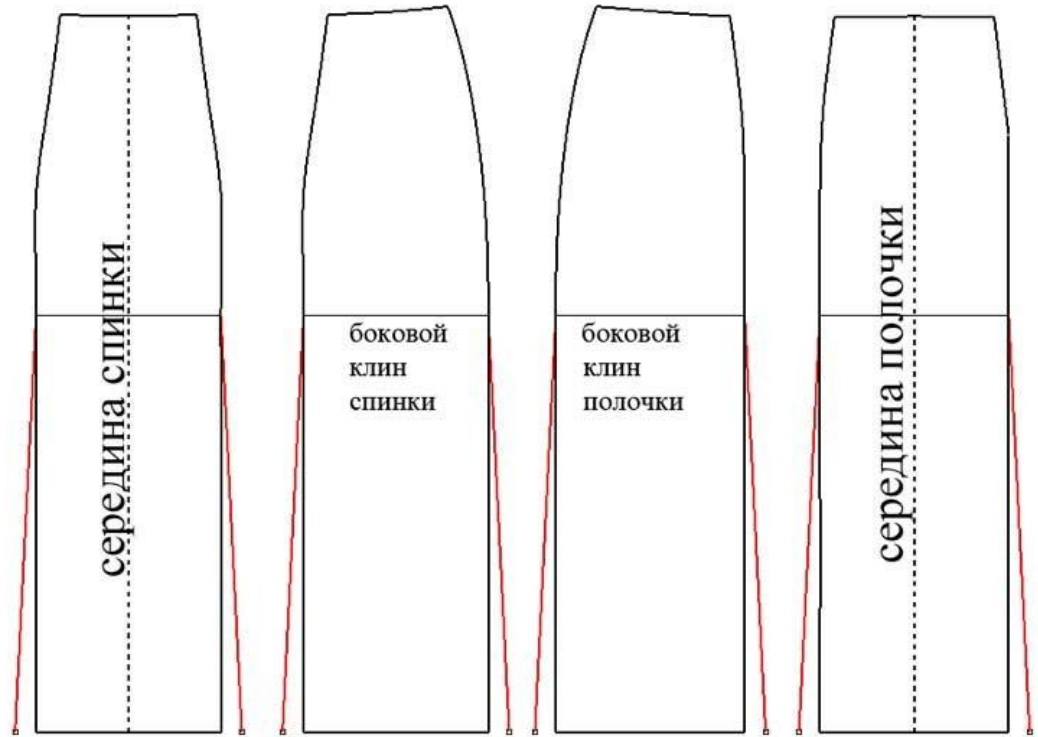

по низу каждого клина делаем одинаковое клешение

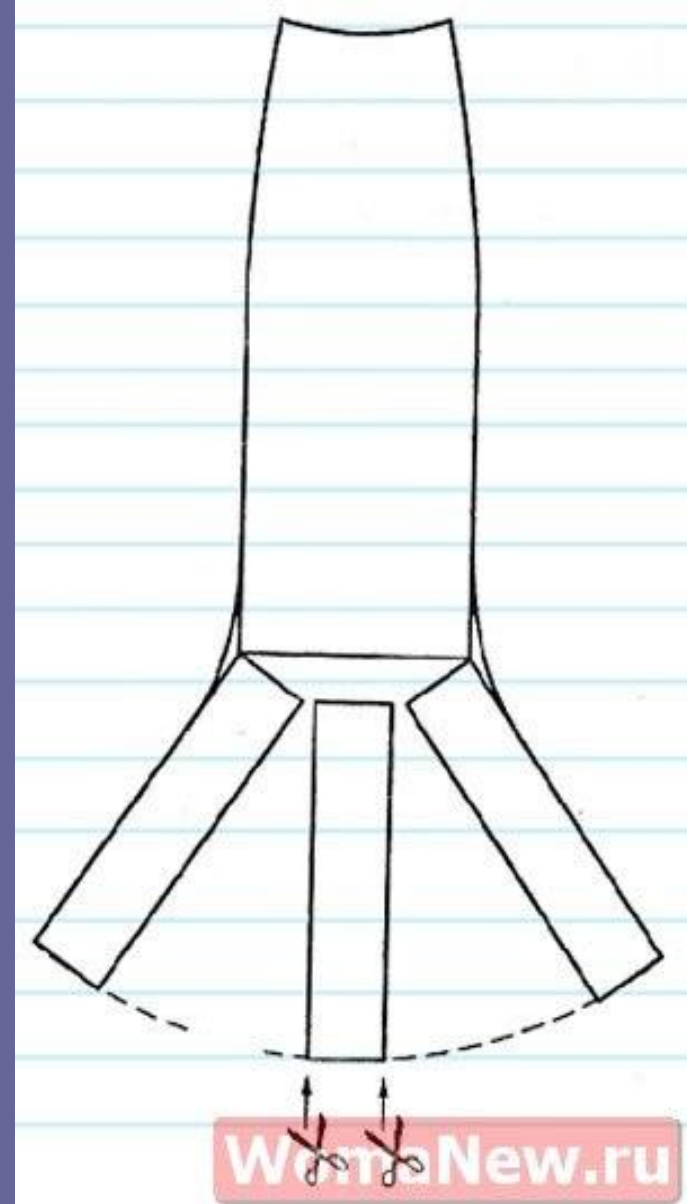
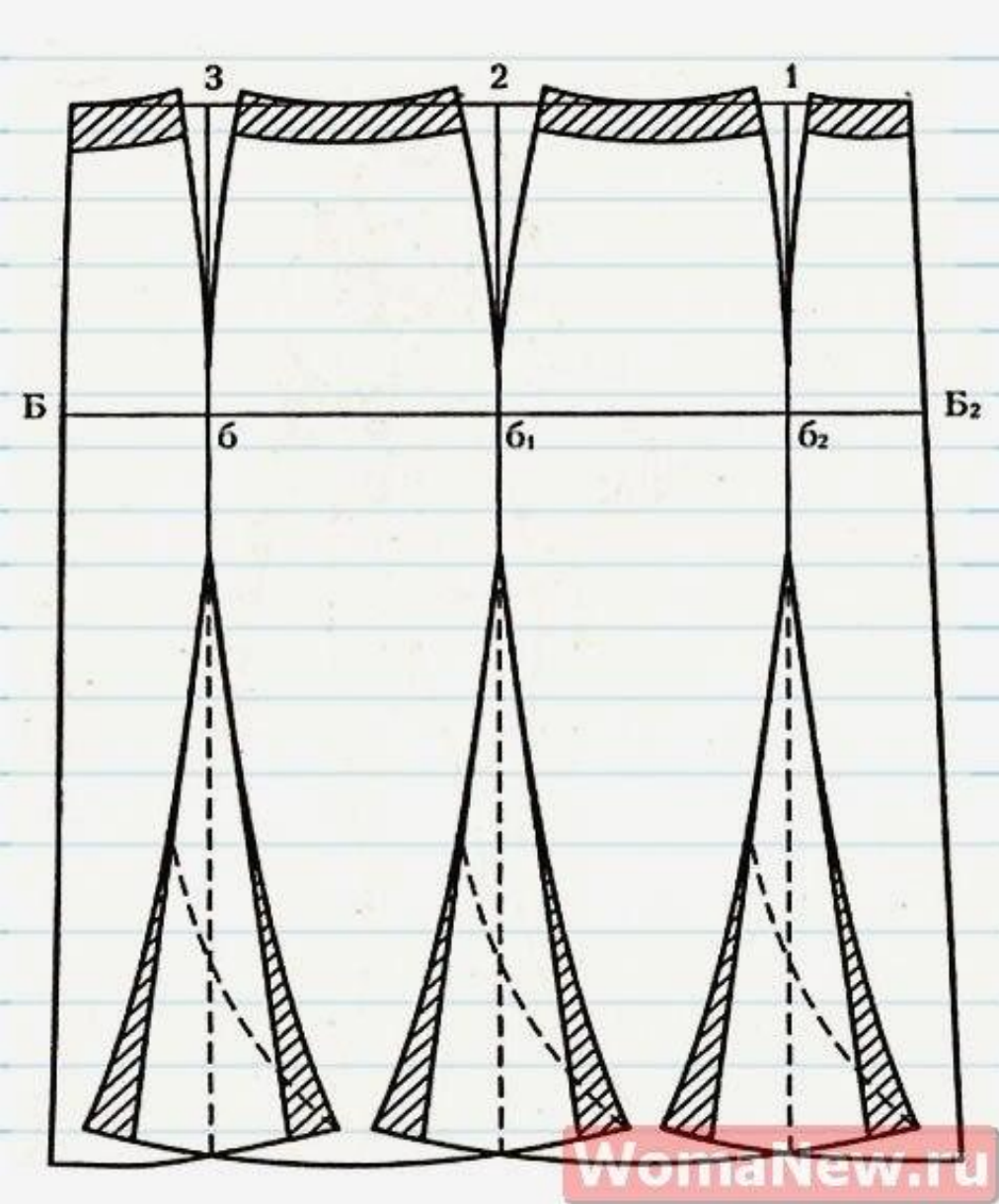

Весьма несложно из выкройки прямой юбки моделируется эффектная юбка-годе

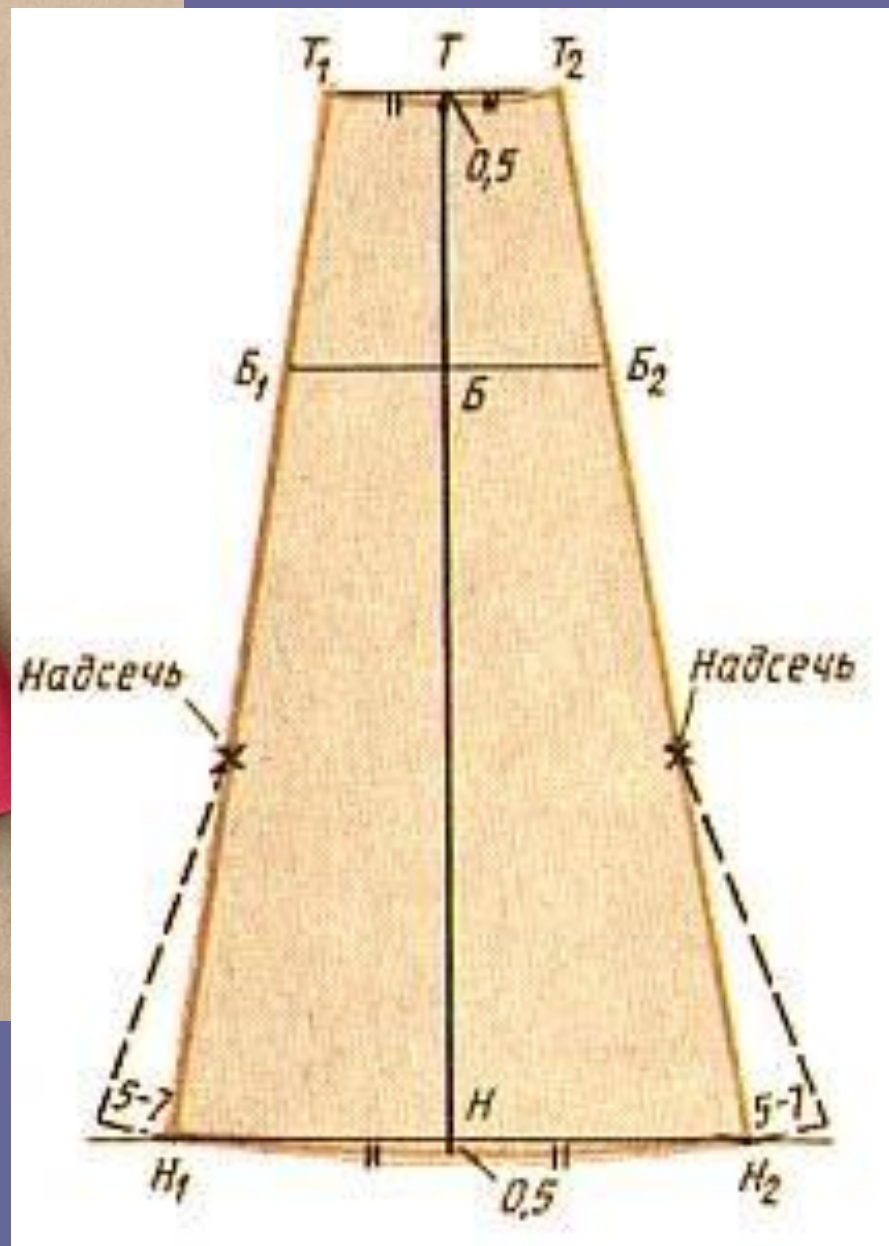

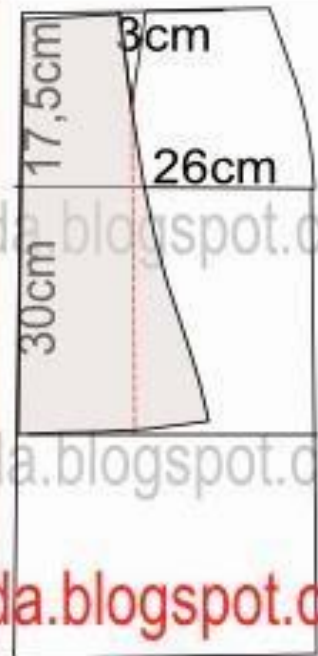

<http://moldesedicasmoda.blogspot.com>

moldesedicasmoda.blogspot.com
<http://moldesedicasmoda.blogspot.com>

ВАРИАНТ ВЫКРОЙКИ ЮБКИ — НА ОСНОВЕ ЮБКИ ГОДЕ

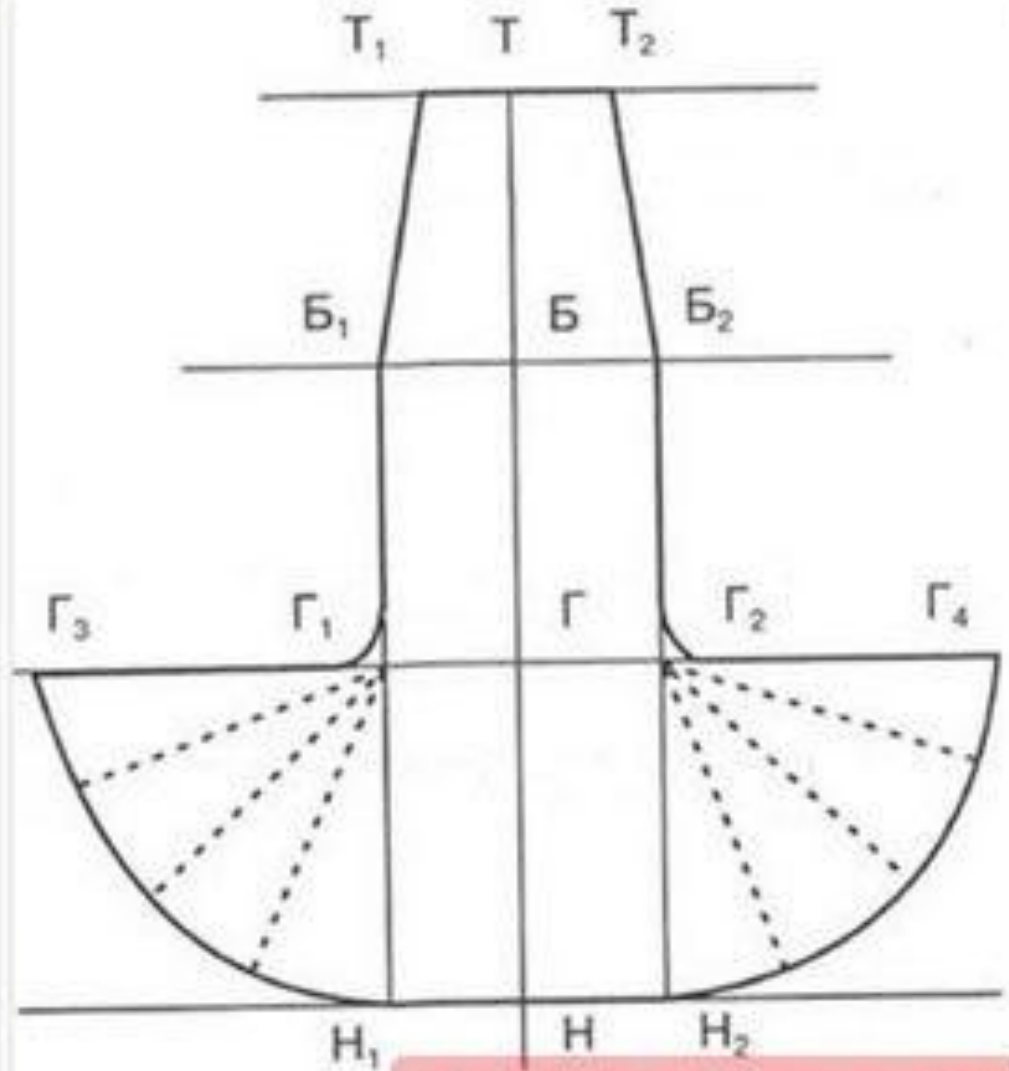

И это тоже КЛИН - ГОДЕ

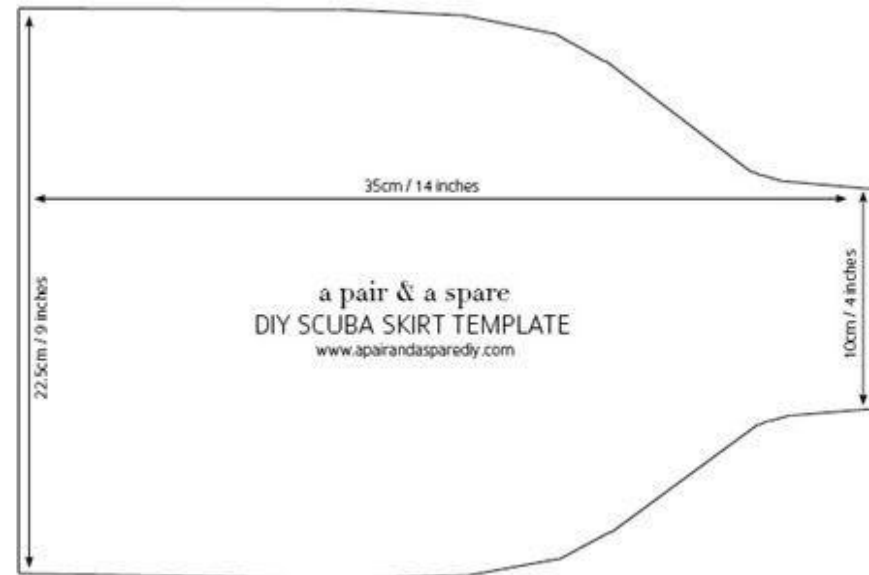

Юбки с запахом







Моделирование юбки с запахом



Выкройка на
korfiati.ru

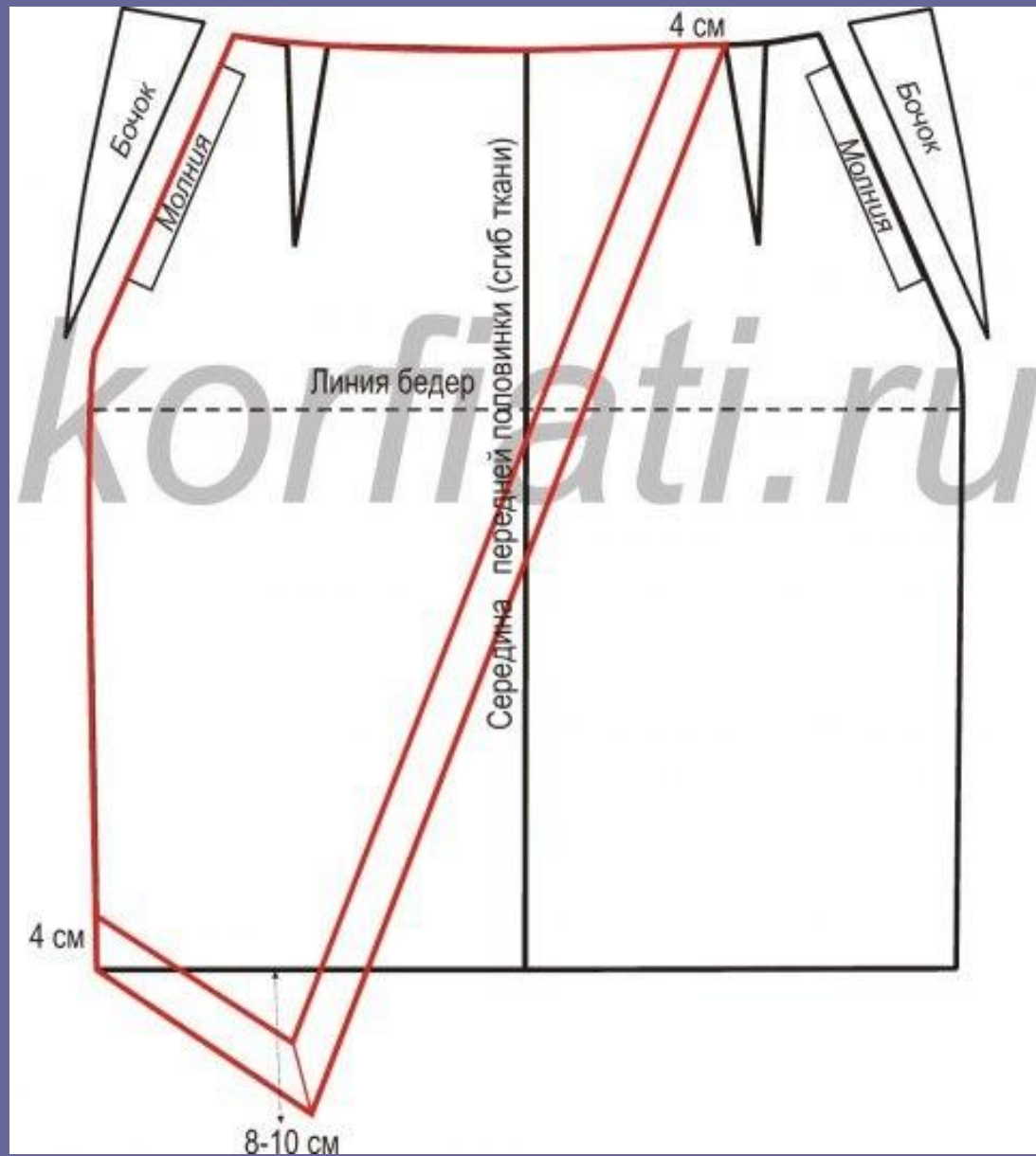



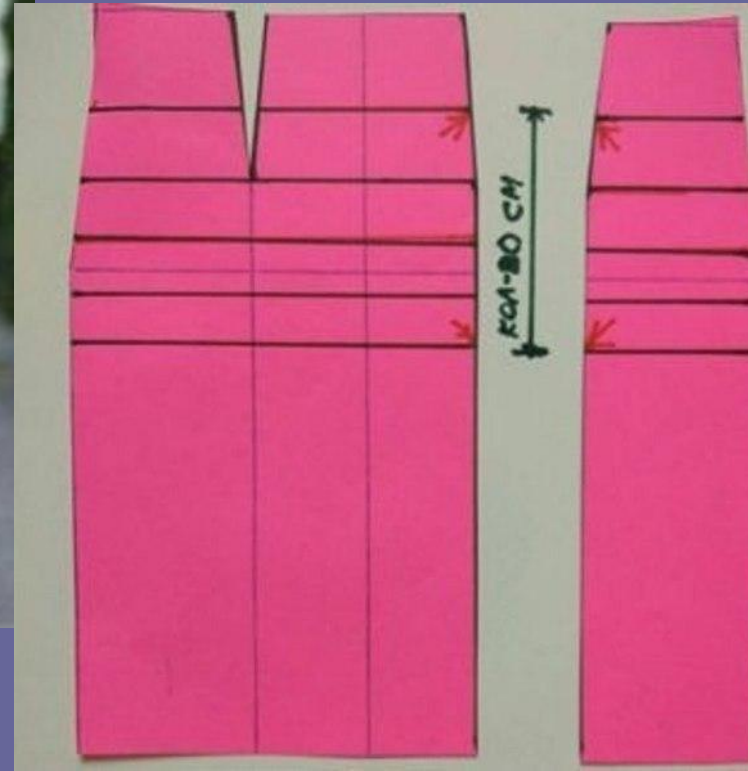

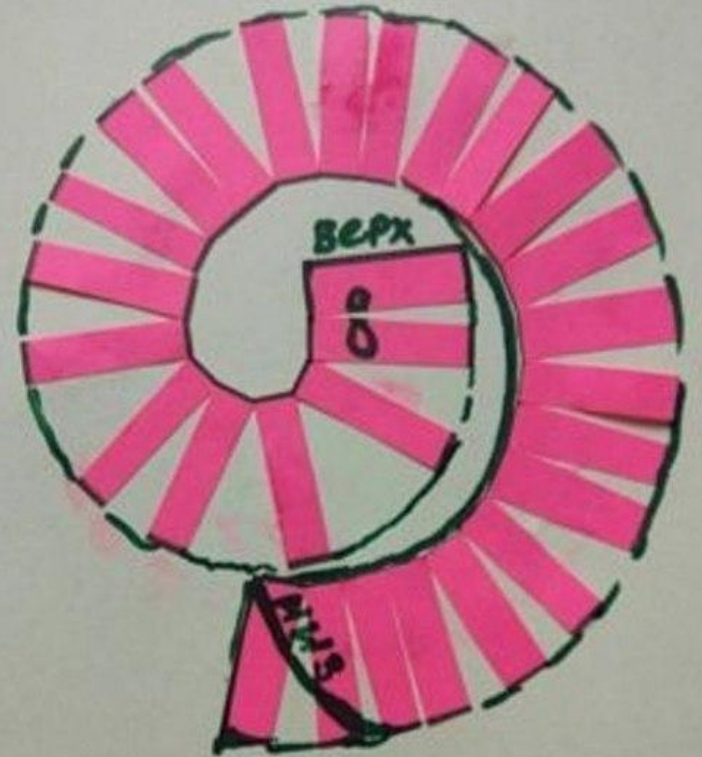
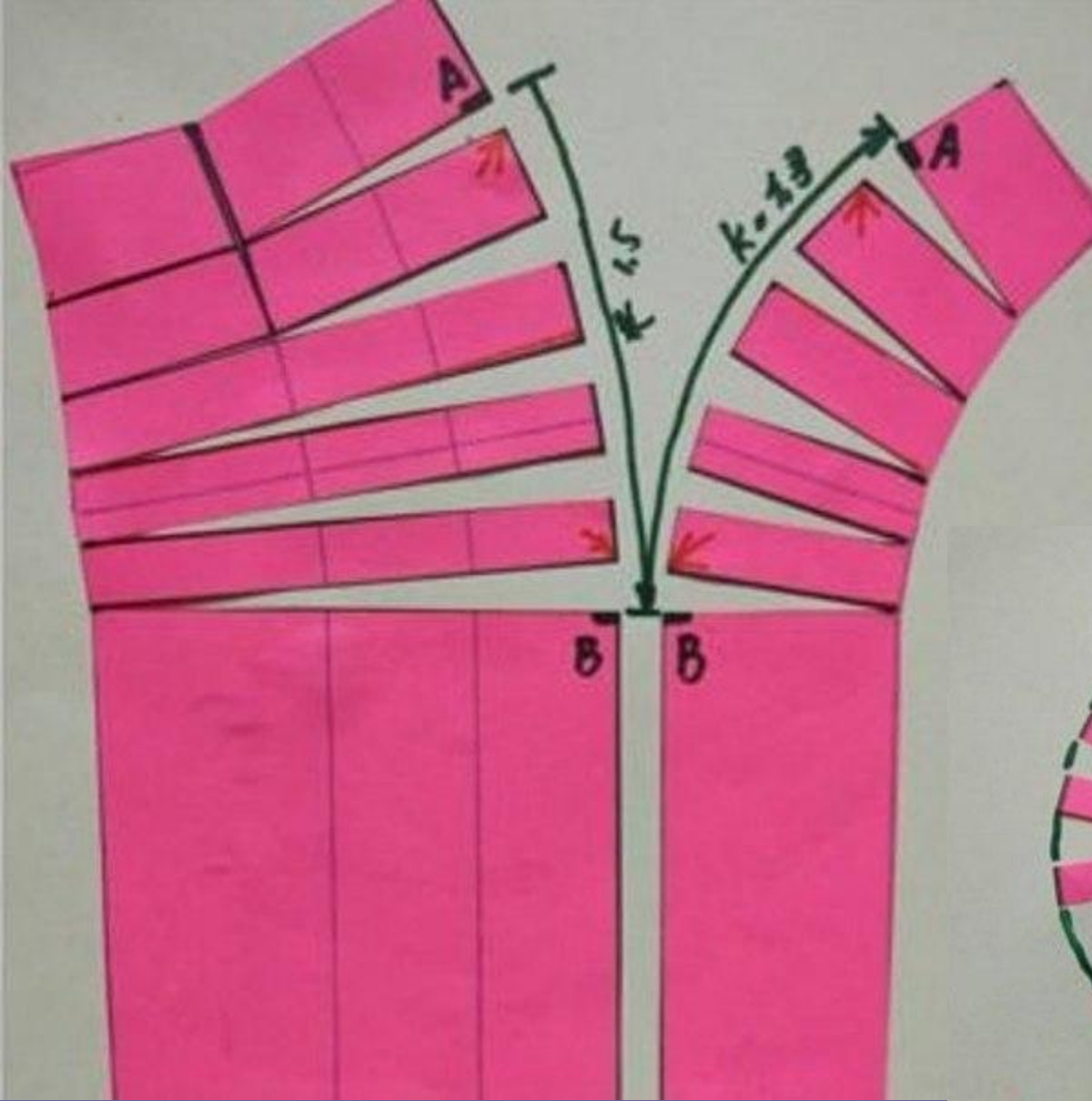



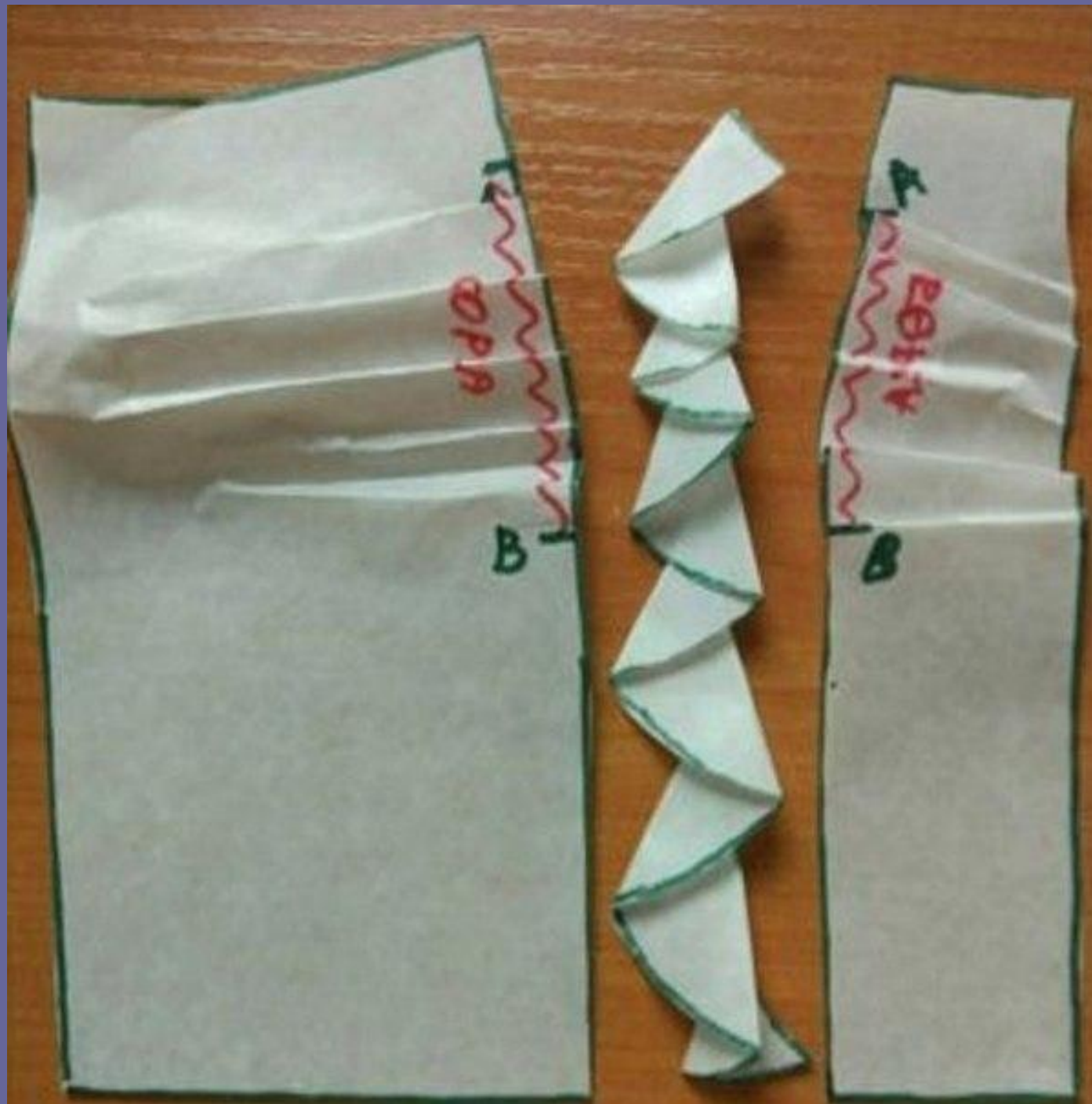

Конические юбки



Юбка солнце

- Ее прелесть состоит еще и в том, что она великолепно смотрится на любой фигуре, делая ее утонченной и изящной.
- Такой эффект достигается за счет естественных складок. Длина такой юбки бывает самой различной.



Построение выкройки юбки солнце

солнце

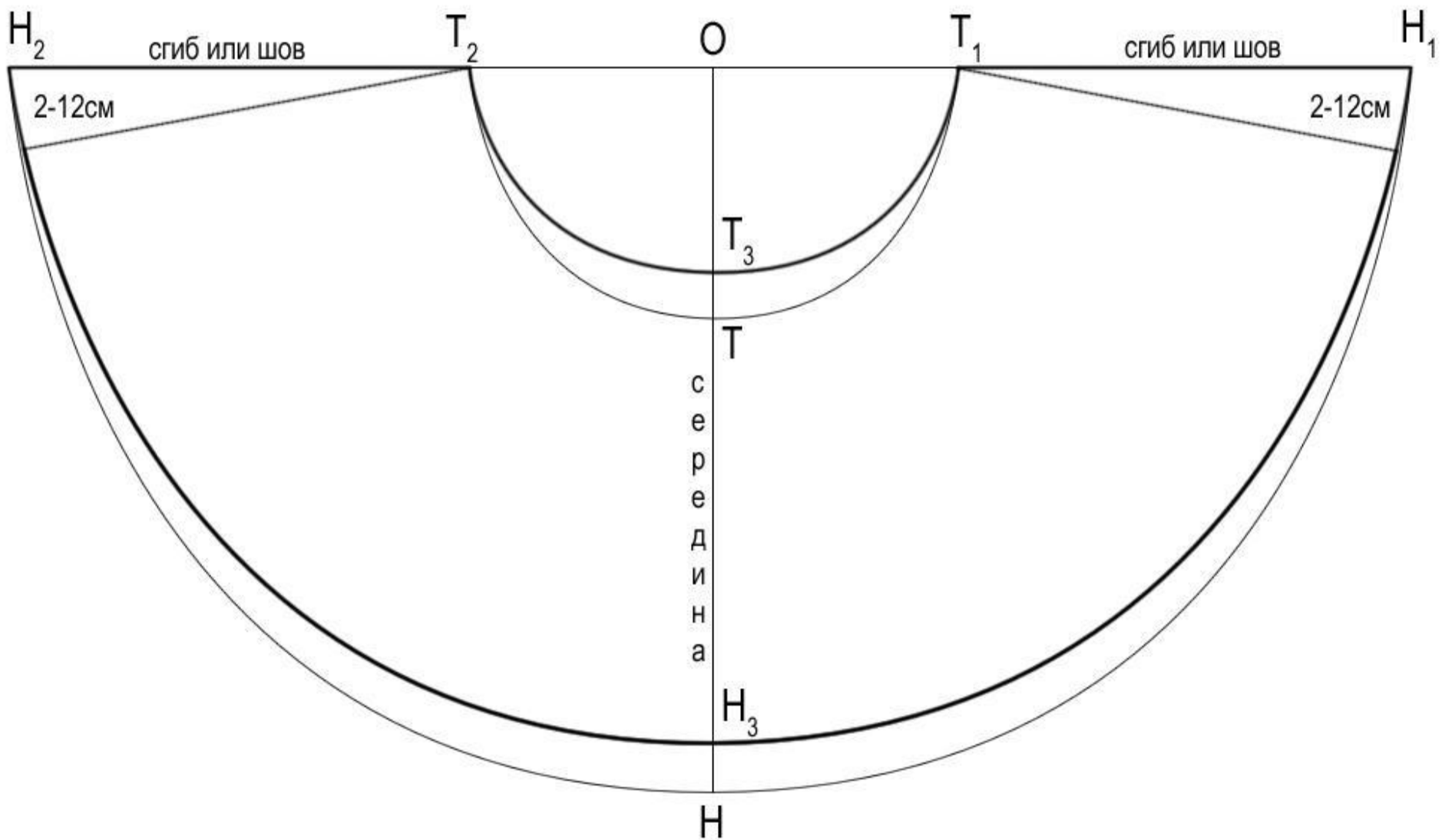

Юбка-полусолнце

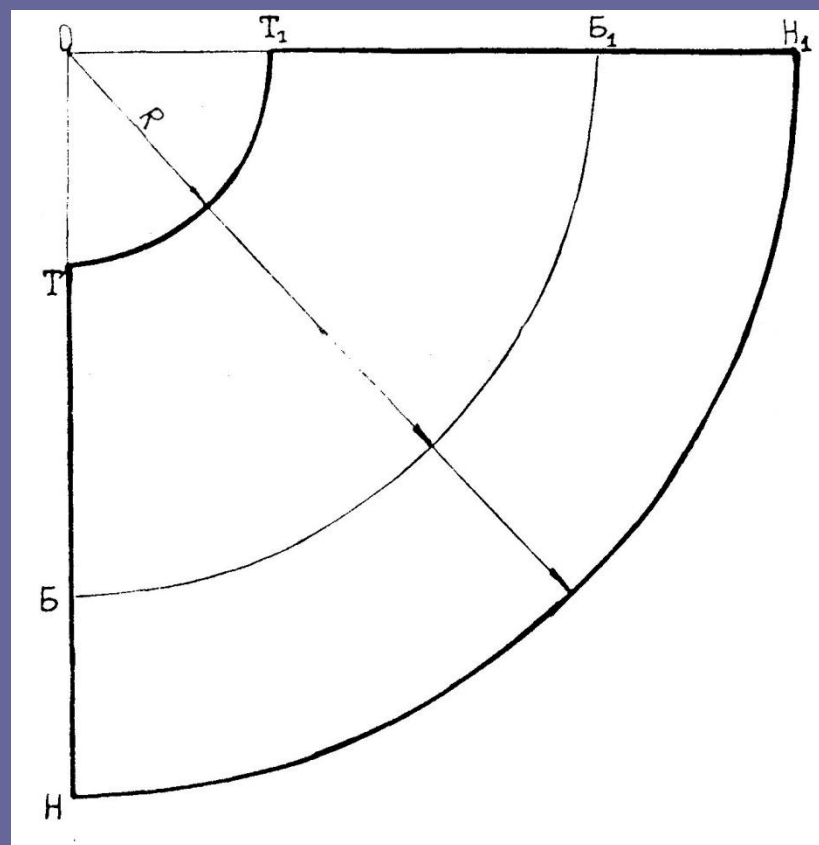

Юбка-колокол

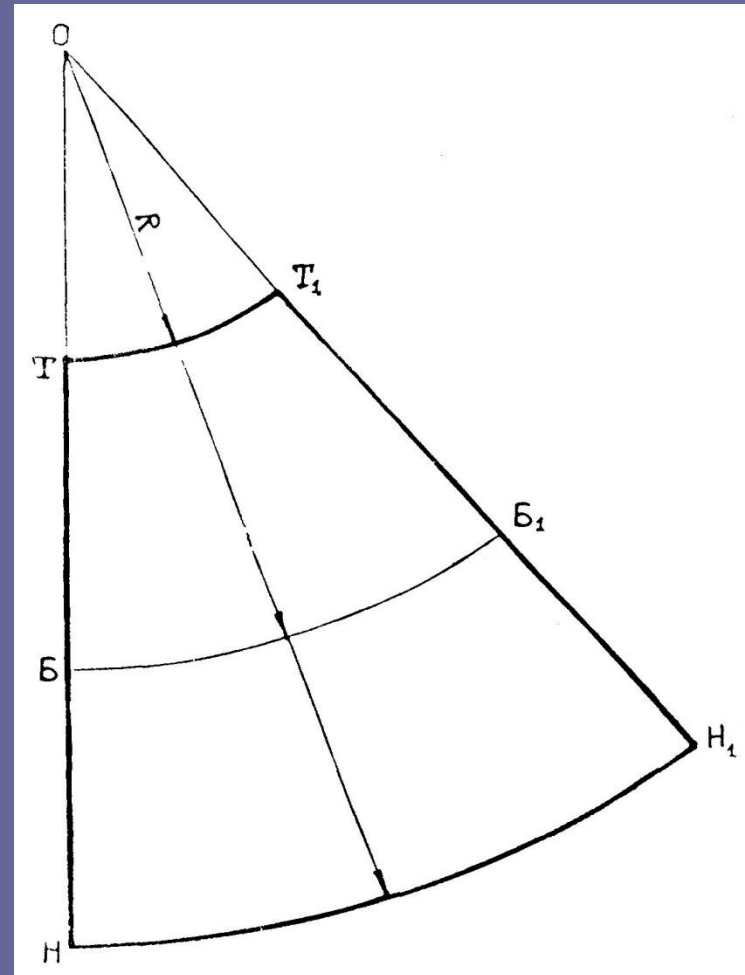

Юбки в складку



- Если шьют юбки со складками, то необходимо предусмотреть прибавку ткани на каждую складку.
- Складки могут быть односторонними и двухсторонними .
- Двухсторонние складки закладывают ребром навстречу друг другу (встречные) или в разные стороны (бантовые).

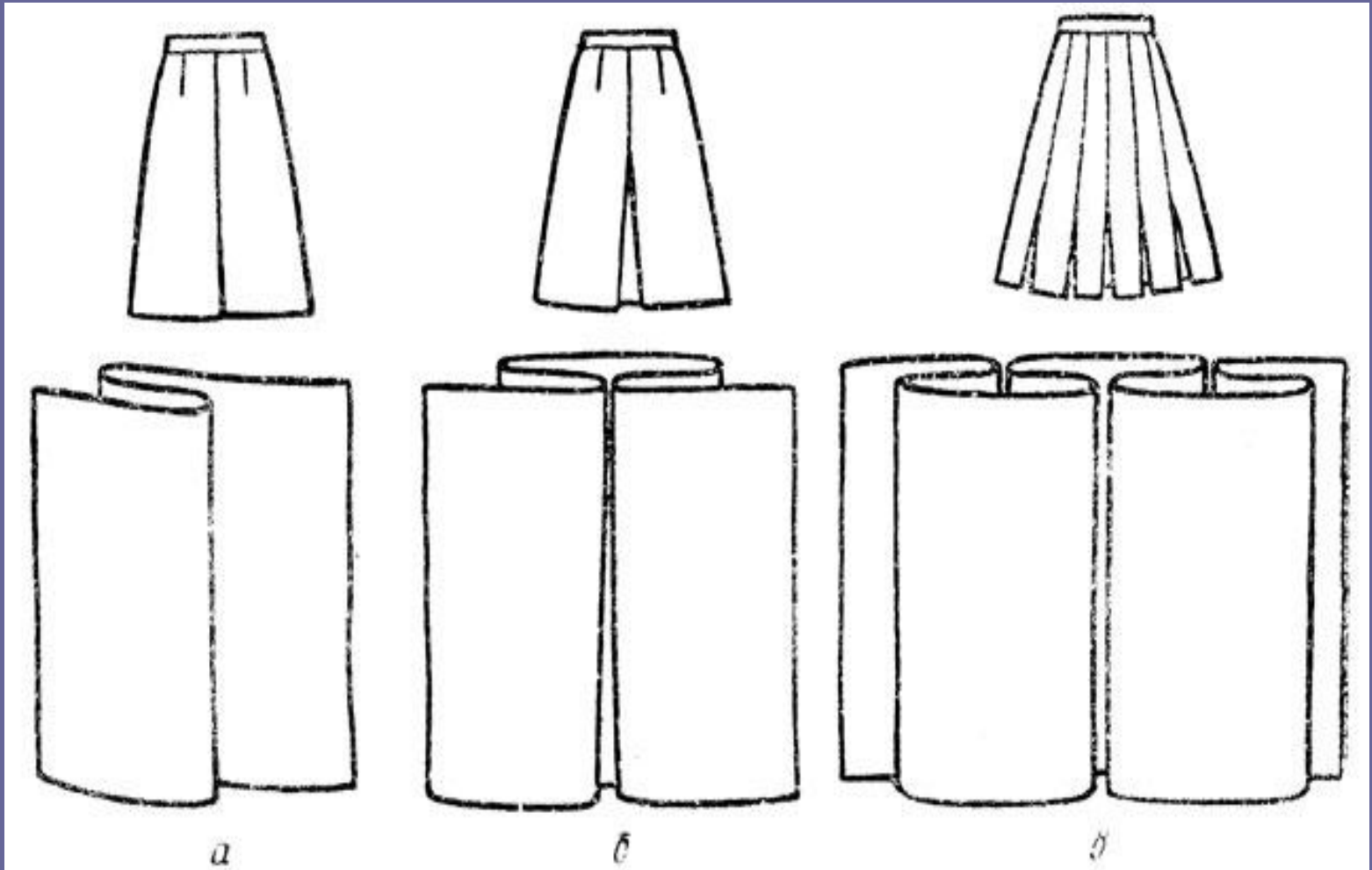

ВСТРЕЧНАЯ СКЛАДКА

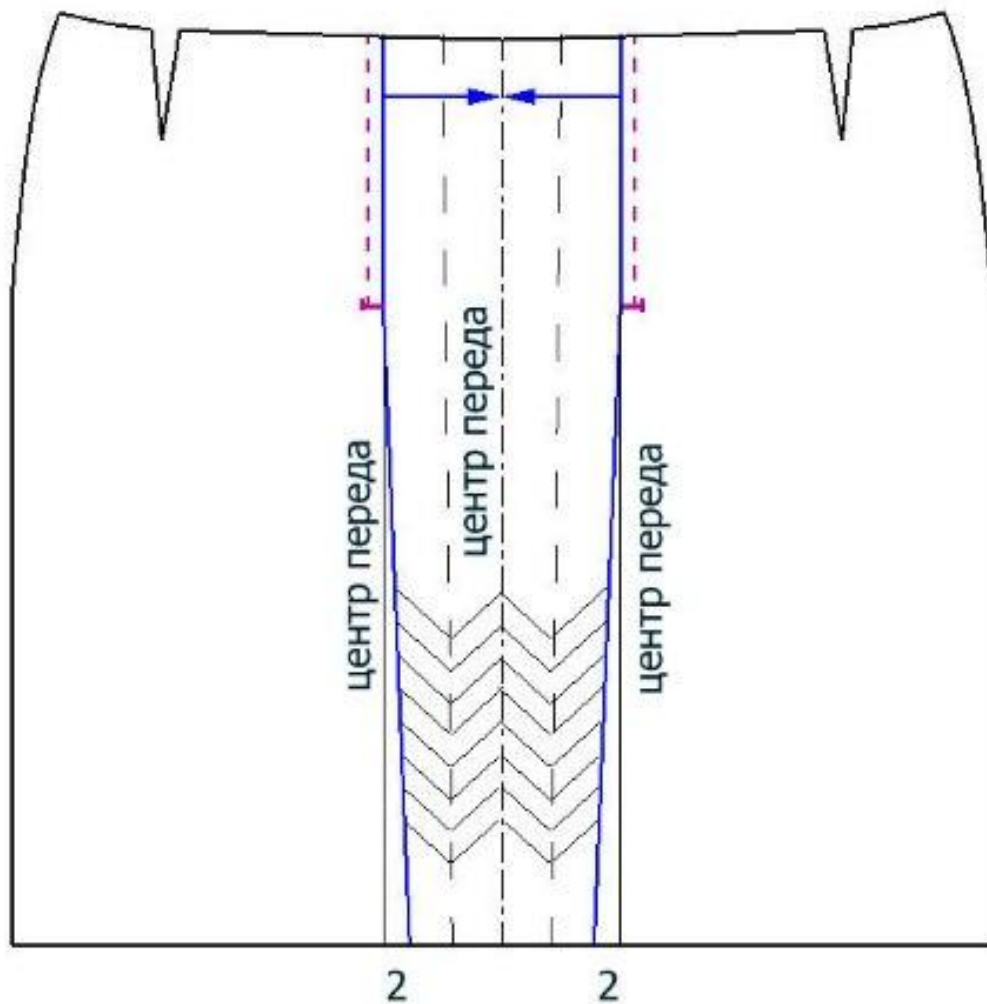

БАНТОВАЯ СКЛАДКА

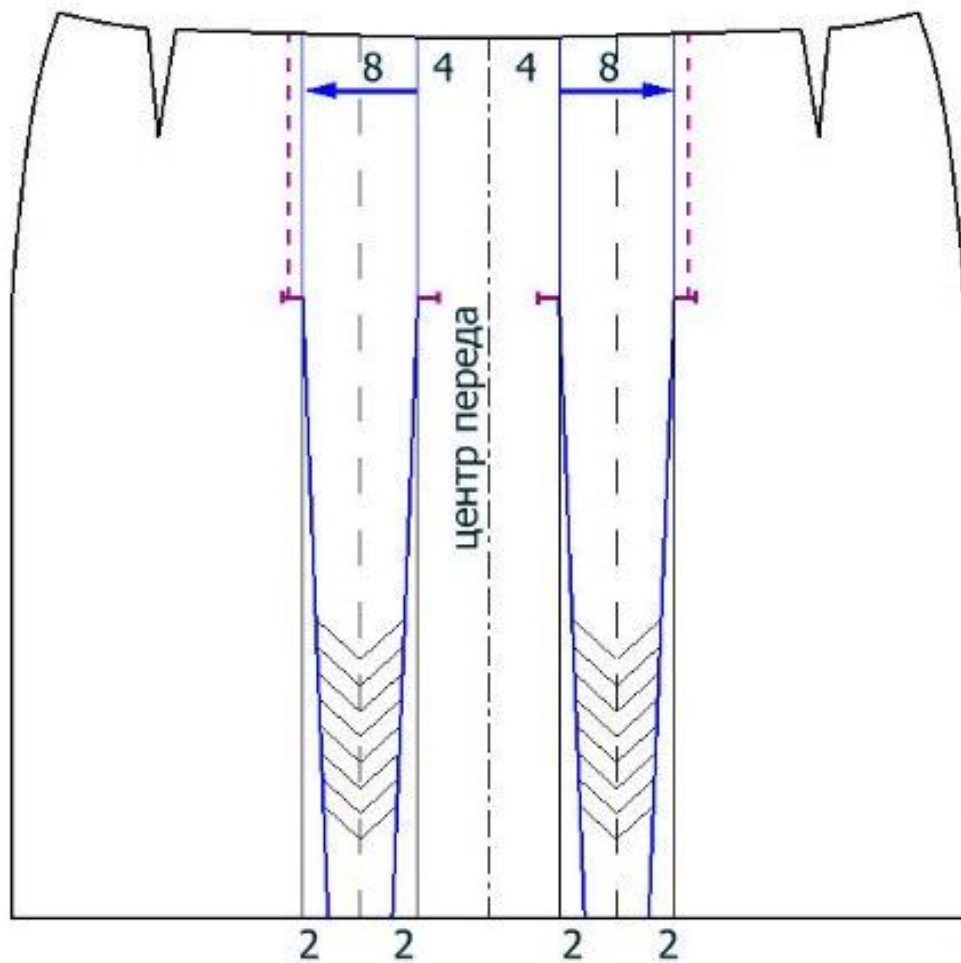

Сезон



Варианты расположения складок

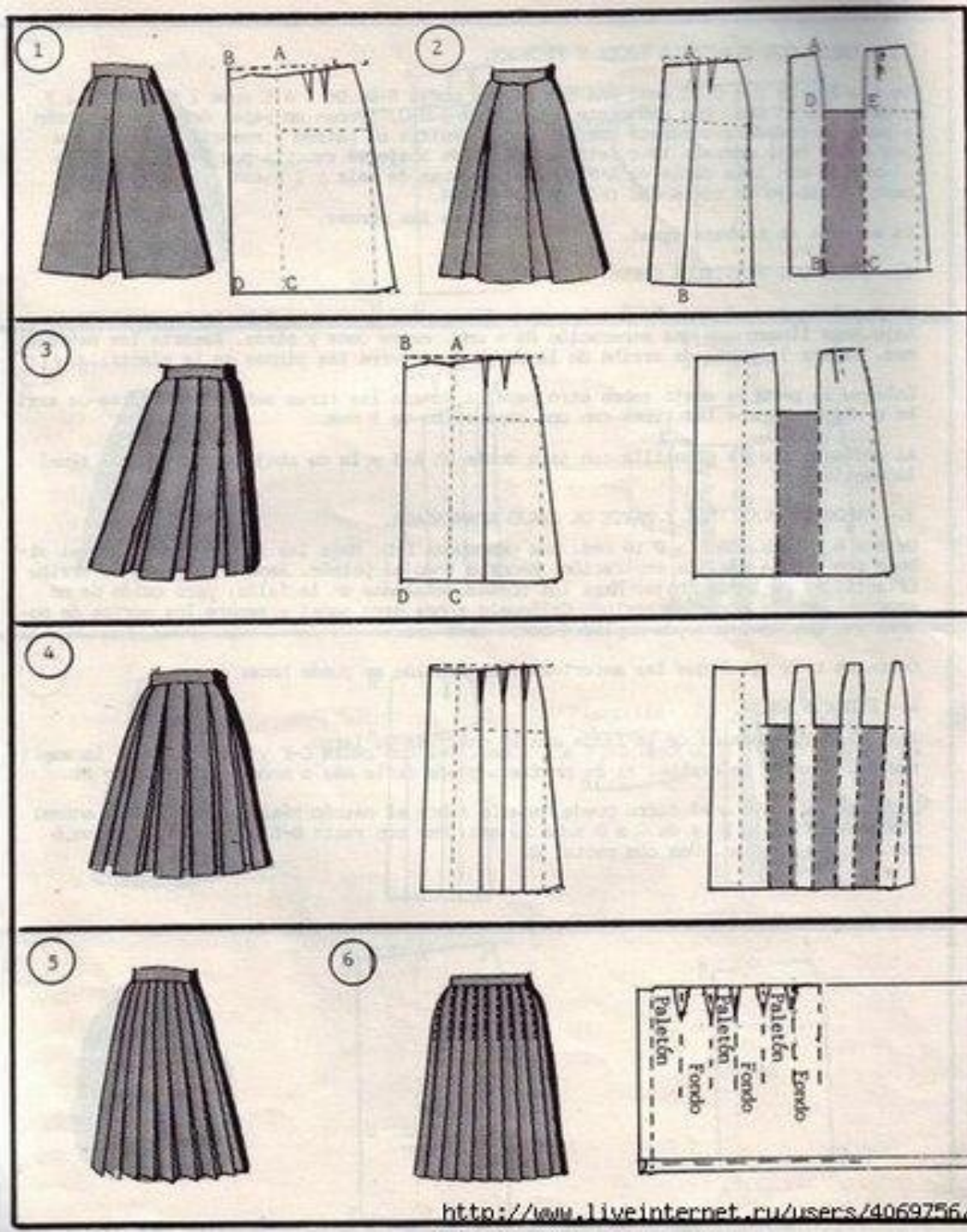



Юбки на основе геометрических фигур



Юбка на основе квадратов и прямоугольников



Юбки на основе геометрических фигур





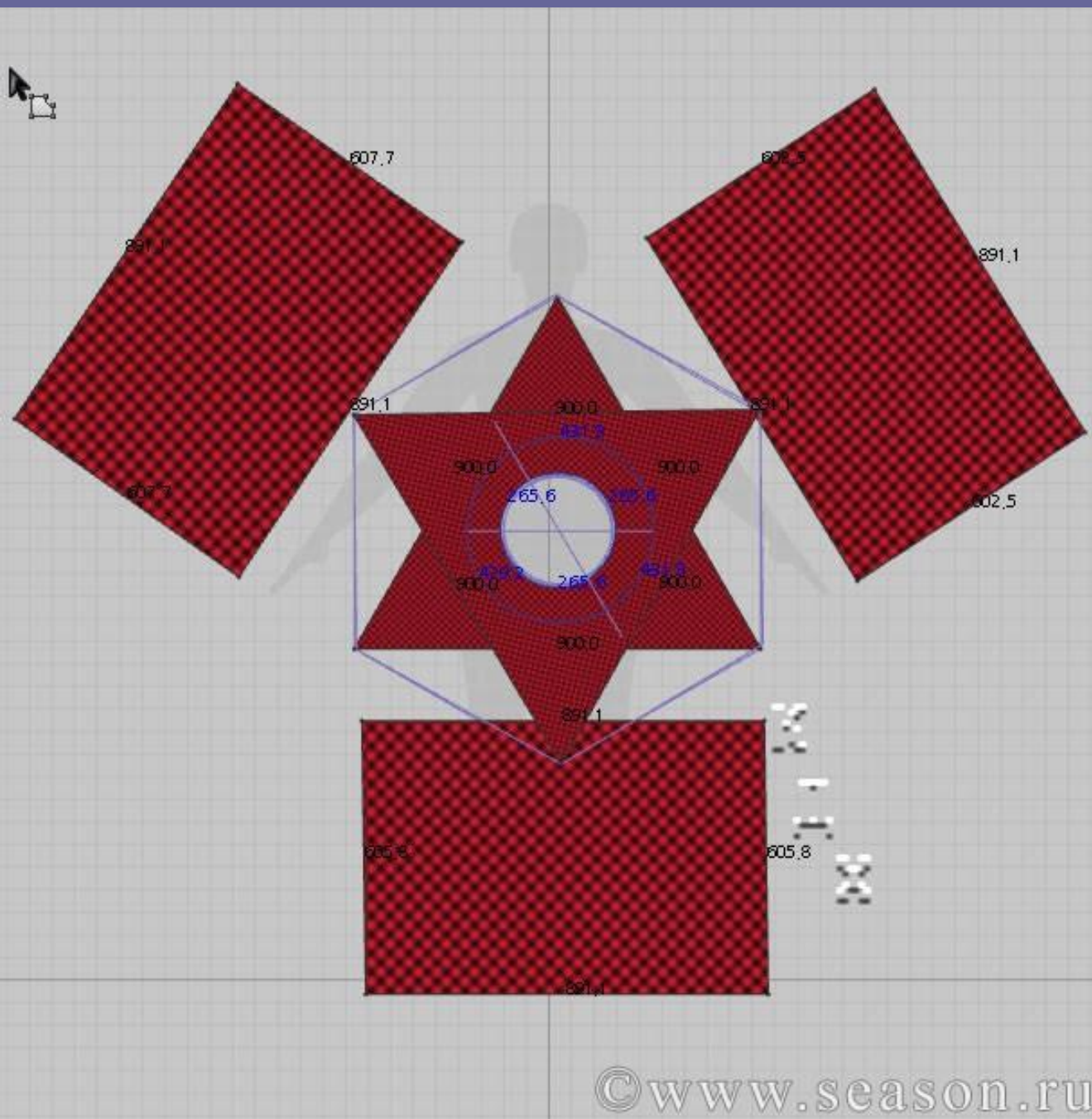

В основе юбки -
два
равносторонних
треугольника и
полоса ткани. В
верхнем
треугольнике
сделано
отверстие для
талии, и прорезь
для застёжки
молнии; в
нижнем - для ног;
полоса ткани
пришивается
посередине.



Юбка-кокон



Юбка состоит из двух одинаковых овалов, каждый из которых отрезан с одного края. Первый овал на фото выделен светло-серым цветом, второй - чёрным. В чёрном овале делается отверстие для ног. В сером - отверстие для талии и шов посередине спинки, в который вшита застёжка молния



Юбка-кокон



Бохо- стиль

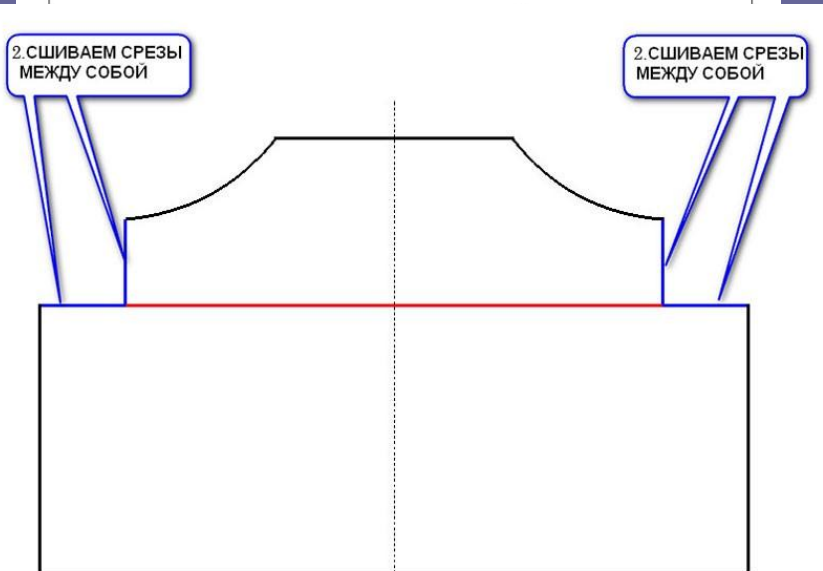
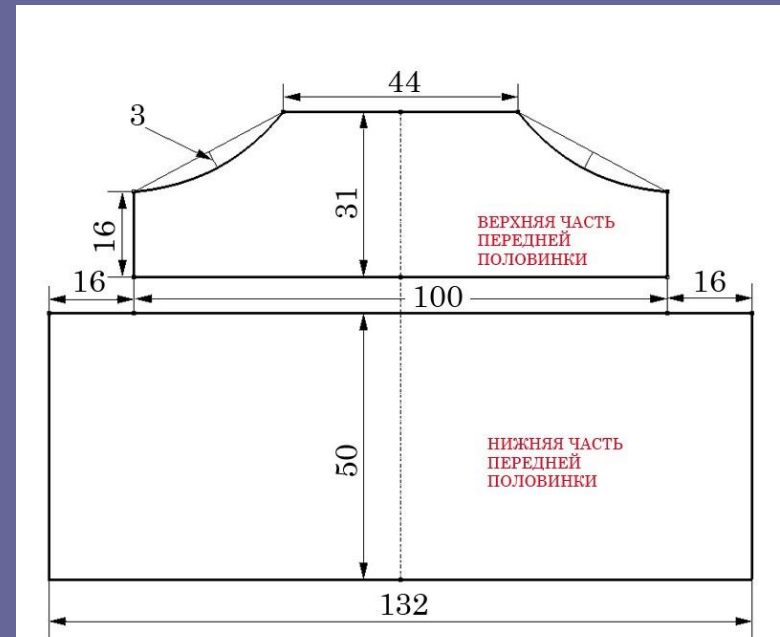

«Блинчики от Кадрен»

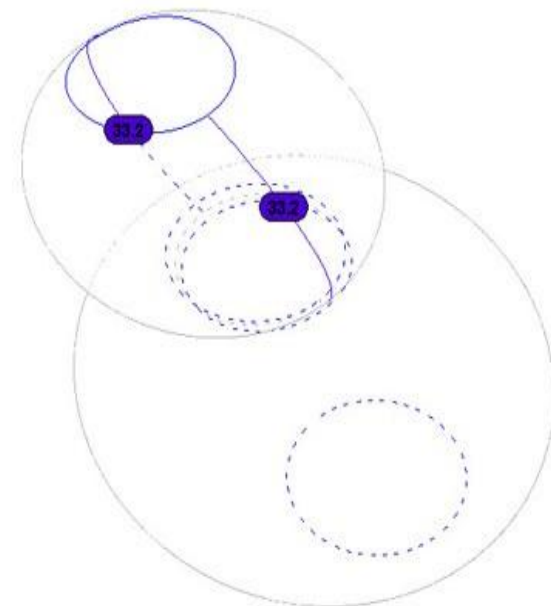
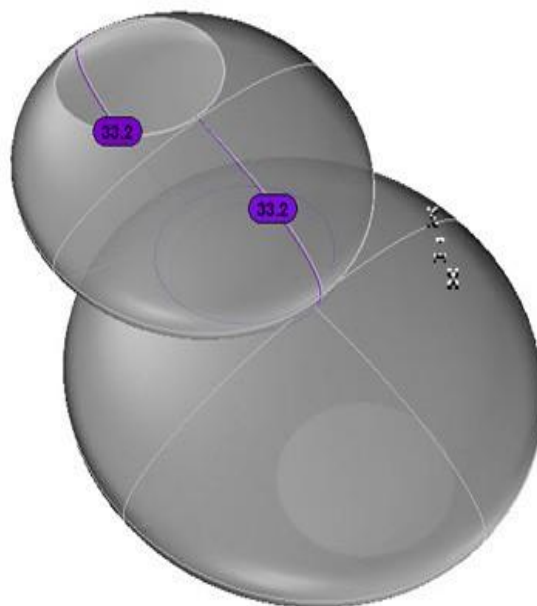
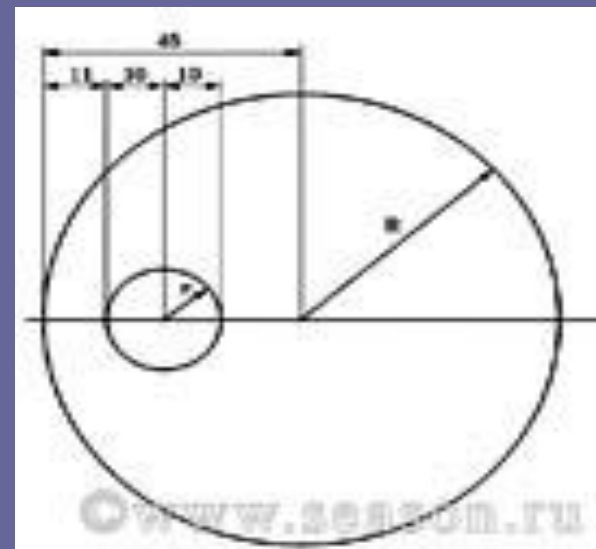

Тип фигуры: «треугольник» или «груша»



Женщинам с таким типом больше всего подойдут юбки-солнце и А-силуэт – они свободны в бедрах и легко скроют все изъяны.

Верх старайтесь подобрать более объемный – это сбалансирует общий вид фигуры.

Выбирайте простые линии юбок.

Вам также подойдут: прямая юбка, юбка-карандаш, длинные расширенные или скроенные по косой, из клиньев (свободные на бедрах).

Тип фигуры: «перевернутый треугольник»



Для этого типа фигуры лучше всего подойдут такие виды юбок: прямая, из клиньев, в складку, плиссированная, трапеция, полусолнце,, юбка-брюки.

Допустимы ткани с принтами и графическими узорами.

Тип фигуры: «Песочные часы»

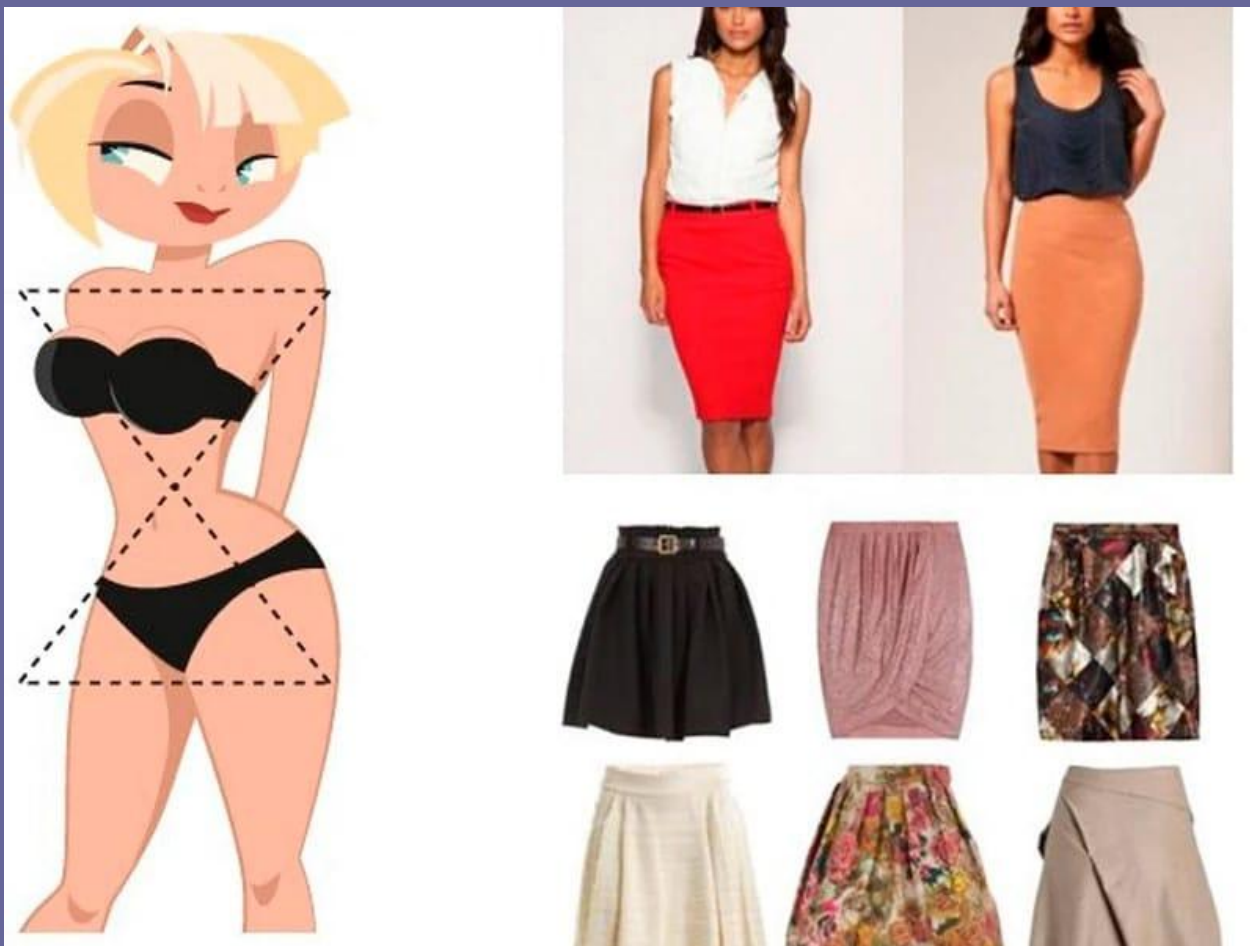

Старайтесь подчеркивать талию.

Отлично будут смотреться юбки с завышенной талией, юбки-карандаши и трапеции.

Также подойдут юбки с мягкими складками, скроенные по косой или из клиньев.

Прекрасное дополнение к юбке – широкий пояс, который подчеркнет талию.

Можете смело носить мини-юбки, если у вас красивые стройные ноги.

Тип фигуры: «яблоко» или «круг»



Придать правильный силуэт такой фигуре помогут юбки с высокой талией — они скроют животик и сделают фигуру более женственной.

Хорошим вариантом юбки для вас также будет трапеция и другие юбки, расширенные к низу, юбки с запахом расширенные из клиньев. Они придадут фигуре более гармоничные пропорции.

Стоит отказаться от юбки-карандаш и мини — они только подчеркнут недостатки этого типа фигуры

Тип фигуры: «прямоугольник»



Женщинам с таким типом фигуры нужно постараться при помощи одежды создать более женственный силуэт – зрительно выделить талию и добавить объем бедрам.

Для этого лучше всего подойдут юбка-тюльпан, прямая, юбка-карандаш, с кокеткой, А-силуэт, юбки из клиньев, в складку и плиссированные.



*Шейте себе сами.
И пусть ваш гардероб
поможет вам
продемонстрировать все
достоинства вашей фигуры,
и скрыть недостатки.*