

«СТОЛЯРНЫЙ ВЕРСТАК»



**Учебный материал по теме:
«Столярный верстак -
рабочее место в мастерской»**

Автор: Мирошниченко В.И.

Столярный верстак
- это стол для ручной обработки
древесины



Что включает в себя рабочее место?



Столярный верстак

Правильно



Табурет

Правильно



Халат

Ошибка!!!

Все инструменты и приспособления в школьной мастерской хранят в инструментальном шкафу. Каждому инструменту отведено своё место. После выполнения работы инструмент в чистом и исправном виде укладывают на то место, откуда он был взят.

Из каких основных частей состоит столярный верстак?

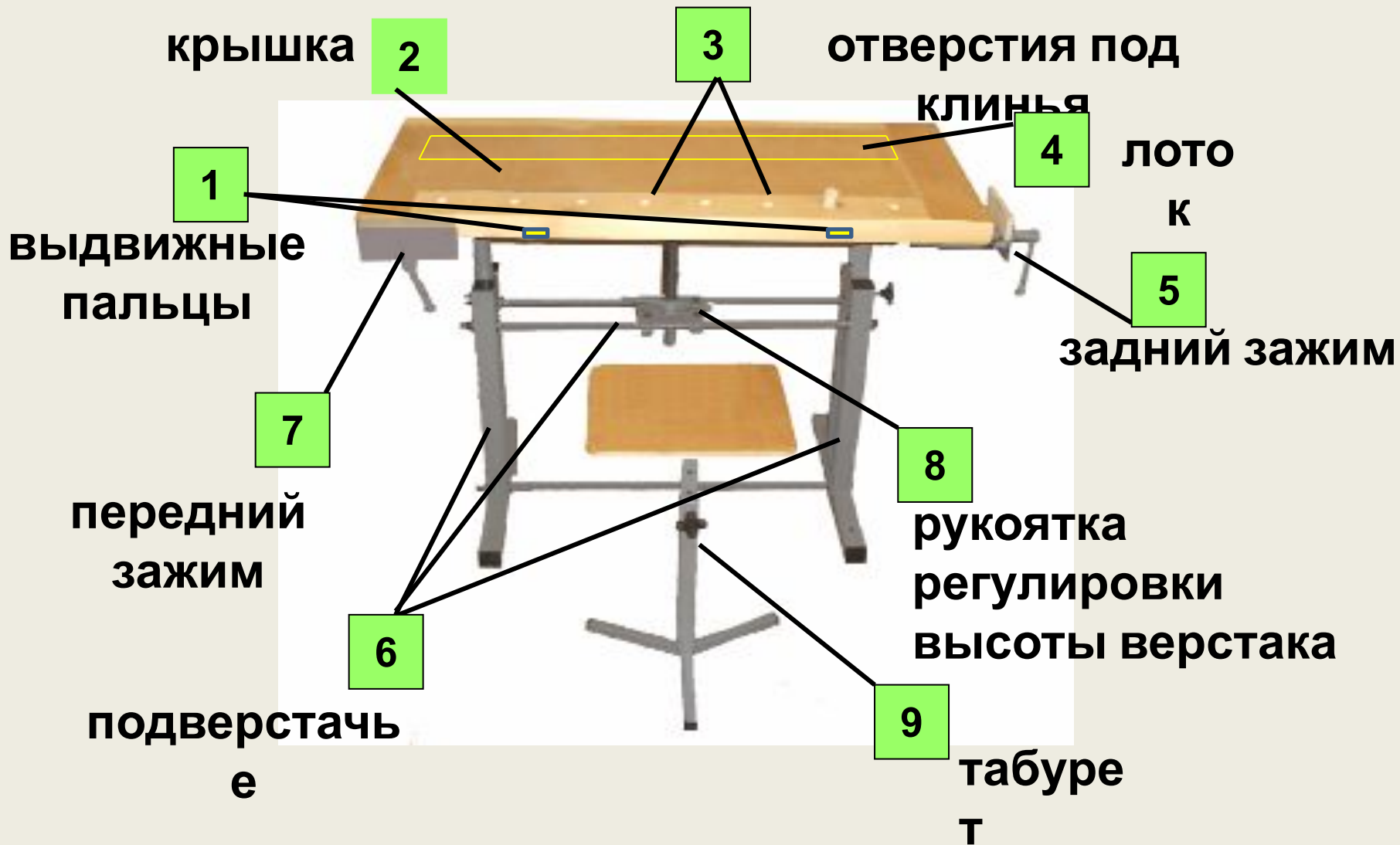

Лоток верстака – это место для инструментов. Лоток предохраняет инструменты от падения на пол. Во время выполнения практических работ инструмент может упасть на пол и поранить ноги работающего!

Работать у верстака необходимо стоя, и лишь некоторые работы (выжигание, выпиливание лобзиком...) выполняют сидя на табурете

Правильную установку высоты крышки верстака проверяют так: встать у верстака, опустить руки вниз и положить на крышку ладони. Установка крышки столярного верстака по высоте правильна, если не требуется наклоняться или сгибать руки.



Высота
крышки
верстака

Как правильно выбрать высоту крышки верстака?



1

Правильн

о



2

Неправильн

о



3

Неправильн

о

Практическая работа:

регулировка высоты крышки

1. Открутить стопорные винты на 2-3 оборота.
2. Вращать рукоятку регулировки высоты верстака . При этом крышка верстака будет подниматься или опускаться. Установить нужную высоту крышки верстака.
4. Закрутить стопорные винты.

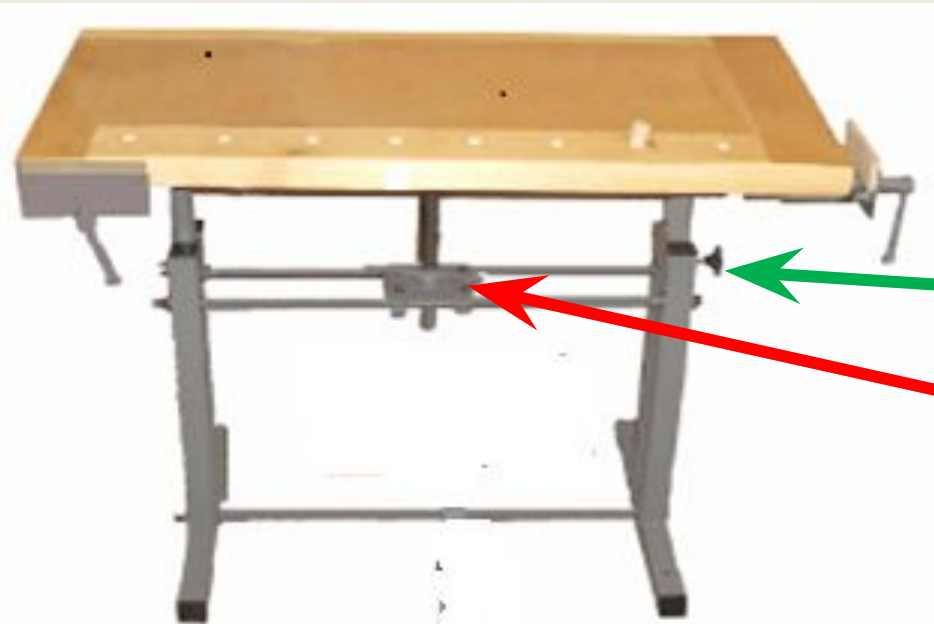

Стопорный

ВИНТ

Рукоятка
регулировки

высоты верстака

Практическая работа:

закрепление заготовок в зажимах столярного верстака

Для закрепления заготовки на верстаке существуют передний и задний зажимы. Крепление заготовок должно быть надежным.



передний
зажим

задний
зажим

Задание: закрепить заготовку на верстаке между клиньями

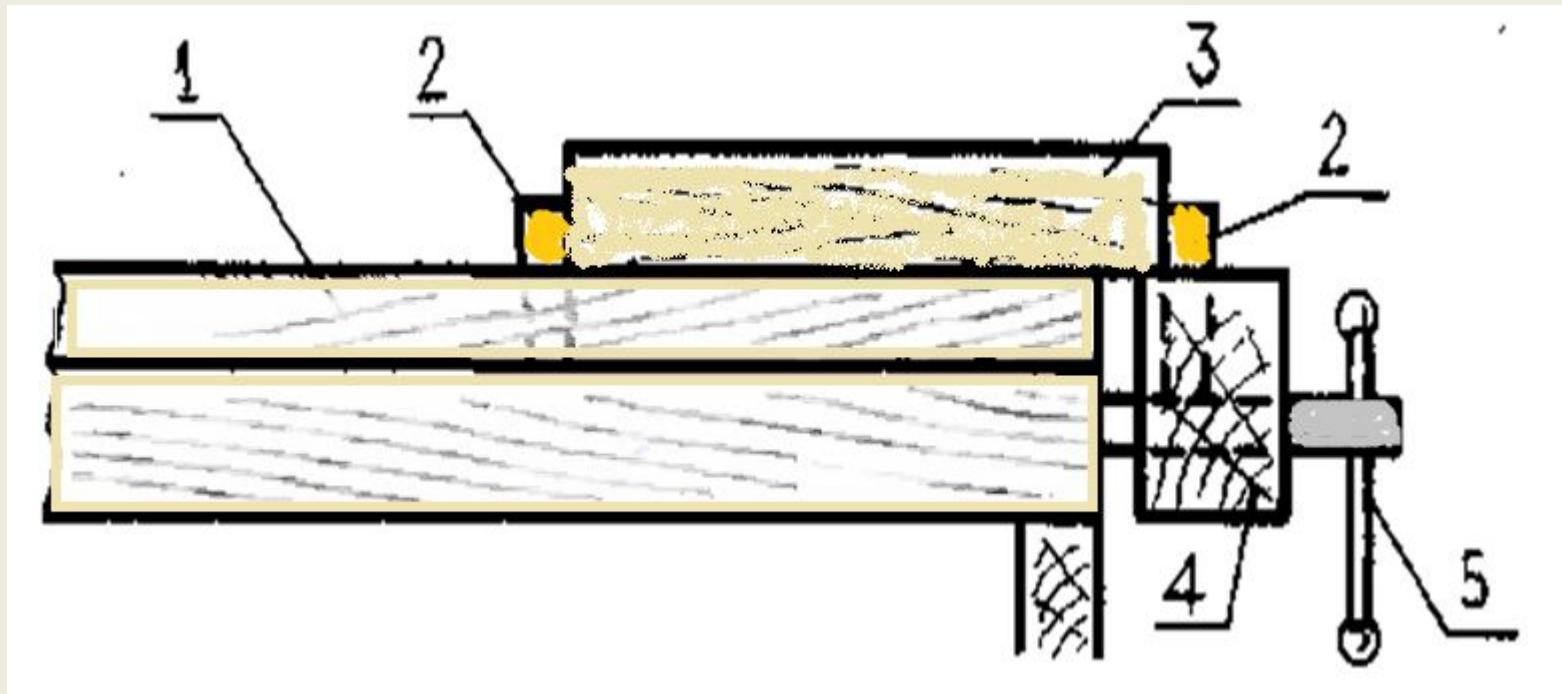

- 1- крышка верстака; 2— клин;
3 — заготовка; 4- задний зажим;
5 — ручка зажима.

Задание: закрепить заготовку в заднем зажиме верстака для пиления.

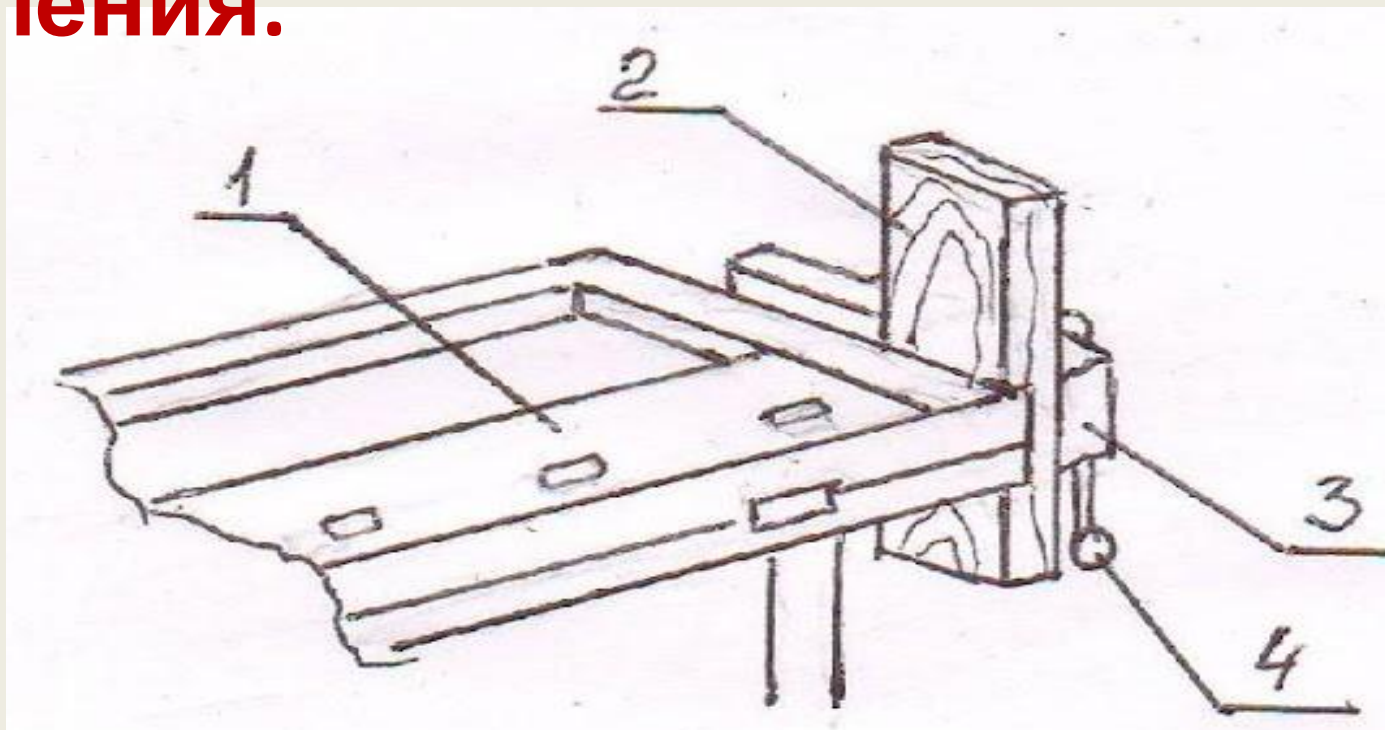

1- крышка верстака; 2- заготовка; 3- задний зажим; 4- ручка зажима.

Задание: закрепить заготовку в заднем зажиме верстака для пиления.

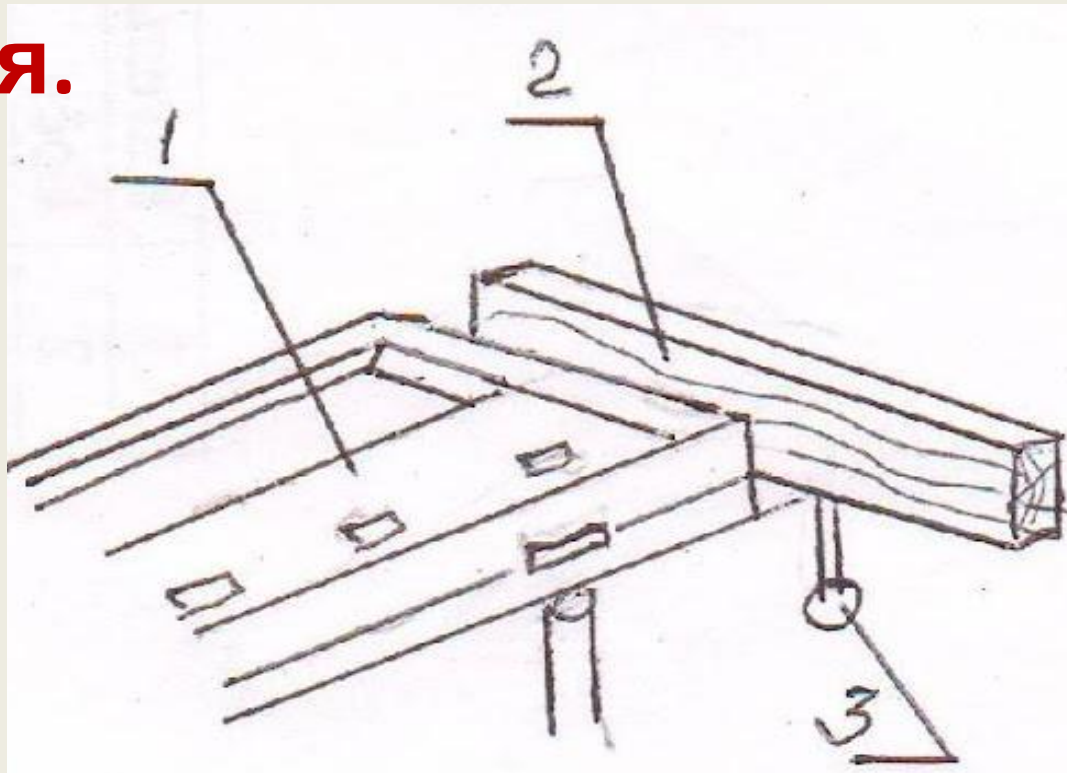

**1- крышка верстака; 2- заготовка;
3- ручка зажима.**

Задание: закрепить длинную заготовку в переднем зажиме верстака с помощью выдвижных пальцы

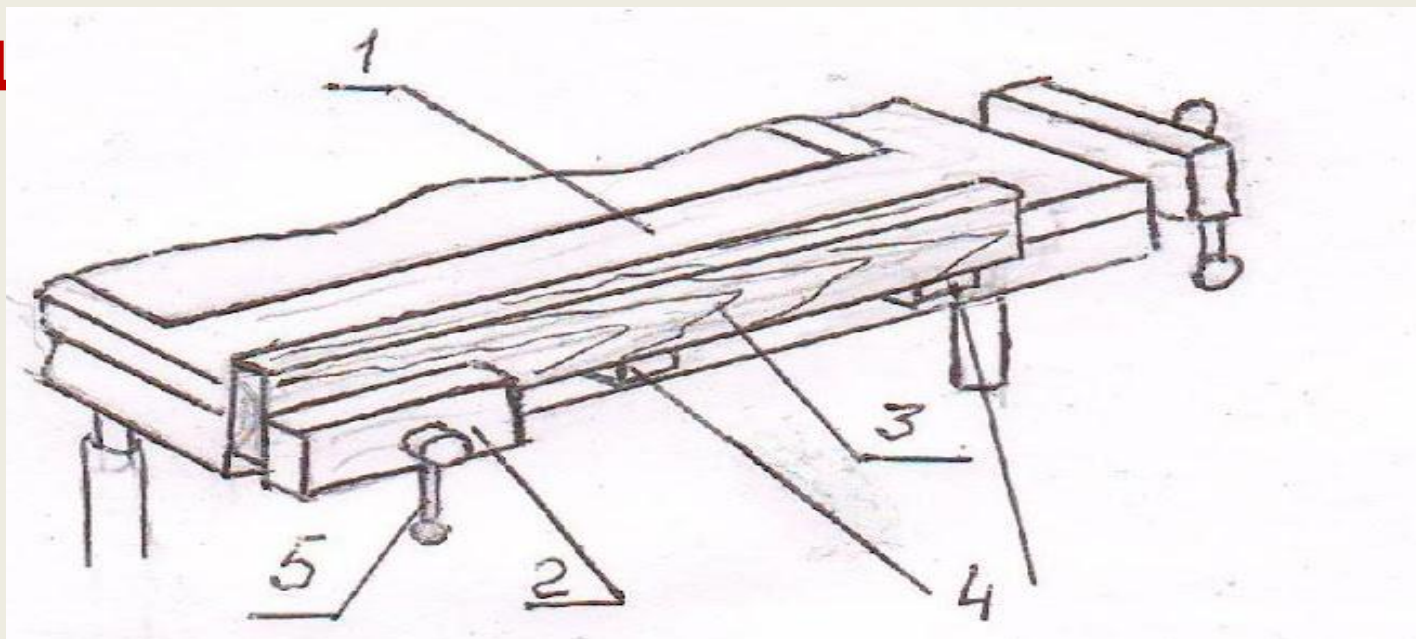

1- крышка верстака; 2- передний зажим; 3- заготовка; 4 - выдвижные пальцы; 5- ручка зажима.

Правила безопасной работы за верстаком.

- 1. Беречь крышку верстака от повреждений режущими инструментами.**
- 2. Не закручивать сильно передний и задний зажимы верстака.**
- 3. Не ударять молотком по крышке верстака и зажимам.**
- 4. Клинья в отверстия верстака забивать только киянкой.**
- 5. На рабочем месте не должны находиться лишние предметы и ненужные инструменты.**
- 6. По окончании работы очищать верстак от стружки щеткой.**

Благодарю

за урок!