



**Презентация урока
«Выпиливание лобзиком»
5 класс**

**Подготовил:
Дёмин Н.В.,
учитель технологии
МБОУ «СШ №18»**

**г.Нижевартовск
2015 год**



Тип урока: комбинированный

Вид урока: урок-практикум

Цели урока:

- **Образовательная:** расширить знания учащихся о способах обработки древесины; научить учащихся такому приёму художественной обработки древесины как выпиливание лобзиком
- **Развивающая:** развивать образное мышление, творческие способности; формировать эстетический и художественный вкус
- **Воспитательная:** воспитывать аккуратность, бережливость и чувства ответственности при коллективной работе

Задачи урока:

- **научить** школьников изготовлению поделки – фигурки животного «Кот», применяя технику выпиливания лобзиком;
- **закрепить** знания, полученные на уроках технологии, по теме “Декоративно-прикладное искусство”;
- **отработать** навыки работы с лобзиком;
- **формировать** операционное мышление;
- **развивать** у учащихся пространственное воображение, творческое мышление, потребность пополнять свои знания;
- **воспитывать** интерес к практической направленности своих знаний, эстетический вкус;
- **оценивать** свои возможности; уметь выбирать объект для работы.

Оборудование:

- ноутбук

- проектор

- презентация
«Выпиливание лобзиком»

- видеофильм

- образцы
выпиленных
изделий

- альбомы по
выпиливанию

- план-конспект
урока

- лобзик

- ~~Длилки~~ **Длилки** обучающихся

- заготовка из
фанеры с
рисунком

- **ВЫПИЛОВОЧНЫЙ**
СТОЛИК

- наждачная
бумага

- напильники



Применяемые технологии:

- проблемное обучение-постановка проблемных вопросов, создание проблемных ситуаций на уроке
- взаимопомощь в изготовлении, проверке и контроле изделия

Формы работы:

- фронтальная
- групповая
- индивидуальная

Этапы занятия

1. Организационный этап – 2 мин
2. Актуализация опорных знаний – 10 мин
3. Изложение нового материала – 15 мин
4. Техника безопасности – 3 мин
5. Закрепление нового материала – 5 мин
6. Практическая часть -40 мин
7. Проверка и подведение итогов -10 мин
8. Уборка рабочих мест – 5 мин



1. Организационный момент

Цель: проверить организацию обучающихся к началу урока

- взаимное приветствие
- проверка отсутствующих
- готовность обучающихся к работе
- организация внимания



II. Актуализация опорных знаний

Цель: актуализировать и закрепить опорные знания и умения

- актуализировать мыслительные операции, необходимые для проблемного изложения нового знания;
- предъявить задания, близкие жизненному опыту детей.

Вступительное слово учителя, сопровождающее беседой с учащимися.

- Современное производство позволяет выполнять обработку древесины различными технологическими способами. Наша задача выбрать из них наиболее приемлемые, энергосберегающие и экономичные.

- Учитель: Как можно пилить фанеру, не по прямой линии, а криволинейной?

- Учащиеся: Воспользоваться инструментом с узким режущим полотном.

- Посмотрите фрагмент видеофильма.

Совместное формулирование темы и целей урока.







Тема нашего урока «Выпиливание лобзиком». Вы познакомитесь с одним из видов художественной обработки древесины и выпилите фигурку животного из фанеры.



I. Изложение нового материала

Цель: ознакомить учащихся с одним из видов обработки древесины, устройством и приёмами работы лобзика.

Рассказ учителя

1. Об устройстве лобзика (слайд 10) 
2. Настройка лобзика (слайд 11-12) 
3. Приспособления для выпиливания (слайд 13) 
4. Рабочая поза при выпиливании (слайд 14) 
5. Технология выпиливания (слайд 15) 
6. Изделия, выполненные мастерами и учащимися (слайд 16-21) 

Устройство лобзика

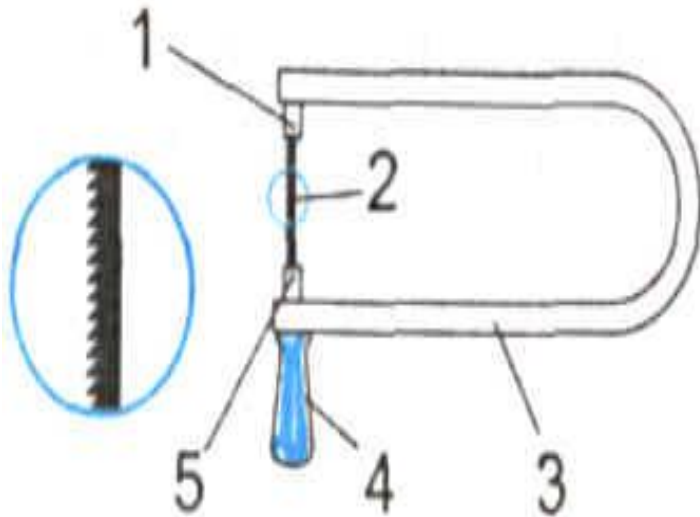

- Лобзик состоит:
- 1 – верхний зажим;
 - 2 – пила;
 - 3 – рамка;
 - 4 – ручка;
 - 5 – нижний зажим.



Настройка лобзика

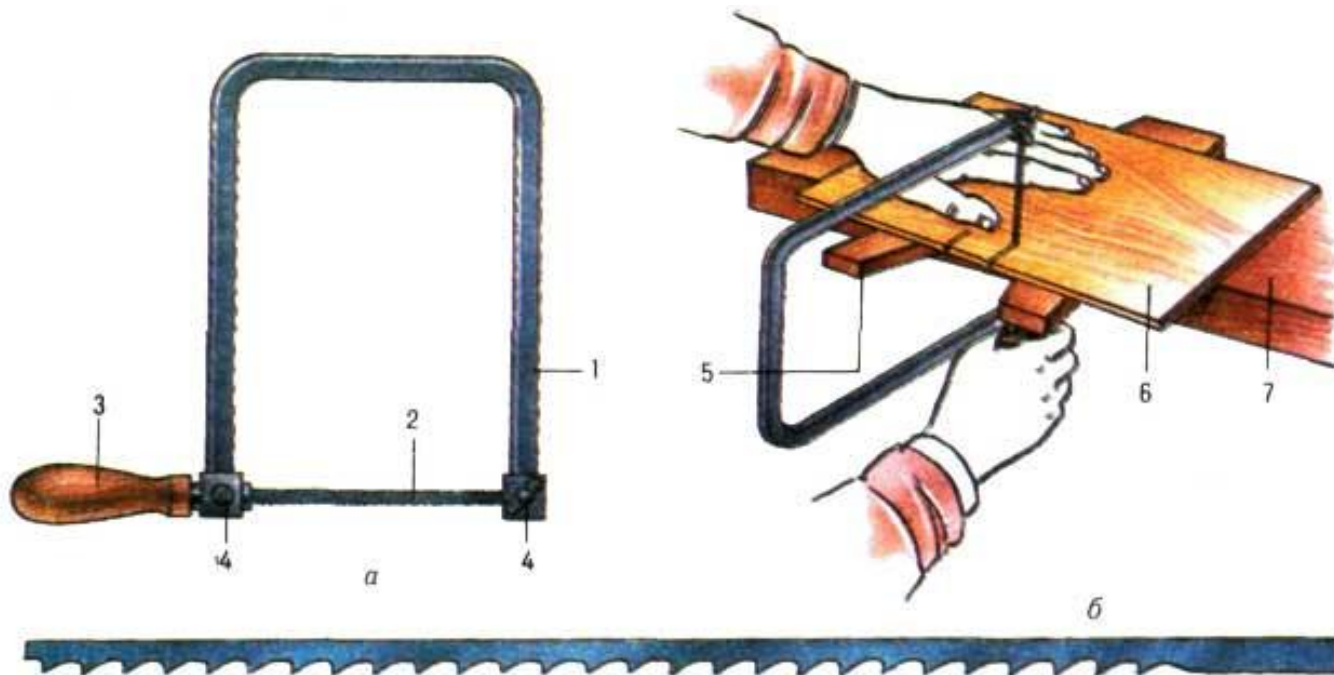

Перед выпиливанием лобзик надо наладить, т. е. подготовить к работе. Сначала пилку закрепляют в рамке нижним зажимным винтом так, чтобы зубья были направлены остриями к ручке. Затем слегка сжимают рамку и закрепляют пилку верхним зажимным винтом.



Приспособления для настройки лобзика.

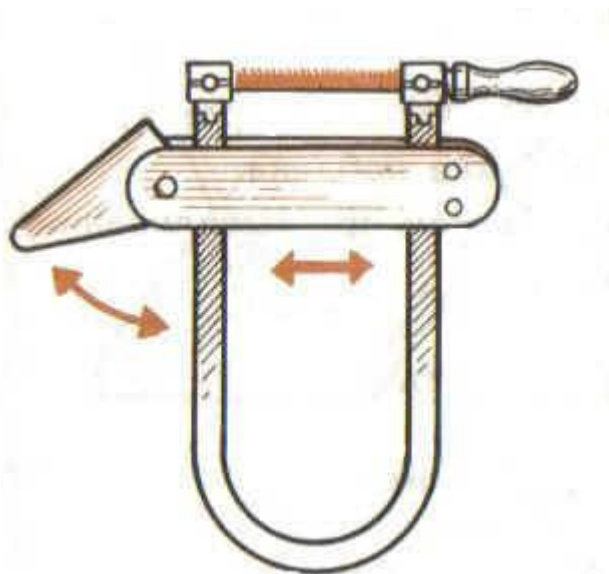

Эксцентриковый зажим

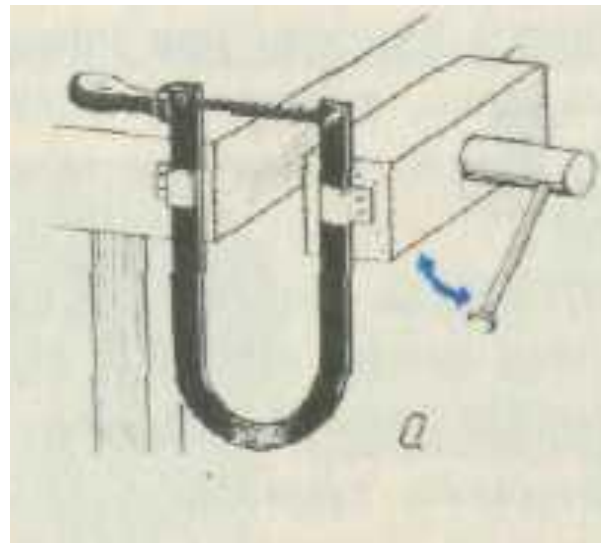

Зажим верстака



Приспособления для выпиливания

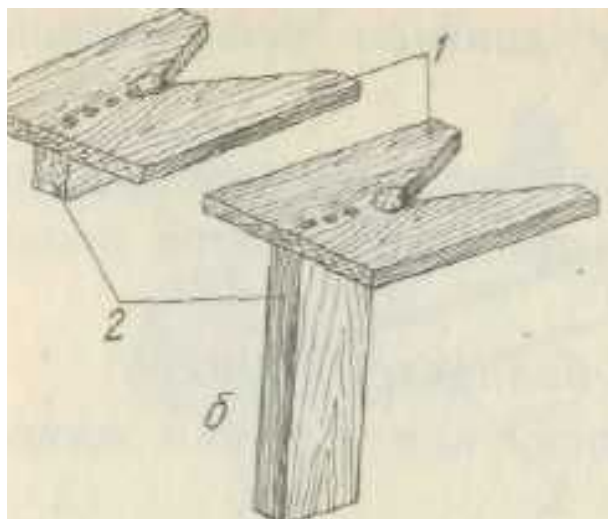
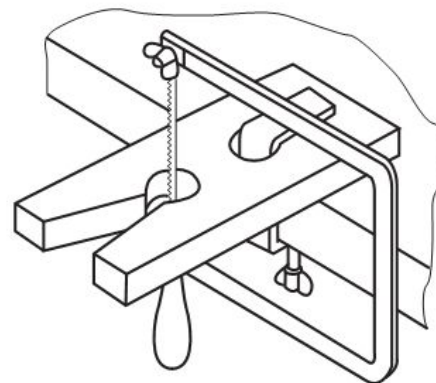
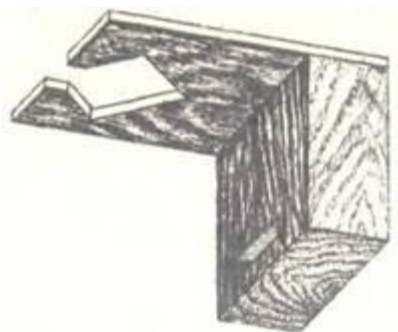

**Виды выпиловочных
столиков**



Рабочая поза при выпиливании



**Рабочая поза при
выпиливании
следующая:
-сесть нужно так, чтобы
правое плечо было
напротив
выпиловочного столика,
а заготовка находилась
на уровне груди.**



Технология выпиливания

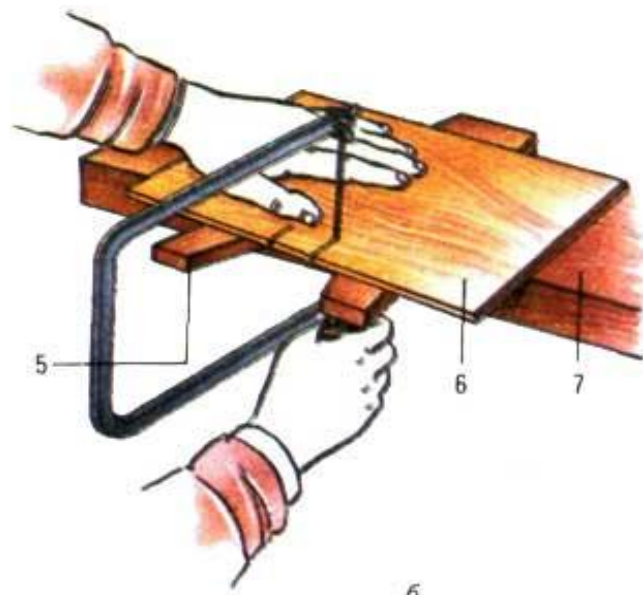

Сначала выпиливают фигуру по внутреннему контуру, а затем — по внешнему, чтобы удобнее было держать заготовку. При выпиливании по внутреннему контуру рядом с разметочной линией шилом прокалывают отверстие. Затем в него вставляют пилку и закрепляют ее в рамке. Пиление по внешнему контуру начинают от края фанеры и постепенно переходят на линию разметки.

Лобзик надо перемещать плавно и без перекосов, так как пилка легко ломается. В местах поворота линий рисунка заготовку надо медленно поворачивать, не прекращая вертикального движения лобзика. Через каждые 3...5 минут работы следует делать небольшой перерыв, чтобы пилка остывала.



Работы мастеров







Творческая мастерская



Предметы быта



Работы людей увлеченных выпиливанием лобзиком





<http://lobzik.info>



<http://lobzik.info>



<http://lobzik.info>



<http://lobzik.info>

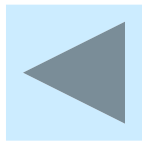



IV. Техника безопасности

Цель: ознакомить с правилами и безопасными приёмами работы.

- Прочно закреплять выпиловочный столик.
- Работать лобзиком и шилом с хорошо насаженными и исправными (без трещин) ручками.
- Надежно закреплять пилку в рамке.
- Не делать резких движений лобзиком и надфилем, не наклоняться низко над заготовкой.
- Не сдувать опилки, а убирать их щеткой-сметкой.



V. Закрепление нового материала

Цель: проверить усвоение учащимися нового материала.

- Беседа по вопросам (слайд **24**) 

Закрепление нового материала

- Из каких частей состоит лобзик?
- Куда должны быть направлены зубья пилки лобзика?
- Как следует перемещать лобзик при выпиливании?
- Что следует делать в местах выпиливания резкого поворота линий контура?



Зарядка для глаз

- Это для вас!
- Берегите зрение!

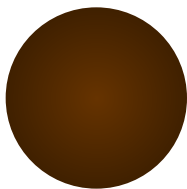



VI. Практическая часть

- Цель:**
- организовать самостоятельную работу учащихся
 - проверить умения работать по алгоритму
 - тренировать способность к самоконтролю и самооценке

- Разработка алгоритма действий (слайд 27) ▶
- Выдача рисунка, инструмента и материалов
- Самостоятельная работа над заданием (слайд 28) ▶
- Текущий инструктаж ▶
- Проведение физкультминутки (слайд 29)



Алгоритм действий

- Перенести на фанеру с помощью копировальной бумаги контур фигурки животного
- Рассмотреть разметку, в местах поворота пилки сделать проколы шилом или высверлить отверстия
- Подготовить выпиловочный столик и закрепить пилку в лобзике
- Выпилить контур изделия
- Зачистить изделие надфилем и шлифовальной шкуркой



Самостоятельная работа над заданием



Физкультминутка

Мы пилили, мы пилили,
А теперь тихонько встали,
Ручками похлопали, раз, два,
три.
Ножками потопали, раз, два,
три.
Пальчики пожмем,
Сядем и пилить начнем.





VII. Проверка и подведение ИТОГОВ

Цель: организовать проверку и самопроверку самостоятельной работы, подвести итоги урока.

- Анализ работ учителем
- Оценка работ учащимися (слайд 31) 
- Сравнение с шаблоном
- Выставка работ учащихся



Критерии оценивания самостоятельной работы.

Правильность выполнения работы:

- 5 баллов – работа выполнена правильно, орнамент получился.
- 4 балла – работа выполнена правильно с небольшими недочетами.
- 3 балла – работа выполнена неправильно, с ошибками.
- 2 балла – работа не выполнена

Таблица учета баллов самостоятельной работы.

<i>Команда</i>	<i>Правильность выполнения работы</i>	<i>Общая сумма баллов</i>
Самооценка		
Педагог		
Другая команда		
Итого баллов:		

Рейтинговая оценка коллективной работы учащихся.

12-15 баллов – «5»;

9-12 баллов – «4»;

7-9 баллов – «3»;

Менее 7 баллов – «2».





VIII. Домашнее задание

Цель: дать полную информацию о домашнем задании

Объяснение учителем задания:

- 1. Изучить § 15, стр. 48-50.**
- 2. Подготовить устный развёрнутый ответ на вопрос:
- Как выпиливать лобзиком?**

Благодарю за урок!