

Ремесло промыслы .

**Презентация для
ознакомления и
углубления
знаний учащихся
о народных
промыслах**



Народные промыслы – это одна из форм народного художественного творчества, производство художественных изделий, которые восходят к древности, к домашним промыслам и деревенскому ремеслу. Позже образовались работающие на рынок кустарные промыслы, а также частные мастерские.





Золотая хохлома



По золоту фона
Затейливой змейкой
Орнамент здесь вьется,
Попробуй, сумеи-ка.



Вологодское кружево

Если говорить о кружевах, то нельзя обойти вниманием город Вологду - древнейший центр кружевного ремесла.

Вологодское кружево напоминает драгоценную паутину. Искусство кружевоплетения никогда не придет в забвение, это хрупкое очарование не перестает трогать сердца людей, пленяя своей к





Гжель



Гжель

Гжель-это диковинные синие цветы, травы и листья на белой керамике.

Узоры, выполненные легко кистью, то еле заметным голубоватым, то насыщенным темно-синим цветом с переливами, придают сказочный вид вазам, кувшинам и прочим изделиям



Дымковская игрушка

Русская кукла считается одним из самых загадочных символов России. Это не просто детская игрушка, это неотъемлемый атрибут древних обрядов. Наши предки верили, что куклы способны отгонять злых духов и приносить счастье в дом.





Городецкая роспись

Городец

- Городецкая роспись возникла в городе Городец Нижегородской губернии.
- Характерный рисунок-фантастические цветы, животные,
- Элементы узоров выполняются красными, розовыми, синими, зелеными и черными красками на ярко-желтом фоне.

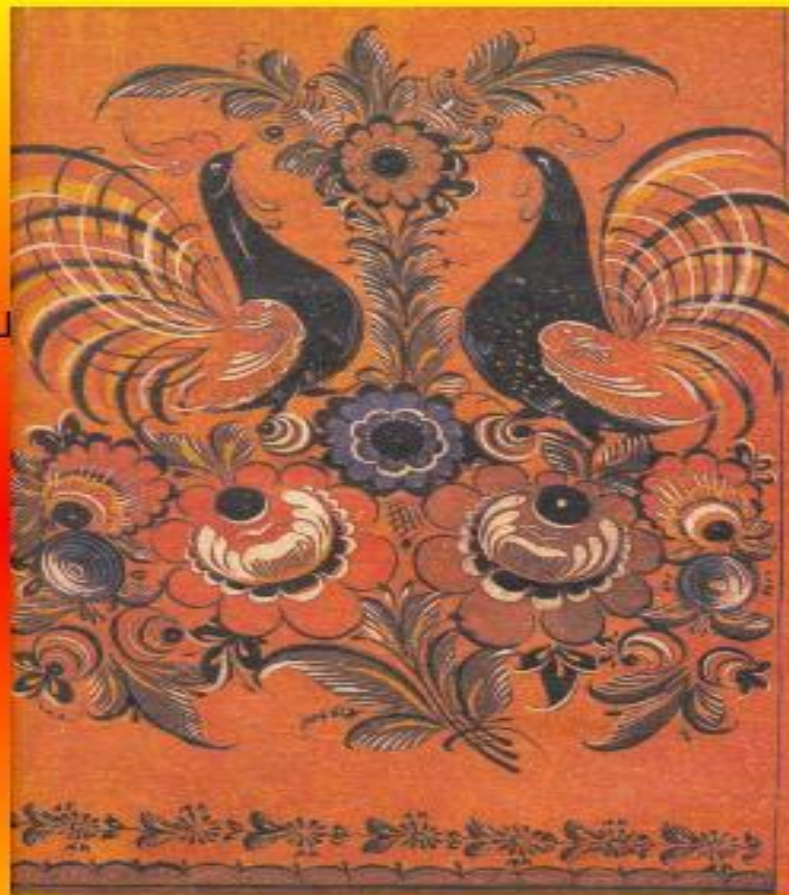

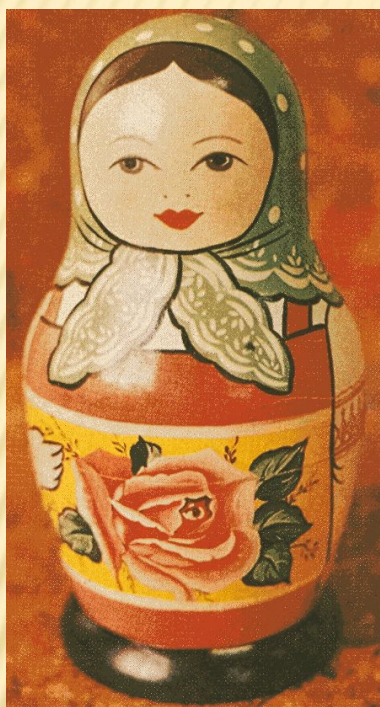

«Народные промыслы России» - ремесла русских мастеров, по технологиям которые передавались из поколения в поколение. Это уникальные, качественные изделия которые затрагивают разные группы народных промыслов: Гжель, Хохлома, Жостово, Павлово-посадские платки, Оренбургский пуховый платок, Шкатулки,

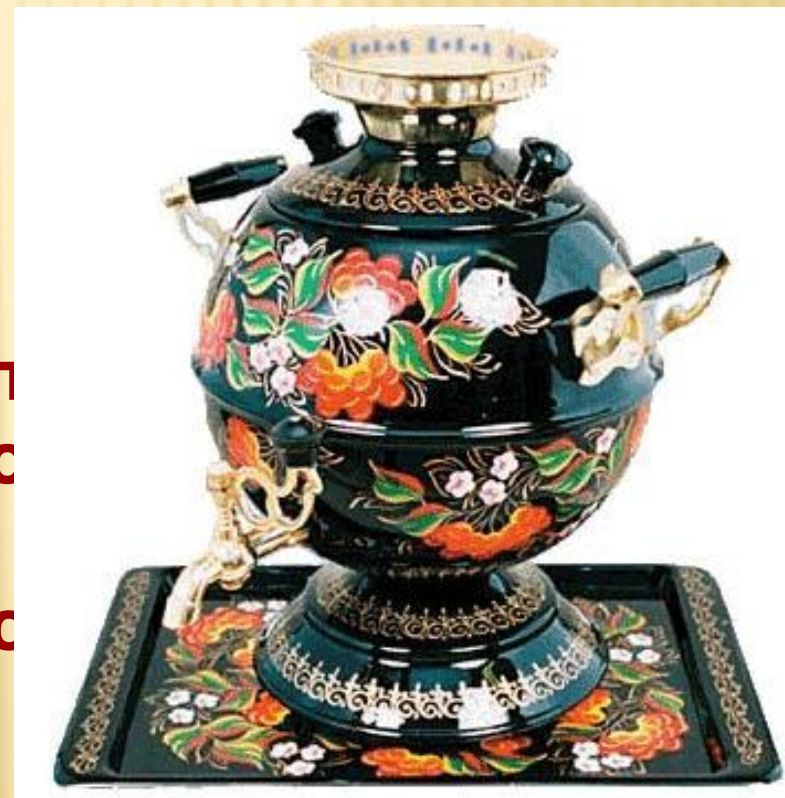

Название промысла	Время возникновения	Изделия	Центры производства	материалы
Вологодское кружево	Начало XIX века	Мерное кружево, отдельные вещи: воротники, накидки, косынки, салфетки, скатерти, перчатки и пр.	г. Вологда	
Дымковская игрушка	XIX век	Расписные керамические игрушки: барыни, кавалеры, павлины, лошадки, бараны, утки, индюки, козлы и пр.	с. Дымково Кировская область	
Городецкая роспись	XIX век	Декоративные панно, игрушки, деревянная посуда (солонки, чаши, разделочные доски, тарелки), детская мебель.	г. Городец Нижегородская область	
Оренбургские пуховые платки	XIX век	Платки, шали «Паутинка», палантины.	г. Оренбург	
Хохломская роспись	XVIII век	Расписная деревянная посуда, доски, вазы, игрушки, броши, детская мебель.	г. Семенов Нижегородская область	
Гжель	XVIII век	Посуда, вазы, самовары, квасники, кувшины, скульптурные жанровые поделки, игрушки и пр.	г. Гжель Московская область	
Чернение по серебру	Середина XVIII века	Шкатулки, портсигары, кубки, посуда, ювелирные изделия: кольца, серьги, кулоны, броши, запонки, браслеты.	г. Великий Устюг Вологодская область	

КАКИЕ ВИДЫ ХУДОЖЕСТВЕННОЙ ОБРАБОТКИ ДРЕВЕСИНЫ ВАМ ИЗВЕСТНЫ?



КАКИЕ ВИДЫ РЕЗЬБЫ ПО ДЕРЕВУ ВЫ ЗНАЕТЕ?

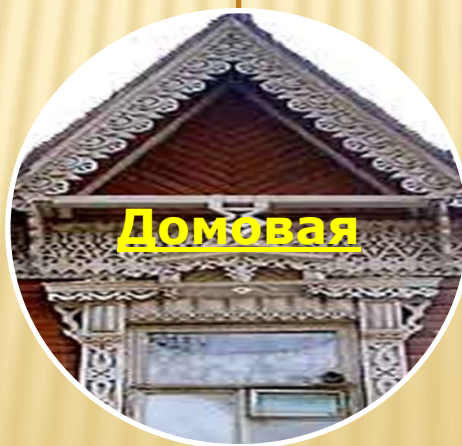

ЭЛЕМЕНТ ТРЕУГОЛЬНИК, К
КАКОМУ ВИДУ РЕЗЬБЫ
ОТНОСИТСЯ?



Геометрическая
резьба



Геометрическая резьба по дереву



Геометрическая резьба - самый древний способ украшения изделий из древесины. Резьбой украшали деревянные суда, избы, мебель, посуду, ткацкие станки и прялки. Она выполняется в виде: двух -, трех - и четырехгранных выемок, сочетания которых дает причудливый узор на поверхности древесины.





Такие рисунки можно изобразить графически на компьютере

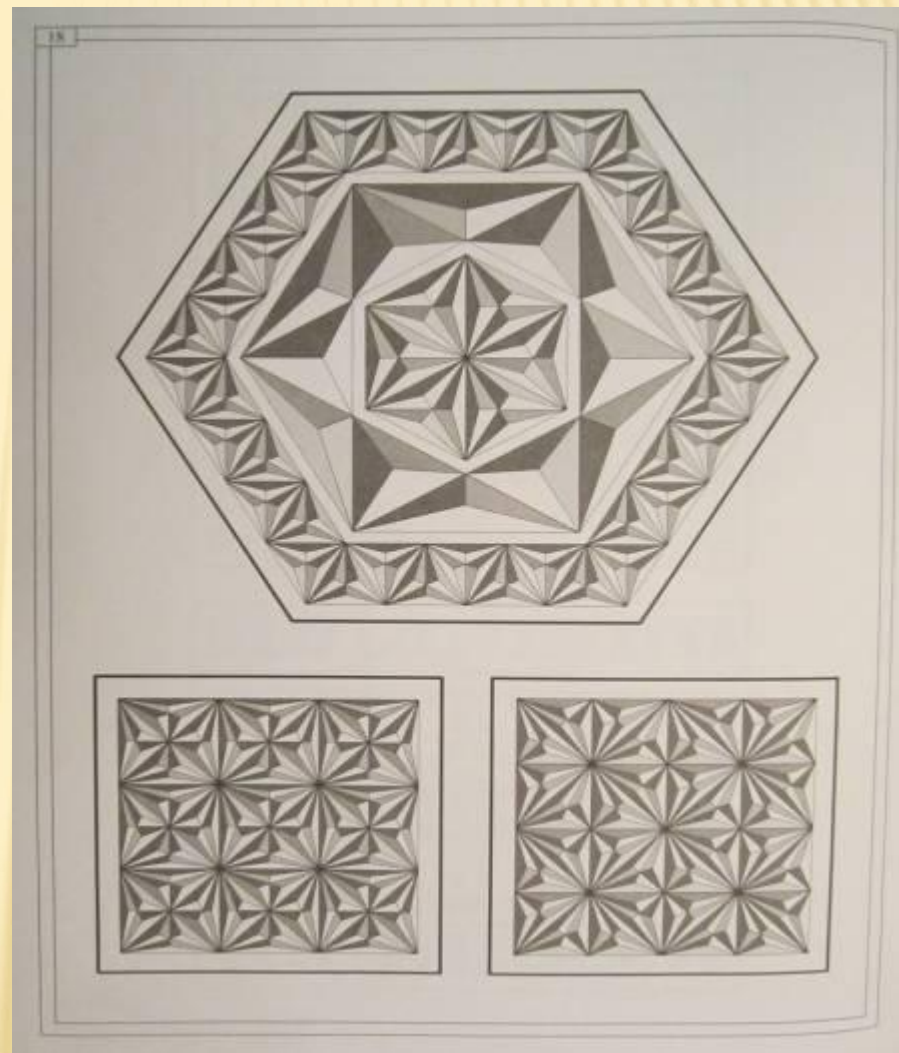
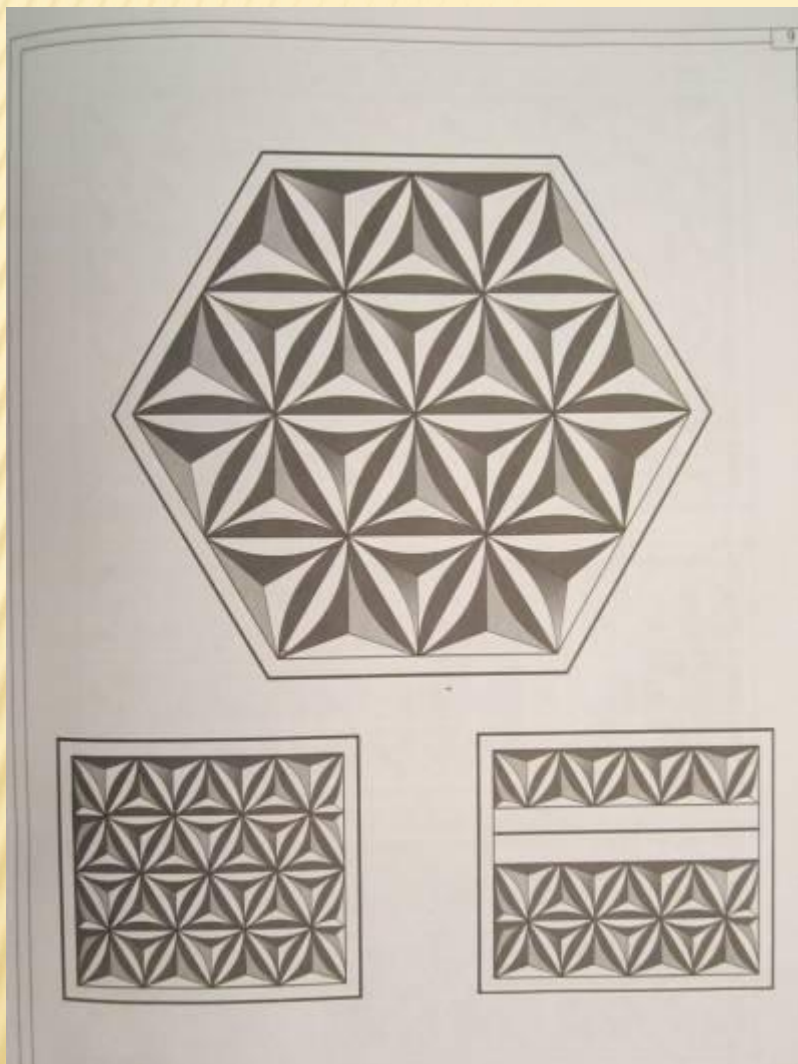

Виды резцов



ИНСТРУМЕНТЫ

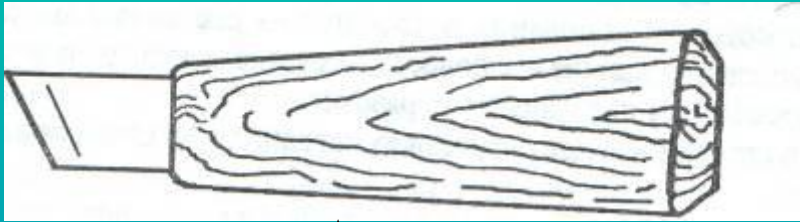

Нож - косяк

Порядок
изготовления ножа

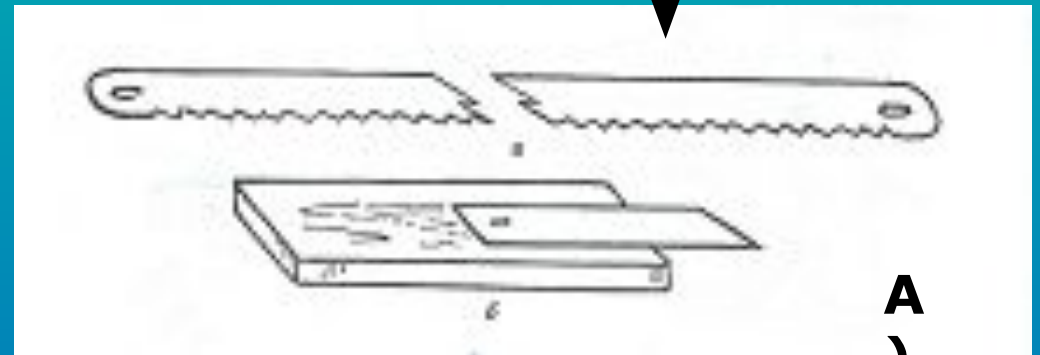

Б)

Азбука резьбы

Поверхность должна быть гладко отстрогана рубанком или фуговальным станком.

Заготовка имеет много сторон, каждая из которых издавна получила свое название:

а - пласть

б - кромка

в - торец

г - грань

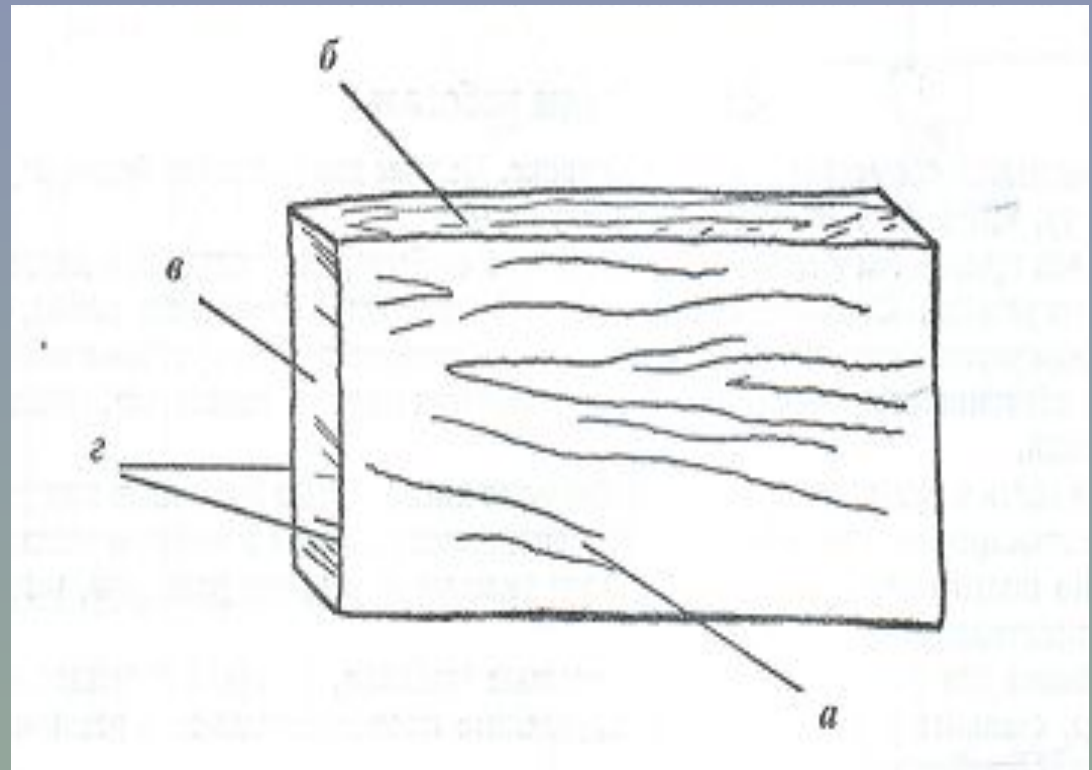

ЭЛЕМЕНТЫ ГЕОМЕТРИЧЕСКОЙ РЕЗЬБЫ

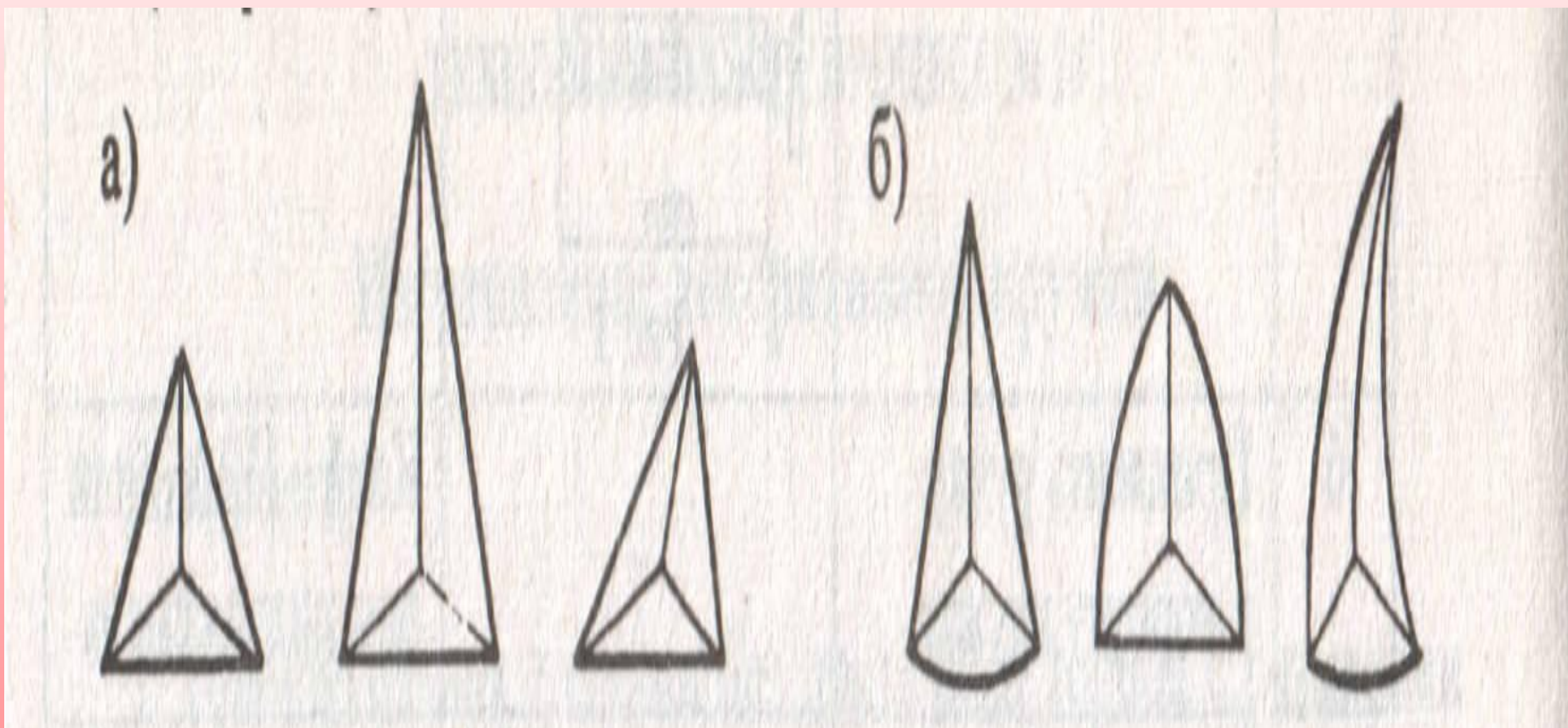

А) треугольники с прямыми сторонами

Б) треугольники, имеющие одну, две и три стороны, являющиеся частью дуги окружности

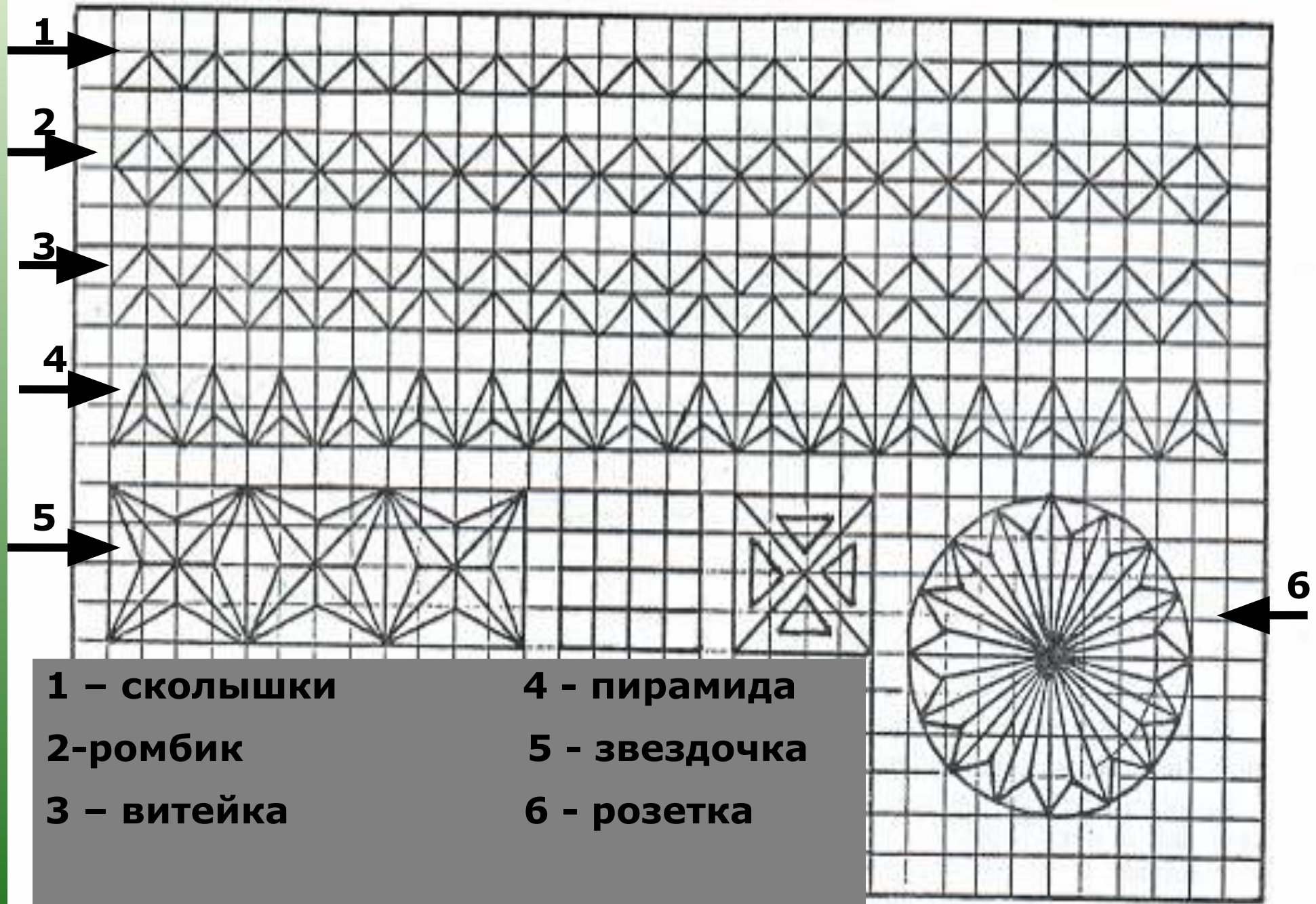

1 - сколышки **4 - пирамида**
2-ромбик **5 - звездочка**
3 - витейка **6 - розетка**

**Фигура 1 –
СКОЛЫШКИ**

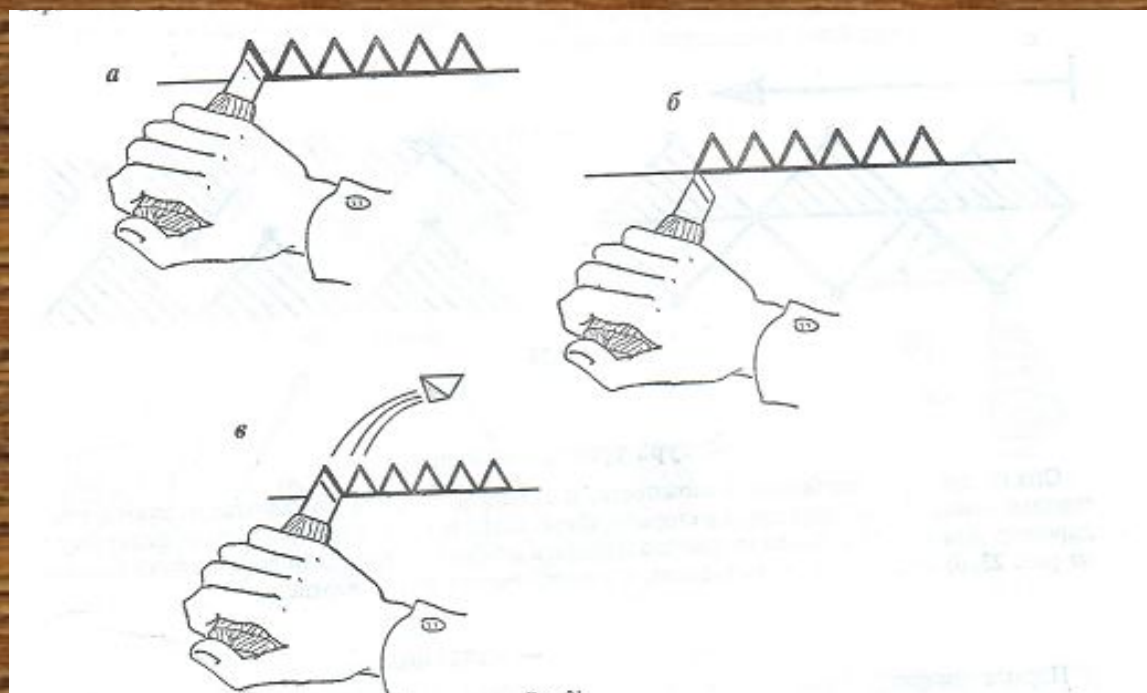
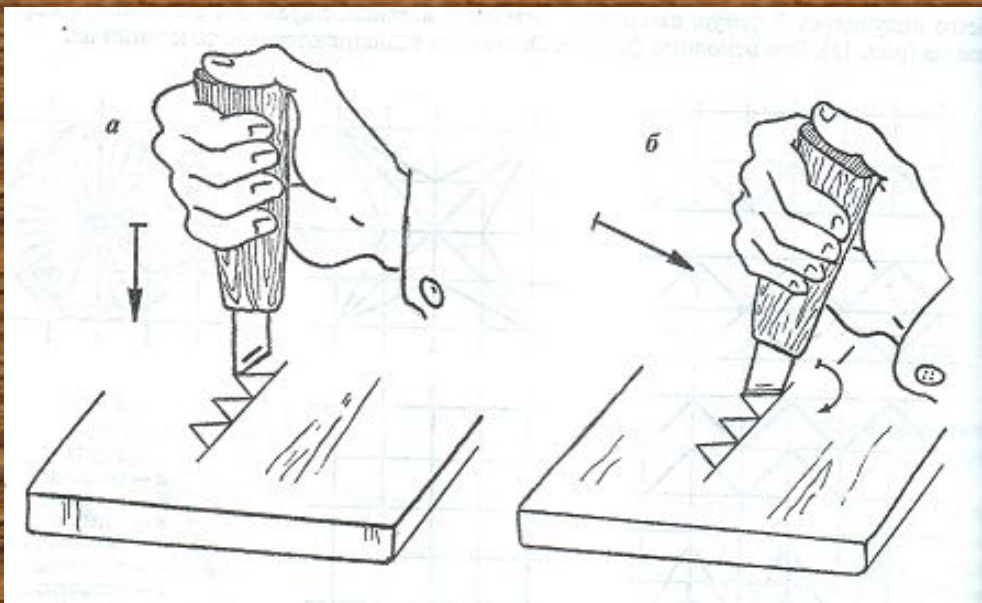

**Фигура 2 –
РОМБИК**

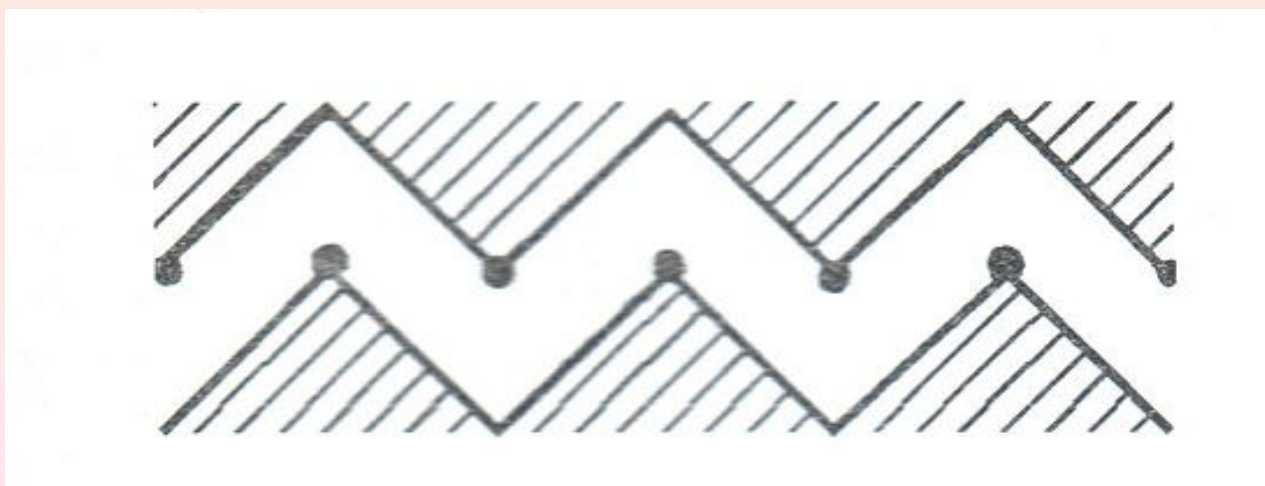
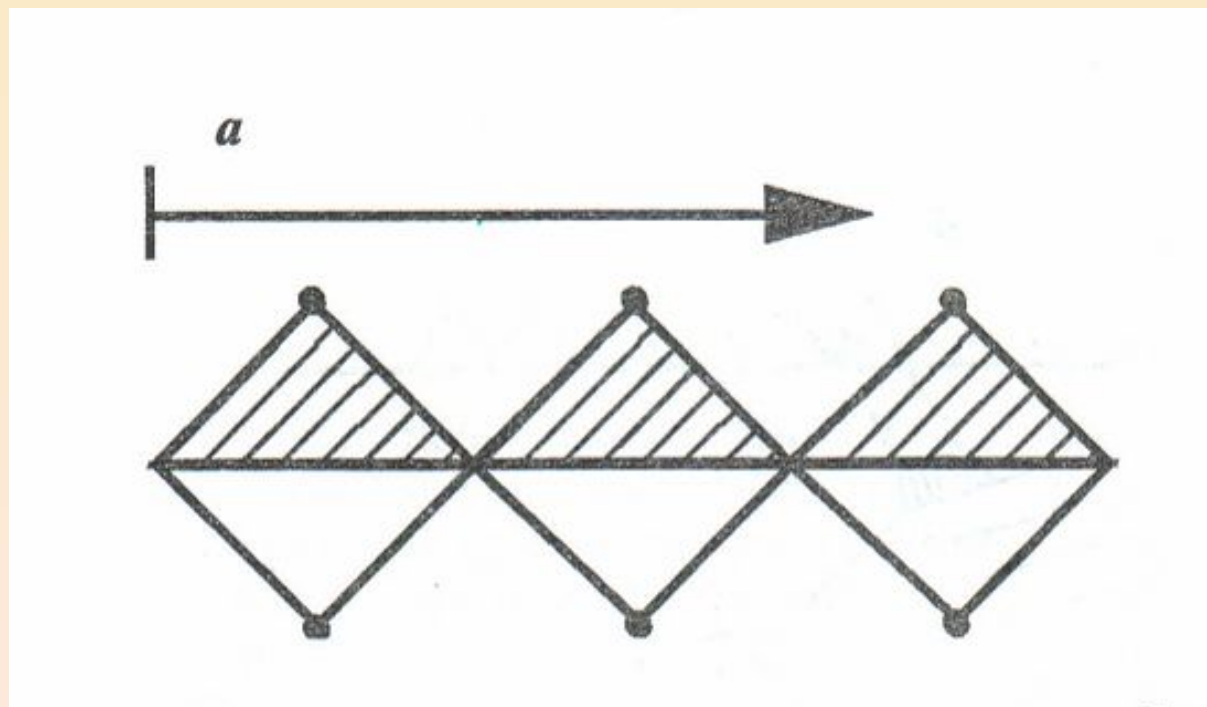

**Фигура 3 -
ВИТЕЙКА**

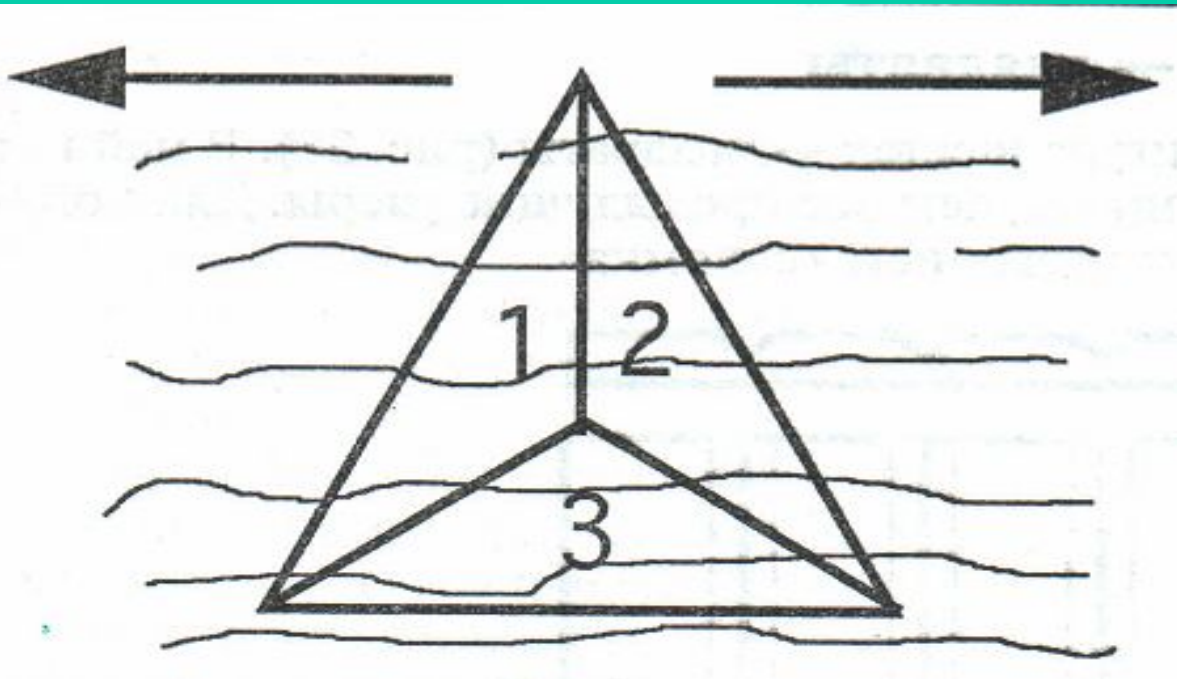

**Фигура 4 –
ПИРАМИДА**

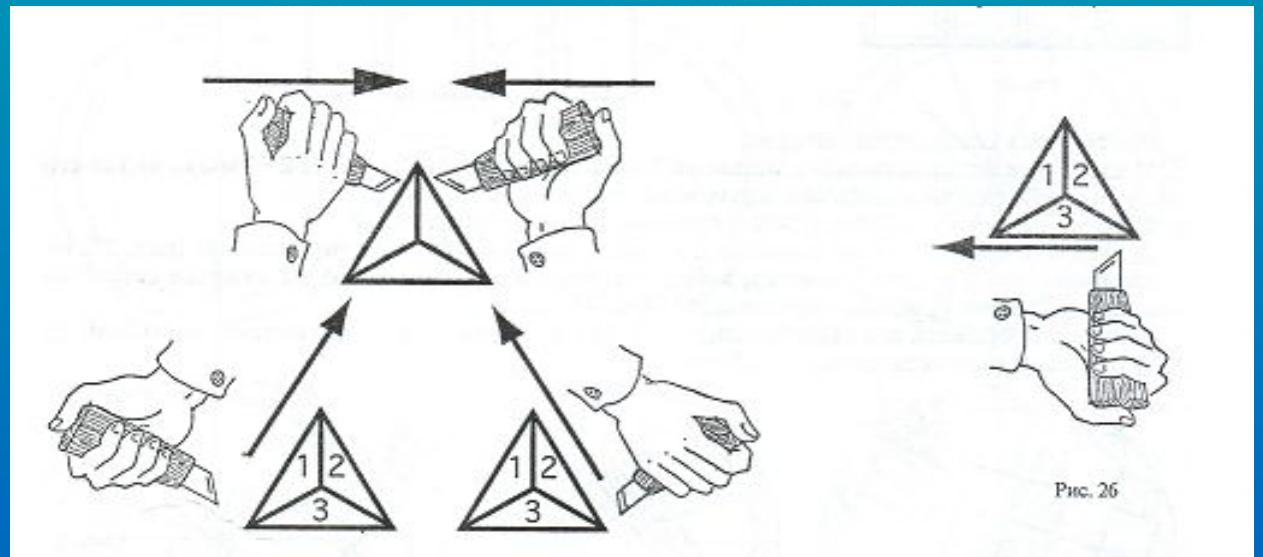

**Фигура 5 –
ЗВЕЗДОЧКА**

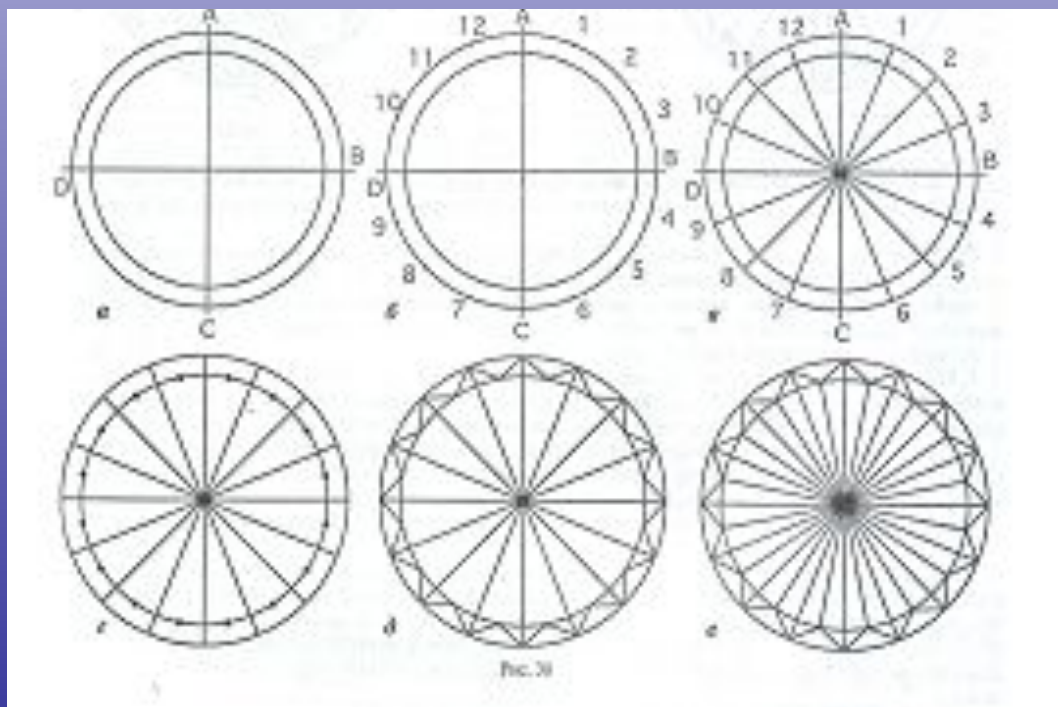
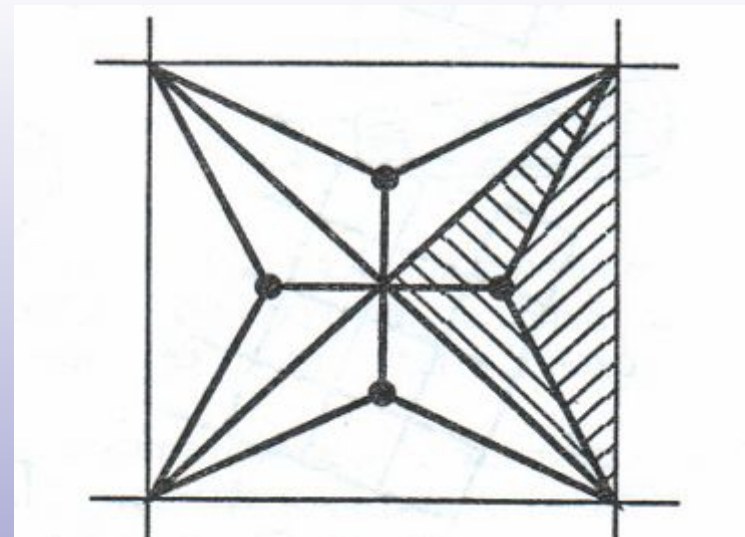

**Фигура 6 –
РОЗЕТКА**

Образцы композиций



Рис. 94



ПРАВИЛА ТЕХНИКИ БЕЗОПАСНОСТИ ПРИ ВЫПОЛНЕНИИ ГЕОМЕТРИЧЕСКОЙ РЕЗЬБЫ

- Надеть и привести в порядок спецодежду
- Привести в порядок рабочее место, разложить инструмент и заготовки.
- Осмотреть режущий инструмент и убедиться в его исправности.
- При выполнении резьбы заготовка должна занимать устойчивое положение на верстаке. Нельзя резать на весу, на коленях, упираясь заготовкой в грудь.
- Во время резьбы левая рука должна находиться сзади или в стороне от движения ножа.
- Передавать нож друг другу из рук в руки нельзя.
- Строго запрещается проверять остроту ножа пальцем.
- Запрещается класть нож в карман рабочей одежды.
- После окончания работы нож необходимо сдать учителю.
- Привести в порядок рабочее место и спецодежду.

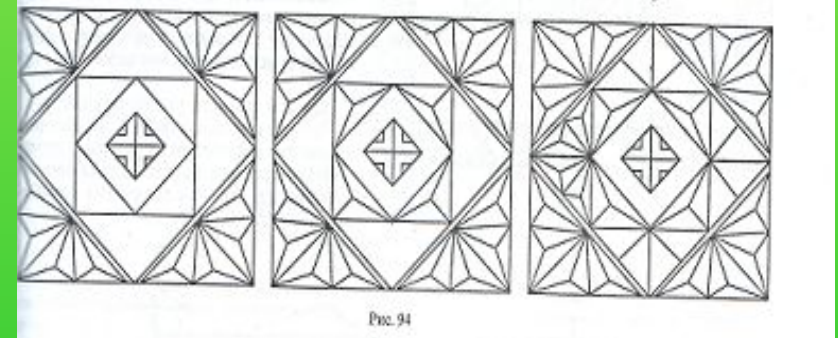
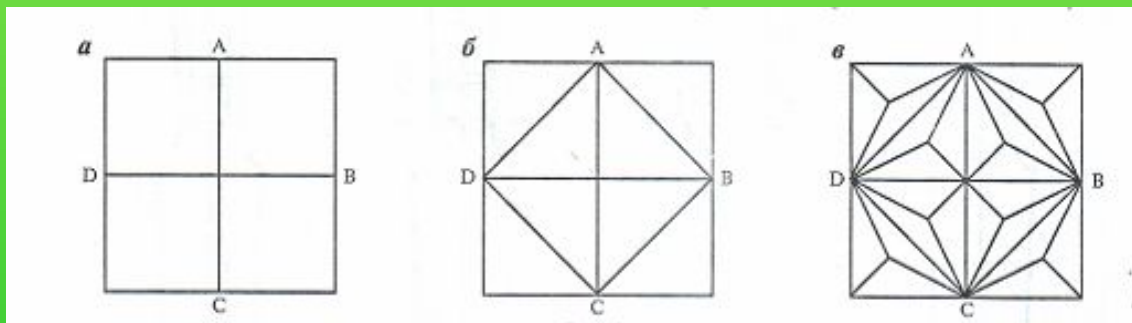
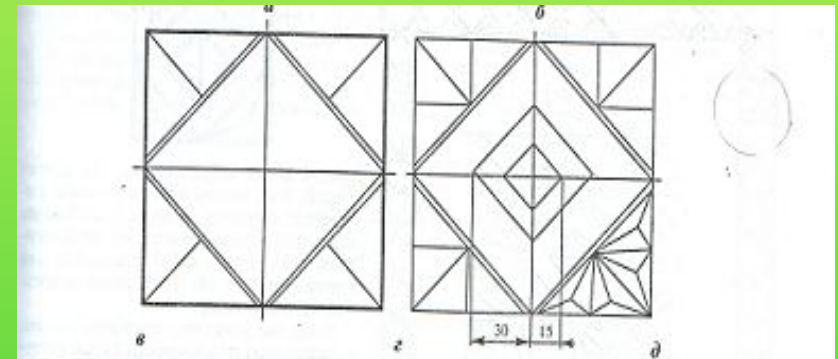
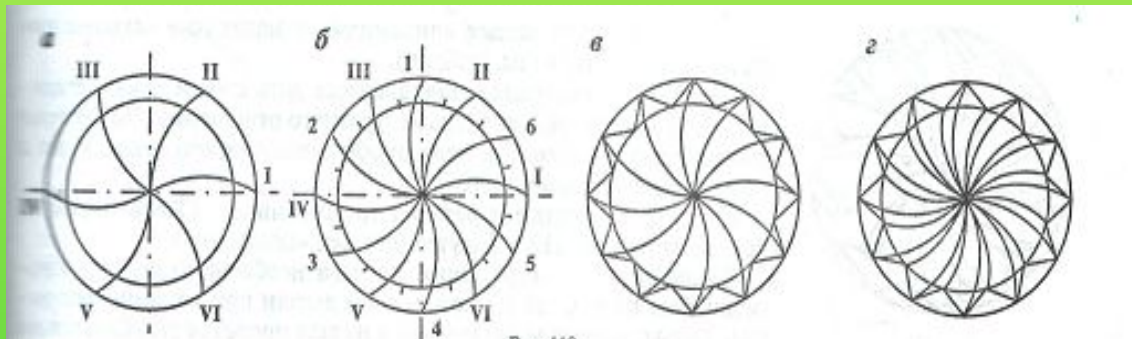
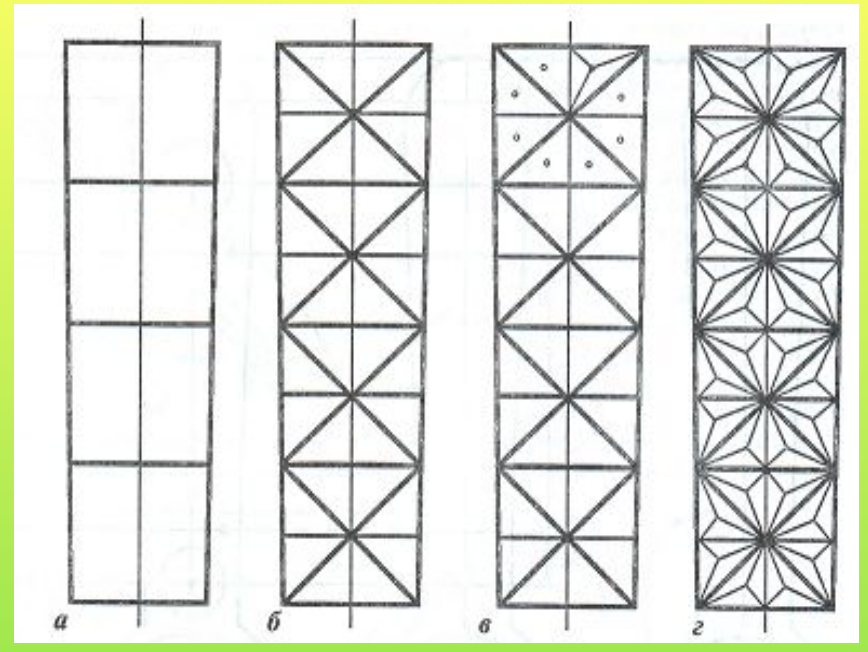
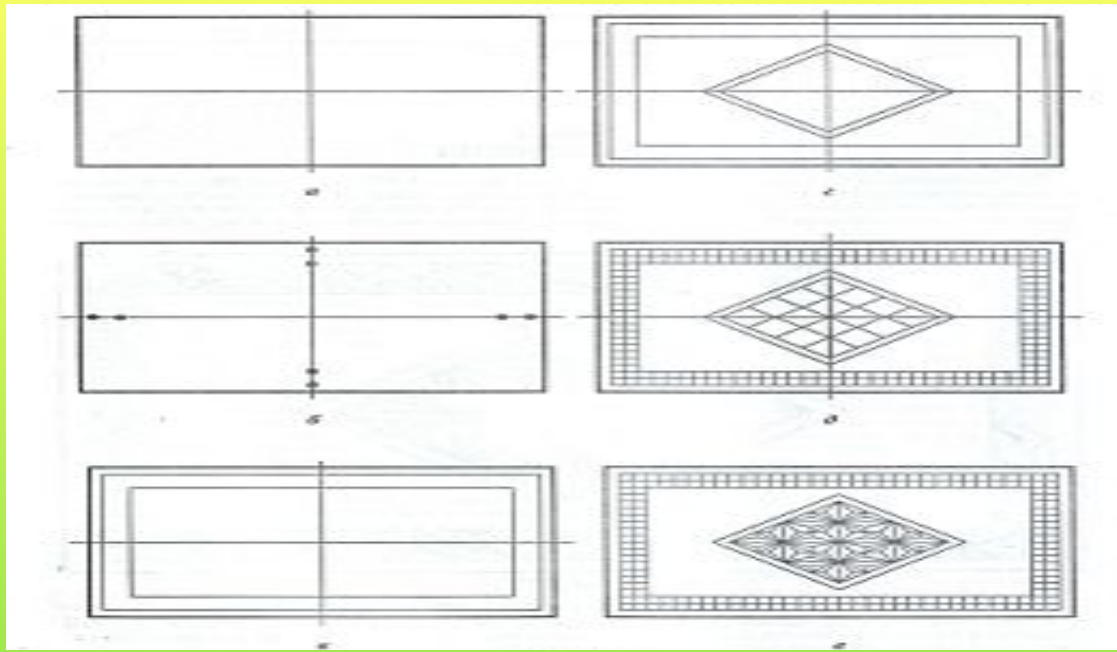
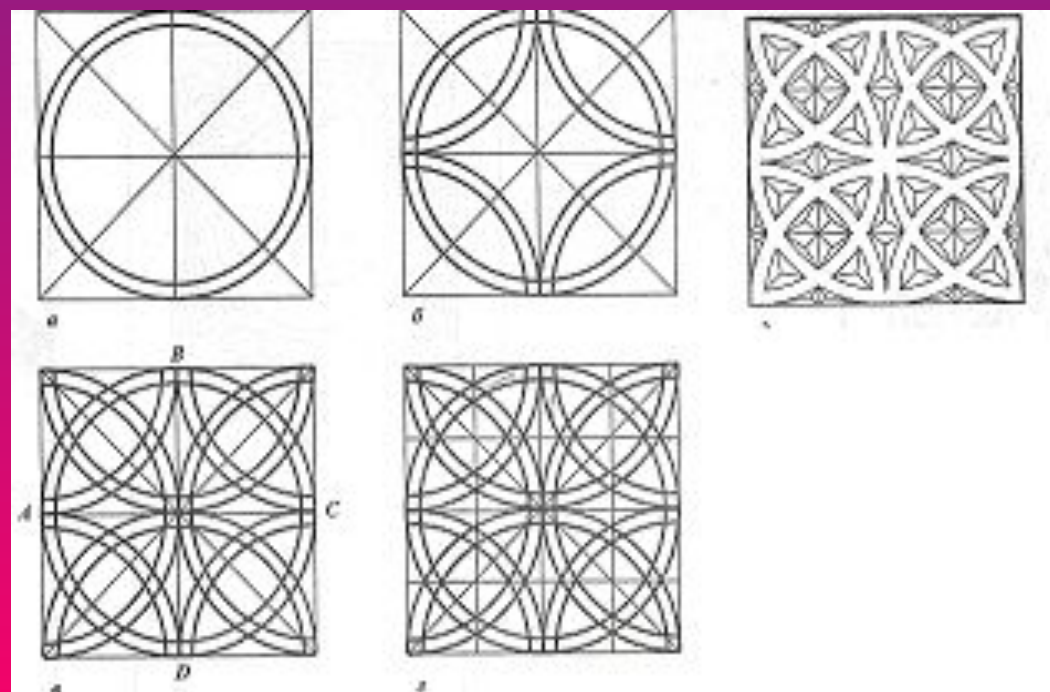
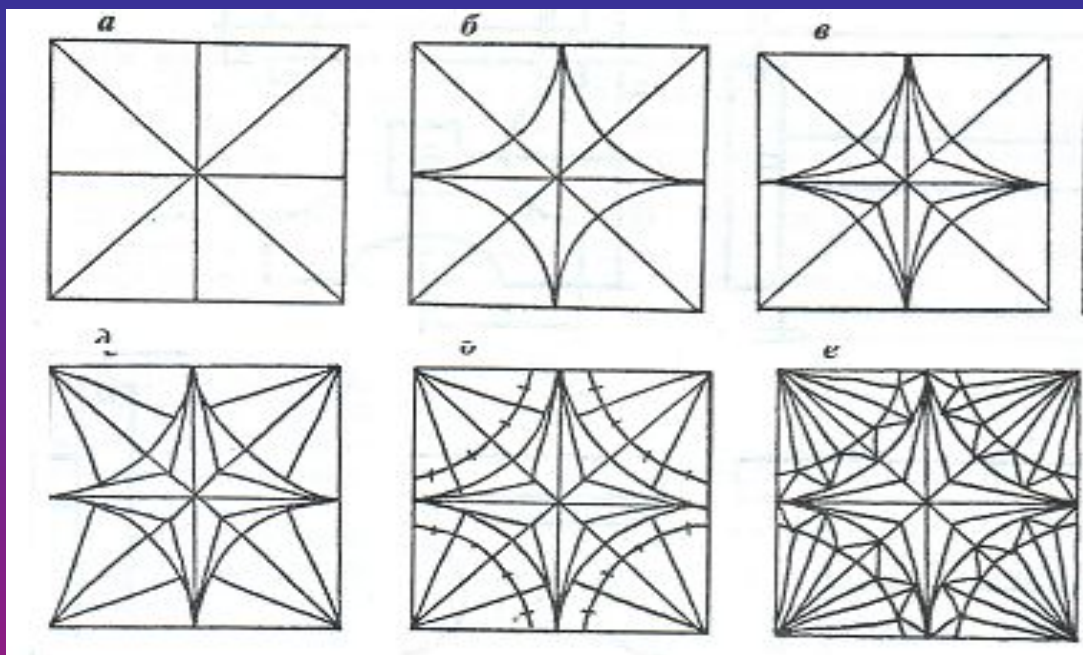
ПРАКТИЧЕСКАЯ РАБОТА

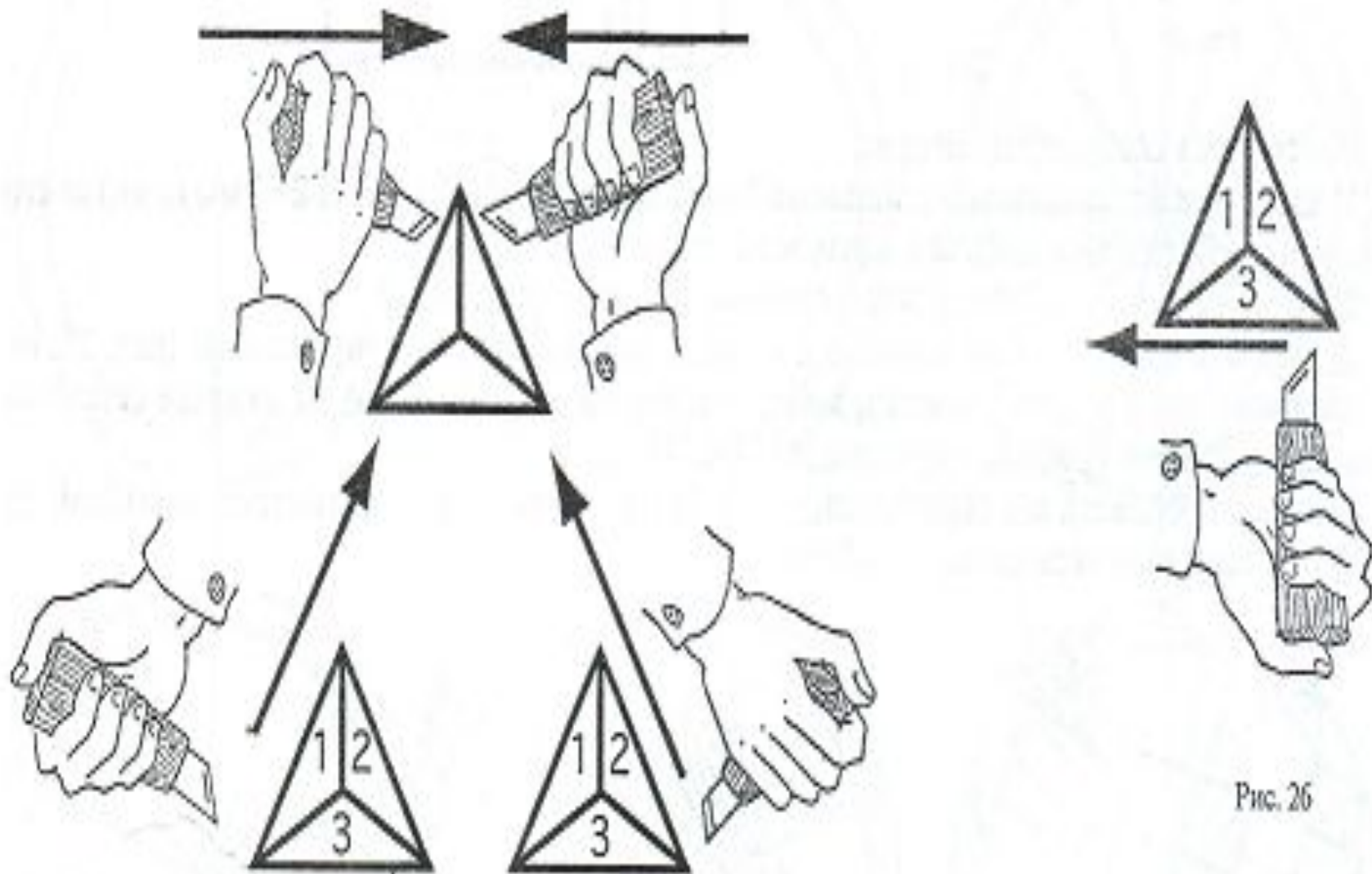

Рис. 26

