

Выпиливание лобзиком

**Презентацию выполнил
Учитель технологии
МБОУ СОШ № 14 город Камышин
Иванов Алексей Николаевич**

Какой инструмент использовали для изготовления этих изделий?





Знакомство с Лобзиком

Лобзик состоит из:

**рамки 1
с ручкой 2,
верхним 3
и нижним 4**

зажимными винтами.

**Между зажимными
винтами**

**натягивается и
крепится узкая и
тонкая стальная
пилка с наклоном
зубьев в сторону
ручки.**

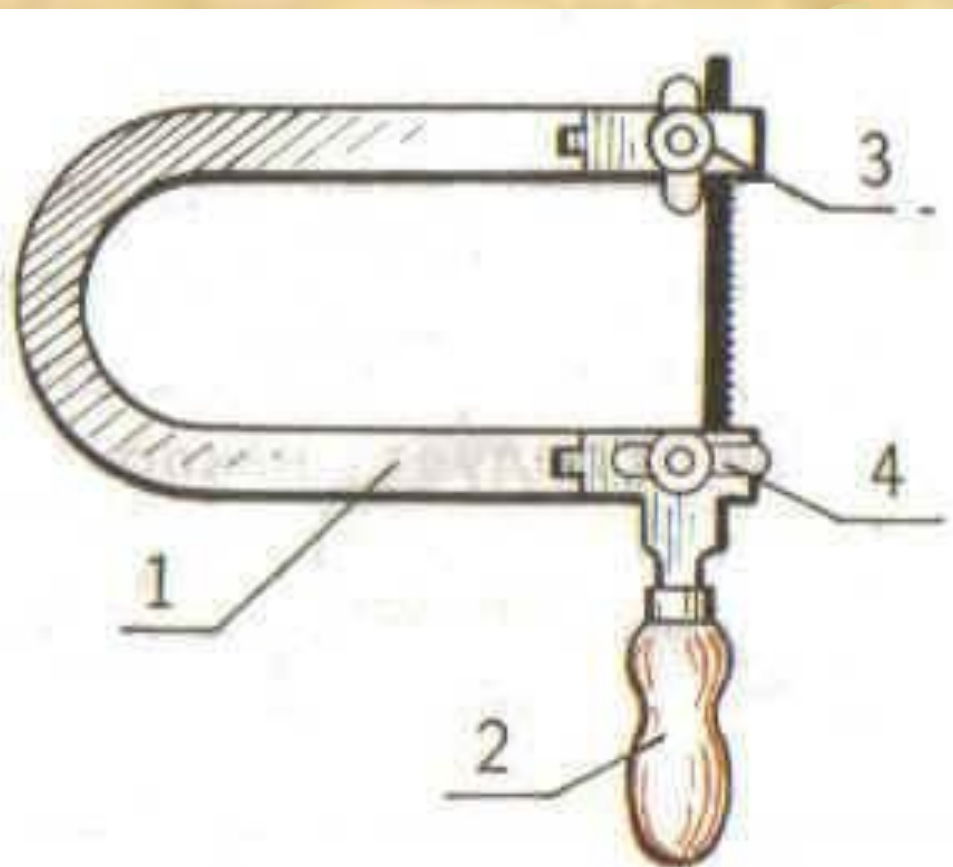

- Для стягивания рамки перед креплением пилки применяют **эксцентриковый зажим**.

- После закрепления пилки винтами эксцентриковый зажим снимают.

Пилка под действием рамки натягивается.

- Сжимать рамку можно и вручную. Для этого один конец рамки упирают, например, в крышку стола, левой рукой нажимают на другой конец рамки, а правой закрепляют пилку зажимными винтами.

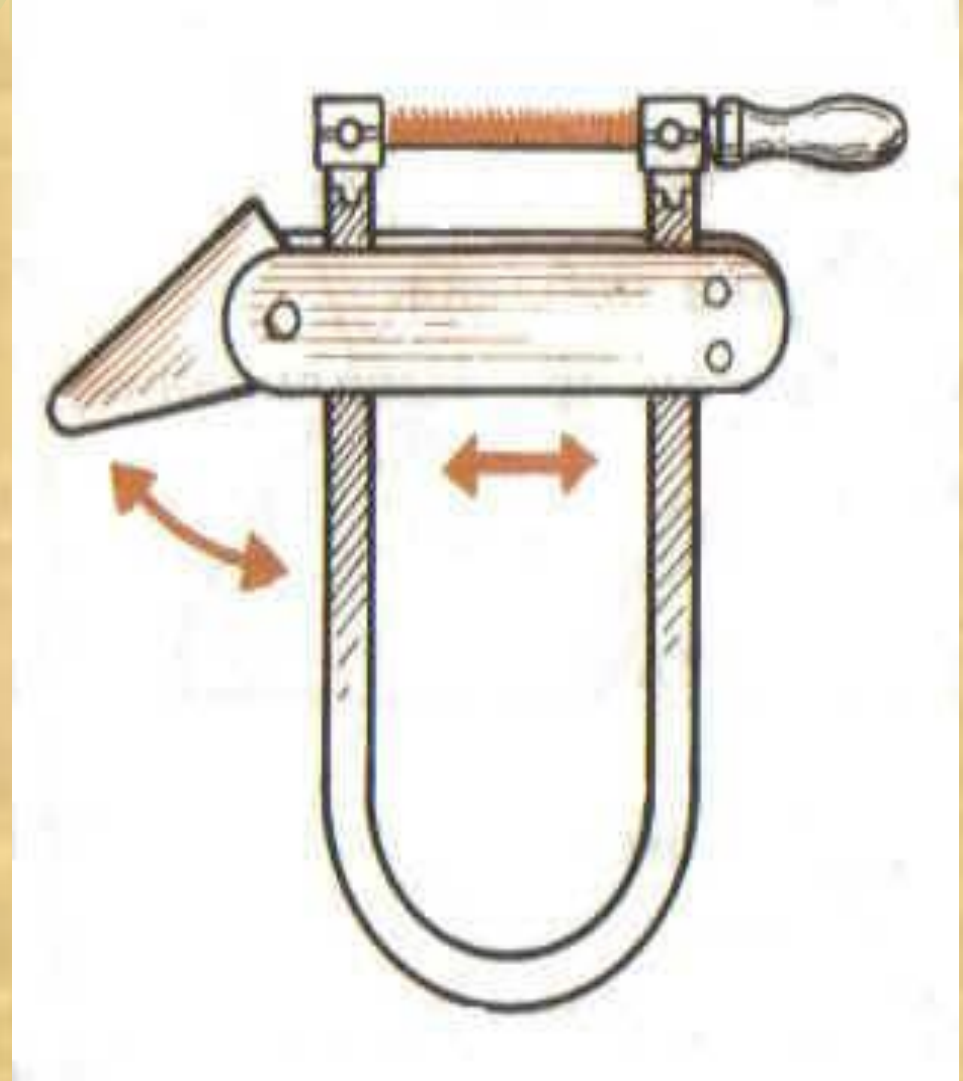

Как п

тилку?

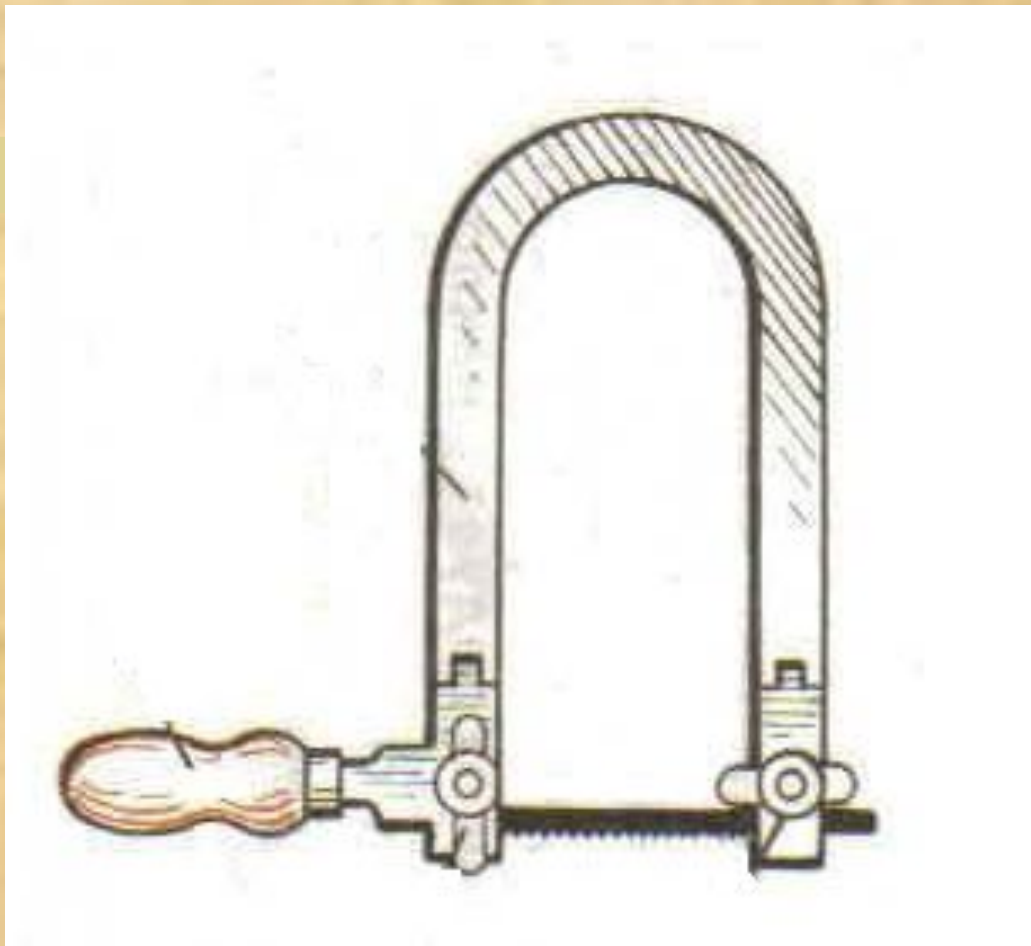

- Пилка крепится в зажимах с наклоном зубчиков в сторону ручки.

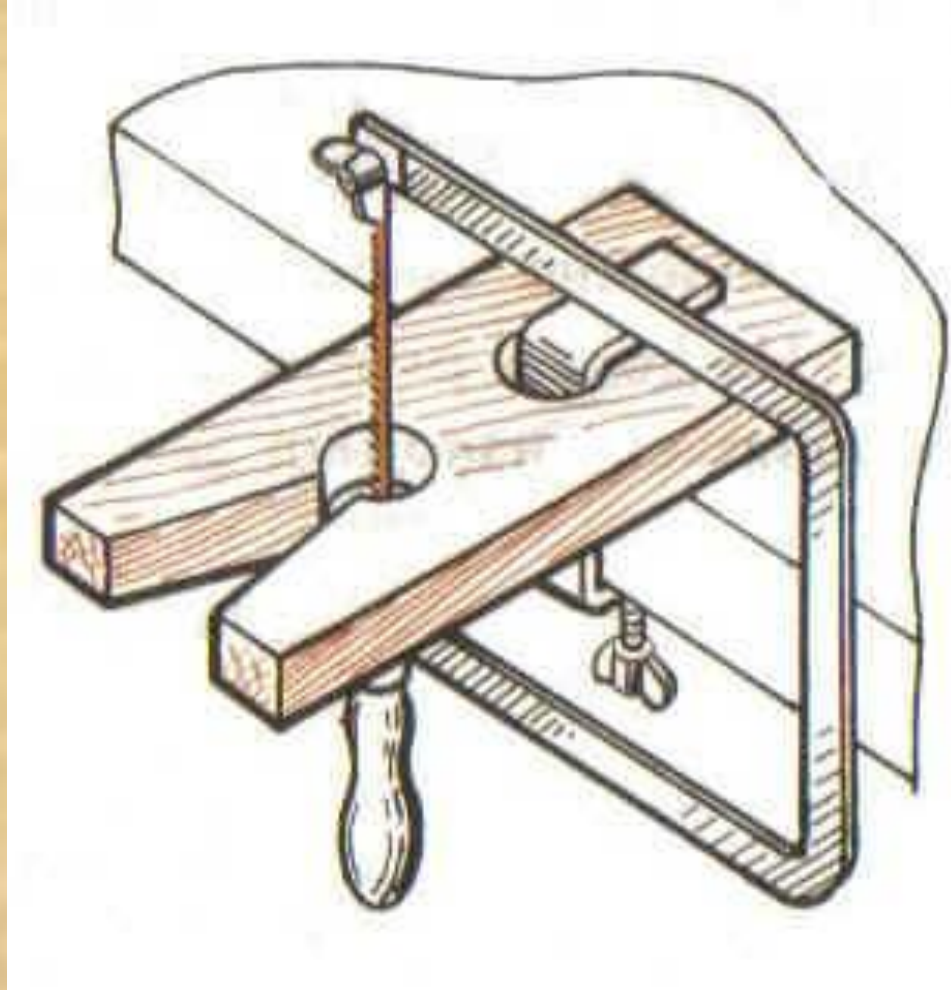

- – Работать лобзиком и шилом с надежно закрепленными и исправными ручками;
- – Надежно крепить выпиловочный столик к верстаку;
- – Надежно закреплять пилку в рамке лобзика;
- – Не делать резких движений лобзиком при выпиливании, не наклоняться низко над заготовкой.

**Как называется этот инструмент?
Назовите его основные элементы.**

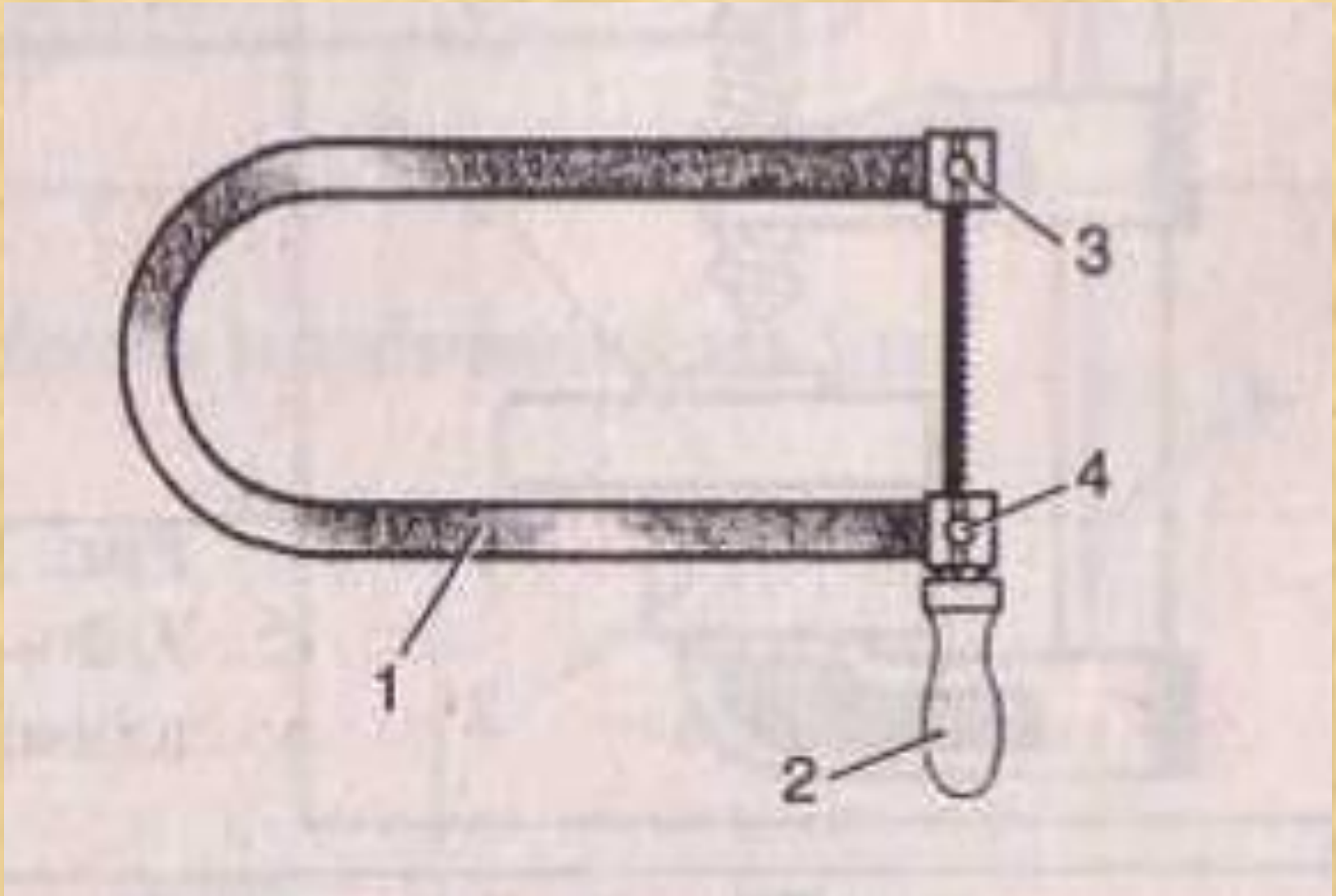

Настройка инструмента для работы

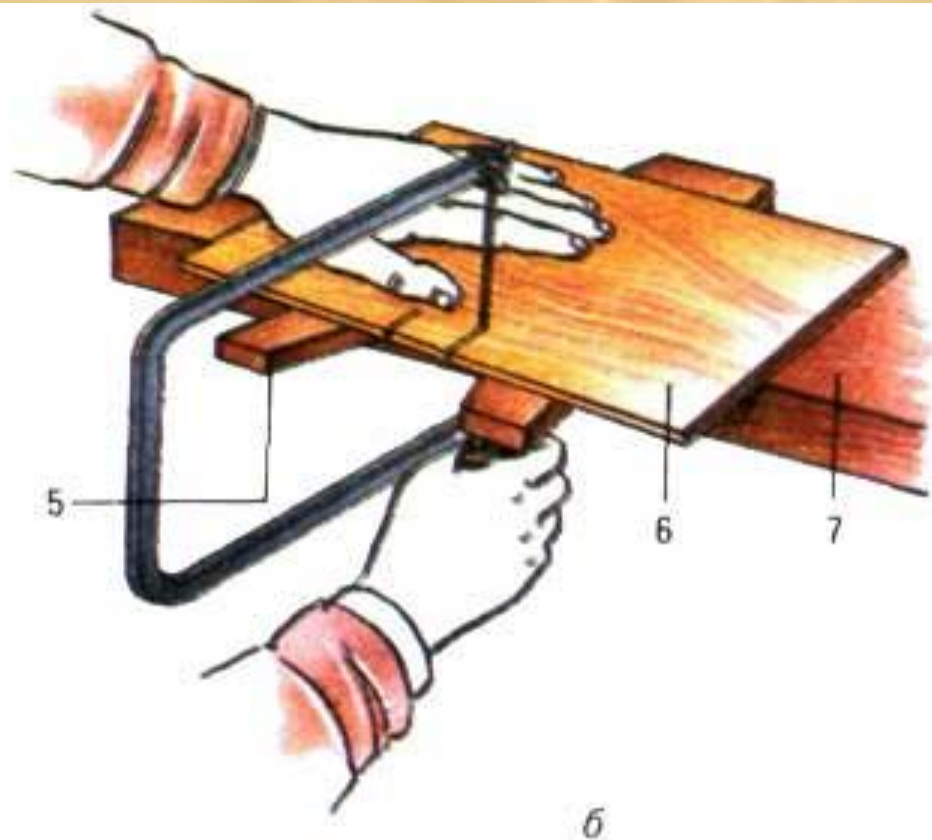
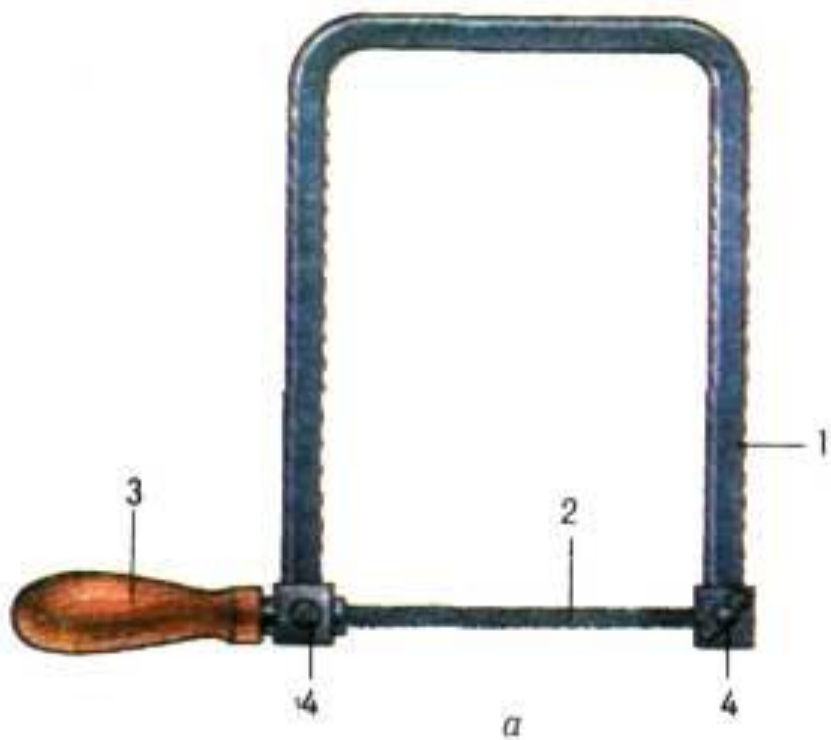

Как называются эти приспособления для выпиливания лобзиком?

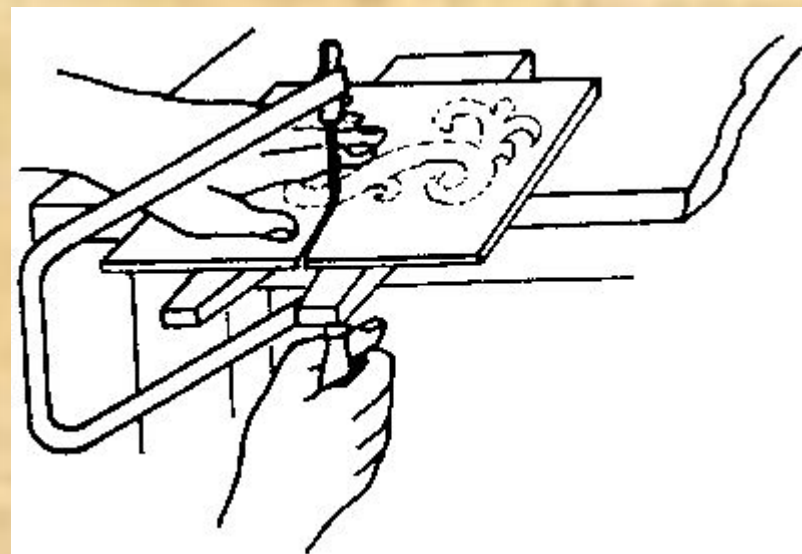
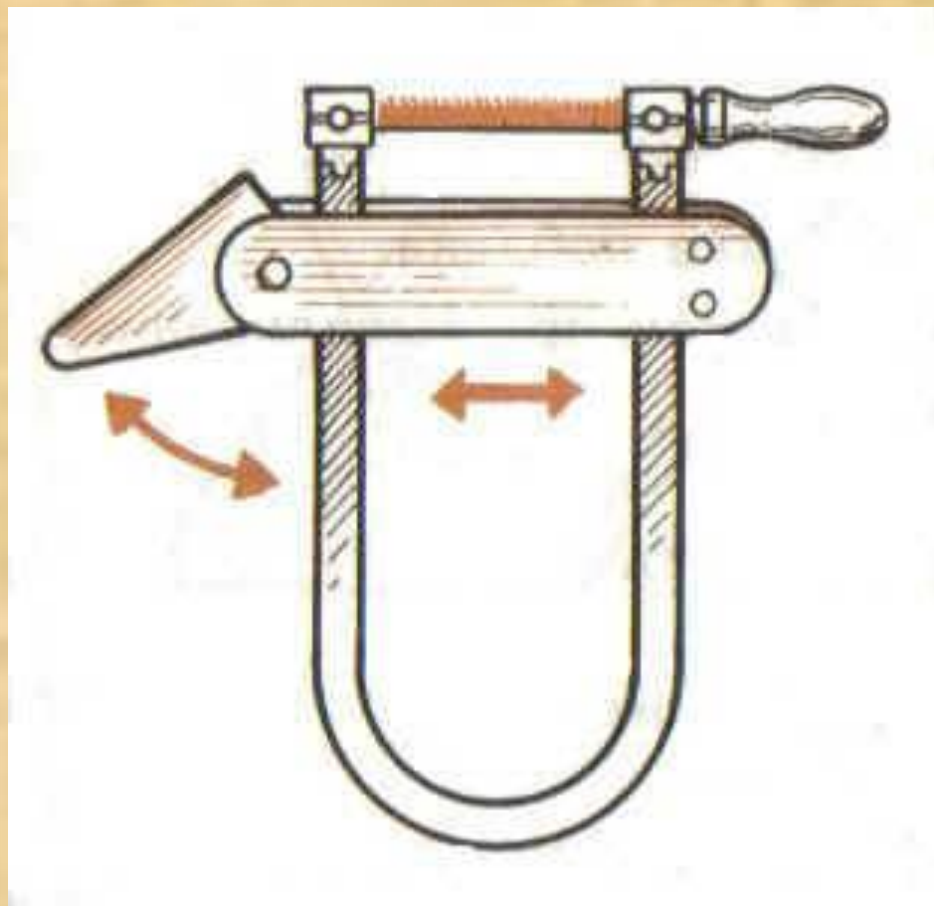

Правильная посадка, при работе с лобзиком.



Технология выпиливания.

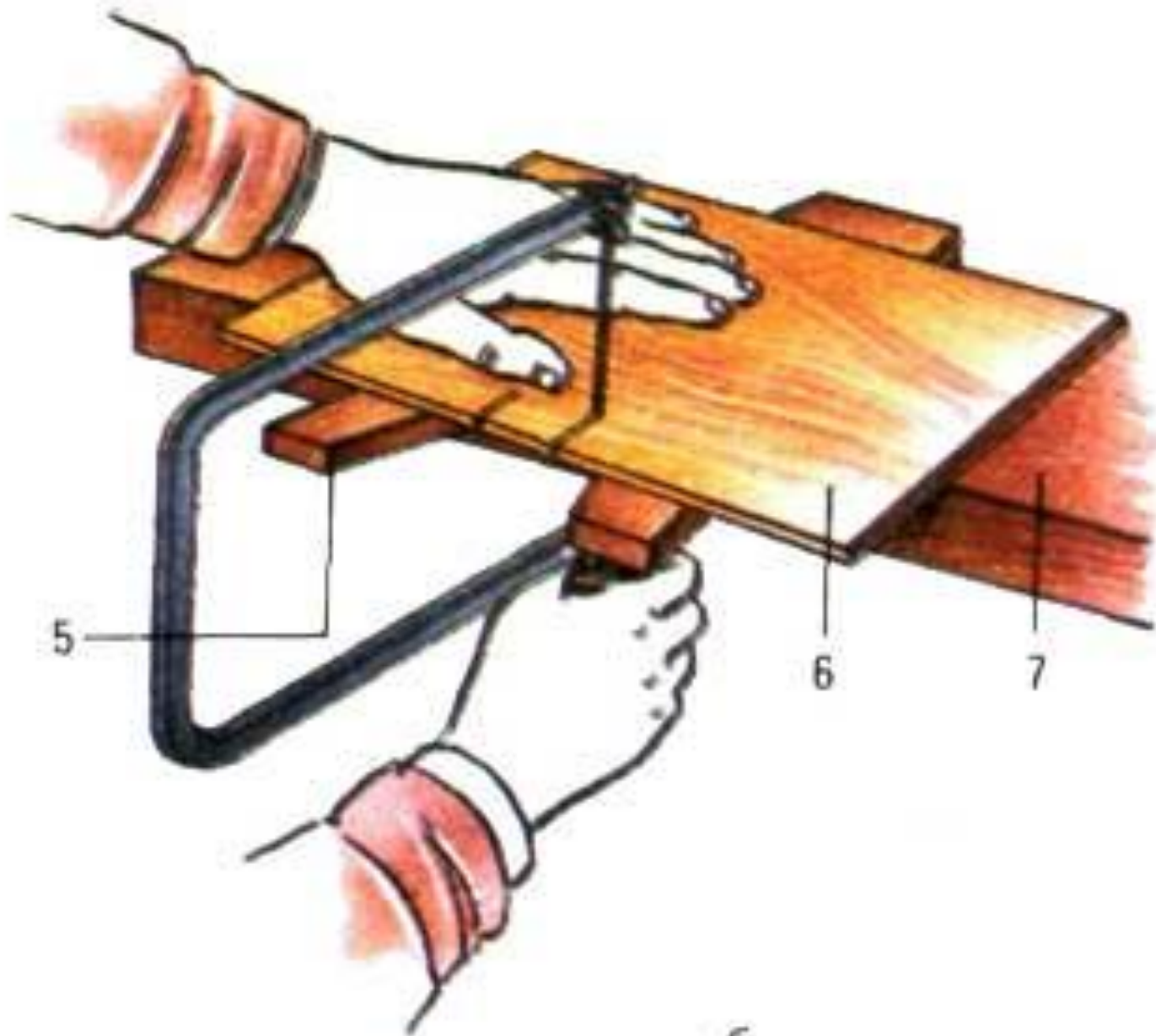

Темы проектов

ПОЛОЧКА ДЛЯ ГАЗЕТ

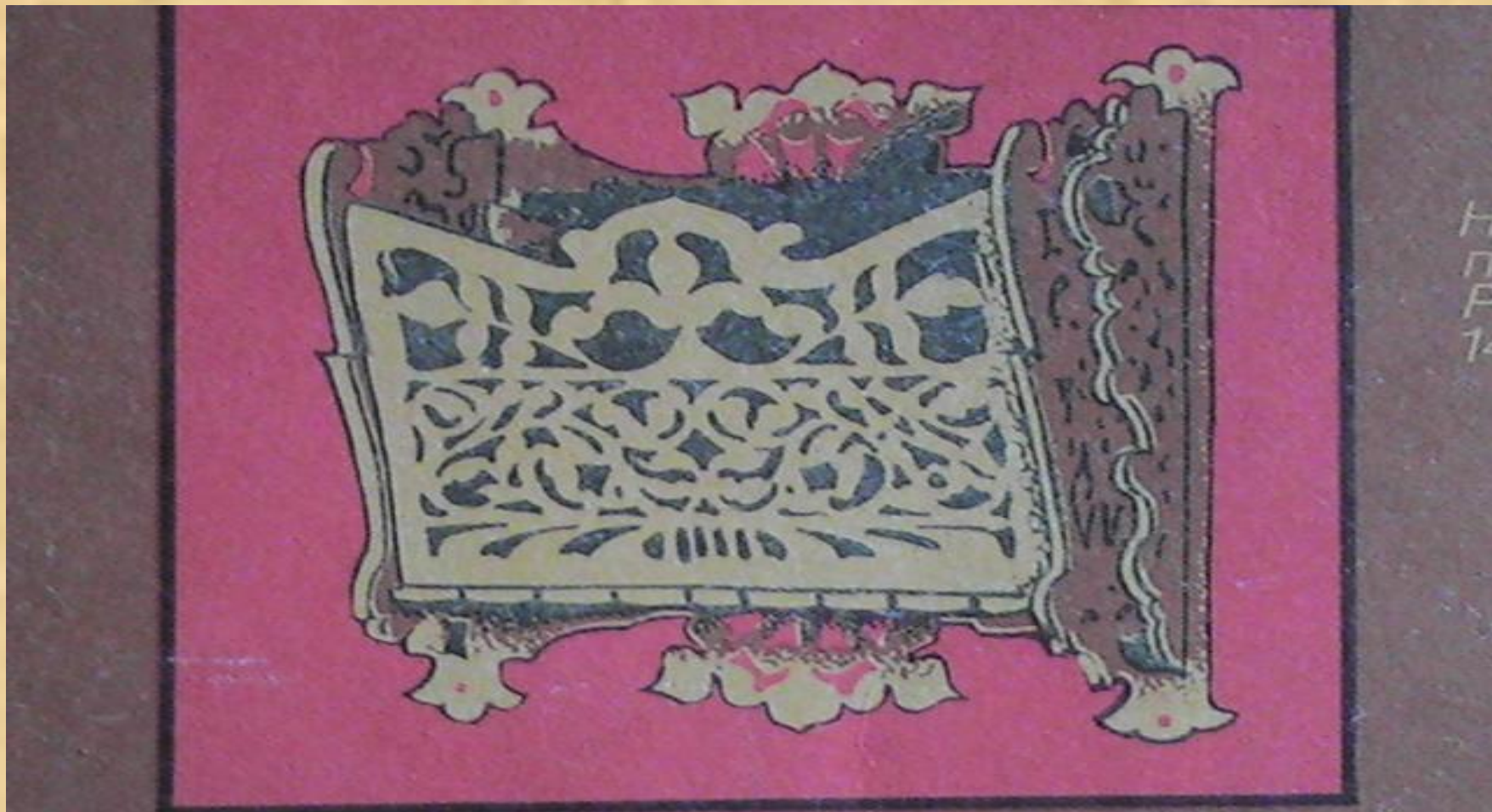

ПОЛОЧКА ДЛЯ КНИГ

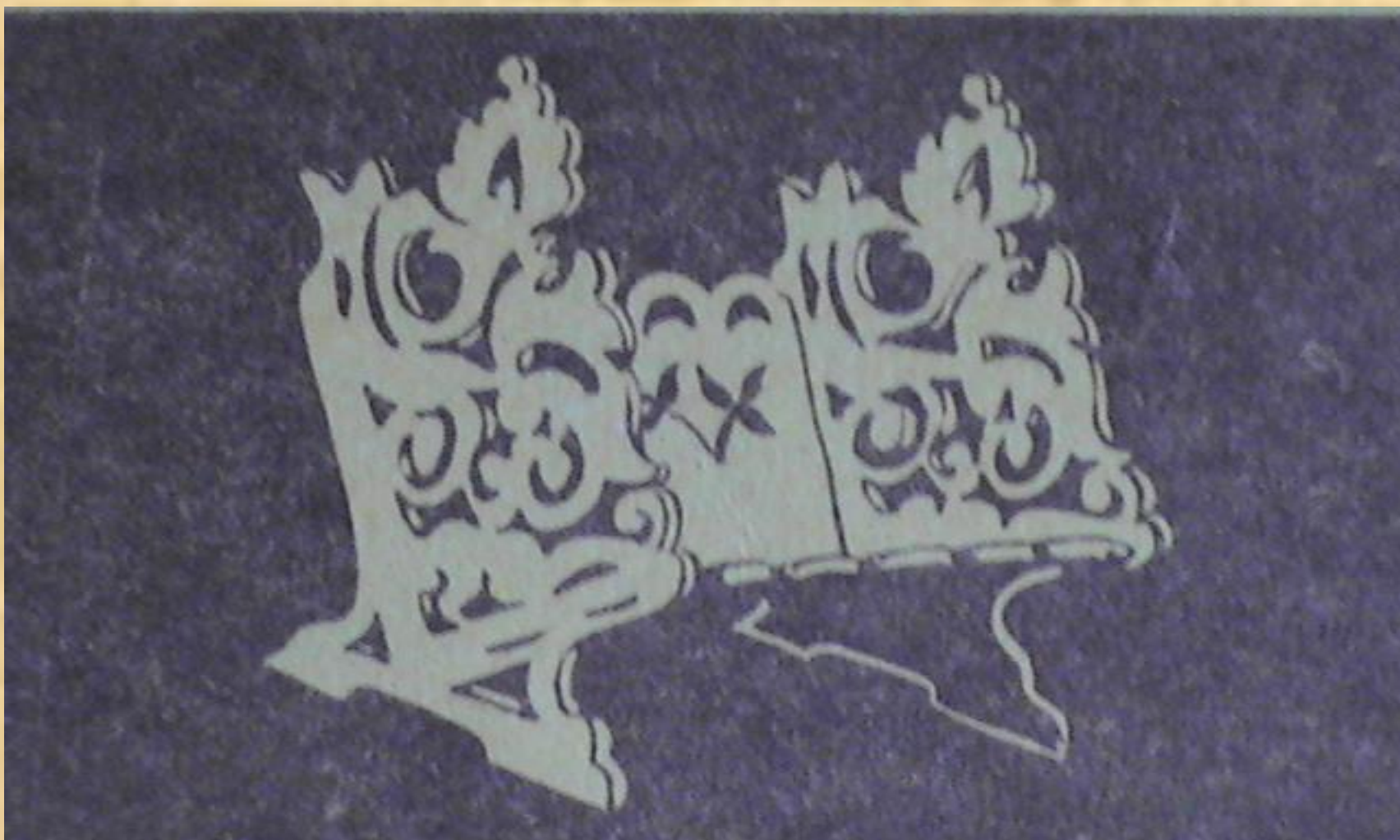

ПОЛОЧКА ДЛЯ ЩЕТОК



ПОДСТАВКА



Подставка под
пасхальное яйцо
“Лошадь”

ПОДСВЕЧНИК

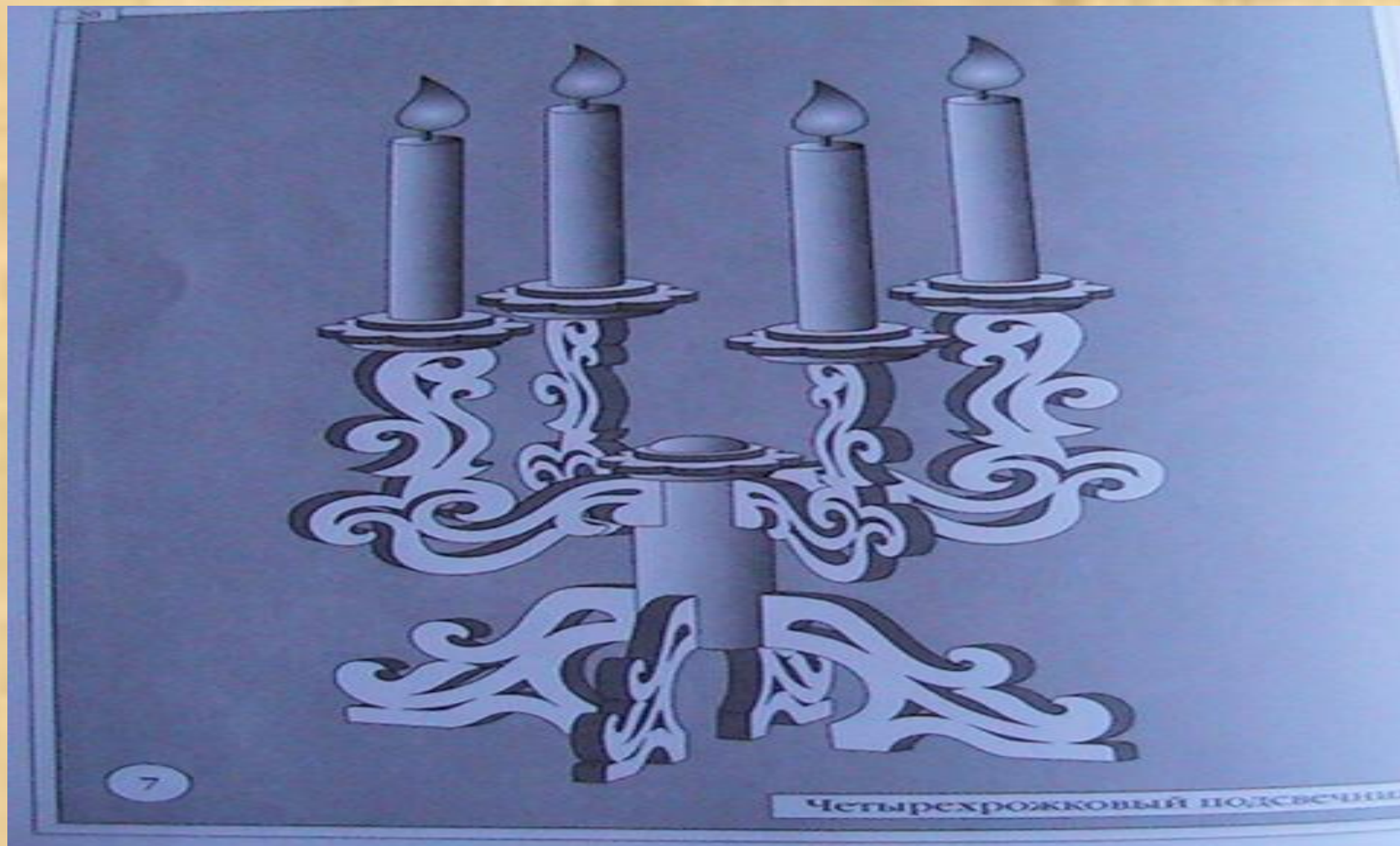

Работы мастеров



<http://lob>





Творческая мастерская



**Спасибо
за
внимание**

