

МБОУ СОШ №52(корпус2).

Творческий проект.

Фартук



Выполнила:

ученица 5 класса

МБОУ СОШ №52(корпус 2)

Володина Полина

Руководитель: Рассказова Н.П.

Пенза

2019г.

Определение потребностей.

Фартук предназначен для защиты основной одежды от загрязнения во время приготовления различных блюд на кухне. С этой целью я решила сшить фартук.



Краткая формулировка задачи.

1. Выбрать модель фартука.
2. Подобрать ткань для фартука.
3. Сшить фартук.

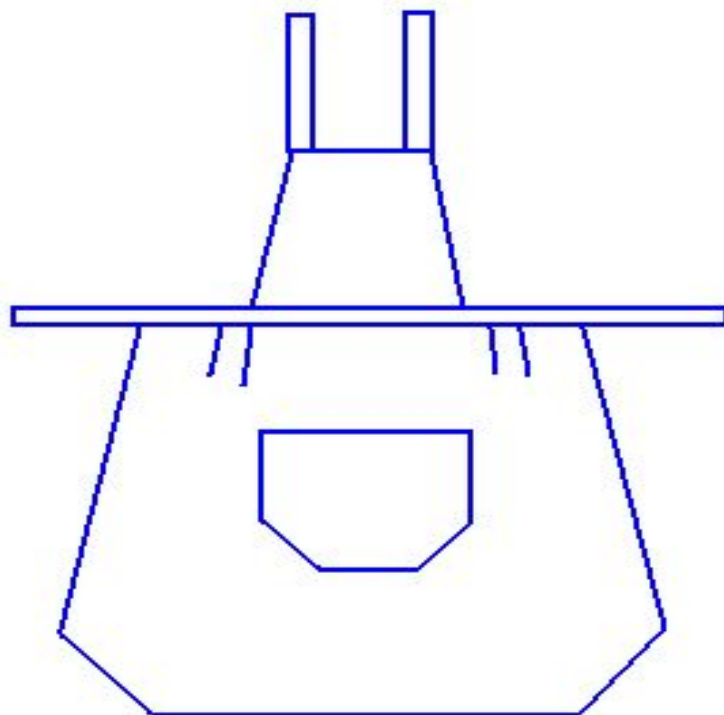

Первоначальные идеи.

Я рассмотрела фотографии и картинки фартуков в дополнительной литературе, и мои первоначальные идеи были таковы:



Идей было много, но я выбрала всего лишь одну.

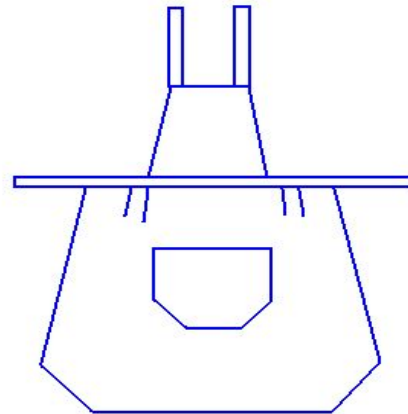

Выбор лучшей идеи.

Я выбрала модель фартука несложную в изготовлении – состоящую из грудки и юбки, с карманом по середине.

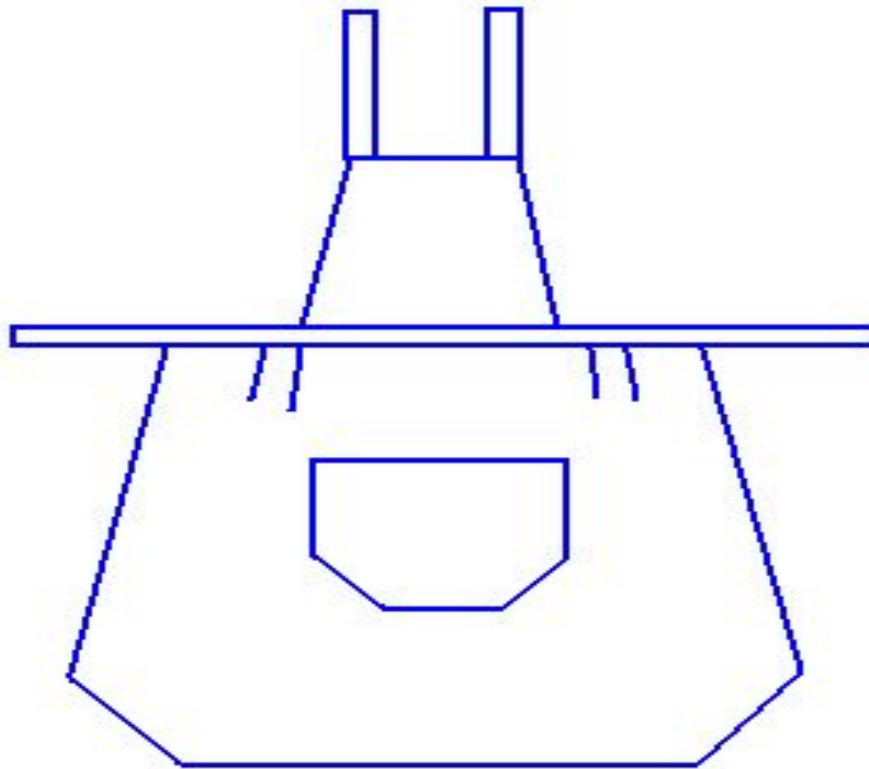

Технология пошива фартука.

1. Снять мерки.
2. Выполнить чертеж.
3. Сделать выкройку фартука.
4. Произвести раскрой.
5. Заметать края фартука.
6. Обработать края юбки фартука швом в подгибку с закрытым срезом.
7. Пришить карман.
8. Пришить пояс к фартуку.
9. Обработать грудку и втачать бретели.
10. Соединяем грудку с юбкой фартука и прокладываем соединительную строчку.

Самооценка.

Работу я выполнила с помощью учителя.

Так как моя работа была оценена высоко, я считаю, что она выполнена аккуратно и качественно.

Я довольна своей работой. В процессе шитья фартука у меня были некоторые трудности, т. к. некоторые машинные строчки получались неровными и приходилось их перешивать заново.



- На уроках технологии при выполнении практических работ по кулинарии и дома на кухне теперь я буду пользоваться своим фартуком. Очень приятно, когда вещь изготовлена своими руками.

Экономические затраты

- Ткань (1 метр) -60 руб.
- Нитки -15 руб.
- Итого – 75 руб.