



5 класс
Современное
выставочное
искусство

Художественная керамика

Учитель изобразительного
искусства Кукарева Л.В.

Почему в наш
век высоких
технологий не
умирает
древнейшее
искусство
керамики?



В мастерской художника-керамиста

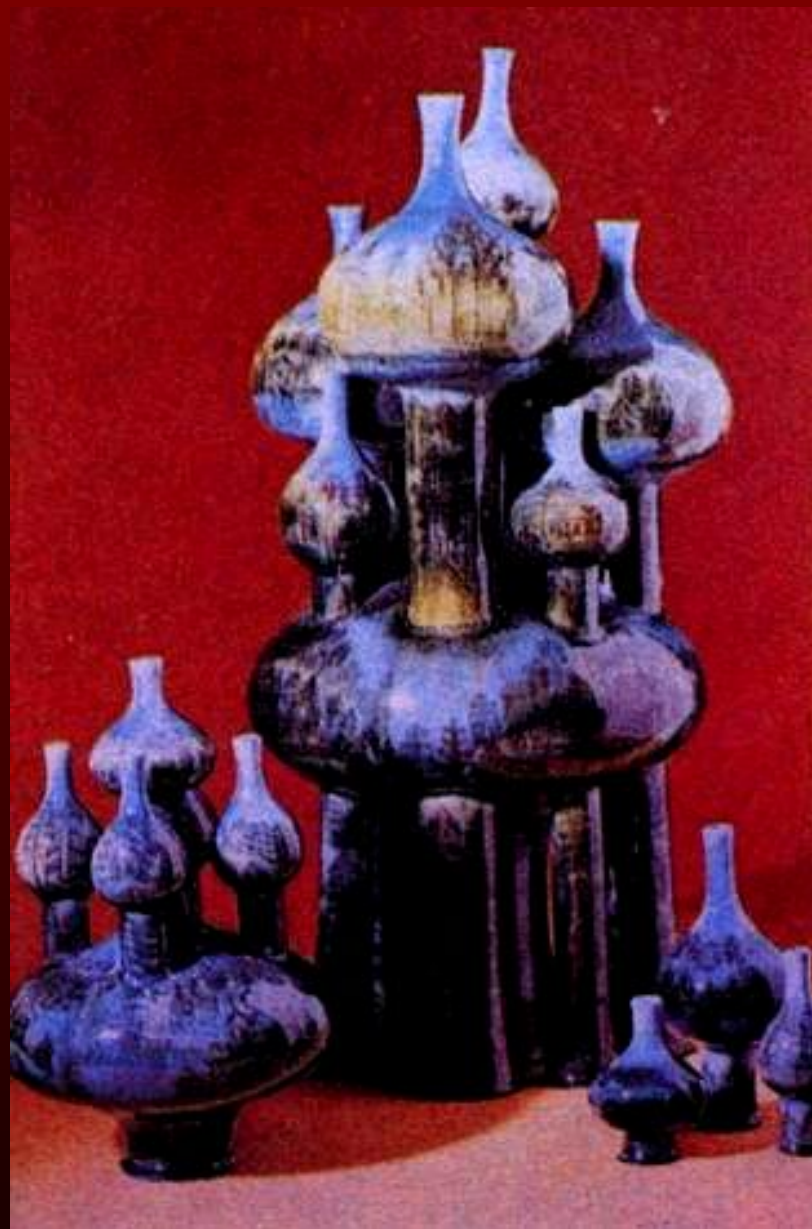

▲ Д. Петерсоне. Декоративная композиция «Сивиллы». *Терракота*

▲ Л. Солодков. Заонежье. *Майолика.*



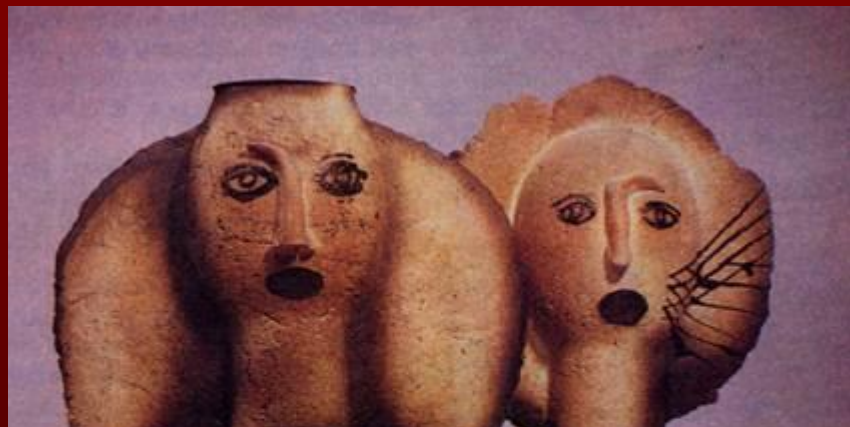

Майолика – гончарные изделия, покрытые глазурью или непрозрачными эмалями.

Глазурь (нем.) — тонкий стекловидный слой, которым покрывают поверхность керамического изделия.

Терракота (итал. *обожженная глина*) — вид керамики, неглазурованные изделия из обожженной цветной глины. Терракота может быть окрашена только холодным способом без обжига.

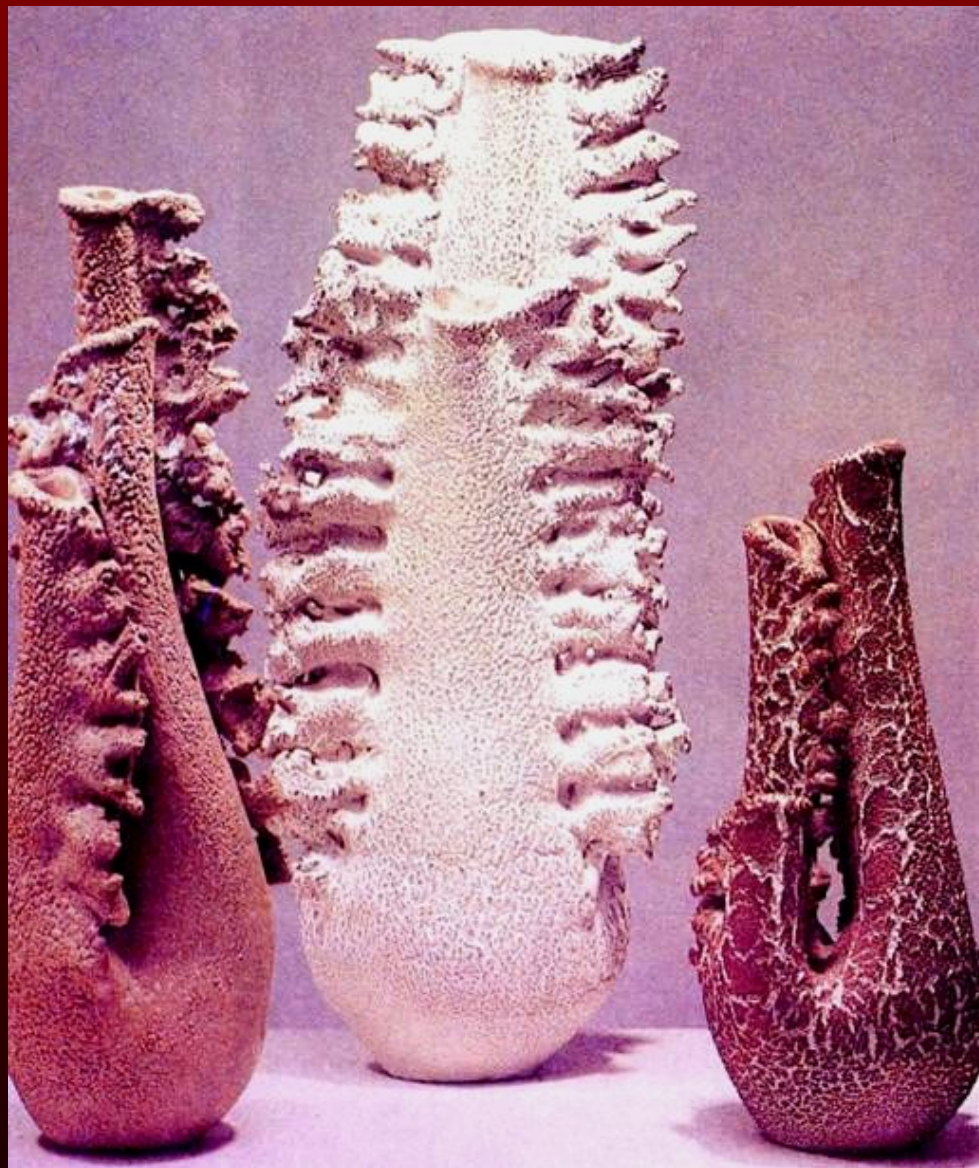

Э. Детлав. Сосуды для цветов. *Глина, глазурь.*





Ансамбль предметный (франц. *буке, вместе*) — стройность, гармоническое единство художественных качеств частей единого целго.

Э. Детлав. Сосуды для цветов. Глина, глазурь.

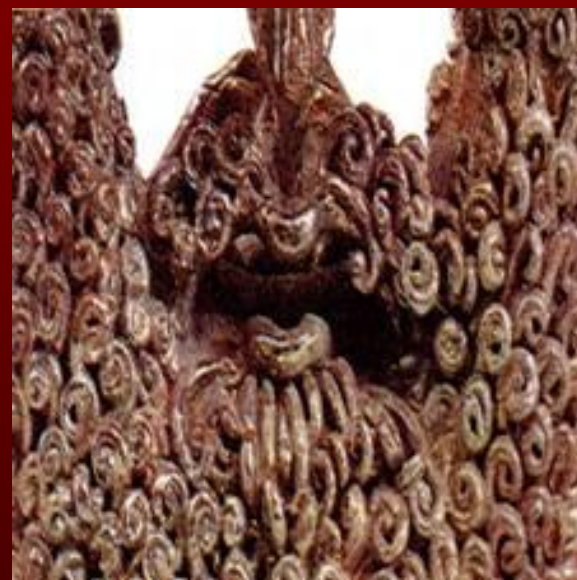

Фактура керамики

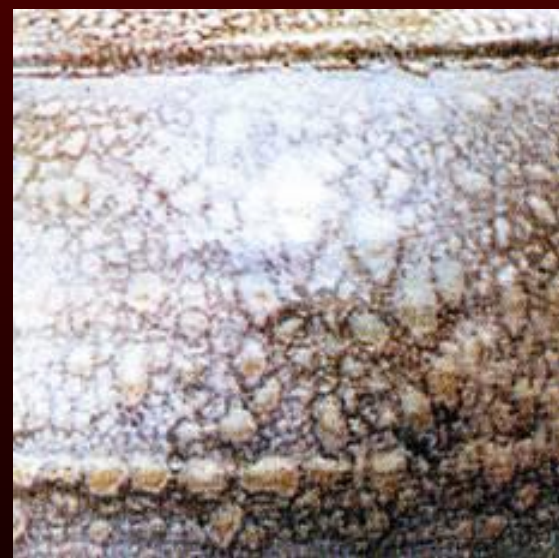



Фактура

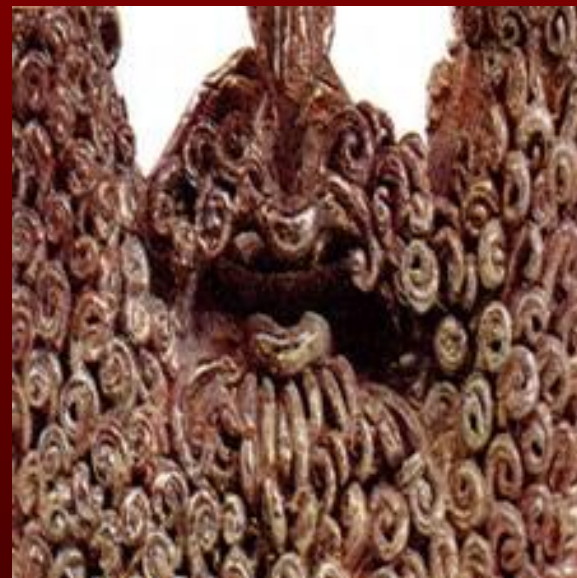

Фактура (лат. *обработка, делание*) — поверхность природная, шероховатая или же поверхность, специально обработанная художником.





Птица. Декоративный элемент на поверхности вазы.



Мелкая декоративная пластика — скульптурные изделия малых размеров.



Какие средства
Выразительности
использовал
керамист, чтобы
воплотить свой
художественный
замысел?

Медниеце Латвите.
Рыбалка. 1973 г.

Форма

Декор

Условность
изображения



Фактура

Цвет

Материал

Средства выразительности в керамике

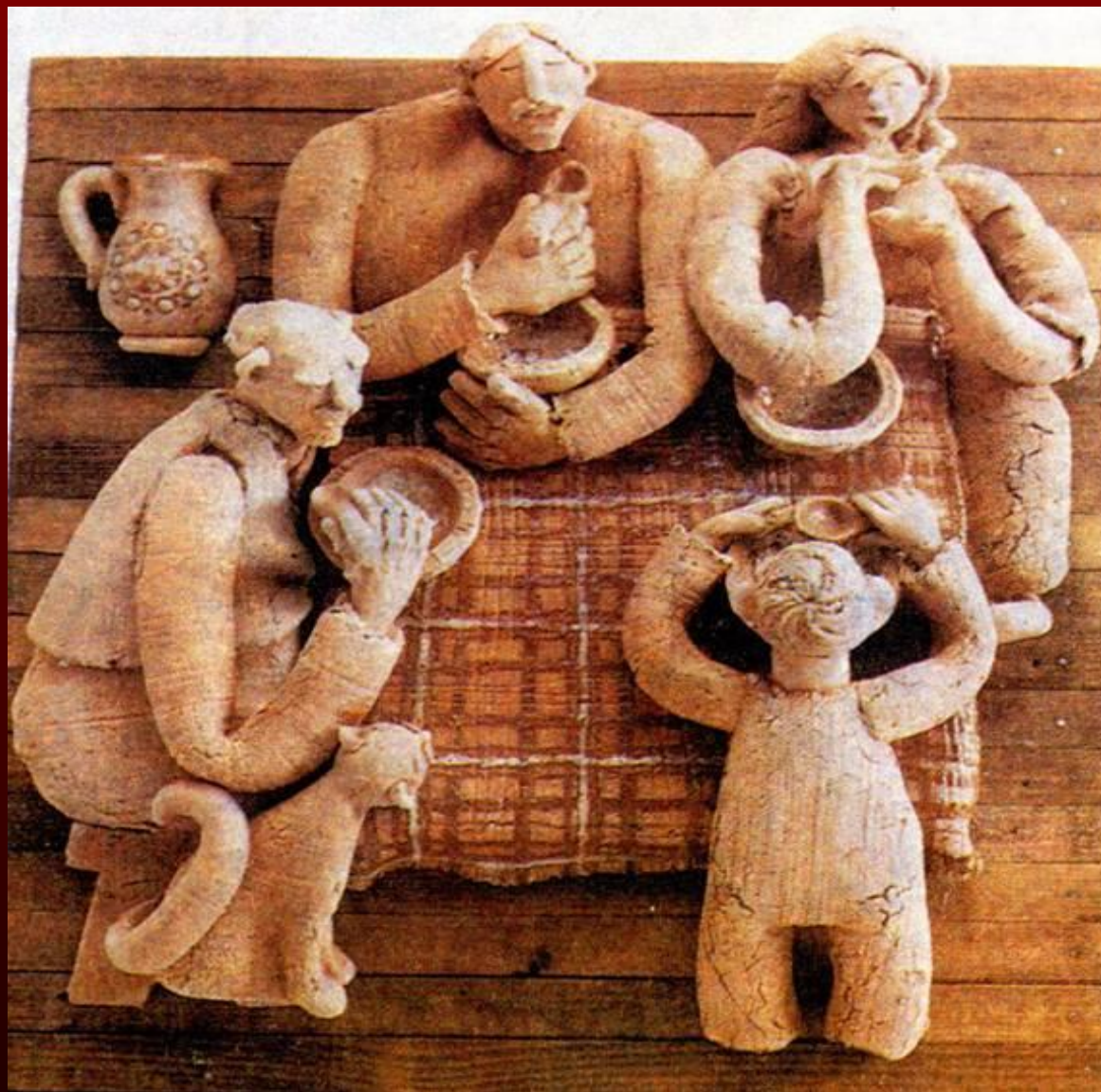

О. Аболиня. Кислые щи. Терракота.

Изделия из керамики
служат украшением
интерьеров комнат





Почему этот предметный ансамбль художник назвал
«Весеннее настроение»?

Вазы для сухоцветов



Детские работы

Последовательность действий



Физкультминутка

Дружно мы пошли за глиной,
Накопали целый воз.
Привезли его домой.
Долго, долго разминали,
И ногами , и руками,
И руками, и ногами.
Получили нежный ком.
А теперь лепить начнем

Приемы работы

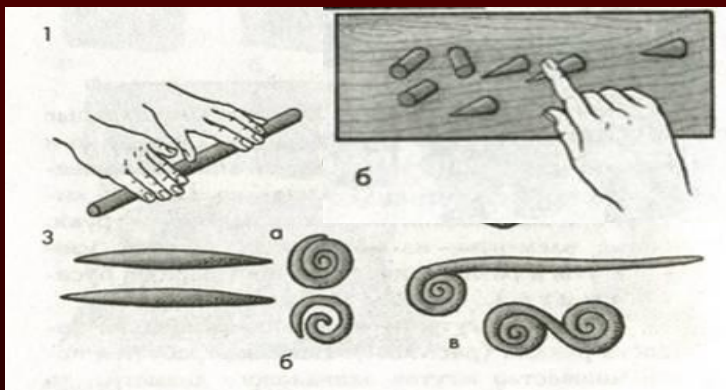

Раскатывание, вырезание
и формирование
элементов наклепных
узоров.

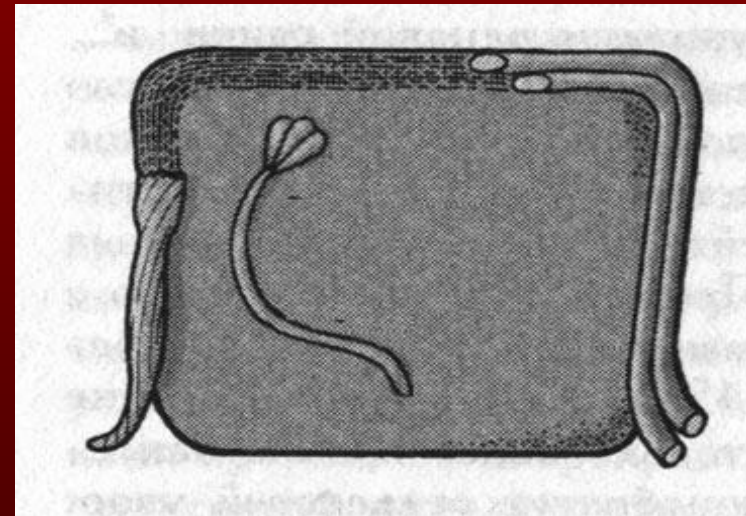

Наклейка бортика и других
элементов ведется по
предварительно нанесенной и
намоченной бороздке

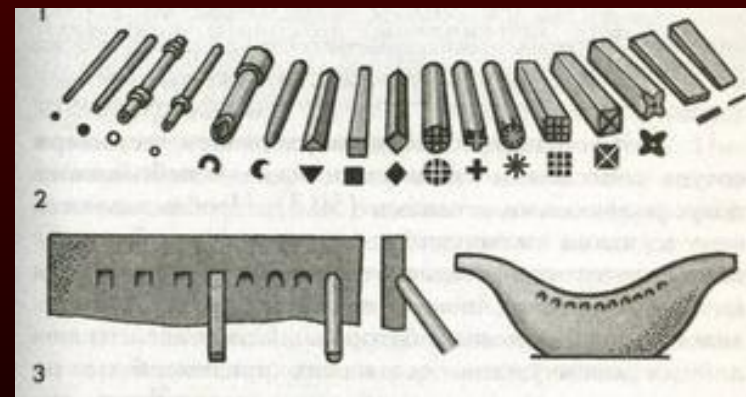

Тиснение

Словарь

- **Выставочное искусство** — единичные, авторские, художественные произведения, в которых наиболее ярко проявлена творческая индивидуальность профессионального художника, предназначенные для публичного показа.
- **Керамика** — искусство создания различных изделий из природных глин, в том числе из тончайшего фарфора. Керамикой называют и сами изделия из глины.
- **Глазурь** — тонкий стекловидный слой, которым покрывают поверхность керамического изделия.
- **Терракота** — вид керамики, неглазурованные изделия из обожженной цветной глины. Терракота может быть окрашена только холодным способом без обжига.
- **Фактура** — поверхность природная, шероховатая или же поверхность, специально обработанная художником.
- **Ансамбль предметный** — совокупность, стройное целое, гармоническое единство художественных качеств. Ансамбль связывает все реально существующие предметы в содержательно-структурную целостность, единство.
- **Мелкая декоративная пластика** — скульптурные изделия из обожженной глины, кости, камня малых размеров, рельефные композиции.

- Л.В. Кукарева, учитель изобразительного искусства
МОУ «Вятская средняя общеобразовательная
школа» Советского района Республики Марий Эл