

*Конструирование*

*юбки*

*размер 40*



# Цели урока:

- Учебная
- Развивающаяся
- Воспитательная

# Учебная

1. Ознакомить учащихся с приемами построения чертежей изделий
2. Формирование эстетической культуры
3. Рационально использовать рабочее время

# Цели урока:

- Учебная
- Развивающая
- Воспитательная

# Развивающая

1. Формирование устойчивого интереса к предмету
2. Формирование творческого отношения к труду
3. Интеллектуальных способностей учащихся
4. Развитие внимания
5. Логического мышления

# Цели урока:

- Учебная
- Развивающаяся
- Воспитательная

# Воспитательная

Формирование у учащихся навыков совместной деятельности, умение работать в группах

# Инструменты и принадлежности

- Сантиметровая лента
- Линейка закройщика
- Треугольник
- карандаш
- астик

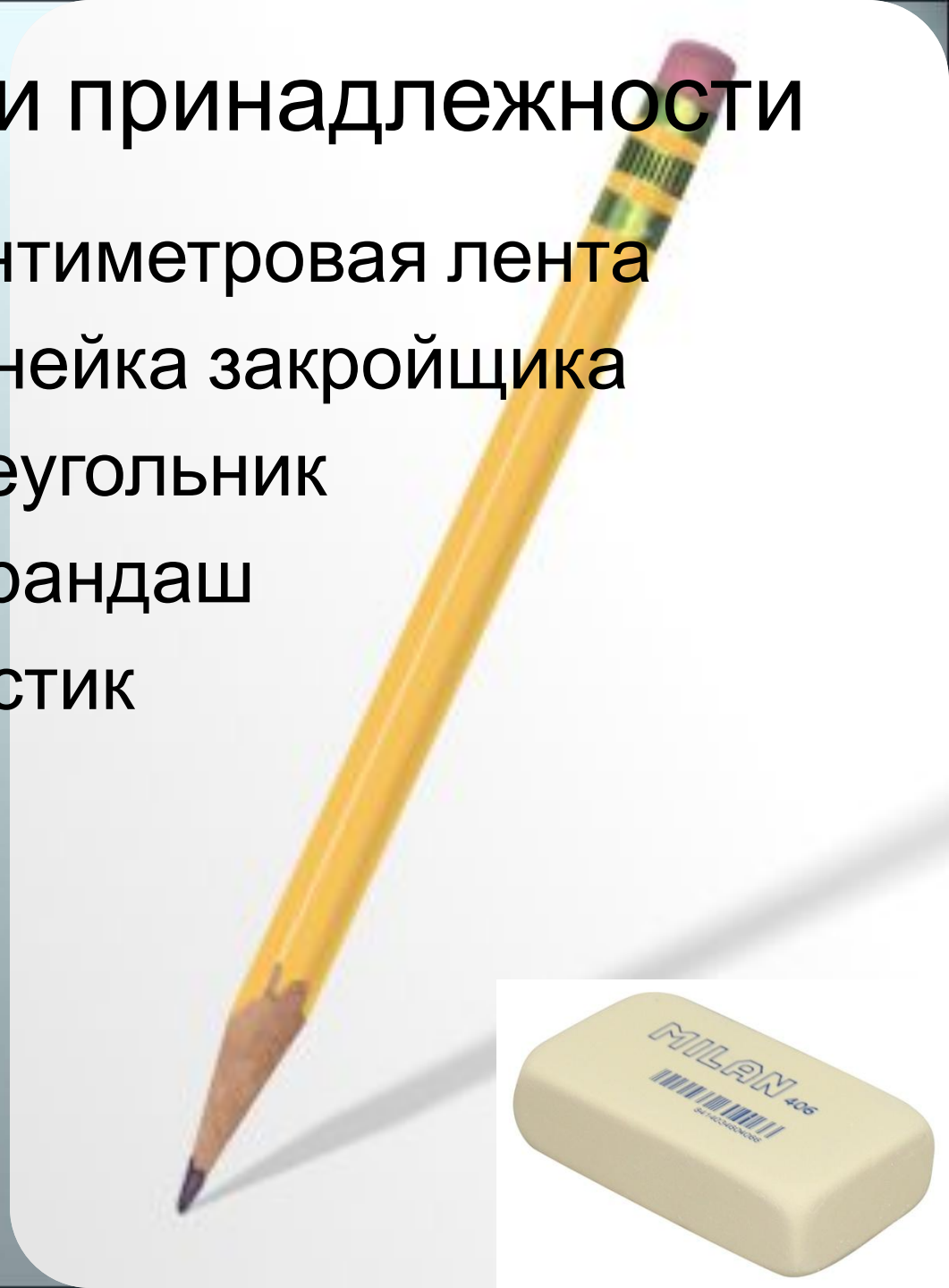





# Мерки

Ст – 33см

Сб – 44см

Дю – 50см

# Прибавки

Прибавка к Сб – 1см



2 Построить прямой угол с вершиной  
в точке Т





Отложить длину юбки  $TН = 50$  см

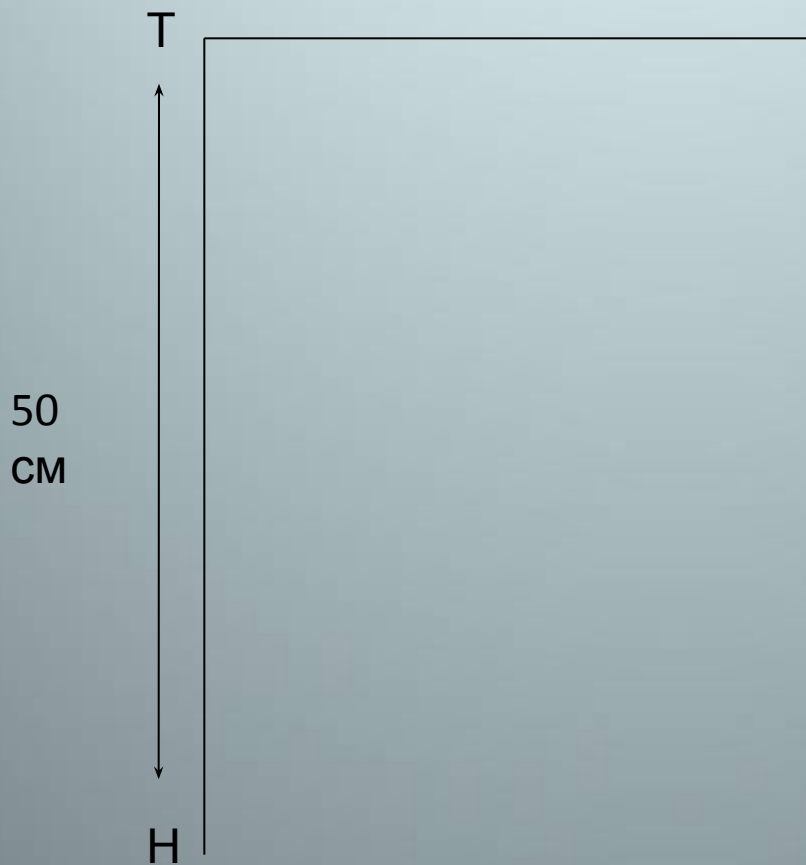

4

# Отложить ширину юбки

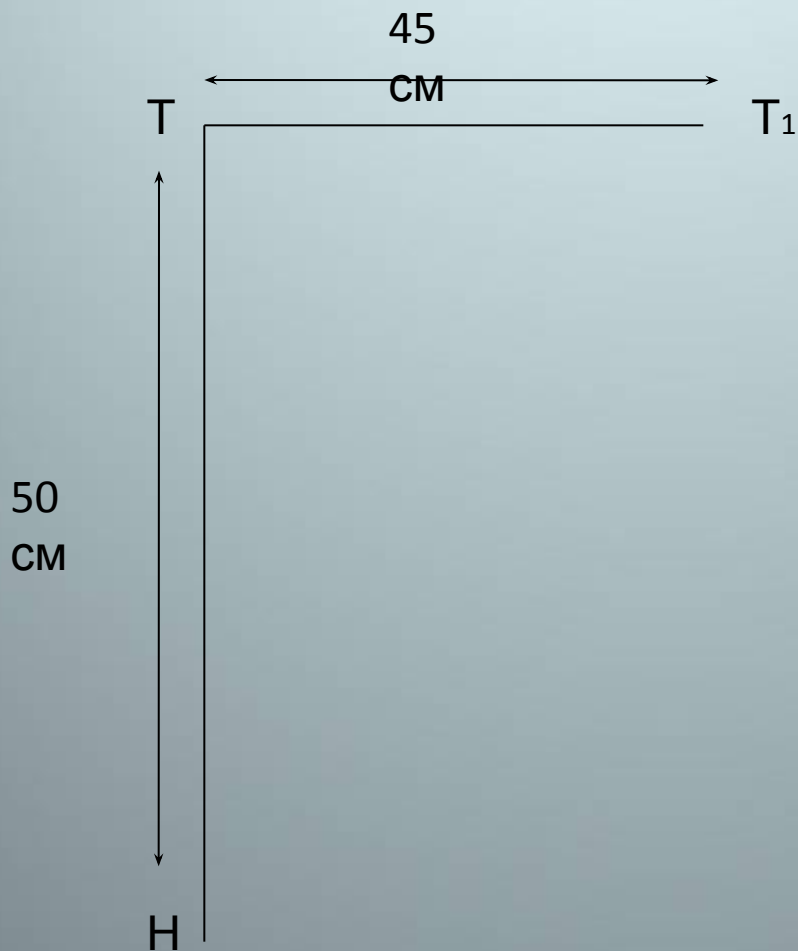

$$Т Т_1 = Сб + Пб$$

$$Т Т_1 = 44 + 1 =$$

$$45\text{CM}$$

5

# Достроить прямоугольник

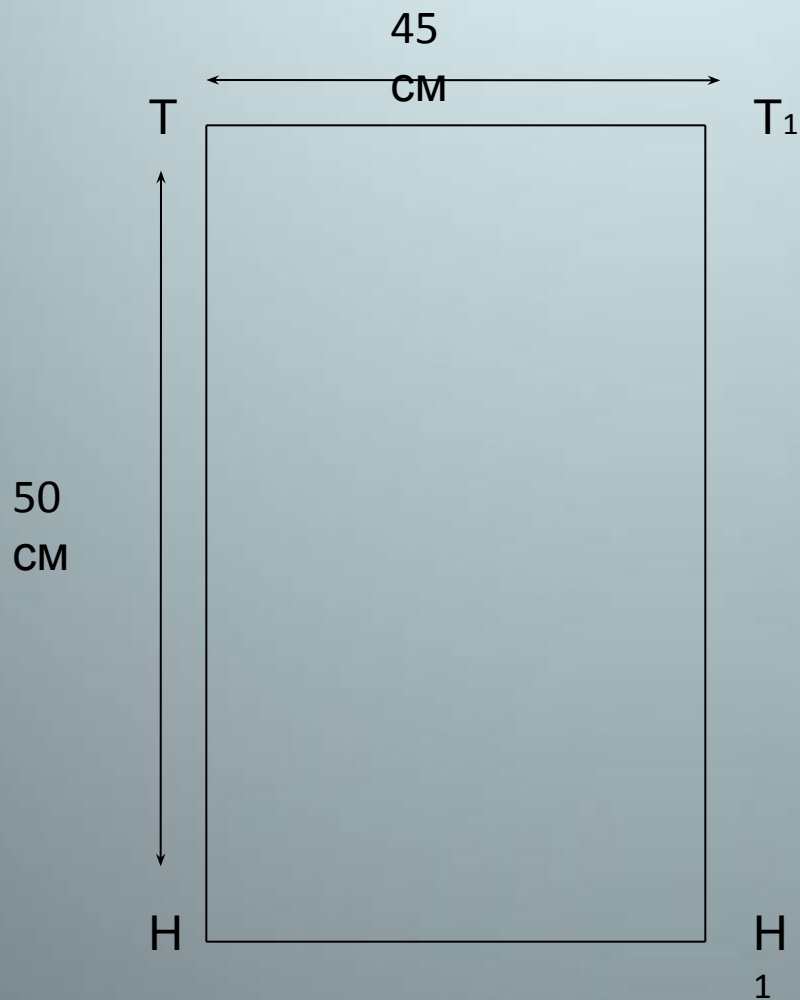



# Отложить расстояние до линии бедер

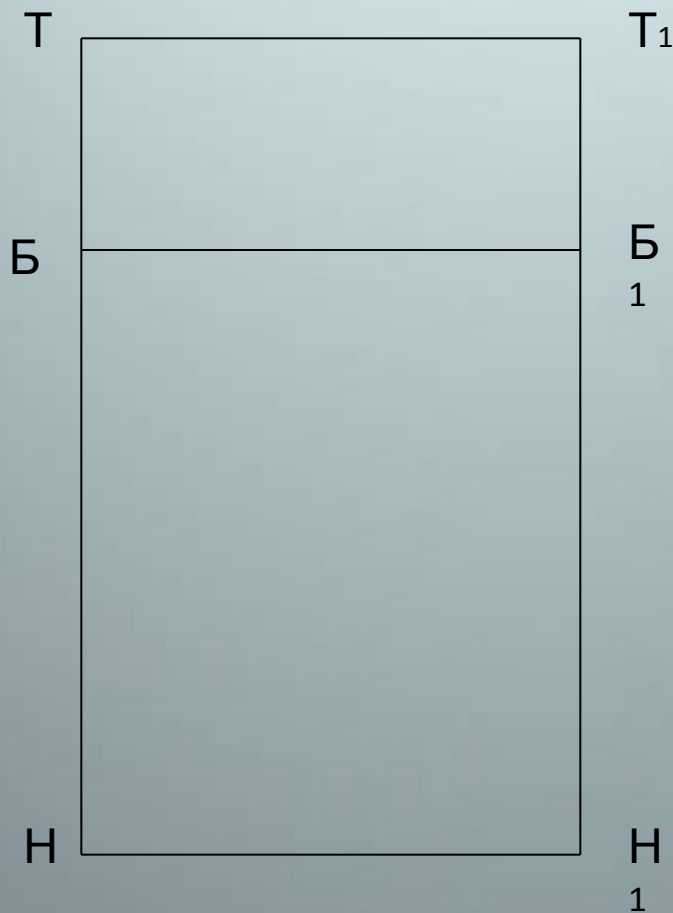

$T Б = 18 \text{ см}$

Провести  
горизонталь  
из точки Б и  
поставить  
точку Б<sub>1</sub>

# Определить ширину заднего и переднего полотнищ юбки

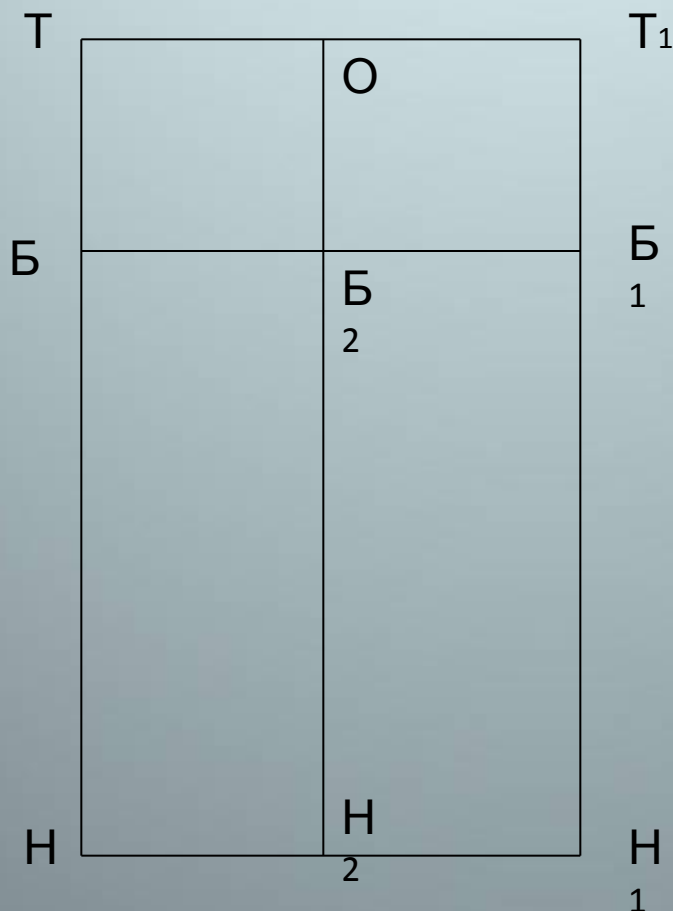

$$Б \quad Б_2 = (Сб + Пб) : 2$$

$$Б \quad Б_2 = (44 + 1) : 2 = 22,5 \text{ см}$$

На пересечении  
вертикали с линией  
 $TT_1$   
поставить точку  $O$

# Определение линии талии

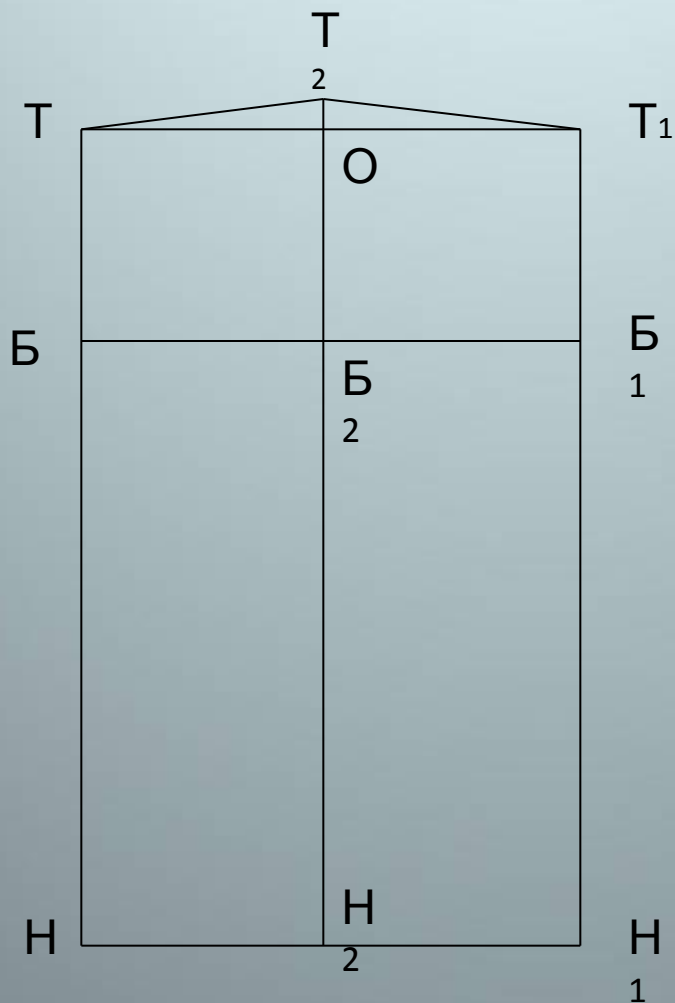

$OT_2 = 1\text{ см}$

Соединить точки Т  
Т<sub>2</sub>Т<sub>1</sub>





# Определение места положения ВЫТАЧЕК

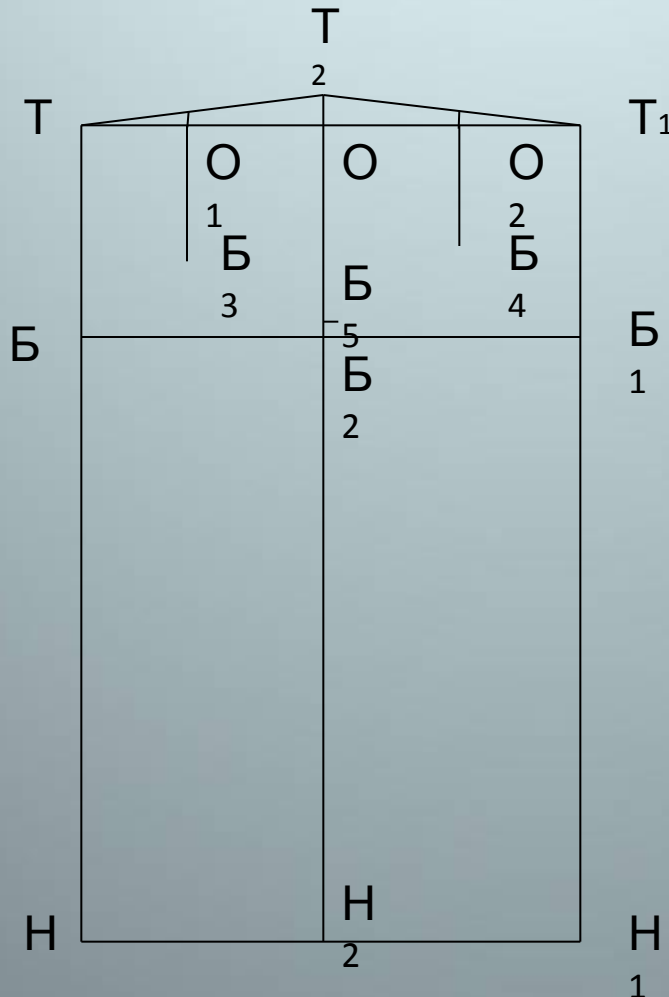

$$TO_1 = 9\text{см}$$

$$T_1O_2 = 9\text{см}$$

$$O_1B_3 = 13\text{см}$$

$$O_2B_4 = 11\text{см}$$

$$OB_5 = 17\text{см}$$



# Определение величин вытачек

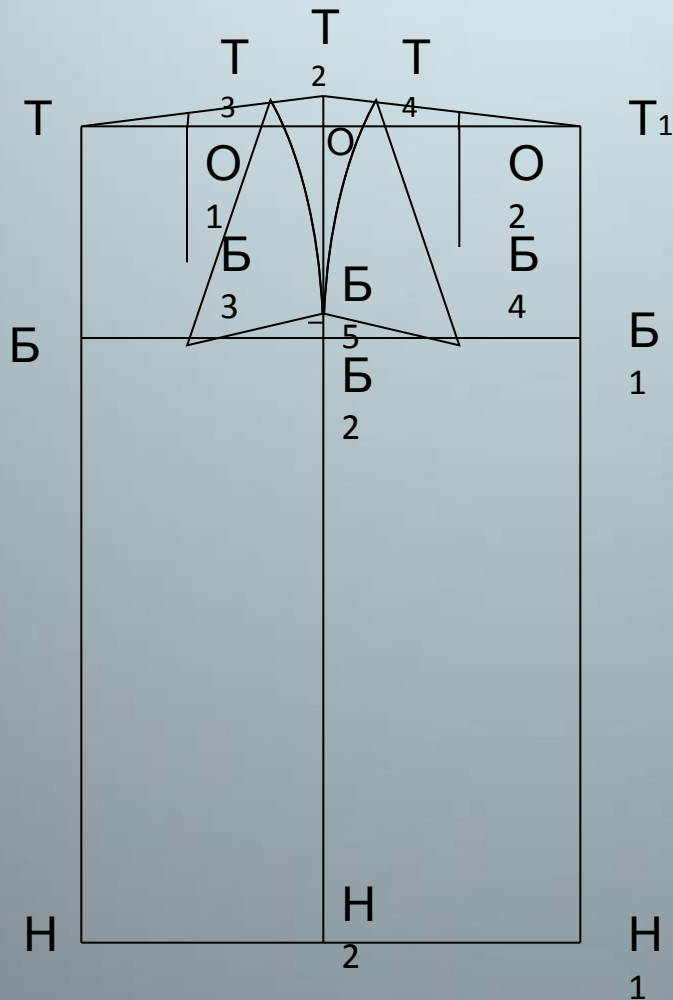

$$\Sigma = (Cб + Пб) - Cт$$

$$\Sigma = 45 - 33 = 12 \text{ см}$$

$$T_2T_3 = T_2T_4 = \Sigma : 2 : 2 = 12 : 2 = 6 : 2 = 3$$

$$T_2T_3 = 3 \text{ см}$$

$$T_2T_4 = 3 \text{ см}$$

соединить точки

$T_2T_3T_4$



# Рассмотрим ближе

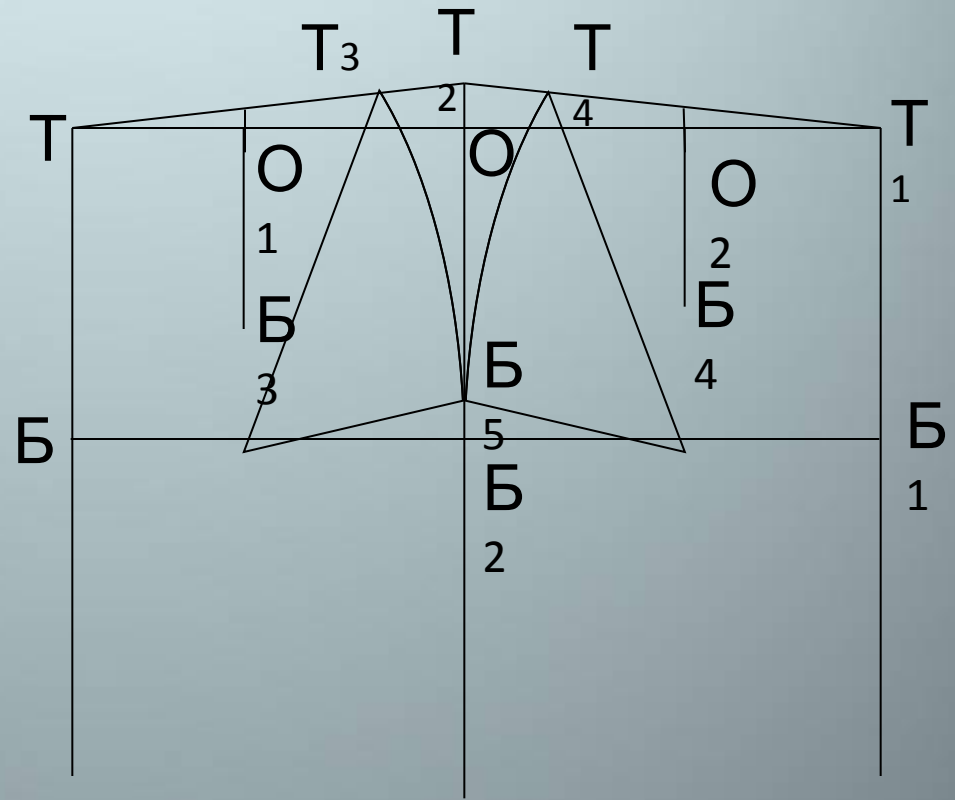
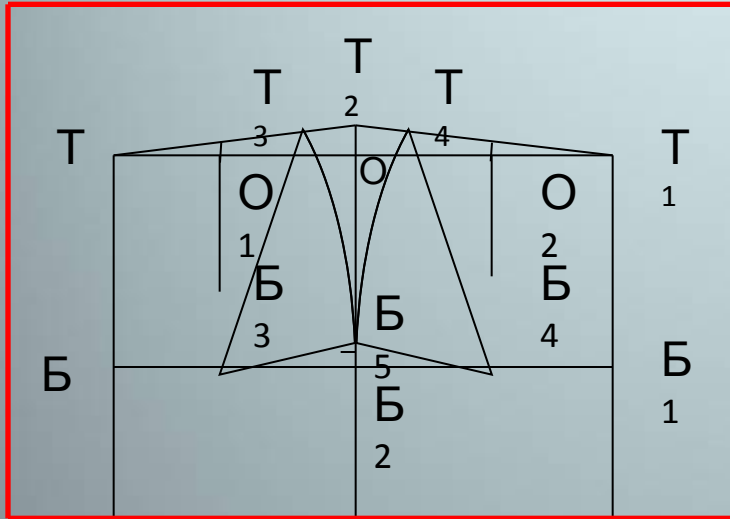

Н<sub>1</sub>      Н<sub>2</sub>      Н<sub>1</sub>

# Определение величины передней и задней вытачек

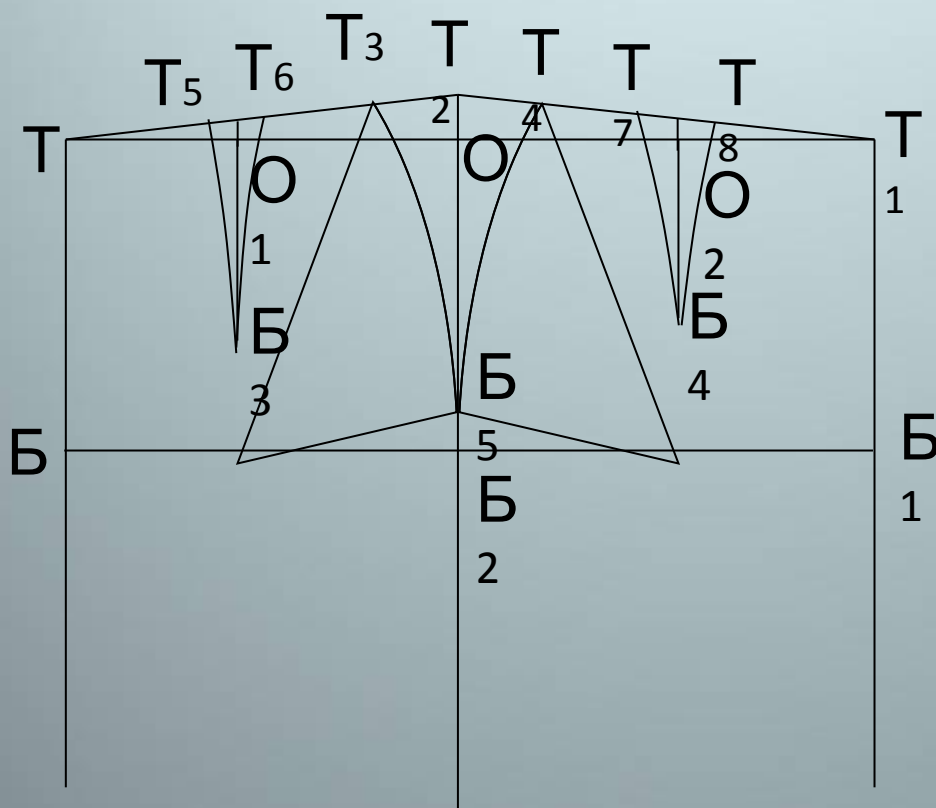

$$O_1T_5 = O_1T_6 = 1\text{см}$$

$$O_2T_7 = O_2T_8 = 2\text{см}$$

Соединить  
точки

$T_5Б_3T_6$  и  $T_7Б_4T_8$



13

# Обвести чертеж четкой сплошной основной линией

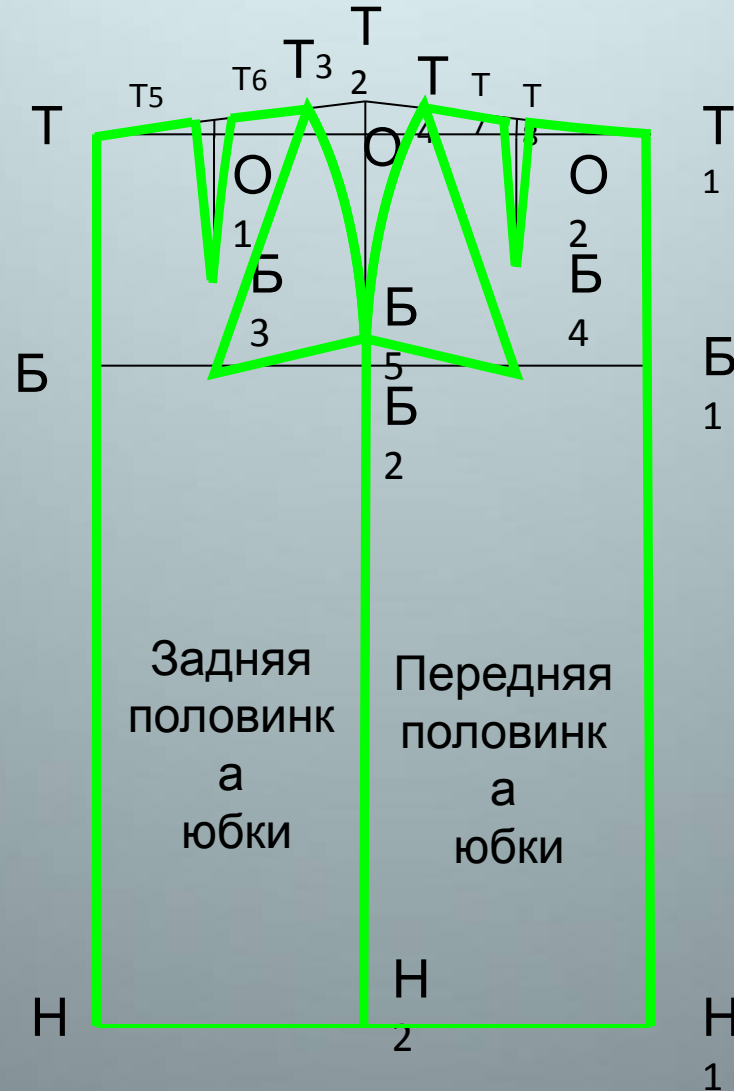

# Домашнее задание

- Цветная бумага
- Клей
- Шаблоны юбки
- Ножницы
- Линейка закройщика

