



**Тема урока:**  
**«Моделирование прямой юбки»**

**Разработка**  
**Скворцовой Татьяны Викторовны**  
**МАО лицей № 14 им. Ю. И. Гагарина**  
**Щёлковского района Московской области**

## ***ЦЕЛИ УРОКА:***

- Сформировать у учащихся представление о приемах художественного моделирования.
- Продолжить совершенствовать у учащихся умения и навыки при выполнении моделирования на чертеже основе, в частности конструктивные и фасонные линии, развивать логическое мышление, конструкторские умения.
- Воспитание коммуникативности через организацию работы в группах, формирование эстетического вкуса, внимательности, аккуратности у учащихся.

- 
- На прошлом уроке вы познакомились с конструированием юбки, сделали чертежи основной конструкции или просто основы.

# *Давайте с вами вспомним*

- а) Какие мерки необходимы для построения чертежа юбки.
- Данные мерки перенести в квадрат.
- б) Назвать конструктивные линии чертежа юбки.
- в) Проведем проверочную работу в форме тестов.

- 
- Прежде чем взяться за шитье и раскроить юбки мы должны выбрать модель.
  - Что нового мы можем узнать сегодня на уроке?
  - Мы должны научиться моделировать, развивать творчество, фантазию, конструкторские навыки.
  - На уроке мы встретимся с новыми словами - модель, моделирование.

- 
- **Модель** - образец в виде фотографии или рисунка.
  - **Моделирование** – разработка выкройки различных фасонов по основному чертежу.
  - Моделирование бывает художественное и техническое.

- 
- Художественным моделированием занимается художник-модельер, он придумывает модели с учетом моды.
  - Техническим – модельер-конструктор он выполняет замыслы художника-модельера и изменяет основной чертеж с учетом модели.

- Немного истории, когда же появились юбки?
- Юбки появились в 19 веке. Юбки шили из прямого полотна, густо собирая его на тонком поясе. По числу юбок мерялся достаток.
- Древнее юбки была на Руси понева.  
Та же юбка, только полы ее были не сшиты.



- Самые распространенные прямые юбки, на ее основе можно смоделировать огромное количество юбок – узкие, широкие, длинные, короткие, с кокетками, разрезами, складками.



# МОДЕЛИ ЮБОК



# МОДЕЛИ ЮБОК



# **РАСШИРЕНИЕ ЮБКИ КНИЗУ (ЗА СЧЁТ БОКОВЫХ ШВОВ)**

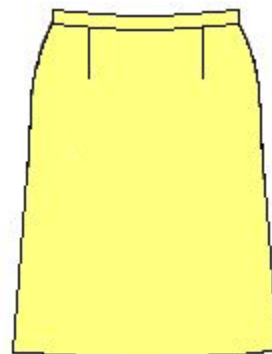
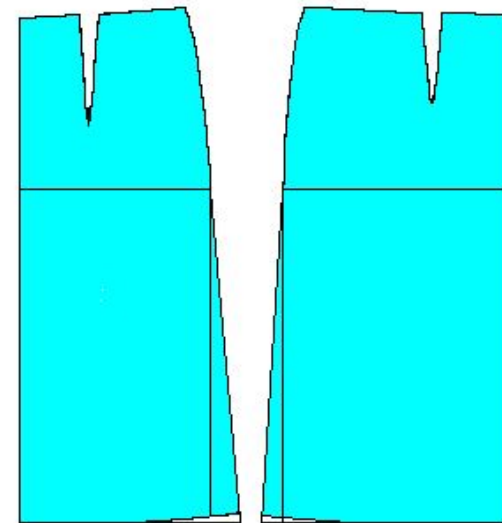
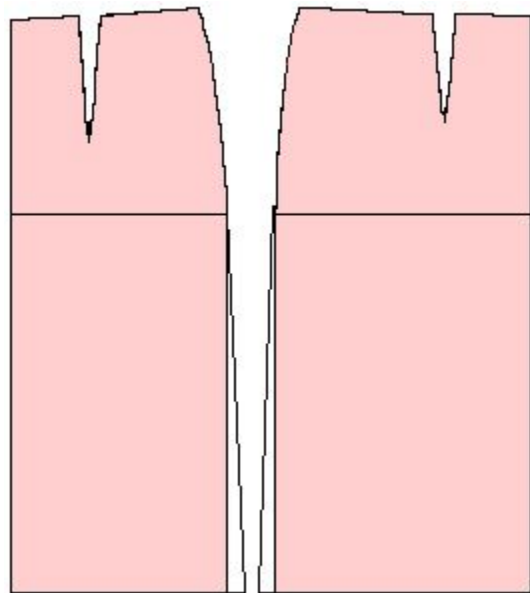

# РАСШИРЕНИЕ ЮБКИ КНИЗУ (ЗА СЧЁТ ВЫТАЧЕК)

разрез  
ать

закр  
ыт

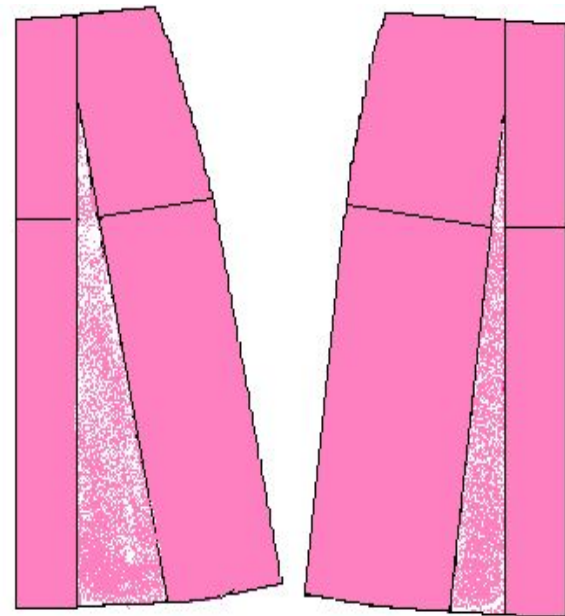
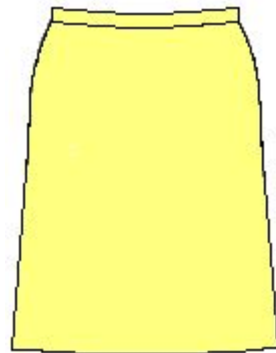
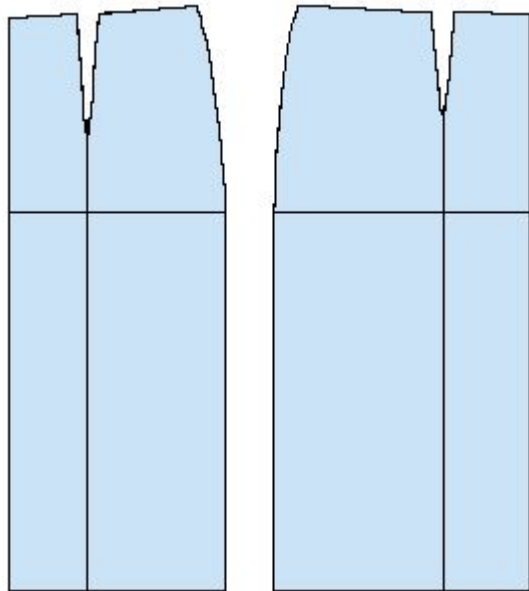



# ЮБКА НА ТРЕУГОЛЬНОЙ КОКЕТКЕ

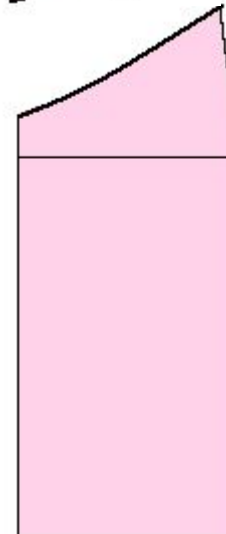
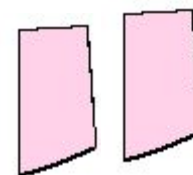
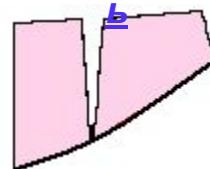
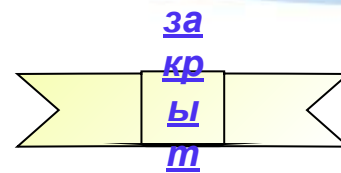
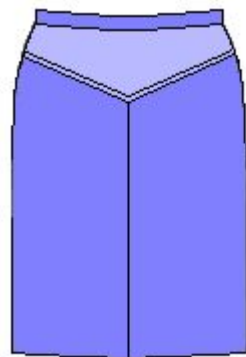
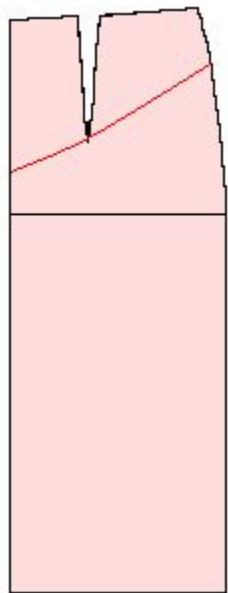
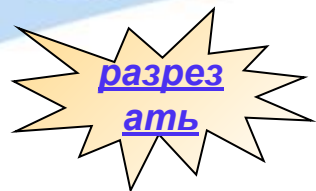

# ЮБКА НА ЗАКРУГЛЁННОЙ КОКЕТКЕ

разрез  
ать

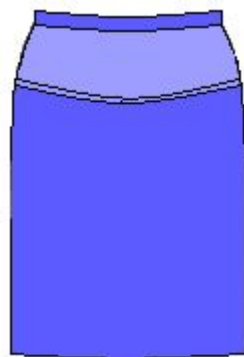

за  
кр  
ы  
т  
ь



# ОПИСАНИЕ ФАСОНА

- Юбка прямая, прилегающая, с подрезом на переднем полотнище и деталью из-под него, с фалдами.
- Линия талии оформлена притачным поясом.
- Застежка на молнии по левому боковому шву.
- Заднее полотнище - прямое с вытачками по талии.
- Ткань - тонкая и мягкая шерсть, полушерсть, хорошо драпирующийся тяжелый однотонный шелк.
- Расход ткани при ширине 1 м 40 см - две длины юбки плюс 40 см.
- Рассчитана на высокую стройную фигуру.





# Юбка прямая, прилегающая, с подрезом на переднем полотнище и деталью из-под него, с фалдами

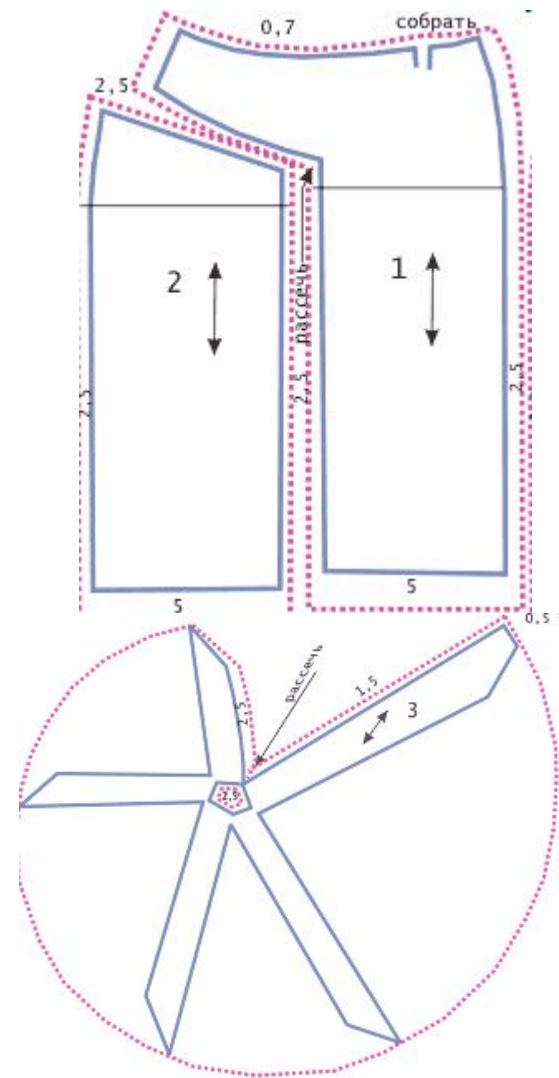
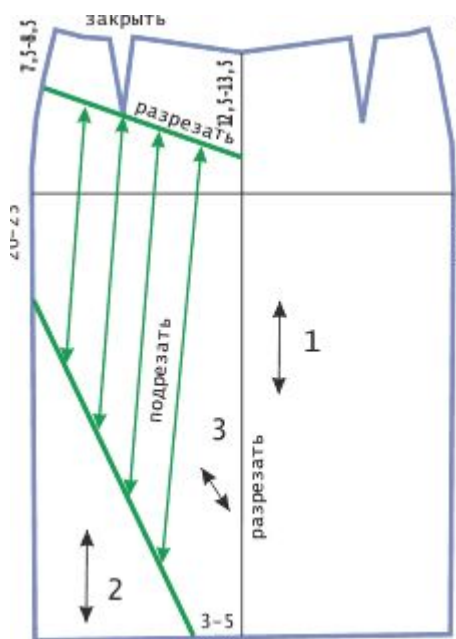

# ОТДЕЛКИ ЮБОК



# ОТДЕЛКИ ЮБОК



# ***ПОДВЕДЕНИЕ ИТОГОВ***

- Выставление оценок.
- Самоконтроль,
- взаимоконтроль выполненной работы.

- <http://www.burdafashion.com/ru/index>
- <http://www.liveinternet.ru/users/3606061/tags/ткань/>
- <http://bulav-ka.narod.ru/atel.files/model.files/ubki/ub1015>
- <http://www.to-dress.ru/cgi-bin/mainpage.pl?find=&m=2&k= &key=&>